

VILLARTEC

Руководство по эксплуатации

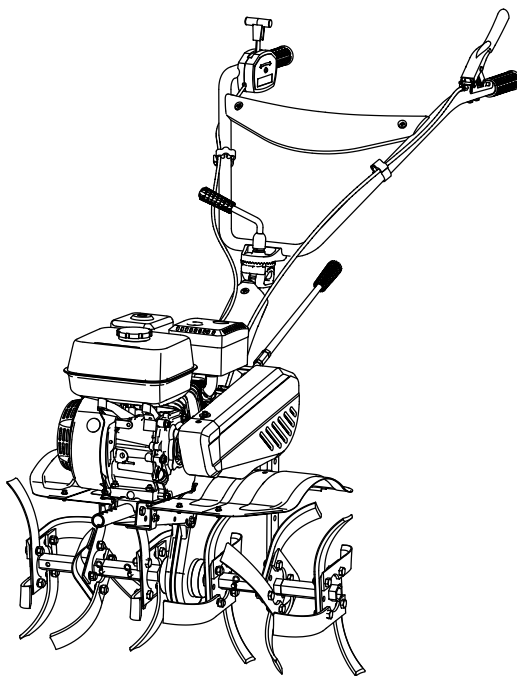

МОТОБЛОК БЕНЗИНОВЫЙ VILLARTEC TB 880



*Производитель оставляет за собой право вносить изменения в конструктив своих изделий.
Актуальная информация и инструкции по эксплуатации размещены на сайте: villartec.ru

УВАЖАЕМЫЙ ПОКУПАТЕЛЬ!

Благодарим вас за покупку культиватора модели ТВ 880 торговой марки VILLARTEC. При покупке культиватора модели ТВ 880 требуйте проверки его работоспособности пробным запуском.



ВАЖНО! Перед началом сборки и эксплуатации, пожалуйста, внимательно прочтите данную инструкцию по эксплуатации и соблюдайте все меры предосторожности, приведенные в ней. Это поможет избежать возможных травм и повреждения инструмента.

Инструкция по эксплуатации содержит важную информацию о безопасности, использовании и утилизации культиватора. Выполнение требований и рекомендаций руководства по эксплуатации предотвратит ошибочные действия при работе с культиватором, и обеспечит оптимальное, безопасное, функционирование культиватора и продление срока его службы.. Храните данную инструкцию в надежном месте и в случае необходимости Вы всегда можете обратиться к ней.



ВНИМАНИЕ! Несоблюдение правил и инструкций может привести к серьёзным травмам или к летальному исходу.

Приобретённый Вами культиватор может иметь некоторые изменения в конструкции отдельных узлов и деталей, внесенные производителем, которые не отражены в данной инструкции. Это связано с изменениями конструкции, не ухудшающими качество изделия и не влияющими на условия его эксплуатации. Внешний вид культиватора может отличаться от изображения на титульном листе инструкции по эксплуатации.

СОДЕРЖАНИЕ

Условные обозначения.....	4
1. Использование.....	5
2. Комплектация.....	5
3. Внешний вид и устройство.....	6
4. Технические характеристики и размеры.....	7
5. Меры предосторожности	8
6. Проверка перед началом эксплуатации.....	10
7. Запуск двигателя.....	13
8. Важная информация при работе культиватором.....	15
9. Работа культиватором.....	15
10. Рекомендации по управлению культиватором.....	19
11. Рабочий угол обработки.....	19
12. Обслуживание.....	21
13. Срок службы, транспортировка, хранение и утилизация.....	26
14. Возможные неисправности.....	27
15. Гарантия изготовителя.....	28

УСЛОВНЫЕ ОБОЗНАЧЕНИЯ

Для безопасной и правильной эксплуатации на культиваторе используются некоторые предупреждающие и указывающие значки и символы. Пожалуйста внимательно изучите значение каждого.

	Осторожно! Внимание!	Указывает на опасность, предупреждение или предостережение. Речь идет о вашей безопасности.
	Ознакомьтесь с инструкцией по эксплуатации	Прочтите инструкцию по эксплуатации и следуйте всем предупреждениям и инструкциям по технике безопасности
	Используйте нескользящие сверхпрочные перчатки	Защитные перчатки относятся к обязательной оснастке пользователя. Их следует постоянно надевать во время работы.
	Используйте специальную нескользящую защитную обувь	Во время работы следует носить защитную обувь с высоким голенищем, нескользящей подошвой и прочным носком.
	Используйте средства защиты глаз, слуха и головы	При работе с данным оборудованием надевайте наушники и защитные очки и каску
	Опасность получения травм от вращающихся деталей.	Лезвия продолжают вращаться после выключения машины. Держите ноги и руки на безопасном расстоянии. Дождитесь полной остановки всех компонентов машины, прежде чем прикасаться к ним
	Уровень звуковой мощности	Наклейка, показывающая уровень звуковой мощности
	Возможность выброса предметов Исключите нахождение посторонних людей в зоне работы. Минимальное безопасное расстояние составляет 15 м.	
	Осторожно, горячо!	Чтобы снизить риск получения ожогов, избегайте контакта с горячими поверхностями
	Огнеопасно, возможно воспламенение!	Бензин является легко воспламеняемым веществом. Не курите, избегайте открытого огня и искр возле бензина
	Опасность получения травм твёрдыми предметами, вылетающими с большой скоростью из под режущей части	

1. ИСПОЛЬЗОВАНИЕ

Культиватор предназначен для рыхления и обработки фрезами почвы в садах, теплицах и на приусадебных участках с соблюдением всех требований настоящей инструкции по эксплуатации. Культиватор не предназначен для использования в качестве транспортного средства и буксировки. Использование культиватора в любых других целях, не предусмотренных настоящей инструкцией, является нарушением условий гарантийного обслуживания. Производитель и поставщик не несет ответственности за повреждения, возникшие вследствие использования культиватора не по назначению.

2. КОМПЛЕКТАЦИЯ:

Культиватор в сборе	1
Фреза в сборе	2
Наладочный комплект	1
Инструкция по эксплуатации	1
Упаковка	1

*На усмотрение производителя комплектация моделей может быть изменена

3. ВНЕШНИЙ ВИД И УСТРОЙСТВО

Внешний вид культиватора показан на рисунке 1:



Рис. 1

- 1 - Глушитель;
- 2 - Топливный бак;
- 3 - Фаркоп передний;
- 4 - Кожух ремней;
- 5 - Рычаг переключения передач;
- 6 - Рычаг управления дроссельной заслонкой;
- 7 - Рычаг сцепления;
- 8 - Фиксатор положения рукоятки;

- 9 - Ограничитель;
- 10 - Заливная горловина трансмиссионного масла;
- 11 - Стартер;
- 12 - Топливный кран;
- 13 - Рычаг воздушной заслонки;
- 14 - Воздушный фильтр;
- 15 - Свеча зажигания;
- 16 - Табличка с серийным номером;
- 17 - Крылья.

4. ТЕХНИЧЕСКИЕ ХАРАКТЕРИСТИКИ И РАЗМЕРЫ

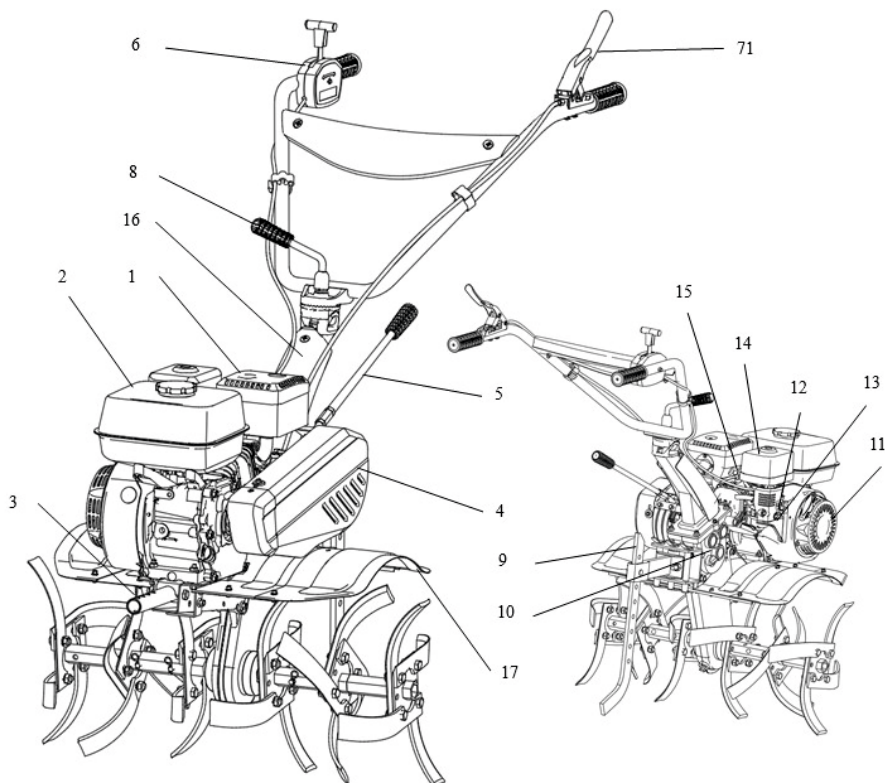
ПАРАМЕТРЫ	ТВ 880
Тип Двигателя	ОНV, 4-тактный, бензиновый
Мощность, Л.с.	7
Рабочий Объем Двигателя, См ³	212
Объем топливного бака, л	3,6
Объем масляного картера, л	0,6
Старт	Ручной
Максимальная ширина обработки, мм	780
Диаметр фрез, мм	350
Сцепление	Ременное
Трансмиссия	Цепная
Количество скоростей	2 вперед, 1 назад
Тип топлива	Бензин АИ 92
Моторное масло	SAE 10W-40 SAE 10W-30
Вес, кг	76

5. МЕРЫ ПРЕДОСТОРОЖНОСТИ

При работе с устройством необходимо обязательно соблюдать указанные требования по технике безопасности.

Перед работой:

- Культиватор спроектирован таким образом, чтобы обеспечить безопасное и надежное обслуживание при эксплуатации в соответствии с инструкциями. Перед работой внимательно прочитайте данную инструкцию по эксплуатации и сохраните её для дальнейшего использования.

- Перед вводом в эксплуатацию пользователь должен ознакомиться с функциями и элементами управления культиватором.

- Во время работы культиватором необходимо всегда выполнять рекомендации, содержащиеся в этой инструкции по эксплуатации. В противном случае возникает опасность травматизма или опасность повреждения устройства.

- Перед каждым использованием внимательно проверяйте культиватор на отсутствие повреждений, утечек топлива. Для предотвращения получения травм оператором, посторонними лицами, а также поломки культиватора, проверьте правильность установки и надёжность крепления всех элементов, особенно режущих.

- Тщательно проверьте территорию, на которой будет осуществляться работа. Удалите весь мусор и посторонние предметы, которые могут попасть под режущие ножи.

- Не подпускайте посторонних лиц.

- Для уменьшения риска получения травм не разрешайте посторонним лицам, особенно детям, а так же домашним животным находится на расстоянии менее 10 метров от места работы.

- Держите детей подальше от рабочей зоны и под присмотром ответственного взрослого, не являющегося оператором.

- Использование машины запрещено лицам младше 16 лет.



ВНИМАНИЕ: Эта машина способна ампутировать руки и ноги и выбрасывать предметы. Несоблюдение приведенных ниже инструкций по технике безопасности может привести к серьезным травмам или смерти.

При работе.

- Не запускайте двигатель внутри закрытых помещений. Выхлопные газы содержат угарный газ, который опасен для здоровья. Работайте только на открытом воздухе.

- Используйте защитные очки для защиты органов зрения при работе. При работе в пыльных условиях используйте защитную маску (респиратор).

- Используйте средства защиты ушей (наушники), так как длительное воздействие громкого шума может привести к ухудшению слуха.

- Необходимо надевать средства защиты лица и головы, чтобы предотвратить телесные повреждения.



ЗАПРЕЩАЕТСЯ использовать культиватор, когда вы устали, больны или находитесь под воздействием лекарств, наркотических веществ или алкоголя.



ЗАПРЕЩАЕТСЯ работать босиком или в открытой обуви. Надевайте прочную обувь на резиновой подошве. Рекомендуется использовать перчатки и длинные брюки.

- Эксплуатируйте машину только при дневном свете или хорошем искусственном освещении.

- Всегда осматривайте участок, где вы собираетесь работать, убирая камни, ветки, сажу и любые другие предметы, которые могут представлять опасность. Перед началом работы убедитесь, что радиус не менее 5 м полностью свободен. Неровный рельеф может привести к опрокидыванию машины или потере оператором равновесия.

- Не держите руки или ноги рядом с вращающимися деталями.

- Избегайте попадания выбрасываемого материала на стену или препятствие. Материал может срикошетировать обратно в сторону оператора.

- Не оставляйте работающую машину без присмотра.



ПРЕДУПРЕЖДЕНИЕ: Склоны являются основным фактором, связанным с несчастными случаями. Эксплуатация на склонах требует особой осторожности.

- Не используйте культиватор на участках с уклоном, превышающим 10%.

- Избегайте трогания с места и остановки на склонах. Избегайте резких изменений скорости или направления движения. Делайте повороты медленно и постепенно.

- Не работайте на слишком крутых склонах;

- Соблюдайте крайнюю осторожность при движении задним ходом или подтягивании машины к себе;

- Не меняйте настройки регулятора двигателя и не превышайте обороты двигателя;

- Запускайте двигатель осторожно в соответствии с инструкциями производителя, держа ноги на достаточном расстоянии от инструмента (инструментов);

- Во избежание ожогов не прикасайтесь к двигателю или глушителю. Эти узлы двигателя в процессе работы сильно нагреваются и остаются горячими некоторое время после остановки двигателя.

- Всегда останавливайте двигатель при перерывах в работе или при переходе с одного обрабатываемого участка на другой.

- При ударах о посторонние предметы немедленно остановите двигатель и проверьте повреждения культиватора. Устраните повреждения перед следующим использованием культиватора. Не используйте культиватор с повреждёнными или отсутствующими частями и элементами.

- Всегда останавливайте двигатель культиватора перед обслуживанием, ремонтом, заменой ножа.

При работе с бензином.

- Эксплуатируйте оборудование ТОЛЬКО на открытом воздухе.

- Не допускайте попадания выхлопных газов в замкнутое пространство через окна, двери, вентиляционные отверстия или другие отверстия.

- Готовьте топливную смесь и заливajte её в топливный бак в чистом, хорошо проветриваемом месте, на безопасном расстоянии от источников искр и огня. Храните бензин вдали от источников искр, открытого пламени, постоянного горения, а также источников тепла и других источников возгорания. Не курите при работе с бензином.

- Пары бензина очень токсичны. Если Вы перелили бензин через край, то запускать двигатель можно только после очистки поверхности, залитой бензином. Не включайте зажигание до того момента, пока пары бензина не улетучились (протереть насухо). Удалите остатки пролитой топливной смеси ветошью.

- Для предотвращения возгораний: следите за тем, чтобы на машине не скапливалась трава, листья или другой мусор; очистите ее от пролитого масла или топлива и удалите все остатки топлива; дайте машине остыть перед хранением.

· Перед запуском двигателя отойдите от места заправки топливной смесью на расстояние не менее, чем 3 м. Остерегайтесь возможных травм рук, ног и головы.

! **ВНИМАНИЕ.** Топливо и его пары легковоспламеняющиеся и взрывоопасные вещества. Всегда обращайтесь с топливом с особой осторожностью. Несоблюдение этих инструкций по технике безопасности может причиной пожара, который может привести к серьезным ожогам или летальному исходу.

6. ПРОВЕРКА ПЕРЕД НАЧАЛОМ ЭКСПЛУАТАЦИИ

6.1 Масло в двигателе

! **ВНИМАНИЕ!** Работа двигателя без масла или с низким уровнем масла в картере, приведет к серьезной поломке деталей двигателя.

- Открутите крышку-щуп маслосазливной горловины.
- Очистите и вставьте щуп в маслосазливную горловину (нет необходимости при проверке закручивать крышку-щуп).
- Извлеките щуп и проверьте уровень масла, при необходимости долейте.
- Используйте высококачественное масло для 4-тактных двигателей.



Рис. 2

1 - Маслосазливная горловина; 2 - Максимальный уровень масла; 3 - Минимальный уровень масла

Рекомендуется использовать масло (классификация по SAE) 10W-30 как универсальное всесезонное масло. При низких или высоких температурах можно использовать масла с другой вязкостью согласно таблице (рис. 3):

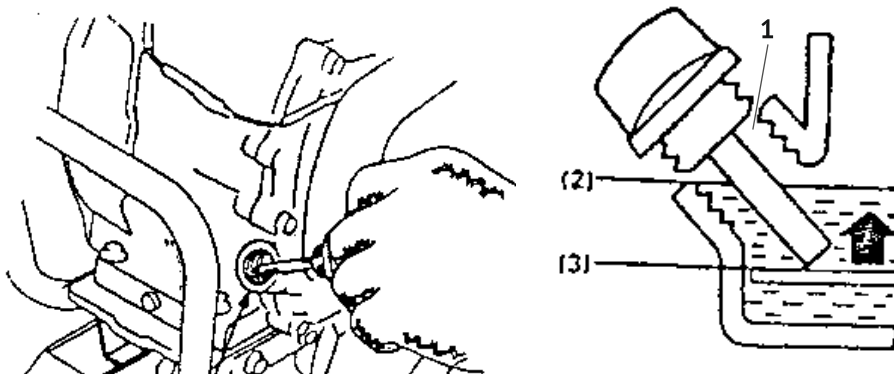

Рис. 3

6.2 Трансмиссионное масло

Установите культиватор на ровную поверхность и открутите крышку маслозаливной горловины. Уровень масла должен быть по нижнему краю маслозаливной горловины. При низком уровне добавьте трансмиссионное масло. Объем масла в трансмиссии: 1,0 л -1,2л
Рекомендованное трансмиссионное масло SAE15W-40.

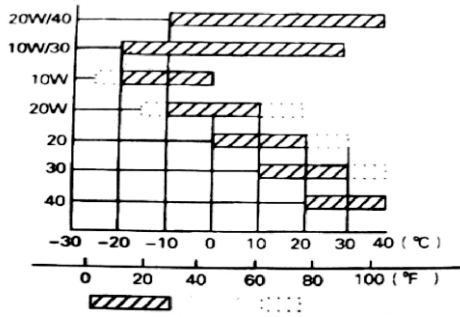

Рис. 4

6.3 Воздушный фильтр

Проверьте элемент воздушного фильтра на наличие загрязнений

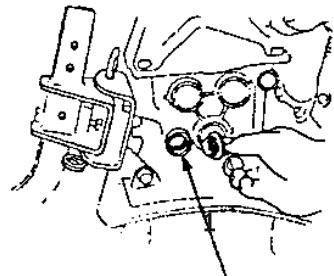

Рис. 5

6.4 Топливо

Используйте неэтилированный бензин.

Не используйте смесь бензина с маслом для двухтактных двигателей. Избегайте попадания грязи, пыли или воды в топливный бак.

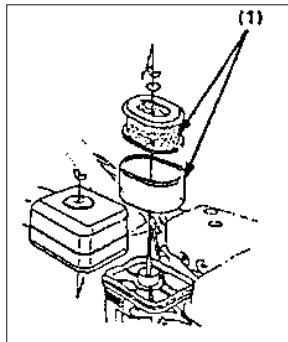
⚠ ВНИМАНИЕ! Не переливайте топливо выше максимального уровня (выше красной линии).

Бензин легко воспламеняется и при определенных условиях взрывоопасен.

Заправляйте культиватор в хорошо проветриваемом помещении с выключенным двигателем.

Не курите и не допускайте возникновения пламени или искр в местах заправки или хранения бензина.

Не переполняйте топливный бак (в заливной горловине не должно быть топлива). После заправки убедитесь, что крышка бака закрыта правильно и надежно.

Будьте осторожны, чтобы не пролить топливо при заправке. Пролитое топливо или пары топлива могут воспламениться. Если пролилось топливо, протрите сухой ветошью.

Избегайте повторного или длительного контакта с кожей или вдыхания паров бензина.

Объем топливного бака: 3,6л.



Рис. 6

6.5 Навесное оборудование

Для установки навесного оборудования на культиватор следуйте инструкциям, прилагаемым к навесному оборудованию. Обратитесь за консультацией в торгующую организацию, если у вас возникнут какие-либо проблемы или затруднения при установке навесного оборудования.

7. ЗАПУСК ДВИГАТЕЛЯ

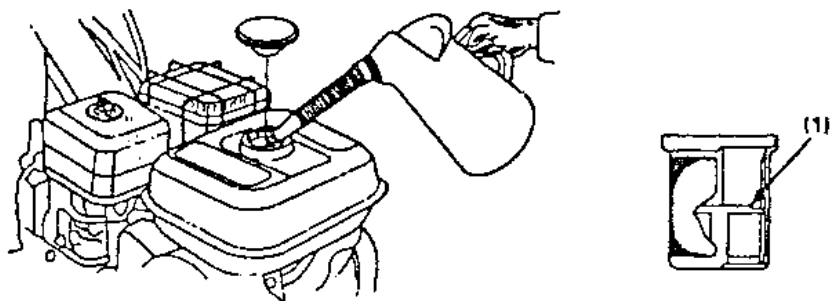

ВНИМАНИЕ! Всегда при запуске двигателя, рычаг переключения передач должен быть в нейтральном положении и рычаг сцепления должен быть опущен.

- Поверните флажок топливного крана в положение "ON" - открыто.



Рис. 7

1 - Топливный кран; 2 - Положение ON-открыто; 3 - Сливной болт

- Переведите рычаг управления воздушной заслонкой в положение "CLOSE"- закрыто.

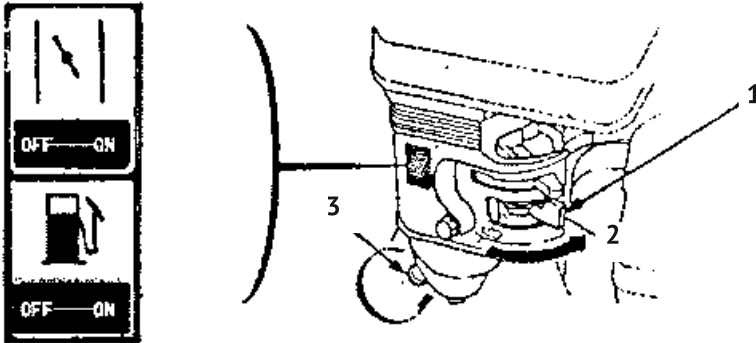

Рис. 8

1 - Рычаг воздушной заслонки; 2 - Положение off-закрыто.

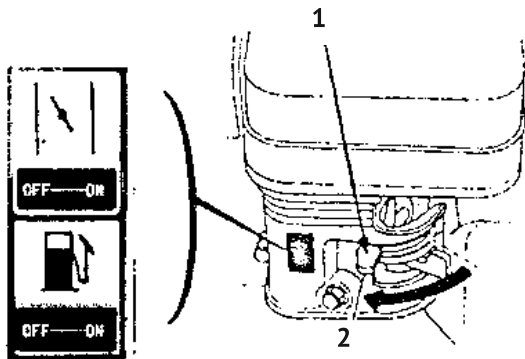

ВНИМАНИЕ! Не используйте воздушную заслонку при запуске прогретого двигателя или при высоких температурах окружающего воздуха.

Руководство по эксплуатации

- Переведите рычаг управления дроссельной заслонкой в положение максимальных оборотов скорости вращения двигателя.



Рис. 9

- Плавно потяните за рукоятку стартера, до ощущения сопротивления, затем потяните резко.



ВНИМАНИЕ! Не бросайте рукоятку стартера, после запуска или перед повторной попыткой, отпускайте рукоятку стартера плавно.



Рис. 10

- После запуска и прогрева переведите рычаг воздушной заслонки в положение "OPEN" - открыто.

1 - Рычаг воздушной заслонки; 2 - Положение "OPEN" - открыто.

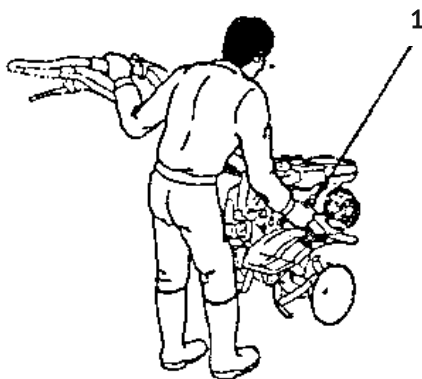

Рис. 11

8. ВАЖНАЯ ИНФОРМАЦИЯ ПРИ РАБОТЕ КУЛЬТИВАТОРОМ.

- Оператор культиватора всегда должен обращать внимание на условия работы культиватором и посторонние звуки. Проверять, крепежные элементы и соединения деталей. При возникновении нештатной ситуации немедленно остановите культиватор и проверьте.

- Не допускайте перегрузки двигателя сразу после запуска, особенно нового или отремонтированного.

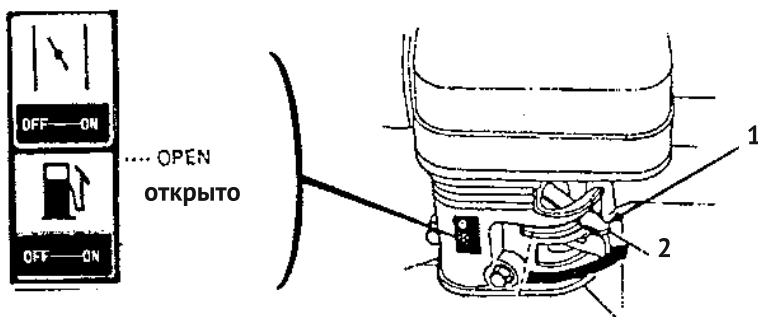
- Регулярно проверяйте уровень масла в двигателе и коробке передач. Если масла недостаточно, немедленно долейте.

- Никогда не используйте воду для охлаждения двигателя.

- Не допускайте падения культиватора при работе.

- Категорически запрещено движение культиватора по пескам и камням с установленной фрезой, это влечет повреждение ножей и травмы оператора.

- После использования культиватора пользователь должен удалить грязь, траву, масляные пятна и т.д.

- Периодически очищайте элемент воздушного фильтра и производите замену масла.

Работа культиватора в высокогорных местах.

На больших высотах из-за меньшего поступления воздуха стандартные настройки карбюратора сделают смесь слишком «богатой», это снизит выходную мощность и увеличит расход топлива.

Производительность бензинового двигателя можно улучшить, заменив карбюратор с другими жиклерами или отрегулировав карбюратор. Если вы всегда используете генератор на больших высотах, превышающих 1000 м над уровнем моря, вы можете обратиться в специализированный сервисный центр для замены или регулировки карбюратора. Иначе придется снизить мощность нагрузки на генератор.

Даже при правильной настройке карбюратора каждые 300 м подъема снижают мощность бензинового двигателя примерно на 3,5%. Снижение мощности будет ещё больше, если не заменить или отрегулировать карбюратор.

9. РАБОТА КУЛЬТИВАТОРОМ

9.1 Регулировка положения рукоятки



ВНИМАНИЕ! Перед регулировкой положения рукоятки установите культиватор на твердую ровную поверхность

Чтобы отрегулировать рукоятку по высоте, ослабьте фиксатор, выберите необходимо положение и зафиксируйте.



Рис. 12

9.2 Регулировка глубины обработки

Регулировку глубины обработки почвы можно произвести следующим образом:

Снимите шплинт и извлеките палец ограничителя. Установите ограничитель на необходимую глубину, установите палец и зафиксируйте шплинтом.

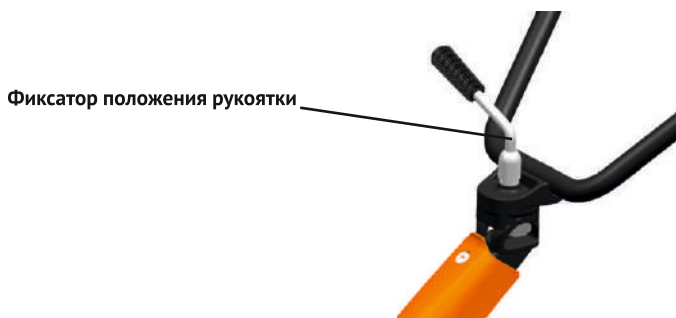
- 1 - Фаркоп задний;
- 2 - Палец фаркопа;
- 3 - Шплинт;
- 4 - Палец ограничителя;
- 5 - Ограничитель



Рис. 13

9.3 Сцепление

Сцепление включает и отключает передачу крутящего момента от двигателя к коробке передач.

При нажатии на рычаг сцепления, осуществляется передача крутящего момента. Нажмите на рычаг, культиватор начнет работу.

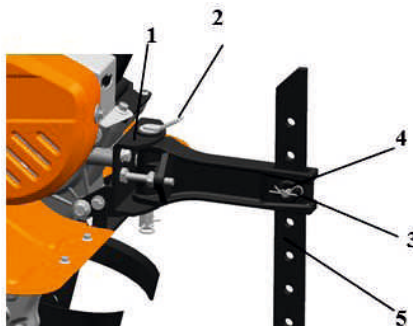
При отпускании рычага сцепление отключается и крутящий момент от двигателя к редуктору не передается.



Рис. 14

1 - Рычаг сцепления; 2 - Включено; 3 - Выключено.

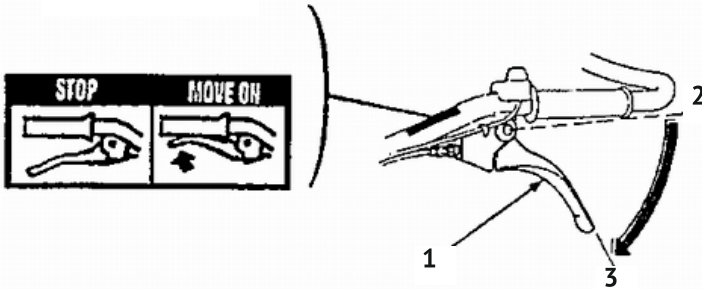

ВНИМАНИЕ! Перед включением главного сцепления уменьшите обороты двигателя.

9.4 Переключение передач (скоростей)



Рис. 15

Переключение передач:

- Переведите рычаг дроссельной заслонки в крайнее правое положение.
- Отпустите рычаг сцепления.
- Переведите рычаг в положение необходимой передачи.

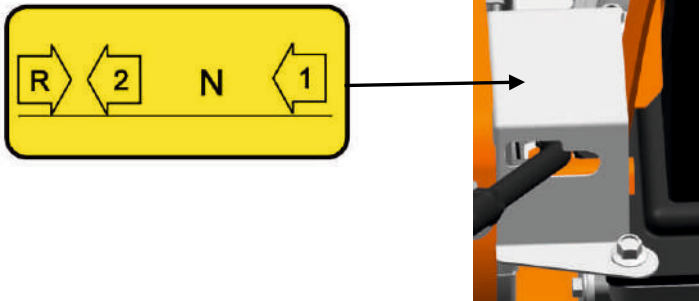

ПРИМЕЧАНИЕ: Если не удастся включить необходимую передачу, выжмите рычаг сцепления и слегка подтолкните рычаг в положение необходимой передачи.

- Выжмите рычаг сцепления, чтобы включить сцепление.
- Выберите передачу

Передачи:

Задняя передача (-1),
 Вторая передача вперед (2),
 Нейтральное положение (0),
 Первая передача вперед (1).

9.5 Фаркоп задний



Рис. 16

Фаркоп необходим для подключения навесного оборудования

1- Фаркоп; 2 - Палец фаркопа



Рис. 17

9.6 Транспортировочное колесо

- перемещайте культиватор по дороге передним колесом;

- поднимите руль над землей передним колесом. Если культиватор используется в поле, переместите колесо вверх, заменив стопорный штифт.

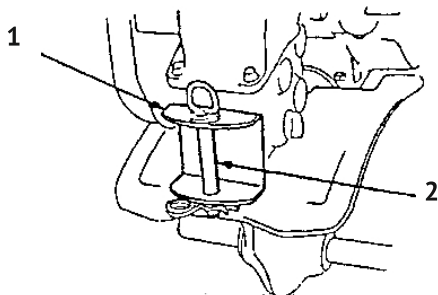
1 - Положение колеса при работе;

2 - Палец-фиксатор;

3 - Положение колеса при транспортировке.



Рис. 18

10. РЕКОМЕНДАЦИИ ПО УПРАВЛЕНИЮ КУЛЬТИВАТОРОМ

Отрегулируйте высоту рукояток, как правило на уровне талии оператора. Если культиватор в процессе работы дергается по направлению вперед, нажмите на рукоятку. Если культиватор в процессе работы не движется вперед, надавите на рукоятку вправо и влево попеременно.

Поворот: Правильный метод прохождения поворота во время обработки почвы состоит в том, чтобы нажать на рукоятки так, чтобы переместить центр тяжести назад, а затем выполнить поворот.

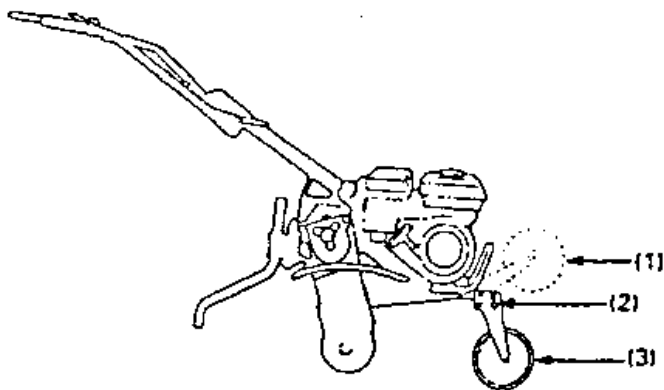
11. РАБОЧИЙ УГОЛ ОБРАБОТКИ

Слегка опустите рукоятку, чтобы передняя часть машины была приподнята примерно на $6-8^\circ$. Чтобы получить максимальную производительность культиватора, старайтесь держать культиватор под углом $6-8^\circ$ во время работы



Рис. 19



ВНИМАНИЕ:

- Не устанавливайте на культиватор фрезы диаметром более 300 мм.
- Работа культиватором на уклонах может привести к его опрокидыванию.
- Использование культиватора необученным персоналом может привести к травмам.
- Надевайте специальную обувь. Работа культиватором босиком или в обуви с открытым носком увеличивает риск получения травм.

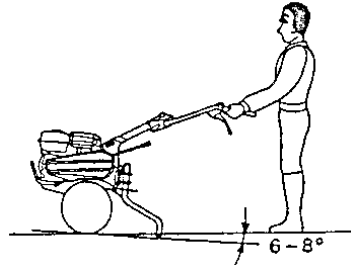
- Не используйте культиватор ночью.

Перед каждым использованием культиватора проверяйте целостность узлов и агрегатов, затяжку крепежа и наличие подтеков топлива и масла, при обнаружении немедленно устраните.

В аварийной ситуации:



Рис. 20

Руководство по эксплуатации

- Немедленно переведите рычаг управления дроссельной заслонкой в положение "STOP" (рис. 20)
- В процессе



Рис. 21

1 - Рычаг сцепления; 2 - Положение рычага сцепления - выключено

- Отпустите рычаг сцепления и переведите рычаг переключения передач в нейтральном положении.
- Переведите рычаг управления дроссельной заслонкой в положение "STOP".

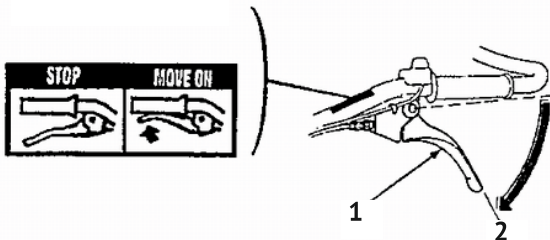

Рис. 22

- Переведите топливный кран в положение OFF-закрыто.



Рис. 23

1 - Топливный кран; 2 - Кран в положении OFF - закрыто

12. ОБСЛУЖИВАНИЕ

12.1. Обслуживание двигателя

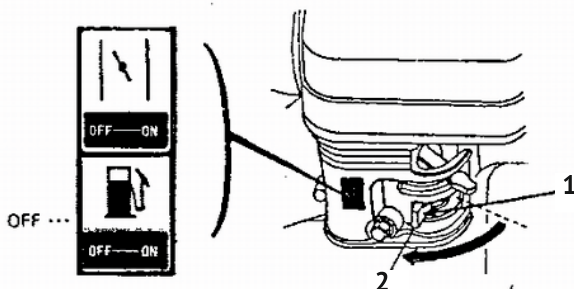
Качественное и своевременное обслуживание культиватора позволяет получить высокий ресурс и производительность.



ВНИМАНИЕ! Выключите двигатель перед выполнением любых работ по ремонту и обслуживанию культиватора. Если при этом двигатель необходимо запустить, убедитесь, что помещение хорошо проветривается. Выхлопные газы содержат ядовитый газ окись углерода.



ВНИМАНИЕ! Для ремонта и обслуживания культиватора используйте только оригинальные запчасти или качественные аналоги. Использование запасных частей не соответствующего качества может привести к повреждению двигателя.

Узлы и график технического обслуживания указаны в таблице ниже:

Наименование узла		Период обслуживания		Ежедневно или перед каждым использованием	Первый месяц или после 20 часов работы	Каждые три месяца или после 50 часов работы	Каждые шесть месяцев или после 100 часов работы	Каждые 12 месяцев или после 300 часов работы
		Проверка	Замена					
Моторное масло в двигателе	Проверка уровня масла	•						
	Замена			•			•	
Трансмиссионное масло в редукторе	Проверка уровня масла	•						
Элемент воздушного фильтра	Проверка	•						
	Очистка					• (1)		
Свеча зажигания	Регулировка и очистка						•	
Отстойник карбюратора	Очистка						•	
Зазор клапанов	Проверка и регулировка							• (2)
Топливный бак	Очистка							• (2)

Трос сцепления	Регулировка		•		•	
Трос дроссельной заслонки	Регулировка					•
Натяжение ремня	Регулировка		•		•	
Топливопровод	Проверка	Каждые 2 года (2) (Замена при необходимости)				

Примечание:

- (1) - Необходимо проводить обслуживание чаще при работе в сильно запыленной среде.
- (2) - Эти работы необходимо проводить в специализированных сервисных центрах.

12.2 Замена масла в двигателе

- Слейте масло на прогретом двигателе.
 - Открутите пробку-щуп маслозаливной горловины.
 - Залейте рекомендованное производителем масло и проверьте уровень.
- Объем масла : 0,6 л

- 1 - Сливной болт.
- 2 - Пробка-щуп маслозаливной горловины.
- 3 - Максимальный уровень.



Рис. 24

12.2 Обслуживание воздушного фильтра

Загрязненный воздушный фильтр затрудняет поступление воздуха в карбюратор. Для предотвращения поломок карбюратора и снижения мощности двигателя, регулярно очищайте фильтрующий элемент воздушного фильтра. Если культиватор работает в условиях повышенной запыленности, необходимо сократить интервал технического обслуживания.

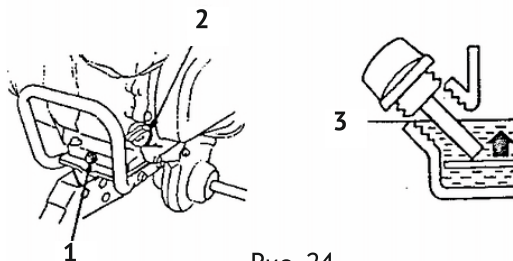

ВНИМАНИЕ! Не используйте бензин или легковоспламеняющееся моющее средство для очистки фильтрующего элемента воздушного фильтра, это может привести к возгоранию.



ВНИМАНИЕ! Не запускайте двигатель без фильтрующего элемента - это приведет к быстрому износу или поломке двигателя.

- Открутите гайку и снимите крышку воздушного фильтра. Извлеките фильтрующий элемент. Внимательно осмотрите фильтрующий элемент при выявлении повреждений, замените.

- **Поролоновый элемент:** Используя мыльный раствор или негорючее моющее средство очистите фильтрующий элемент, а затем дайте ему высохнуть. Пропитайте фильтрующий элемент в чистом моторном масле, отожмите излишки масла из фильтрующего элемента.

- **Бумажный элемент:** Продуйте сжатым воздухом по направлению из внутренней части в наружную. Никогда не пытайтесь счистить грязь щеткой; при чистке грязь попадет в волокна.



Рис. 25

1- Паралонный элемент; 2 - Бумажный элемент

12.3 Очистка отстойника топлива

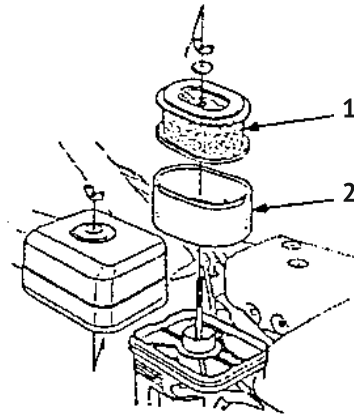

ВНИМАНИЕ! Бензин легко воспламеняется и при определенных условиях взрывоопасен. Не курите и не допускайте возникновения пламени или искр.

Переведите кран в положение OFF-закрыто, открутите отстойник. Вымойте отстойник растворителем, высушите и установите обратно. Переведите кран в положение ON-открыто и проверьте герметичность соединений.

1- Уплотнительное кольцо
2 - Отстойник топлива



Рис. 26

12.4 Обслуживание свечи зажигания

Рекомендованные свечи зажигания: BPR5ES (NGK), W16EPR-U (NIPPONDENSO)

Для обеспечения правильной работы двигателя свеча зажигания должна быть очищена от отложений и должен быть правильно выставлен зазор электродов.

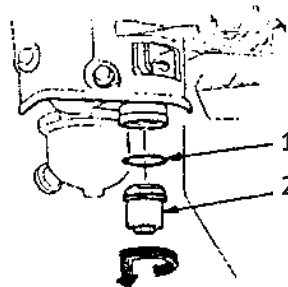
- Снимите колпачок свечи зажигания.



ВНИМАНИЕ! Сразу после остановки двигателя глушитель горячий, будьте внимательны, риск получения ожога.



Рис. 27

- Проверьте свечу зажигания. Если на изоляторе свечи зажигания есть трещины, следы пробоя или другие повреждения, то замените ее. Если на электродах свечи, нагар и отложения, то очистите ее. Корректный зазор должен быть в пределах от 0,7 мм до 0,8 мм.

- Закрутите свечу вручную, затяните свечным ключом, а затем плотно установите колпачок.

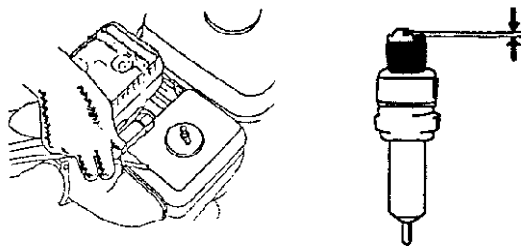

ВНИМАНИЕ! При установке новой свечи зажигания затяните ключом на $\frac{1}{2}$ оборота, что плотно прижать уплотнительную шайбу.

При повторной установке свечи, затяните ключом от $\frac{1}{8}$ до $\frac{1}{4}$ оборота.

Свеча зажигания должна быть плотно закручена, иначе можно повредить двигатель.

12.5 Регулировка троса сцепления

- Измерьте свободный ход троса сцепления.

- Свободный ход должен составлять: 3-8 мм.

- Если свободный ход выходит за допустимые пределы, то отрегулируйте. Для регулировки ослабьте контргайку и поверните регулировочный болт.

1 - Контргайка; 2 - Регулировочный болт.



Рис. 28

- После регулировки надежно затяните контргайку. Затем запустите двигатель и проверьте правильность работы рычага сцепления.

12.6 Регулировка троса рычага управления дроссельной заслонки

- Измерьте свободный ход троса сцепления.

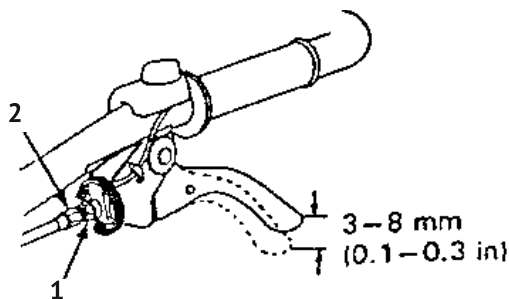
- Свободный ход должен составлять: 5-10 мм.

- Если свободный ход выходит за допустимые пределы, то отрегулируйте. Для регулировки ослабьте контргайку и поверните регулировочную гайку.

- 1 - Рычаг управления дроссельной заслонкой.
- 2 - Регулировочная гайка.
- 3 - Контргайка.



Рис. 29

12.7 Регулировка натяжения ремня

- Отрегулируйте свободный ход рычага сцепления
 - Значение натяжения ремня можно измерить следующим образом, расстояние должно составлять 20-30 мм от натяжного ролика при выжатом сцеплении.

- Для регулировки ослабьте четыре болта крепления двигателя и болт крепления опоры двигателя и переместите двигатель вперед или назад, чтобы добиться надлежащего натяжения ремня.

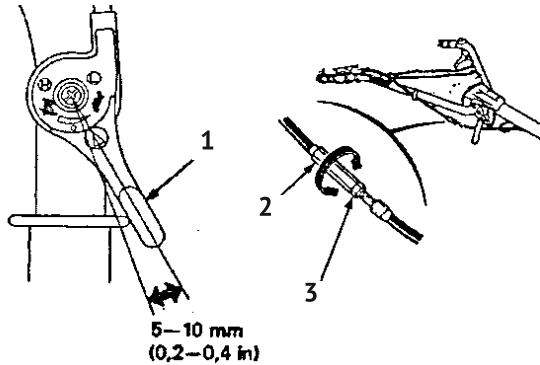

ПРИМЕЧАНИЕ: После регулировки натяжения убедитесь, что ведущий и ведомый шкивы соосны.

- 1 - Болты крепления двигателя; 2 - Болт крепления опоры двигателя.



Рис. 30

- Открутите болты ограничителей ремня. Отрегулируйте зазор между ограничителями и ремнем.

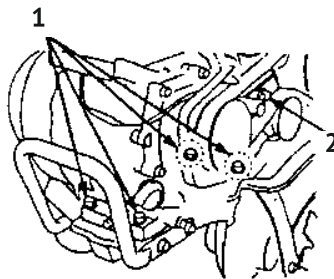

Рис. 31

1 - Ограничитель ремня.

13. СРОК СЛУЖБЫ, ТРАНСПОРТИРОВКА, ХРАНЕНИЕ И УТИЛИЗАЦИЯ

Перед транспортировкой переведите топливный кран в положение OFF- выключено. В процессе транспортировки, не наклоняйте, не переворачивайте культиватор, топливо из бака может пролиться и быть причиной возгорания.

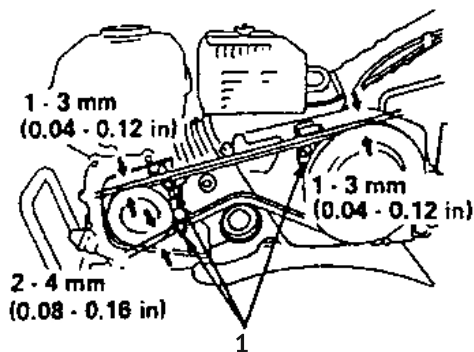
Перед хранением культиватора в течение длительного времени:

- Культиватор необходимо хранить в сухом и чистом помещении.
- Из топливного бака культиватора необходимо слить топливо.



ВНИМАНИЕ! Бензин легко воспламеняется и при определенных условиях взрывоопасен. Не курите и не допускайте возникновения пламени или искр.

- Переведите кран в положение OFF-закрыто, открутите отстойник.
- Приготовьте подходящую ёмкость переведите топливный кран в положение ON и слейте топливо.

- Установите отстойник обратно и затяните.

- Открутите сливной болт карбюратора, слейте топливо и закрутите болт обратно.



Рис. 32

1- Уплотнительное кольцо; 2 - Отстойник топлива; 3 - Сливной болт.

- Потяните за рукоятку стартера до тех пор, пока не почувствуете сопротивление. Продолжайте тянуть, пока метки не совпадут. В этот момент впускной и выпускной клапаны закрыты, и это поможет защитить двигатель от внутренней коррозии. Совместите выемку на шкиве стартера с отверстием в верхней части корпуса стартера (рис.33 поз. 1).

- Замените масло в двигателе.
- Накройте культиватор чехлом.
- Установите культиватор ровно, не храните культиватор уперев рукояткой в пол, масло из картера может попасть в цилиндр.

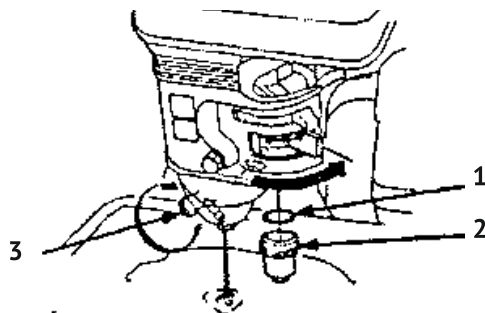
Срок службы культиватора - 3 года.
Указанный срок службы действителен при соблюдении потребителем требований настоящей инструкции.



Рис. 33

Хранение

Храните культиватор в сухом, закрытом месте, чтобы исключить его использование и поломку посторонними лицами. Храните инструмент в недоступном для детей месте, когда он не используется. Никогда не позволяйте детям или лицам, незнакомым с инструментом и настоящими инструкциями, пользоваться этим инструментом.

Утилизация

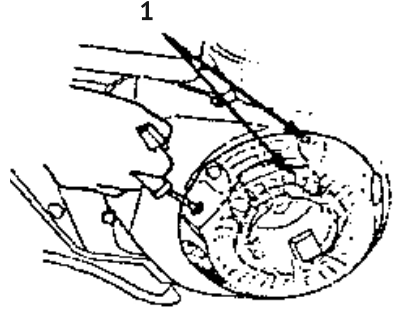
При полной выработке ресурса культиватора необходимо его утилизировать с соблюдением всех норм и правил. Для этого необходимо обратиться в специализированную компанию, которая, соблюдая все законодательные требования, занимается профессиональной утилизацией бензоинструмента.

14. ВОЗМОЖНЫЕ НЕИСПРАВНОСТИ И ИХ УСТРАНЕНИЕ



ПРЕДУПРЕЖДЕНИЕ: Перед выполнением любого вида технического обслуживания отключите все органы управления и заглушите двигатель. Подождите, пока все движущиеся части полностью остановятся.



ВАЖНО: Если вы не можете устранить неполадки машины, обратитесь за помощью к авторизованному сервисному центру.

Когда двигатель не запускается необходимо проверить:

1. Есть ли топливо в баке?
2. Открыт ли топливный кран?
3. Включено зажигание?
4. Топливо попадает в карбюратор?

Для проверки открутите сливной болт карбюратора.



Рис. 34

1 - Топливный кран; 2 - Топливный кран открыт; 3 - Сливной болт

5. Есть ли искра на свече зажигания?

- Снимите колпачок свечи зажигания. Очистите от грязи область вокруг свечи, а затем открутите и извлеките свечу зажигания.

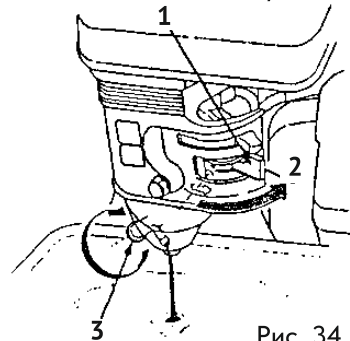
- Установите свечу зажигания в колпачок.

- Включите зажигание.

- Прикоснитесь боковым электродом к металлической детали двигателя, потяните за стартер, чтобы увидеть есть ли искра. Если искры нет, замените свечу.

Если искра есть, запустите двигатель согласно руководству по эксплуатации.

Если двигатель не запускается, то обратитесь в специализированный сервисный центр.

ВНИМАНИЕ! Если пролилось топливо, протрите прежде чем проверять свечу зажигания или запустить двигатель. Пары топлива или пролитое топливо могут воспламениться.

15. ГАРАНТИЯ ИЗГОТОВИТЕЛЯ (ПОСТАВЩИКА)



ВНИМАНИЕ! Срок службы оборудования зависит от совокупности факторов, основные из которых: типы и качество используемых бензина и смазочного масла, степень загрузки, частота пусков и остановок.

15.1 Гарантийный срок эксплуатации оборудования - 12 месяцев со дня продажи.

15.2 В случае выхода оборудования из строя в течение гарантийного срока эксплуатации по вине изготовителя, владелец имеет право на бесплатный гарантийный ремонт, при соблюдении следующих условий: наличие в руководстве по эксплуатации отметки Продавца о продаже и подписи Покупателя; соответствие серийного номера оборудования серийному номеру в гарантийном талоне; отсутствие следов некачественного ремонта.

Удовлетворение претензий потребителя с недостатками по вине изготовителя производится в соответствии с законом РФ «О защите прав потребителей». Адреса гарантийных мастерских на сайте villartec.ru

15.3 Безвозмездный ремонт, или замена оборудования в течение гарантийного срока эксплуатации производится при условии соблюдения потребителем правил эксплуатации, технического обслуживания, хранения и транспортировки.

15.4 При обнаружении Покупателем каких-либо неисправностей оборудования, в течение срока, указанного в п.14.1, он должен проинформировать об этом Продавца и предоставить инструмент Продавцу для проверки. Максимальный срок проверки 10 дней - в соответствии с законом РФ «О защите прав потребителей». В случае обоснованности претензий, Продавец обязуется за свой счёт осуществить ремонт оборудования или его замену. Транспортировка изделия для экспертизы, гарантийного ремонта или замены производится за счёт Покупателя.

15.5 В том случае, если неисправность оборудования вызвана нарушением условий её эксплуатации, Продавец с согласия Покупателя вправе осуществить ремонт за отдельную плату.

15.6 На Продавца не могут быть возложены иные, не предусмотренные настоящим руководством, обязательства.

15.7 Гарантия не распространяется на:

- любые поломки, связанные с форс-мажорными обстоятельствами;

- естественный износ (полная выработка ресурса, сильное внутреннее или внешнее за-

грязнение);

- оборудование и его части, выход из строя которых стал следствием неправильной установки, несанкционированной модификации, неправильного применения, нарушение правил обслуживания или хранения;

неисправности, возникшие в результате перегрузки оборудования, повлекшие выход из строя двигателя или других узлов и деталей. К безусловным признакам перегрузки инструмента относятся: появление цвета побежалости, деформация или оплавление деталей и узлов оборудования, потемнение или обугливание изоляции проводов двигателя под действием высокой температуры.

- на быстро изнашиваемые части (приводные ремни, фрезы, свеча, цепь, сальники, резиновые уплотнения);

- обычное техническое обслуживание, а также на промывку топливной системы и устранение забиваний (в результате действия химикатов, грязи, углеродистых и известковых отложений и т.п.).

Не вносите изменения в конструкцию оборудования. Изготовитель и поставщик снимают с себя ответственность за возникшие в результате этого последствия (травмы и повреждения устройства). В случае, если имело место быть самостоятельное изменение конструкции оборудования, изготовитель и поставщик могут отказать в гарантийном обслуживании.

Гарантийный талон

VILLARTEC	Модель изделия	Наименование торговой организации
	Дата продажи	Ф.И.О. и подпись продавца
	Серийный номер	Печать торговой организации
	Подпись покупателя	
<p>Изделие получено в технически исправном состоянии, без механических повреждений и в полной комплектности. Инструкция по эксплуатации на русском языке получена. Работоспособность изделия проверена в моем присутствии, претензий по качеству не имею.</p>		
Подпись покупателя		

Наименование сервисного центра, М.П.	
Дата приема изделия в ремонт	
Дата выдачи	
Наименование и серийный номер изделия	
Подпись исполнителя	Подпись владельца

Наименование сервисного центра, М.П.	
Дата приема изделия в ремонт	
Дата выдачи	
Наименование и серийный номер изделия	
Подпись исполнителя	Подпись владельца

Наименование сервисного центра, М.П.	
Дата приема изделия в ремонт	
Дата выдачи	
Наименование и серийный номер изделия	
Подпись исполнителя	Подпись владельца

Наименование сервисного центра, М.П.	
Дата приема изделия в ремонт	
Дата выдачи	
Наименование и серийный номер изделия	
Подпись исполнителя	Подпись владельца



Производитель: CHONGQING HWASDAN POWER TECHNOLOGY CO., LTD
Xipeng Industry Zone, Jiulongpo District, Chongqing-401326, China

ЧОНГЯИНГ ХВАСДАН ПАУЭР ТЕХНОЛОДЖИ КО., ЛТД Хипенг Индастри Зон,
Жиулонгпо Дистрикт, Чонгяинг-401326, Китай.

Импортер: ООО «Флагман», 194292, г. Санкт-Петербург, 3-й Верхний пер,
дом 16, литера А. Тел. (812) 334-77-77

Импортер: ООО «ИНКОР», 610030, г. Киров, ул. Павла Корчагина ,1Б.
Тел. (8332)203-600, 203-775

Импортер: ООО «Лесотехника», 664540, Иркутская область,
Иркутский район, с.Хомутово, ул.Чапаева, д.1, офис 39. Тел.(3952) 48-59-62

