

# Panasonic®

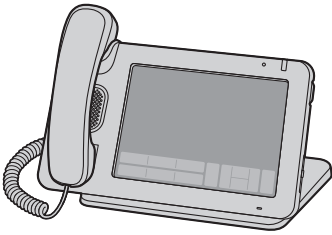

## Инструкция по эксплуатации Настольный смартфон

---

Модель № **KX-UT670**



Благодарим за покупку этого изделия Panasonic.  
Внимательно прочтите это Руководство перед использованием изделия и сохраните его для будущего использования.

**KX-UT670: программный файл версии 01.100 или выше**

В этом руководстве во всех номерах моделей (например, KX-UT670**NE**), если это возможно, опускается суффикс.

Версия документа: 2016-04

# Введение

## Основные функции

### Цветной сенсорный дисплей 7 дюймов

С устройством можно работать используя сенсорный дисплей: Нажмите для прокрутки списка контактов и поиска нужного абонента, либо нажмите на запись в журнале вызовов, чтобы вызывать нужного абонента.

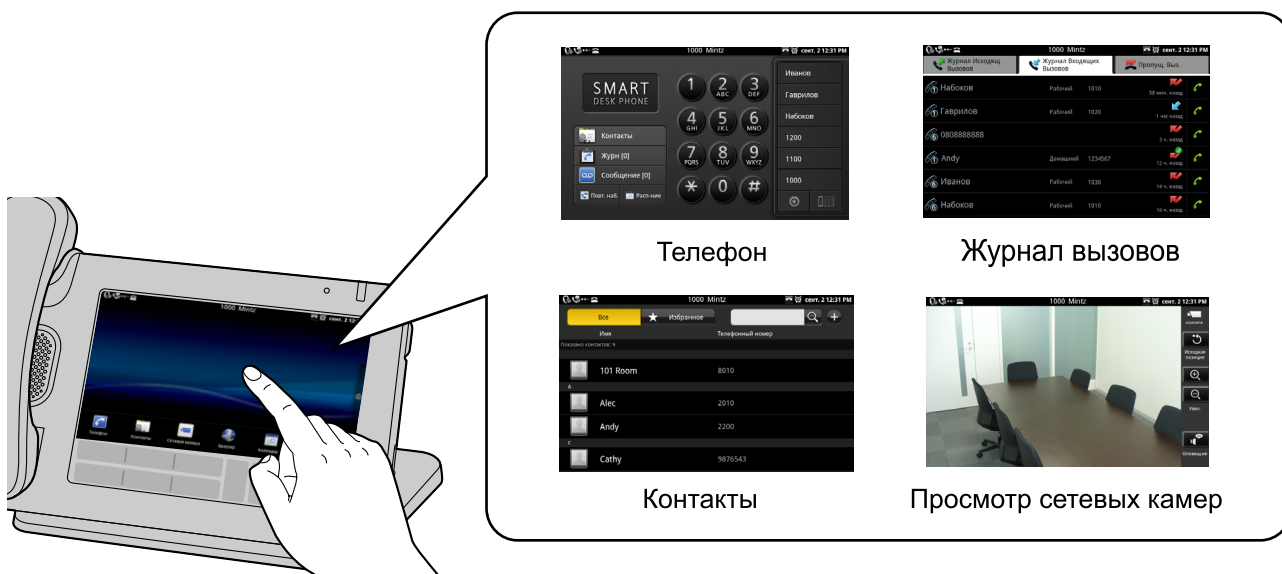

### Поддержка высококачественного звука

Широкая акустическая полоса, в 7 кГц, обеспечивает высокое качество звука при разговорах.

### Возможности применения телефона

На телефоне можно использовать разнообразные функции, такие, как web-браузер, календарь, электронная почта, фотогалерея, музыка и т.д. (Стр. 78).

## Интеграция функции сетевых камер

Регистрация сетевых камер позволяет использовать телефон для просмотра видеосигналов, поступающих с этих камер (Стр. 46).

Если сетевая камера привязана к контакту (номеру оповещения), то при вызове абонента будет поступать видеосигнал с этой камеры (Стр. 72).

Кроме того, если информация о сетевой камере зарегистрирована в списке контактов, то после начала разговора с данным абонентом автоматически запускается программа просмотра сетевой камеры, и вы можете просматривать видеосигнал с камеры во время разговора (Стр. 63).

Информация о сетевых камерах, совместная работа, которых была протестирована с данным устройством, постоянно обновляется. С ней можно ознакомиться на следующей web-странице:  
<http://panasonic.net/pcc/support/sipphone>



## Совместимо с гарнитурами "Электрический рычаг-переключатель" (EHS)

Можно подключить гарнитуру EHS и использовать ее для разговора с другими абонентами (Стр. 115).

## Замечания по подключению к УАТС Panasonic

- Если устройство подключено к УАТС Panasonic KX-NS1000, информация по эксплуатации, программированию и обслуживанию устройства содержится в документации к KX-NS1000. Подробности вы можете узнать у дилера.  
 Подробные сведения о следующих функциях содержатся в указанной документации:
  - Индикатор сообщения/звонка (Стр. 19)
  - Программируемые кнопки (Стр. 41)
  - Просмотр сетевых камер (Стр. 46)
  - Управление сетевой камерой – Открывание дверей (Стр. 71)
  - Переадресация/Не беспокоить (Стр. 98)

## Прочие сведения

### Документация на это устройство

Документация на это устройство состоит из следующих трех руководств:

#### **Запуск в эксплуатацию**

Содержит краткую основную информацию по установке устройства.

#### **Инструкция по эксплуатации (данное руководство)**

Содержит описание деталей устройства, порядка работы, технического обслуживания и т.д.

#### **Руководство для администратора**

Содержит информацию о программировании устройства.

Инструкции по эксплуатации и вспомогательная информация приведены на веб-сайте Panasonic по адресу:

<http://panasonic.net/pcc/support/sipphone>

#### **Замечание**

- Содержание и структура программного обеспечения могут изменяться без уведомления.

### Условные обозначения, используемые в настоящем руководстве

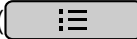
- Карты памяти SD, которые можно использовать с устройством, именуется "SD-карты" (Стр. 139).
- Кнопки клавиатуры (Стр. 20) показаны как  Menu. В зависимости от вашей страны/региона, кнопки в таблице клавиш могут иметь только пиктограмму (). Текст, появляющийся на экране, заключен в квадратные кнопки и показан жирным шрифтом: **[Текст]**.

### Товарные знаки

- Логотип SDXC является товарным знаком SD-3C, LLC.
- Google - торговая марка компании Google Inc.
- vCard - это торговая марка Internet Mail Consortium.
- Plantronics является торговым знаком или зарегистрированным товарным знаком Plantronics, Inc.
- Все другие товарные знаки, используемые в данном документе, являются собственностью их владельцев.

## Замечания об авторских правах

- Мелодии, уже имеющиеся в данном изделии, используются с разрешения © 2009 Copyrights Vision Inc.
- iWnn IME © OMRON SOFTWARE Co., Ltd. 2010 Все права защищены.
- Компоненты данного изделия используют ПО с открытым исходным кодом, поставляемое в рамках условий Общедоступных лицензий (GPL) и/или Ограниченных общедоступных лицензий (LGPL) Фонда бесплатного ПО и других условий. Соответствующие условия применяются и к данному ПО. Поэтому прочитайте лицензионную информацию о GPL и LGPL, а также информацию о ПО с открытым исходным кодом, использованного в рамках данного изделия.

Для просмотра этой информации нажмите  Menu, при появлении экрана кнопку Домой, а затем выберите **[Настройки] → [О телефоне] → [Правовая информация]**.

В течение по меньшей мере трех (3) лет после поставки изделий Panasonic System Networks Co., Ltd. предоставит любому, обратившемуся по адресу указанному в контактной информации, приведенной ниже, полный печатный экземпляр соответствующего исходного кода и сведения об авторских правах в рамках GPL и LGPL, при условии оплаты накладных расходов за доставку запрошенной информации.

[http://www.panasonic.net/corporate/global\\_network/](http://www.panasonic.net/corporate/global_network/)

- Не присоединяйте файлы, у которых установлена защита записи, например, графические изображения или файлы с музыкой, к сообщениям e-mail, если авторские права на данные файлы не принадлежат вам. За исключением дублирования или цитирования для личного пользования в соответствии с законом, вы не имеете право копировать, изменять, делать общедоступными, перепрофилировать или распространять подобные работы без согласия владельца авторских прав.

## Информация на будущее

Запишите информацию на свободном месте ниже для будущего использования.

### Замечание

- Серийный номер и MAC адрес изделия указан на ярлыке, расположенном на нижней поверхности корпуса. Следует вписать серийный номер и MAC адрес изделия в приведенный ниже бланк и сохранить настоящее руководство в качестве подтверждения покупки для опознания изделия в случае его хищения.

МОДЕЛЬ №	_____
СЕРИЙНЫЙ №	_____
АДРЕС MAC	_____
ДАТА ПОКУПКИ	_____
ДИЛЕР	_____
АДРЕС ДИЛЕРА	_____
	_____
№ TEL. ДИЛЕРА	_____

## Для обеспечения безопасности

Для снижения риска получения травм, гибели людей, поражения электрическим током, пожара, неисправности, повреждения оборудования или собственности соблюдайте описанные ниже правила техники безопасности.

### Описания условных обозначений

Следующие символы используются для классификации и описания уровней потенциальных опасностей и травм в случае пренебрежения указаниями или неправильного применения.

#### ПРЕДУПРЕЖДЕНИЕ

Обозначает потенциальную опасность, которая может повлечь за собой летальный исход или серьезные травмы.

#### ПРЕДОСТЕРЕЖЕНИЕ

Обозначает потенциальную опасность, которая может повлечь за собой незначительные травмы или повреждения устройства или другого оборудования.

Следующие условные обозначения используются для классификации и описания типа инструкций, которые следует соблюдать.



Данное условное обозначение используется для предупреждения пользователей о некоторых методах работы, которые не следует применять.



Данное условное обозначение используется для предупреждения пользователей о некоторых методах работы, которые следует применять для обеспечения безопасной эксплуатации устройства.



## ПРЕДУПРЕЖДЕНИЕ

### Общая безопасность



Не разбирайте это устройство. Результатом несоблюдения может быть поражение электрическим током. Разборка и ремонт изделия должны выполняться квалифицированным сервисным персоналом.



Не пытайтесь вставлять посторонние предметы (провода, скрепки и т.п.) в вентиляционные и прочие отверстия в корпусе изделия.



Для предотвращения возможного возгорания или поражения электрическим током не допускайте попадания на устройство дождя или влаги.



Не допускайте попадания воды на адаптер сети переменного тока или кабель питания или их намокания.

Это может привести к возгоранию, удару электрическим током или травмам. Если они намокли, немедленно отключите адаптер сети переменного тока и кабель питания и обратитесь в сертифицированный сервисный центр.



Не касайтесь адаптера сети переменного тока в течение продолжительного времени. Это может привести к незначительным ожогам.





Не используйте кабель питания с другими изделиями. Это может привести к возгоранию или удару электрическим током.

 Отключите данное устройство от электрической розетки переменного тока и оставьте обслуживание устройства квалифицированному персоналу в следующих случаях:

- A.** Повреждение или изношенность шнура электропитания или вилки.
- B.** Попадание жидкости на устройство.
- C.** Попадание устройства под дождь или в воду.
- D.** Устройство не работает должным образом при соблюдении инструкций, изложенных в руководстве. Для регулировки пользуйтесь только элементами управления, описанными в руководстве. Неправильная настройка может привести к необходимости ремонта в авторизованном сервисном центре.
- E.** Устройство упало или получило повреждение.
- F.** Ухудшились рабочие характеристики устройства.

 Если при повреждении устройства обнажились внутренние детали, немедленно отключите кабель или шнур питания. Если питание на настольный смартфон подается по сети [Питание-по-Ethernet], отключите кабели Ethernet. В противном случае отключите кабель адаптера сети переменного тока. Затем обратитесь в сертифицированный сервисный центр.

 Наушник трубки намагничен и может притягивать к себе небольшие ферромагнитные объекты.

 Чрезмерная громкость звука внутриушных и головных наушников и трубки может привести к потере слуха.

 Если изделие выделяет дым, запах или издает посторонний шум, отключите его от розетки сети питания/кабелей Ethernet. В противном случае возникает риск возгорания или поражения электрическим током. Проверьте, что выделение дыма полностью прекратилось, и обратитесь в авторизованный сервисный центр.

## Установка

 Не подключайте устройство к источникам питания, параметры которых не удовлетворяют техническим требованиям сети переменного. Превышение номинальной нагрузки стабилизатора напряжения и т.д. может привести к возгоранию вследствие разогрева.

 Не завязывайте кабель адаптера сети переменного тока в узел. Это может повредить кабель и привести к возгоранию, удару электрическим током или короткому замыканию.

 Устройство следует подключать только к источнику тока типа, указанного на табличке, размещенной на устройстве.

 Полностью вставьте адаптер сети переменного тока в розетку. Невыполнение этого требования может привести к удару электрическим током и/или чрезмерному нагреву, ведущему к возгоранию.

## Размещение

 Не допускайте падения внутрь устройства посторонних предметов или попадания внутрь устройства жидкости. Не подвергайте устройство действию чрезмерной задымленности, пыли, влаги, механической вибрации, ударов или прямого солнечного света.

 Не кладите на устройство тяжелые предметы.

 Установите изделие на плоскую поверхность.

 Необходимо предусмотреть зазор 10 см (см) вокруг изделия для обеспечения вентиляции.

## Настенный монтаж

 Монтируйте устройство только так, как описано в данной инструкции.

 Убедитесь, что стена, на которую крепится устройство, достаточно прочна, чтобы выдержать устройство (ок. 1,3 кг [кг]). Если нет, необходимо укрепить стену.

 Пользуйтесь только дополнительным комплектом для настенного монтажа, входящим в комплектацию устройства. В комплект для настенного монтажа входят необходимые винты, шайбы и переходник для настенного монтажа.

 При вворачивании винтов в стену следите за тем, чтобы они не соприкасались с металлическими элементами, проводкой или металлическими конструкциями в стене.

 После прекращения использования устройства демонтируйте его со стены.

## ПРЕДОСТЕРЕЖЕНИЕ

 Устройство должно находиться вдали от нагревательных приборов и приборов, являющихся источниками электрических шумов, например, люминесцентных ламп, электродвигателей и телевизоров. Эти приборы являются источниками помех и могут воздействовать на работу UATC. Устройство не следует устанавливать в помещении, температура в котором ниже 0 °C или выше 40 °C.

 Корпус изделия следует протирать мягкой тканью. Для чистки корпуса не следует применять абразивные материалы или химически активные вещества, такие как бензин или растворитель.

 Карта SD, крышка слота карты SD и рычаг трубки представляют опасность при попадании в дыхательные пути. Эти предметы следует держать в недоступном для детей месте.

 Если устройство не используется в течение длительного времени, отсоедините его от розетки сети питания переменного тока. Если питание на устройство поступает от источника питания PoE, отсоедините кабели Ethernet.

 В случае настенного монтажа устройства проследите за тем, чтобы кабели были надежно закреплены на стене.

### Примечание

- Если устройство работает неправильно, отсоедините шнур преобразователя

напряжения и кабели Ethernet, а затем вновь подключите их.

- Если возникли проблемы при выполнении вызовов, отсоедините кабели Ethernet и подключите заведомо исправный настольный смартфон. Если заведомо исправный настольный смартфон работает исправно, передайте неисправный настольный смартфон в ремонт в сертифицированный сервисный центр. Если заведомо исправный настольный смартфон не работает должным образом, проверьте SIP сервер и кабели Ethernet.
- При нарушениях питания настольный смартфон может отключаться. Следует обеспечить наличие отдельного телефона, не требующего подключения к электросети, для использования в удалённых местах в экстренных ситуациях.
- Сведения по настройке сети настольного смартфона, например, IP-адресов, см. в Инструкции по эксплуатации 126.
- Если на экране появилось сообщение об ошибке, обратитесь к дилеру вашей модели телефона или администратору сети.
- Используйте только подходящую трубку Panasonic.



## Защита данных

Рекомендуем соблюдать меры предосторожности, описанные в данном разделе, для предотвращения возникновения следующих ситуаций:

- утеря, утечка, фальсификация или хищение пользовательской информации
- несанкционированное применение устройства
- вмешательство в работу системы или нарушение правил эксплуатации лицами, неимеющими соответствующих полномочий

**Мы не можем нести ответственность за повреждения, возникающие в результате неправильного применения данного изделия.**

Пользовательская информация – это:

- Имена контактов, номера телефонов и IP-адреса
- Переадресация номеров адресатов
- Номера, сохраненные на кнопках набора номера одним нажатием
- Пароли, используемые для регистрации в интерфейсе веб-пользователя
- Журналы вызовов

### Предотвращение потери данных

- Регулярно делайте резервное копирование содержимого SD-карты на ПК.
- Сохраняйте копии всех важных данных (например, список контактов) на случай возникновения неисправности устройства, в результате которой данные могут быть утрачены.
- Существует опасность частичной или полной потери данных, сохраненных на устройстве если, например, производится ремонт устройства. Подробную информацию о способах защиты важных данных от случайного повреждения см. в разделе Защита данных (Стр. 9).

### Предотвращение раскрытия данных

- Не оставляйте запоминающие устройства (например, карты памяти SD) с важной информацией без присмотра. Не оставляйте без присмотра телефон, если в нем установлена SD-карта.

- Не оставляйте устройство в месте, где возможен несанкционированный доступ к ним или их удаление.
- Во избежание несанкционированного доступа к устройству в Ваше отсутствие, воспользуйтесь функцией блокировки (Стр. 102), если вы уходите со своего места или иным образом оставляете устройство без присмотра.
- Сохраняйте резервные копии в защищенном месте.
- Не храните на устройстве важную личную информацию.
- Личную информацию (например, список контактов и журнал вызовов) можно зарегистрировать и/или сохранить на устройстве. Во избежание утечки данных или случайного повреждения сделайте резервную копию необходимой информации пользователя и т.п. и инициализируйте устройство, чтобы вернуть его к заводским настройкам в следующих случаях (Стр. 141). Кроме того, извлеките карту памяти SD из устройства.
  - При передаче или продаже устройства
  - При передаче устройства в аренду
  - При ремонте устройства
- Обслуживание устройства должно производиться только квалифицированным сервисным персоналом.

### Предотвращение раскрытия данных по сети

- Для предотвращения несанкционированного доступа подключайте устройство только к сети, в которой обеспечено надлежащее администрирование.
- Убедитесь, что на всех персональных компьютерах, подключенных к устройству, внедрены меры обеспечения безопасности с соответствующими обновлениями.

### Информация по безопасности

- Настройки безопасности, например, пароли, не могут быть сняты в сервисных центрах Panasonic. Примите необходимые меры, чтобы не забыть и не потерять пароли.
- Если вы забыли пароль, инициализируйте устройство и повторно сконфигурируйте настройки. (См. стр. 141, где описаны процедуры инициализации.)

- Для обеспечения безопасности задавайте пароли, которые трудно угадать, и периодически меняйте их (Стр. 130, Стр. 131).
- Следите, чтобы код для разблокировки, PIN или пароль для доступа к устройству во время их ввода не увидел кто-либо посторонний, а также чтобы они не стали каким-либо другим образом известны посторонним.

## Конфиденциальность и право на публичность

Установка и использование устройства соблюдение мер конфиденциальности определённых Статьей 138. Нарушение тайны переписки, телефонных переговоров, почтовых, телеграфных или иных сообщений Уголовный кодекс (УК РФ). Правильно используйте это устройство.

- Обычно конфиденциальностью считается "юридическая гарантия и право на запрет необоснованного оглашения подробностей личной жизни, и право распоряжаться информацией о себе. Кроме того, право на конфиденциальность означает право на запрет фотографирования и публикации лица человека без его разрешения".
- Когда активирована функция Автоответчик, передача записанного Вами приветствия начинается сразу после приема вызова. Запись сообщения позвонившего абонента начнется сразу после приема вызова. Помните, что, когда активирована функция Автоответчик, существует опасность того, что в результате, автоматического ответа на вызов могут быть нарушены права конфиденциальности сторонних лиц.

# Дополнительная информация

## Важные инструкции по технике безопасности

При использовании устройства следует всегда соблюдать простейшие меры предосторожности для снижения опасности возгорания, удара электрическим током и травм людей, включая следующее:

1. Не пользуйтесь устройством рядом с водой, например, рядом с ванной, умывальником, мойкой или ванной для стирки, во влажном подвале или рядом с плавательным бассейном.
2. Не пользуйтесь телефоном (кроме беспроводных моделей) во время грозы. Существует опасность поражения электрическим током во время удара молнии.
3. Не пользуйтесь телефоном, чтобы сообщить об утечке газа, находясь поблизости от места утечки.

## СОХРАНИТЕ ЭТИ ИНСТРУКЦИИ

### Для пользователей в Австралии и Великобритании

- Это устройство можно использовать со слуховыми аппаратами, в которых используются микрофоны с индуктивными катушками. Трубку при этом держат, как при нормальном разговоре. При работе слуховой аппарат следует установить в положение "Т", либо руководствоваться Инструкцией по эксплуатации слухового аппарата.
- Это устройство позволяет людям с недостатками зрения определять местоположение кнопок набора номера и клавиш.



### Для пользователей в Великобритании

- Устройство предназначено для установки в помещениях с контролируемой температурой

окружающей среды и относительной влажностью.

- Не устанавливайте устройство в помещениях с повышенной влажностью, например, в ванных комнатах или в помещениях плавательных бассейнов.
- После распаковки дополнительного переходника сети питания заглушку разъема электропитания необходимо утилизировать соответствующим образом.
- Для экстренных исходящих вызовов аварийных служб ВТ (999) и (112) после обращения к внешней линии нужно набрать номер 999 или 112.  
Метод доступа к внешней линии различается в зависимости от SIP-сервера. Для более подробной настройки уточните функции SIP-сервера.

### Для пользователей в Новой Зеландии

- На данном оборудовании не следует устанавливать режим автоматических вызовов экстренной службы "111" Telecom.

### Общее предупреждение РТС

- Разрешение на подключение (Telepermit) какого-либо оконечного оборудования к сети связи означает только то, что Telecom подтверждает соответствие данного оконечного оборудования минимальному набору требований для подключения к собственной сети связи. С другой стороны, это не подразумевает ни как сертификацию изделия компанией Telecom, ни предоставление каких-либо гарантий. Разрешение на подключение не может гарантировать полной совместимости данного оборудования с другим оборудованием, также имеющим разрешение на подключение, но изготовленным другим производителем. Кроме того, разрешение на подключение не предполагает полной совместимости изделия со всеми сетевыми сервисами Telecom.

### Использование IP-сетей посредством PSTN

- Интернет-протокол (IP) по своей сути вносит задержку в сигнал речи, т.к. для каждого пакета данных требуется формирование и адресация. Telecom Access Standards рекомендует поставщикам, разработчикам и установщикам, использующих эту технологию для вызовов на или с PSTN, уточнить требования модели ITU E

при проектировании своих сетей. Основная задача при этом – минимизировать задержку, искажения и другие факторы ухудшения передачи, в частности, для звонков, использующих сотовые и международные сети, для которых характерна заметная задержка.

### Подавление эхо

- Средства подавления эхо обычно не требуются в Telesoft PSTN, поскольку задержки, вызванные географическим расстоянием, остаются приемлемыми там, где обратные потери на абонентском оборудовании остаются в пределах, установленных Telerpermit. Однако эти частные сети, использующие технологию VoIP, должны обеспечивать подавление эха для всех голосовых вызовов. Совместный эффект задержки преобразования аудио / VoIP и IP-маршрутизации может привести к тому, что потребуется время подавления эха  $\geq 64$  мс.

## Для пользователей в Европейском Союзе



За информацией по соблюдению действующих в ЕС директив,

Обратитесь к уполномоченному представителю:

Panasonic Testing Centre

Panasonic Marketing Europe GmbH

Winsbergring 15, 22525 Hamburg, Германия

## Информация для пользователей по сбору и утилизации оборудования и использованных батарей



Если на изделиях, упаковке и/или сопроводительных документах указаны такие символы, это означает, что используемые электрические и электронные изделия и батареи запрещается выбрасывать вместе с бытовыми отходами.

Для обеспечения соответствующей обработки, утилизации и переработки эти изделия и использованные батареи необходимо доставить в специальные центры сбора в соответствии с национальным законодательством и Директивами 2002/96/ЕС и 2006/66/ЕС.

Надлежащая утилизация изделий и батарей позволяет сэкономить ценные ресурсы и предотвратить любые потенциальные отрицательные эффекты на здоровье людей и окружающую среду, что может произойти при некорректной утилизации.

Для получения дополнительной информации о сборе и переработке изделий и батарей обратитесь в местные органы власти, службу утилизации отходов или пункт продажи этих изделий.

При некорректной утилизации этого изделия в соответствии с национальным законодательством может быть наложен штраф.

**Для бизнес-пользователей в Европейском союзе**

Если Вы собираетесь выбросить электрическое и электронное оборудование, обратитесь к дилеру или поставщику для получения дополнительной информации.

**Информация по обращению с отходами для стран, не входящих в Европейский союз**

Действие этих символов распространяется только на Европейский союз. Если Вы собираетесь выбросить эти изделия, узнайте в местных органах власти или у дилера, как следует поступать с отходами такого типа.

**Обратите внимание на символ батареи (два символа снизу):**

Этот символ может использоваться в сочетании с символом химической опасности. В этом случае он соответствует требованию, установленному Директивой по соответствующему химическому компоненту.

**О сенсорном экране**

- Не пользуйтесь предлагаемой на рынке плёнкой для защиты дисплея. (Она может нарушить надлежащее функционирование экрана.)
- Сенсорный экран легко повредить. Касаться его следует только пальцами.
- Не касайтесь сенсорного экрана твёрдыми или острыми кромками или наконечниками, например, шариковой ручкой или острым кончиком ногтя.
- Не прикладывайте чрезмерных усилий при нажатии на сенсорный экран.
- Не следует сильно тереть сенсорный экран или применять к нему иное грубое воздействие.
- Не кладите тяжелые предметы на сенсорный экран.
- Если устройство подвергается резкому изменению температуры, например, сразу после включения кондиционера или обогревателя, на внутренней стороне сенсорного экрана может сконденсироваться влага и привести к некорректной работе экрана. В этом случае выключите его и оставьте устройство на 1 или 2 часа, прежде чем возобновить его использование.

- Во время работы сенсорный экран может нагреваться, это нормальное явление.

**Прочее**

- Устройство предназначено только для работы с сенсорным экраном. Таким образом, мы настоятельно рекомендуем иметь в наличии запасное устройство связи на случай повреждения сенсорного экрана.
- Прежде чем приступать к монтажу, проверьте источник питания и работоспособность всех приложений. Возможно, вы не сможете установить или не сможете работать с некоторыми приложениями, в зависимости от применения. Кроме того, помните, что приложения могут содержать вирусы, либо могут обращаться к данным с указанием местоположения или к личным данным, которые хранятся на устройстве. Эти данные могут попасть в Интернет и стать общедоступными.
- Компания Panasonic не несёт никакой ответственности в случае, если установленное приложение приводит к проблемам с работоспособностью или причинению какого-либо ущерба пользователю или стороннему лицу.

# Содержание

<b>Обзор устройства</b> .....	<b>18</b>
Принадлежности, входящие в комплект поставки .....	18
Вспомогательные дополнительные детали .....	18
Расположение элементов управления .....	19
<b>Перед началом эксплуатации телефонов</b> .....	<b>25</b>
Работа с сенсорным дисплеем .....	25
Базовые операции телефона .....	26
Ввод текста .....	28
Работа с экранной клавиатурой .....	28
Использование клавиатуры USB .....	32
Регистрация номера экстренного вызова .....	33
<b>Дисплей и пиктограммы</b> .....	<b>34</b>
<b>Дисплей</b> .....	<b>34</b>
Экран "Начало" .....	34
Экран приложений .....	37
Экран телефона .....	38
Экран вызова .....	40
Экран журнала вызовов .....	43
Экран контактов .....	44
Экран программируемых кнопок .....	45
Просмотр сетевых камер .....	46
Экран блокировки .....	47
<b>Пиктограммы</b> .....	<b>49</b>
<b>Телефон</b> .....	<b>54</b>
<b>Выполнение вызова</b> .....	<b>54</b>
Проверка номера перед его набором (Предварительный набор) .....	54
Повторный набор номера .....	54
Вызов с экрана "Контакты" .....	54
Выполнение вызовов с помощью журнала входящих вызовов .....	55
Набор номера с помощью программной кнопки, настроенной как набор набора номера одним нажатием .....	55
Вызов по экстренному номеру .....	56
<b>Получение вызовов</b> .....	<b>56</b>
Выбор одного из нескольких входящих вызовов .....	56
Ответ на вызов во время разговора (Ответ на ожидающий вызов) .....	56
Отклонение вызовов .....	57
<b>Удержание вызова</b> .....	<b>58</b>
<b>Перевод вызова</b> .....	<b>59</b>
<b>Трёхсторонняя конференция</b> .....	<b>60</b>
<b>Выключение микрофона</b> .....	<b>61</b>
<b>Проверка голосовых сообщений</b> .....	<b>61</b>
<b>Контакты</b> .....	<b>62</b>
<b>Добавление контактов</b> .....	<b>62</b>
Добавление нового контакта .....	62
Добавление контакта из журнала вызовов .....	63
Добавление к контакту информации о сетевой камере .....	63
<b>Редактирование контакта</b> .....	<b>64</b>
<b>Удаление контакта</b> .....	<b>64</b>

Поиск контакта .....	65
Изменение вида представления контактов .....	65
Объединение/разделение контактов .....	66
Сохранение/загрузка информации о контактах с/на SD-карту .....	66
Формат сохранения данных о контакте .....	66
Отправка информации о контакте в качестве приложения к письму .....	67
Назначение рингтонов отдельным контактам .....	68
<b>Сетевая камера .....</b>	<b>69</b>
Регистрация сетевой камеры .....	69
Выбор сетевой камеры .....	70
Управление сетевой камерой .....	70
Звонок по телефонному номеру, связанному с камерой .....	72
Автоматическое переключение между несколькими камерами .....	72
Использование предварительных настроек сетевой камеры .....	73
Добавление предварительной настройки в избранное .....	73
Редактирование имени предварительной настройки .....	74
<b>Конфигурирование свойств дисплея .....</b>	<b>75</b>
Регулировка яркости изображения .....	75
Автоматический режим .....	75
<b>Получение сигналов от сетевых камер .....</b>	<b>76</b>
Конфигурирование уведомления о сигнале .....	76
<b>Встроенные приложения .....</b>	<b>78</b>
<b>Часы .....</b>	<b>78</b>
Представление даты и времени .....	78
Установка сигнала будильника .....	78
Удаление сигнала .....	79
Остановка сигнала .....	79
Активация и отмена повторения сигнала будильника .....	80
Работа с меню будильника .....	80
<b>Браузер .....</b>	<b>81</b>
Представление Web-страницы в браузер .....	81
Работа с закладками .....	81
Открытие и закрытие окон .....	81
Настройка домашней страницы .....	82
Возврат на предыдущую страницу .....	82
Работа с пунктами меню браузера .....	82
<b>Калькулятор .....</b>	<b>84</b>
Работа с меню калькулятора .....	84
<b>Календарь .....</b>	<b>85</b>
Представление календаря .....	85
Добавление события .....	85
Проверка события .....	85
Редактирование события .....	85
Удаление события .....	86
Отмена уведомления/активация повторного сигнала .....	86
Конфигурирование настроек календаря .....	86
<b>Email .....</b>	<b>88</b>
Настройка учетной записи электронной почты .....	88
Создание и отправка нового сообщения по электронной почте .....	88
Чтение сообщения электронной почты .....	89
Просмотр вложений .....	89
Переадресация сообщений электронной почты .....	90
Отображение списка папок .....	90

Удаление всех сообщений в корзине .....	90
Добавление учетной записи .....	91
Удаление учетной записи .....	91
Изменение настроек учетной записи .....	91
<b>Галерея .....</b>	<b>93</b>
Показ изображения .....	93
Просмотр изображений, как слайд-шоу .....	93
Удаление изображения .....	93
Работа с меню галереи .....	94
<b>Музыка .....</b>	<b>95</b>
Воспроизведение музыки .....	95
Формирование плейлиста .....	96
Редактирование плейлиста .....	96
Поиск соответствующего контента в браузере .....	96
Работа с меню приложения "Музыка" .....	97
<b>Расширенные настройки .....</b>	<b>98</b>
Переадресация/Не беспокоить .....	98
Автоответчик .....	99
Настройка программных кнопок .....	99
Применение гарнитуры .....	101
Активация блокировки экрана .....	102
<b>Настройка телефона пользователем .....</b>	<b>103</b>
Смена обоев .....	103
Добавление и удаление иконок, виджетов и папок .....	104
Показ вашего расписания на экране "Телефон" .....	105
Настройка рингтона .....	106
Использование музыки на SD-карте в качестве рингтона .....	106
Программирование через веб-интерфейс пользователя .....	107
<b>Доступность .....</b>	<b>108</b>
Описание использования клавиатуры .....	108
<b>Подключения и установка .....</b>	<b>110</b>
Крепление подставки (регулировка угла установки устройства) .....	110
Подключения .....	113
Настенный монтаж .....	117
<b>Конфигурация .....</b>	<b>121</b>
Выполнение настроек .....	121
Настройка элементов .....	121
Подробное описание настроек .....	126
<b>Прочие сведения .....</b>	<b>139</b>
Обновление встроенного программного обеспечения .....	139
Использование SD-карты .....	139
Инициализация устройства .....	141
Резервирование и восстановление данных .....	141
Очистка устройства .....	142
Активация режима очистки .....	142
<b>Устранение неисправностей .....</b>	<b>143</b>
<b>Технические характеристики .....</b>	<b>151</b>



---

<b>Хронология изменений .....</b>	<b>152</b>
<b>Версия программного файла 01.030 .....</b>	<b>152</b>
<b>Версия программного файла 01.100 .....</b>	<b>152</b>
<b>Обновление вручную .....</b>	<b>153</b>
<b>Алфавитный указатель.....</b>	<b>154</b>

# Обзор устройства

## Принадлежности, входящие в комплект поставки

Если отсутствуют детали или возникли проблемы, обращайтесь к своему дилеру.

Трубка (1)	Шнур для трубки (1)	Подставка (1)
		

**Замечание**

- Иллюстрации могут отличаться от фактического внешнего вида изделия.

## Вспомогательные дополнительные детали

В комплекте с телефоном предлагаются следующие дополнительные аксессуары:

Адаптер для сети переменного тока <sup>*1</sup>	<ul style="list-style-type: none"> <li>• Для KX-UT670X: KX-A422CE (PNLV228)/KX-A422UK (PNLV228)/ KX-A422AL (PNLV228)/KX-A422X (PNLV228)/ KX-A422BR (PNLV228)</li> <li>• Для KX-UT670NE: KX-A422CE (PNLV228)/KX-A422UK (PNLV228)</li> <li>• Для KX-UT670RU: KX-A422CE (PNLV228)</li> </ul>
Комплект для настенного монтажа	KX-A434X

<sup>\*1</sup> Чтобы заказать дополнительный адаптер сети переменного тока, сделайте заказ, указав номер модели "KX-A422".

# Расположение элементов управления

## Вид спереди

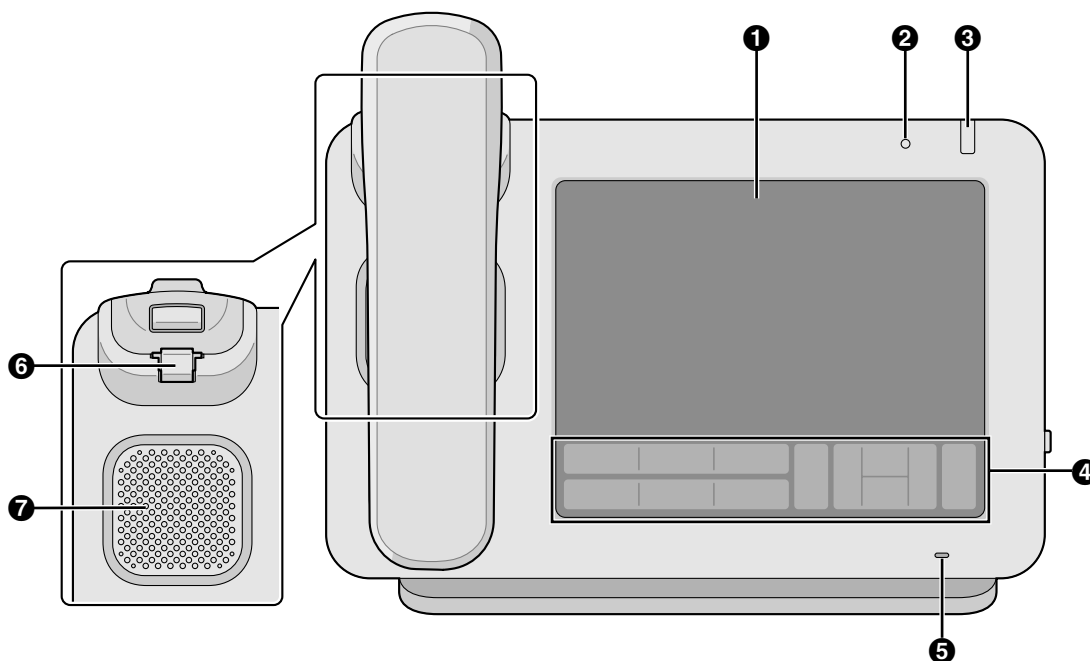

**1 Сенсорный дисплей (Стр. 25)**

**2 Датчик освещённости**

Чувствителен к яркости окружающего освещения и подстраивает под нее яркость дисплея (Стр. 129).

**3 Индикатор сообщения/звонка<sup>\*1</sup>**

Цвет индикатора показывает состояние устройства следующим образом:

Цвет (состояние)	Состояние устройства
Зеленый (быстро мигает)	Принимает
Красный (постоянно горит)	Новое голосовое сообщение Или – новое голосовое сообщение и пропущенные вызовы
Зеленый (мигает медленно)	Режим очистки (для очистки экрана)
Зеленый (постоянно горит)	Пропущенные вызовы

<sup>\*1</sup> Если KX-UT670 подключено к УАТС Panasonic KX-NS1000, текущее состояние линии связи с УАТС показывает индикатор сообщения/звонка:

- Зеленый (быстро мигает): Вы принимаете внутренний вызов, либо принимаете повторный вызов на удержании или перевод повторного вызова с внутренней линии.
- Красный (быстро мигает): Вы принимаете внешний вызов, либо принимаете повторный вызов на удержании или перевод повторного вызова с внешней линии.

**4 Клавиатура (Стр. 20)**

**5 Микрофон**

Используется для разговора в режиме громкой связи.

**6 Рычаг трубки**

Удерживает трубку в устойчивом положении, когда устройство закреплено на стене (Стр. 117).

**7 Громкоговоритель**

## Клавиатура

Для KX-UT670X

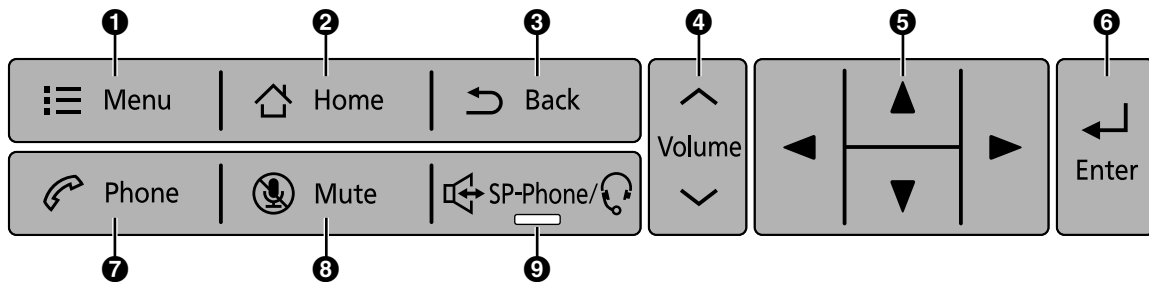

Для KX-UT670NE/KX-UT670RU

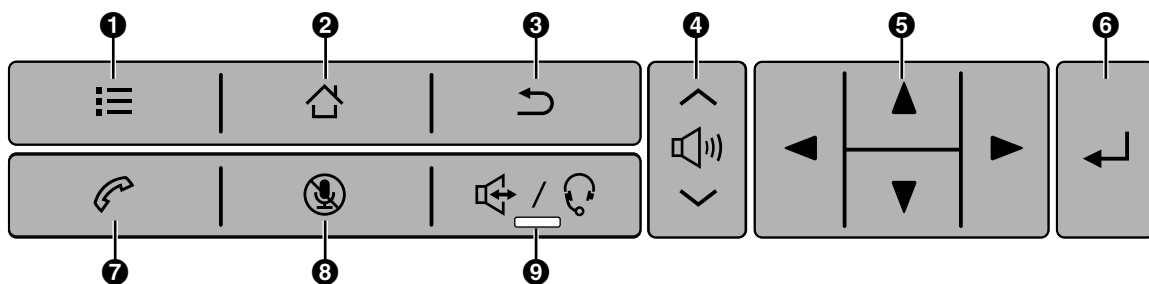

### Замечание

- В настоящем руководстве в пояснениях и описаниях процедур используются пиктограммы из таблицы с описанием клавиш из KX-UT670X.

#### 1 Меню

Отображает меню. Содержимое меню различается в зависимости от текущего экрана или выполняемого приложения.

#### 2 Домой

Отображает главный экран (Стр. 34). Нажатие и удержание этой кнопки выводит на экран пиктограммы приложений, которые вы использовали после запуска устройства. Вы можете коснуться пиктограммы, чтобы переключиться на это приложение (Стр. 78).

#### 3 Назад

Возвращается к предыдущему экрану.

#### 4 Громкость

Регулирует громкость. Можно отрегулировать громкость звонка и уведомления, громкость трубки/динамика (функция доступна во время разговора), а также громкость воспроизведения музыкального приложения.

#### 5 Клавиша навигации

Выбирает элементы на экране, например, при поиске в списке контактов или конфигурировании настроек.

#### 6 Ввод

Подтверждает и принимает введенный текст или измененное значение настройки.

#### 7 Телефон

Переходит на экран Телефон (Стр. 38).

#### 8 Отключение микрофона

Во время разговора отключает микрофон устройства и трубки, и ваш собеседник не будет слышать вас. Если микрофон отключен, индикатор на  мигает красным цветом.

### 9 Спикерфон/Гарнитура

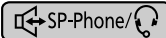
Позволяет выполнять и принимать вызовы, не пользуясь трубкой. Если вы пользуетесь гарнитурой, нажатие на эту кнопку позволяет вам вести разговор посредством гарнитуры. Если  активен, индикатор на  горит красным цветом.

## Вид справа

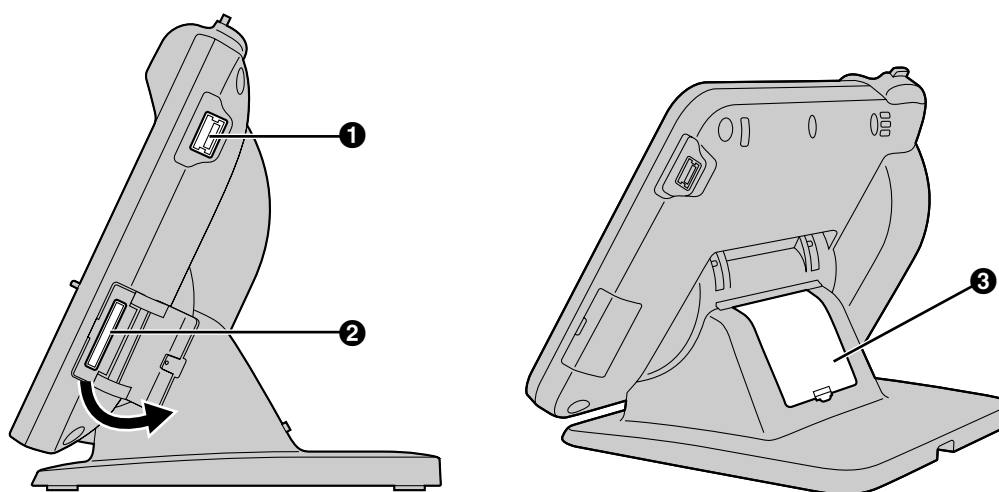

### ❶ Порт USB

Разъём для подключения USB-клавиатуры (Стр. 116). Провод, используемый для подключения USB-клавиатуры к USB-порту, должен иметь длину не более 3 м (м).

### ❷ Слот для SD карты

Установите SD карту. SD карту можно использовать для сохранения информации на устройстве, например, списка контактов, а также для загрузки информации на устройство (Стр. 139).

### ❸ Крышка кабеля

Если расстояние от разъема Ethernet-кабеля до места изгиба кабеля превышает 30 мм (мм), снимите крышку кабеля (Стр. 114).

## Вид слева

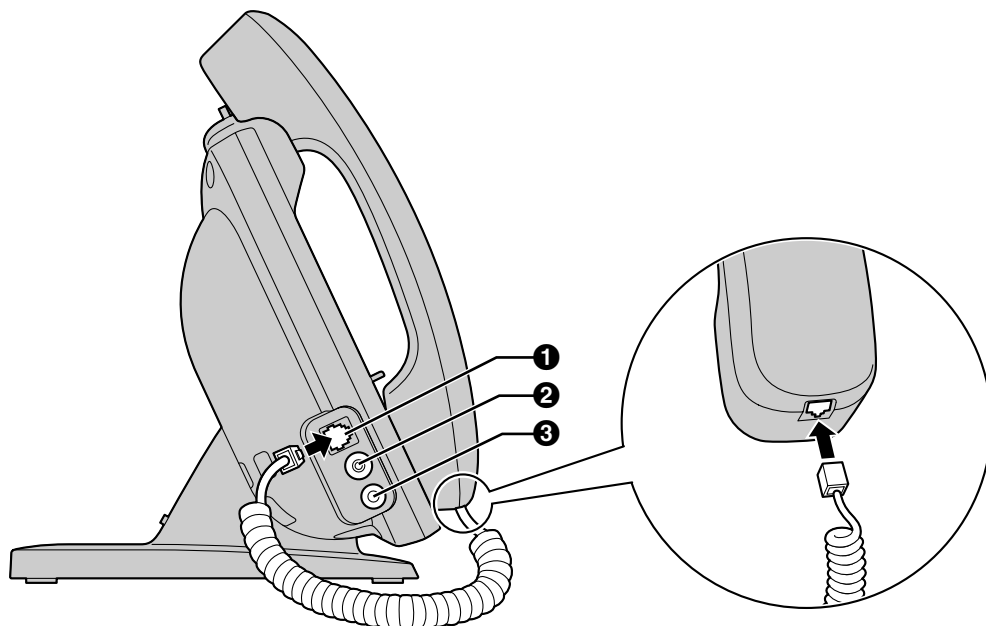

- ❶ Разъем для подключения трубки
- ❷ Разъем (EHS)  
Используется для подключения EHS-гарнитуры (Стр. 115).
- ❸ Разъем для подключения гарнитуры (Стр. 115)

## Вид сзади

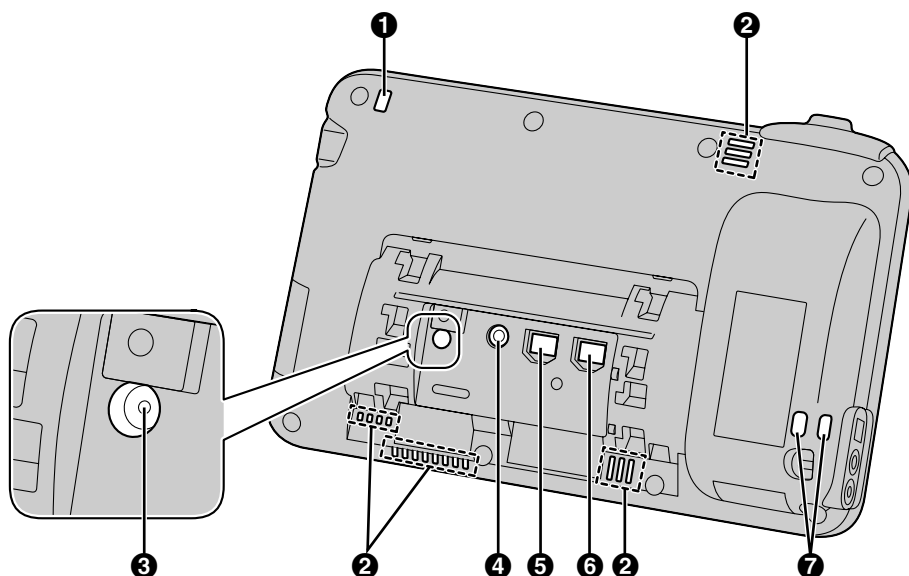

- 1** Индикатор сообщения/звонка (Стр. 19)
- 2** Вентиляционные отверстия (в 4-х местах)
- 3** Кнопка сброса  
Сброс настроек телефона в установки по умолчанию (Стр. 141).
- 4** Разъем для подключения внешнего БП постоянного тока
- 5** Порт LAN
- 6** Порт ПК
- 7** Отверстия под трос.  
Используется для закрепления троса, защищающего от кражи.



# Перед началом эксплуатации телефонов

## Работа с сенсорным дисплеем

В настоящем руководстве при описании работы с сенсорным дисплеем используется следующая терминология:

### Прикосновение

Коснитесь экрана пальцем.

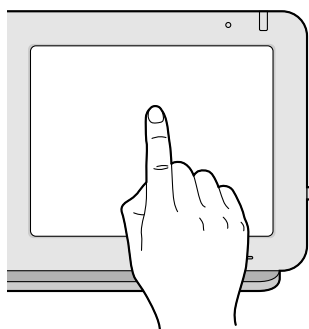

### Нажатие

Быстро коснитесь экрана.

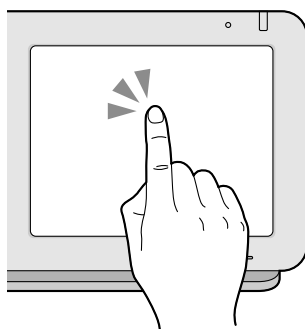

### Прикосновение и удержание

Коснитесь экрана и задержите палец на нем.

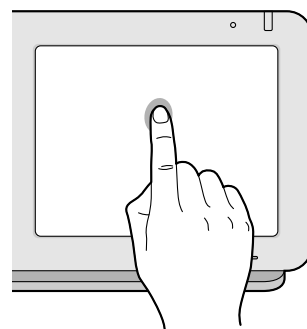

### Перемещение

Сдвиньте палец вертикально или горизонтально по экрану, а затем снимите палец с экрана.

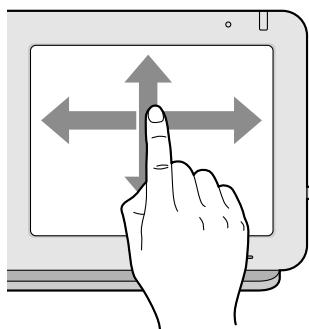

### Перетаскивание

Для перемещения объекта, например, пиктограммы, коснитесь ее и задержите на ней палец, а затем двигайте палец по экрану. После того, как вы достигнете нужного места, отпустите палец.

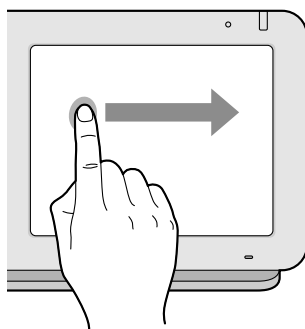

### Примечание

- Прикасайтесь к сенсорному дисплею только одним пальцем. При прикосновении несколькими пальцами поведение устройства будет хаотичным.

## Базовые операции телефона

Данное устройство позволяет выполнять вызовы и отвечать на них несколькими способами.

### Снятие трубки

Когда вы встречаете фразу "снятие трубки" в тексте настоящего руководства, вы должны выполнить одно из следующих действий:

- Поднимите трубку с рычага.
- Нажмите .
- На экране "Телефон" нажмите кнопку, обозначенную, как DN (номер каталога).
- Если подключена USB-клавиатура, нажмите клавишу [F3].

#### **Замечание**

- Если на экране появляется надпись **[Ответ]**, прикосновение к надписи **[Ответ]** оказывает то же действие, что и нажатие .

### Положите трубку

Когда вы встречаете фразу "положите трубку на рычаг" в тексте настоящего руководства, вы должны выполнить одно из следующих действий:



- Положите трубку на рычаг.
- Нажмите  при работе в режиме громкой связи.
- Если подключена USB-клавиатура, нажмите кнопку [End], либо, если вы пользуетесь гарнитурой, можете также нажать клавишу [F4].

#### **Замечание**

- Если на экране появляется сообщение **[Разъед.]**, щелчок по **[Разъед.]** приводит к завершению текущего разговора, но вы еще не положили трубку (то есть, вы слышите тональный сигнал набора номера).

### Режим громкой связи

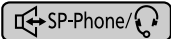
В режиме громкой связи можно разговаривать и слушать другого абонента, не пользуясь трубкой.

- В дежурном режиме нажмите , после чего совершите вызов.
- Во время разговора нажмите , после чего положите трубку на рычаг.
- В режиме ожидания на экране "Телефон" нажмите программной кнопке, назначенной в качестве кнопки DN.
- Если подключена USB-клавиатура, нажмите клавишу [F3].

При снятии трубки с рычага режим громкой связи отменяется.

### Прослушивание разговора при поднятой трубке

При ведении двустороннего разговора с использованием проводной трубки вы можете позволить другим лицам прослушивать вашу беседу через громкоговоритель, если вы ведёте беседу с использованием трубки.

- Во время вызова нажмите .
- Если подключена клавиатура USB, нажмите кнопку [F3].

Повторное нажатие  отменяет режим прослушивания разговора при поднятой трубке. Если подключена USB-клавиатура, нажатие клавиши [F4] также отменяет режим прослушивания разговора при поднятой трубке.

**Замечание**

- Если режим прослушивания разговора при поднятой трубке активен, возврат трубки на рычаг разрешает режим громкой связи.

## Ввод текста

При использовании данного устройства можно вводить текст и другие символы, используя либо экранную программную клавиатуру, либо внешнюю клавиатуру USB (имеется в продаже).

1. Коснитесь текстового окна, в которое нужно ввести текст.
2. Введите текст с помощью клавиатуры.

### Замечание

- Когда вы щёлкаете по текстовому окну, появляется экранная клавиатура.
- Чтобы редактировать такие опции, как **[Выбрать текст]**, **[Копировать все]** и **[Вставить]** необходимо нажать и удерживать палец на текстовом блоке.
- Подробные сведения об экранной клавиатуре можно найти на стр. 28.
- Подробные сведения о клавиатурах USB можно найти на стр. 32.

## Работа с экранной клавиатурой

В этом разделе описывается, каким образом использовать экранную клавиатуру для ввода текста. С этим устройством можно использовать две клавиатуры: "Клавиатура iWnn IME keyboard" и "Клавиатура Android". "Клавиатура iWnn IME" предоставляет дополнительные возможности, такие, как ввод японских символов.

### Выбор клавиатуры

1. Коснитесь текстового окна и задержите на нем палец.
2. Нажмите **[Способ ввода]**.
3. На экране **[Выберите способ ввода]** выберите **[iWnn IME]** или **[Клавиатура Android]**.

### Показ/скрытие экранной клавиатуры

#### Скрытие экранной клавиатуры

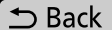
1. При появлении на экране клавиатуры нажмите  Back.

#### Для возврата на дисплей экранной клавиатуры

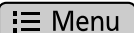
1. Коснитесь текстового окна.  
Либо коснитесь и удерживайте нажатой  Menu.

### Работа с клавиатурой iWnn IME

В этом разделе объясняется, как использовать те или иные функции клавиатуры iWnn IME.









#### Пример экранного снимка клавиатуры



**Замечание**

- В зависимости от режима ввода, вид клавиатуры может быть различным.

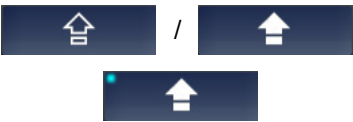
**Функциональные кнопки**

Кнопка	Описание
	Удаление символа перед курсором.
	Перемещение курсора на один символ.
	Перемещение курсора на один символ вправо.
	Показ экрана для ввода Символов/Графики.
	Переключение между цифровым и символьным вводом.
	Вставка разрыва строки, подтверждение уже введенного текста, и т.д.
	Принятие введенного текста и перемещение на следующее текстовое поле.
	Завершение ввода.
	Одно нажатие приводит к переключению верхнего и нижнего регистров ввода. Двойное нажатие по строке позволяет вводить данные с использованием заглавных букв.
	Вставка одного пробела.

## Использование клавиатуры Android

В этом разделе объясняется, как вводить буквы и цифры с использованием клавиатуры Android.

### Пример экранного снимка клавиатуры

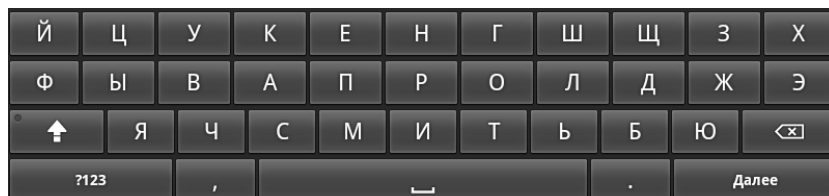

### Замечание

- В зависимости от режима ввода, вид клавиатуры может быть различным.

### Функциональные кнопки

Кнопка	Пояснение
	Одно нажатие позволяет переключаться при вводе между верхним и нижним регистрами. Двойное нажатие по строке позволяет вводить данные с использованием заглавных букв.
	Удаление символа перед курсором.
	Принятие введенного текста и перемещение на следующее текстовое поле.
	Включает режим ввода цифр и символов.
	Вставка одиночного пробела. Если при работе с клавиатурой используется несколько языков (Стр. 135), прикосновение и удержание данной клавиши, и последующее перемещение её влево или вправо приводит к изменению языка ввода.
	Переключение на буквенный ввод.
	Показ дополнительных символов.
	Вставка разрыва строки, принятие уже введенного текста и т.д.
	Переключение на символьный ввод.
	Завершение ввода.
	Начало поиска введенного текста. Эта кнопка появляется в виджете Поиск (Стр. 104).

**Замечание**

- Подробные сведения о настройках клавиатуры Android см. Стр. 135.

## Использование клавиатуры USB

Можно подключить стандартную USB-клавиатуру и использовать ее для ввода текста вместо экранной клавиатуры.

Используются следующие кнопки:

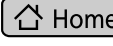
Кнопка	Пояснение
Алфавитно-цифровые символы (в том числе, символы цифровой клавиатуры)	Используются таким же образом, как и клавиши ввода на экранной клавиатуре.
Кнопка [Back space]	Удаление символа перед курсором.
Кнопки со стрелками (↑, ↓, ←, →)	Перемещение курсора вверх, вниз, влево и вправо.
Клавиша [Enter]	Вставка разрыва строки, подтверждение уже введенного текста и т.д.
Кнопка [Esc]	Функции те же, что и у  Back в таблице кнопок.
Кнопка [Home]	Функции те же, что и у  Home в таблице кнопок.
Кнопка [Tab]	Перемещает курсор на заданное число символов вправо.
Кнопка [Shift]	Используется в сочетании с другими кнопками или для переключения между верхним и нижним регистрами.
Кнопка [Alt]	Используется в сочетании с другими кнопками. При нажатии кнопки [AltGr] на вашей клавиатуре функции данной кнопки будут теми же, что и у [AltGr].
Кнопка [AltGr] <sup>*1</sup>	Используется в сочетании с другими кнопками.
Клавиша пробела	Вставка одиночного пробела.
Кнопка приложения	Перемещает курсор в окно быстрого поиска. На экране "Контакты" курсор перемещается в окно поиска контакта (Стр. 65).

\*1 В зависимости от вашего местонахождения, данная кнопка на клавиатуре может отсутствовать.

### Замечание

- При вводе символов с диакритическими знаками в виде комбинации подобного знака и символа (например, сначала вводится "^", а затем "e", чтобы получить "ê") с помощью USB-клавиатуры убедитесь, что выбрана клавиатура Android (Стр. 28).
- Для ввода заглавных букв воспользуйтесь кнопкой [Shift]. Кнопка [Caps Lock] (Ввод заглавных букв) не поддерживается.
- Данное устройство поддерживает режим PC для клавиатур с русскими символами. Если в качестве вашего местного языка выбран русский язык, и вы используете USB-клавиатуру, латинские символы можно вводить, нажимая при вводе символов клавишу [Alt] или [AltGr]. Более подробные сведения о настройке местного языка приведены на стр. 133.
- Функции некоторых кнопок могут отличаться в зависимости от того, какой режим доступа разрешен (Стр. 108).
- Подробные сведения о подключении клавиатуры USB см. стр. 116.



## Регистрация номера экстренного вызова

Регистрация номеров экстренного вызова позволяет выбирать эти номера и осуществлять звонки по ним, когда активна функция блокировки экрана. Можно зарегистрировать до 5 номеров экстренного вызова.

1. На экране "Телефон" нажмите  Menu.
2. На экране [Меню] нажмите [Ред. ном. экстр. Вызова].
3. Введите значения в поля [Метка] и [Телефонный номер].
4. По окончании ввода значений нажмите на кнопку [ОК].

### Замечание

- Подробные сведения о наборе номеров экстренного вызова см. стр. 56.
- Подробные сведения о вводе текста см. стр. 28.
- Подробные сведения об активации блокировки экрана см. стр. 102.
- Если устройство подключено к УАТС Panasonic KX-NS1000, перед номером экстренного вызова введите код доступа к свободной линии. Подробности приведены в документации на KX-NS1000.

# Дисплей и пиктограммы

## Дисплей

### Экран "Начало"

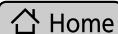
Экран "Начало" первоначально появляется при включении питания устройства. Экран "Начало" также открывается при нажатии кнопки .

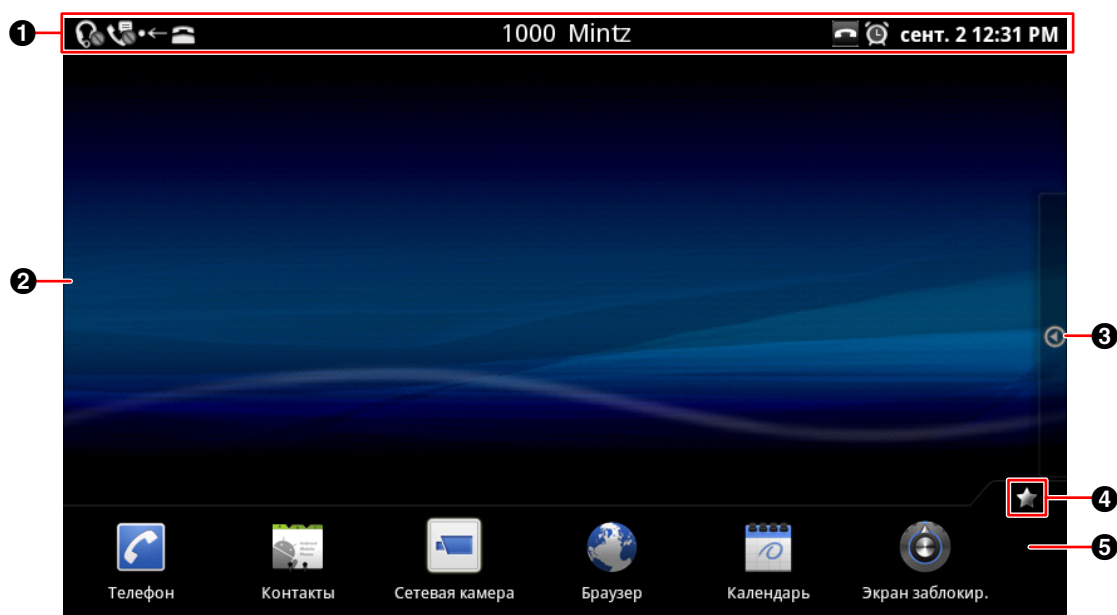

- ❶ Строка состояния (Стр. 35)
- ❷ Для перехода на другой экран "Начало" проведите по экрану влево или вправо. Экран "Начало" состоит из трёх экранов, и вы можете произвольным образом расположить на каждом из экранов клавиши быстрого вызова и т.д.
- ❸ Нажмите здесь, чтобы открыть экран "Приложение" (Стр. 37).
- ❹ Нажмите здесь, чтобы скрыть или показать модуль приложений.
- ❺ Модуль приложений  
Можно поместить наиболее часто используемые приложения в модуль приложений. В нем можно разместить до 7 приложений.  
(Подробные сведения о назначенных приложениях в модуле приложений см. стр. 105.)

## Строка состояния

В строке состояния отображается состояние устройства, и эта строка показывается на всех экранах. При нажатии на строку состояния появляется экран уведомления.

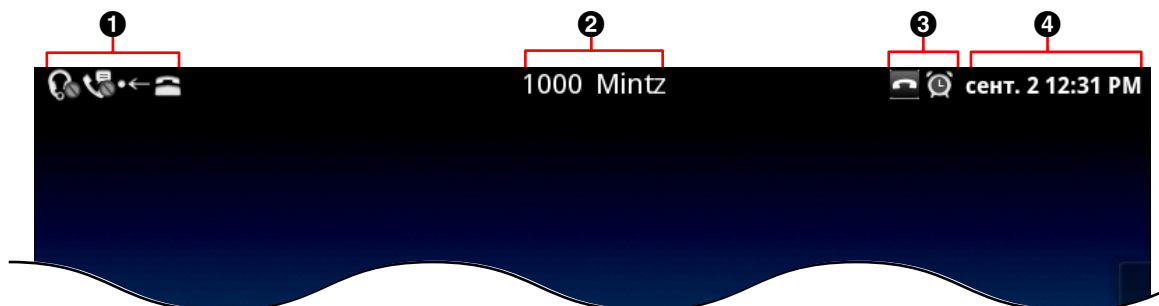

- ❶ Показ состояния настроек устройства, новых почтовых уведомлений и т.д.
- ❷ Показ имени пользователя и номера телефона пользователя.  
Если в вашем устройстве сконфигурировано несколько линий, отображается номер телефона, используемый по умолчанию.
- ❸ Показ состояния функций телефона.
- ❹ Показ текущей даты и времени.  
(Подробные сведения о настройке даты и времени см. стр. 136.)

### Замечание

- Подробные сведения об экране уведомлений см. стр. 36.

## Экран уведомления

Можно нажимать на элементы экрана уведомления и просматривать дополнительную информацию.

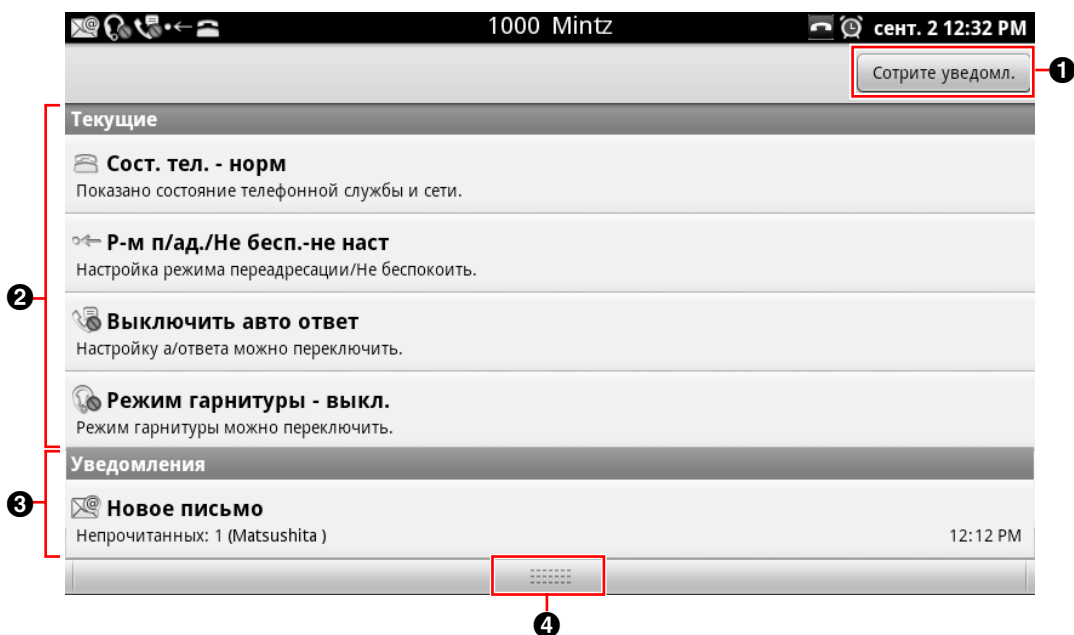

- ❶ Сброс всех уведомлений.
- ❷ Представление настроек и информации о состоянии устройства. Можно нажать на каждый элемент и просмотреть дополнительную информацию, изменить настройки и т.д.
- ❸ Показ текущих уведомлений. Нажмите на каждый элемент, чтобы запустить соответствующее приложение.
- ❹ Нажмите здесь, чтобы закрыть экране "Уведомлений".

## Экран приложений

На экране "Приложения" отображаются приложения, установленные в устройстве. Экран открывается, если нажать на  на экране "Начало".

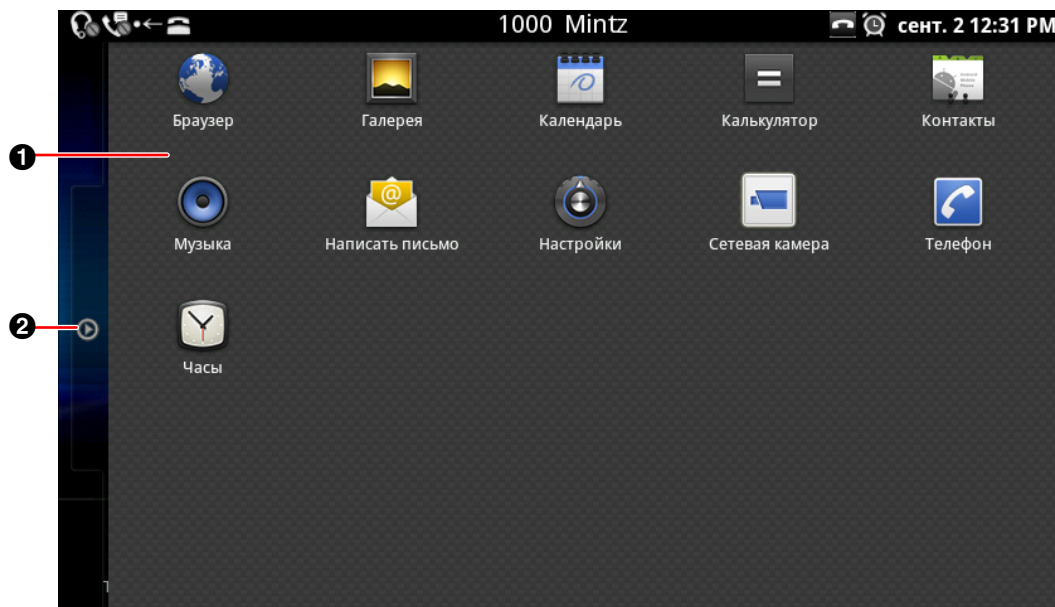

- 1 Показ приложений, установленных в устройстве (Стр. 78).
- 2 Нажмите здесь, чтобы закрыть экран "Приложения".

## Экран телефона

После включения устройства и появления экрана "Начало" экран "Телефон" открывается автоматически.

Можно также нажать  или нажать на  на экране "Начало", чтобы открыть экран "Телефоны".

### Показ кнопок набора номера



## Показ расписания

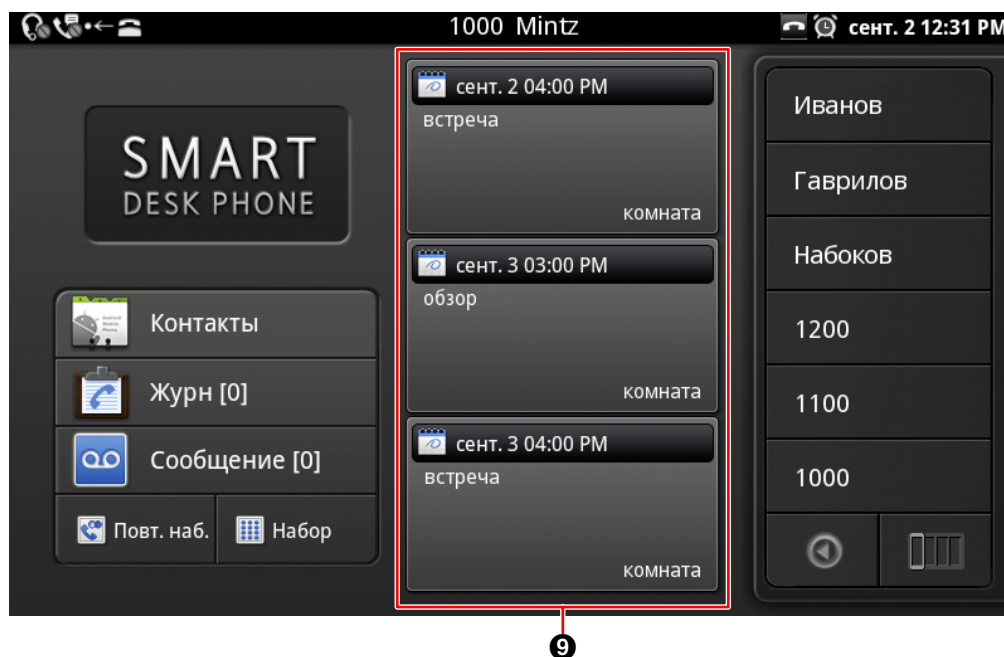

- ❶ Показ обоев (Стр. 103).
- ❷ Показ ваших контактов (Стр. 44).
- ❸ Показ журнала вызовов (Стр. 43).  
Количество новых сообщений отображается в квадратных скобках (например, [44]). Если в вашем устройстве сконфигурировано несколько линий, отображается общее число новых сообщений для всех линий.
- ❹ Проверьте ваши голосовые сообщения (Стр. 61).  
Количество пропущенных вызовов отображается в квадратных скобках (например, [26]). Если в вашем устройстве сконфигурировано несколько линий, отображается общее число пропущенных вызовов для всех линий.
- ❺ Повторный набор последнего набранного номера (Стр. 54).
- ❻ Переключение между кнопками набора номера и расписанием.  
(Как переключиться на использование представления расписания по умолчанию, см. стр. 105.)
- ❼ Кнопки набора номера
- ❽ Кнопки с назначаемой функцией (Стр. 45, Стр. 99)
- ❾ Показ до 3 последующих предстоящих событий.  
Нажмите на событие, чтобы редактировать его. Новые события можно добавлять, запуская приложение "Календарь" на экране "Начало".

**Замечание**

- Если устройство подключено к УАТС Panasonic KX-NS1000, можно выбрать "Код доступа к функции" для установки опций Групповой пейджинг, Направленный групповой перехват вызова, Направленный перехват вызова и Защита линии передачи данных при нажатии на кнопку  Menu. Подробности приведены в документации на KX-NS1000.

## Экран вызова





Во время вызова появляется вкладка [Тек выз].



- 1 Вкладка [Тек выз]  
Показ информации о ведущем разговоре.
- 2 Вкладка [Удрж]  
Показ информации об удерживаемых звонках.
- 3 Личная информация  
Если второй абонент зарегистрирован в вашем списке контактов, будет отображаться информация о нем.
- 4 Вкладка [Вх. выз.]  
Показ информации о входящих звонках.
- 5 Показ информации об используемой линии (номер, имя и т.д.).
- 6 Показ длительности разговора.
- 7 Программируемые кнопки (Стр. 41)  
Отображаются кнопки функций, которые можно использовать во время разговора.
- 8 Повторный набор последнего набранного номера (Стр. 54).
- 9 Показ ваших контактов (Стр. 44).
- 10 Показ кнопок набора номера.

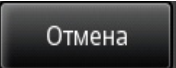

## Программируемые кнопки

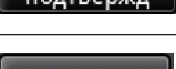
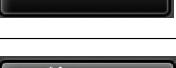
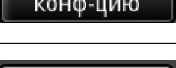
Кнопка	Описание
	Удаление последней введённой цифры.
	Отмена набора номера из списка контактов и возврат к экрану "Телефон" (Стр. 54).
	Ответ на звонок.
	Выполняющийся вызов помещается на удержание (Стр. 58).
	Ответ на вызов, находящийся на удержании, и возобновление разговора (Стр. 58).
	Перевод вызова (Стр. 59).
	Отмена переадресации и возобновление разговора (Стр. 59).
	Установление соединения с абонентом, которому был переадресован вызов, и последующее завершение разговора (Стр. 59).
	Возврат к первому абоненту после установления соединения и ведения разговора с абонентом, которому был переадресован вызов (второй абонент) (Стр. 59).
	Переадресация вызова без предварительного консультационного звонка (Стр. 59).
	Добавление 3-го участника к 2-стороннему разговору (Стр. 60).
	Начало 3-стороннего разговора по конференц-связи (Стр. 60).
	Если вы не собираетесь класть трубку, завершите текущий разговор, но не кладите трубку, либо завершите 3-сторонний разговор по конференц-связи и вернитесь к 2-му разговору (Стр. 60).

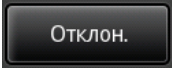
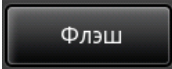
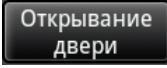
Кнопка	Описание
	<p>Отклонение входящего вызова (Стр. 57). Эта клавиша не отображается для функции "Возврат вызова из режима удержания", либо если разговор ведётся по групповой абонентской линии.</p> <p><b>Замечание</b></p> <ul style="list-style-type: none"> <li>• Линия совместного доступа - это линия, которая может использоваться несколькими устройствами. Это дополнительная функция, которую телефонная сеть может не поддерживать.</li> </ul>
	<p>Выполнение функции зависит от вашей системы телефонии. Более подробные сведения вы можете узнать у администратора или дилера.</p>
	<p>Открывание двери, связанной с камерой домофона. Эта клавиша отображается при вызове по домофону.</p> <p><b>Замечание</b></p> <ul style="list-style-type: none"> <li>• Эта клавиша доступна только в том случае, если устройство подключено к УАТС Panasonic KX-NS1000.</li> </ul>

**Замечание**

- При подключении устройства к УАТС Panasonic KX-NS1000 активируется клавиша , предназначенная для разъединения текущего вызова, выполнения нового вызова при поднятой трубке и т.п.

## Экран журнала вызовов

Нажмите на кнопку **[Журн]** на экране "Телефон", чтобы открыть экран "Журнал вызовов".

На экране "Журнал вызовов" отображается журнал исходящих вызовов, журнал входящих вызовов и журнал пропущенных вызовов. Для каждого типа журнала сохраняются записи о последних 100 вызовах.

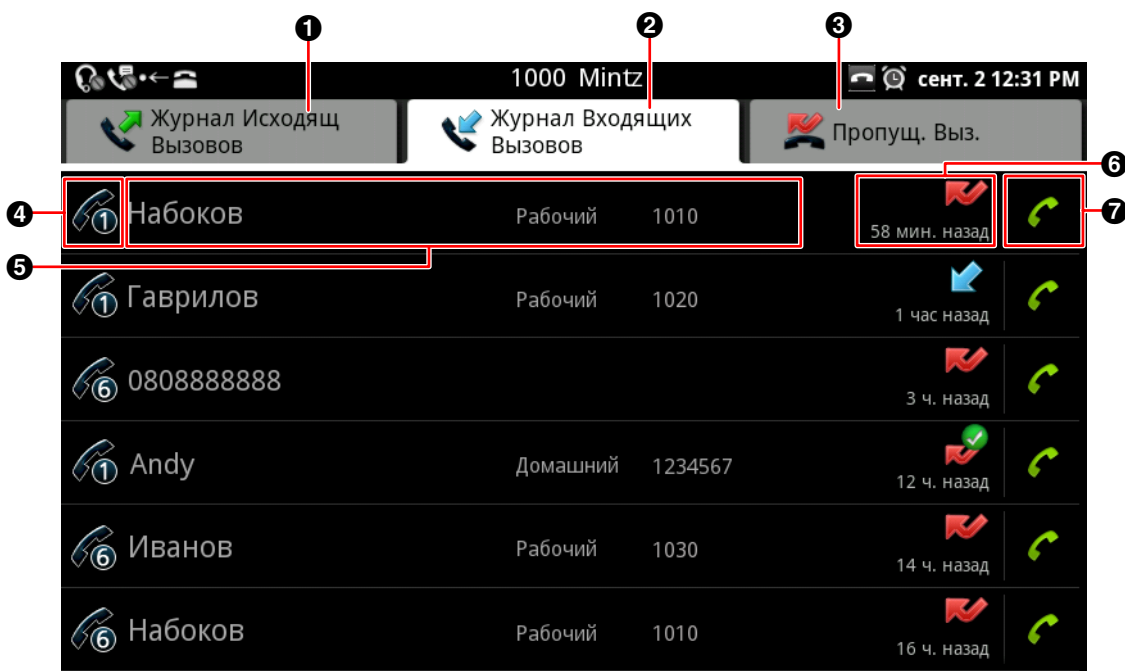

- 1** Вкладка **[Журнал Исходящ Вызовов]**  
Показ журнала исходящих вызовов.
- 2** Вкладка **[Журнал Входящих Вызовов]**  
Показ журнала входящих вызовов, в том числе, пропущенных вызовов.
- 3** Вкладка **[Пропущ. Выз.]**  
Показ только пропущенных вызовов.
- 4** Показ линии, которая использовалась при разговоре или ответе на звонок.  
(Показывается только в том случае, если в вашем устройстве сконфигурировано несколько линий.)
- 5** Запись звонков  
Показ зарегистрированной информации о контактах, такой, как имена и номера телефонов. Если зарегистрированная информация о контакте отсутствует, будет отображаться только номер телефона.
- 6** Показ даты и времени разговора.  
Пиктограмма указывает тип разговора (Стр. 51).
- 7** Нажмите, чтобы вызвать номер телефона, связанный с записью вызова.  
Если в вашем устройстве сконфигурировано несколько линий, вызов осуществляется с линии, с которой производился или принимался первоначальный вызов.

### Замечание

- Если зарегистрированная информация о контакте изменяется, информация будет отображаться в журнале вызовов при следующем открытии экрана "Журнал вызовов".
- Если используется код набора международного номера (+), номер в журнале вызовов будет отображаться вместе с "+".
- При поступлении анонимного звонка отображается только **[Анонимный вызов]** и время вызова. Позвонить по номеру анонимного абонента нельзя.

## Экран контактов

Нажмите на кнопку **[Контакты]** на экране "Телефон", либо нажмите на кнопку  на экране "Начало", чтобы открыть экран "Контакты".

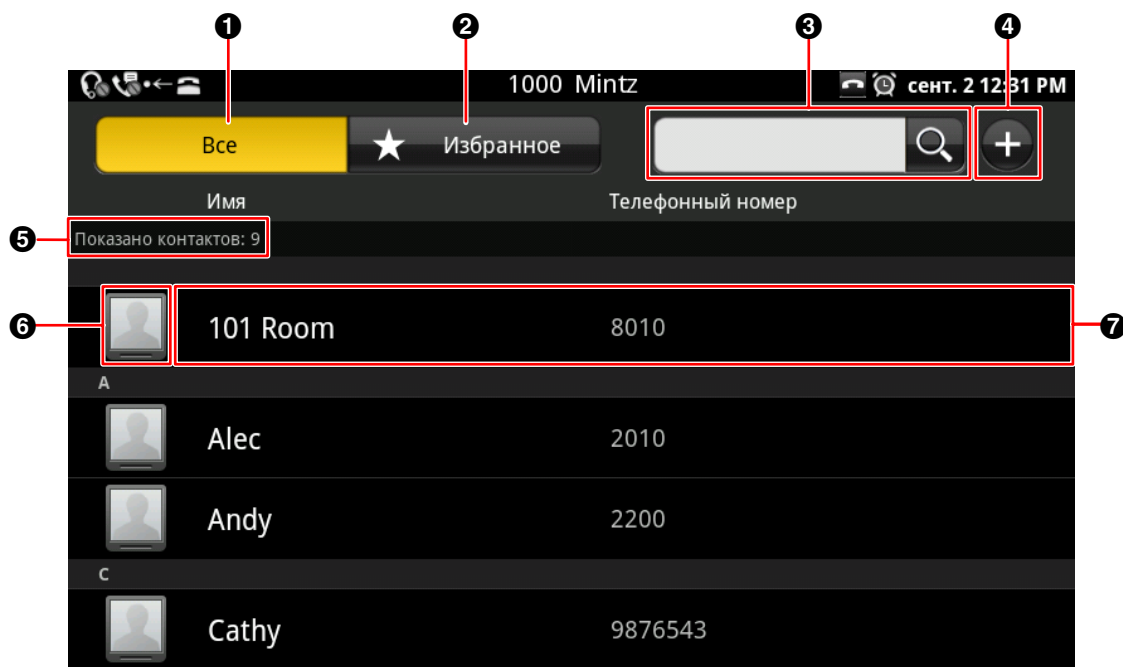

- ❶ Показ всех контактов.
- ❷ Показ только контактов, установленных в качестве избранных (Стр. 62).
- ❸ Введите имя для поиска контактов (Стр. 65).
- ❹ Добавление нового контакта (Стр. 62).
- ❺ Показ числа контактов в текущем отображаемом списке.
- ❻ Фото  
При нажатии на фото появляется всплывающее окно "быстрый контакт" (Стр. 54).  
В качестве изображений можно использовать изображения, хранящиеся на SD-карте (Стр. 62).
- ❼ Показ зарегистрированных имен и телефонных номеров.  
Если для контакта зарегистрировано несколько телефонных номеров, отображается номер, используемый по умолчанию.  
(Подробные сведения о номерах, используемых по умолчанию, см. стр. 62.)

## Экран программируемых кнопок

Представление в виде одного ряда

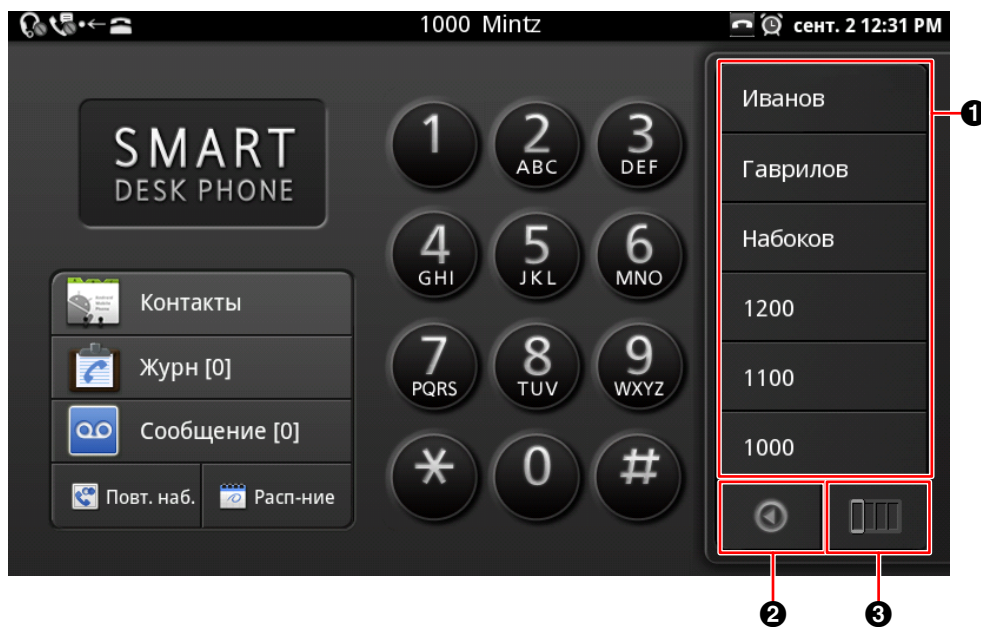

Полноэкранное представление

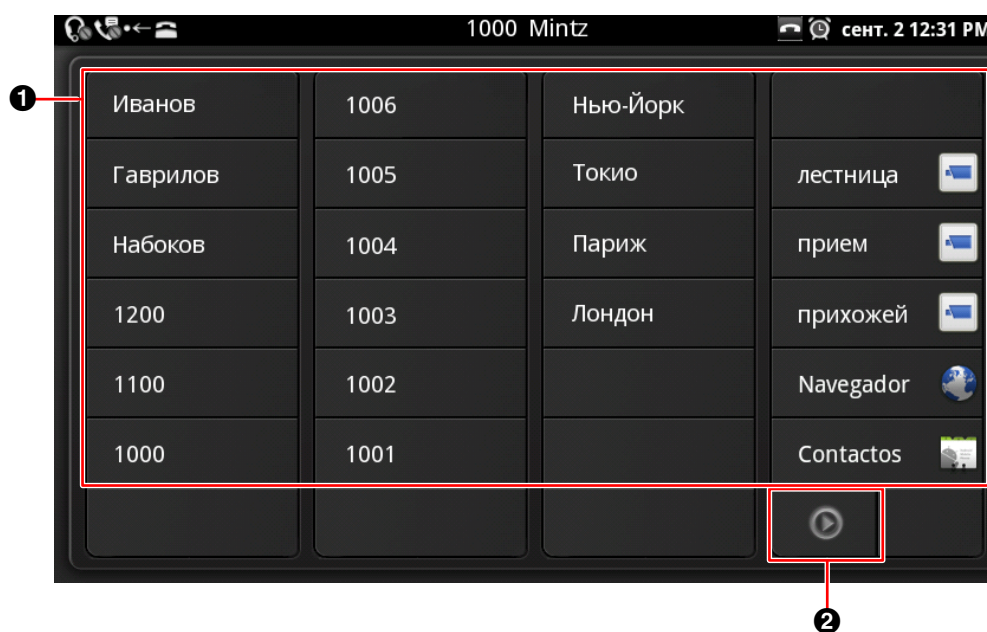

- ❶ При нажатии на кнопку активизируется функция, назначенная программной кнопке.
- ❷ Переключение между однорядным и полноэкранном представлением.
- ❸ Показ следующего столбца.

### Замечание



- Подробные сведения о назначении функций программным кнопкам см. стр. 99.

## Просмотр сетевых камер

Нажатие на  на экране "Начало" запускает просмотр сетевых камер.

Можно просматривать видеосигналы сетевых камер, подключенных к сети.



- ❶ Показ видеосигнала сетевой камеры.
- ❷ Показ имени камеры в том виде, в котором камера зарегистрирована на экране **[Регистрация камеры]** (Стр. 69).
- ❸ Возврат к заданному исходному положению камеры (Стр. 71).
- ❹ Нажмите на , чтобы увеличить масштаб, либо по , чтобы уменьшить масштаб (Стр. 70).
- ❺ Открывание двери. Эта клавиша отображается при вызове по домофону.
- ❻ Позвоните по номеру телефона (поисковому номеру), связанному с сетевой камерой (Стр. 72).

### Замечание

- Подробные сведения о добавлении сетевых камер см. стр. 69.
-  отображается только в том случае, если устройство подключено к YATC Panasonic KX-NS1000.

## Экран блокировки

Если нажать на экран при активной блокировке экрана, появляется следующий экран.

### При использовании образца

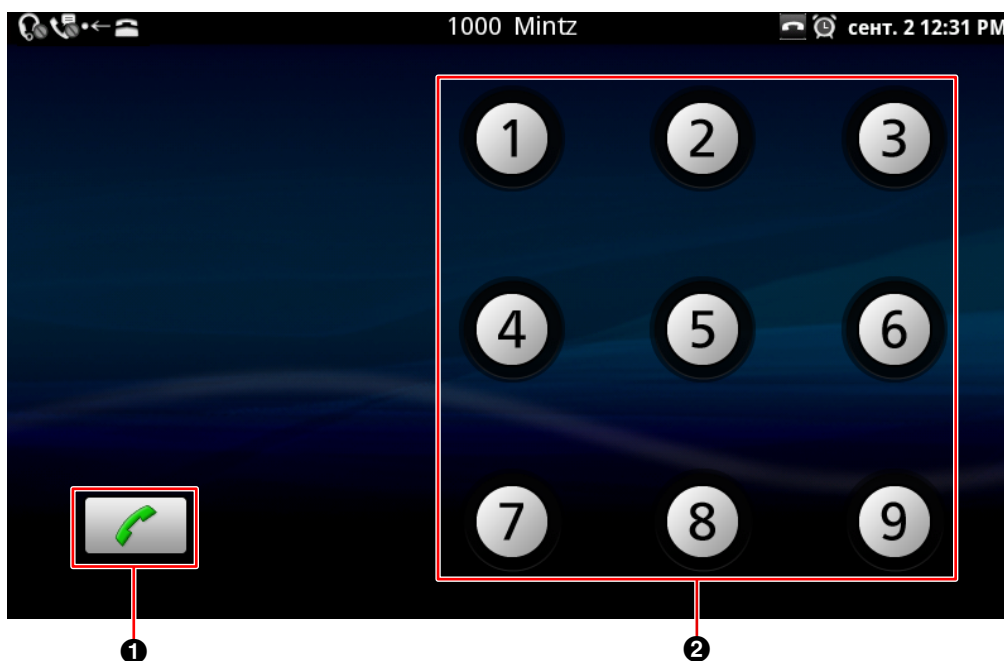

### При использовании PIN



### При использовании пароля

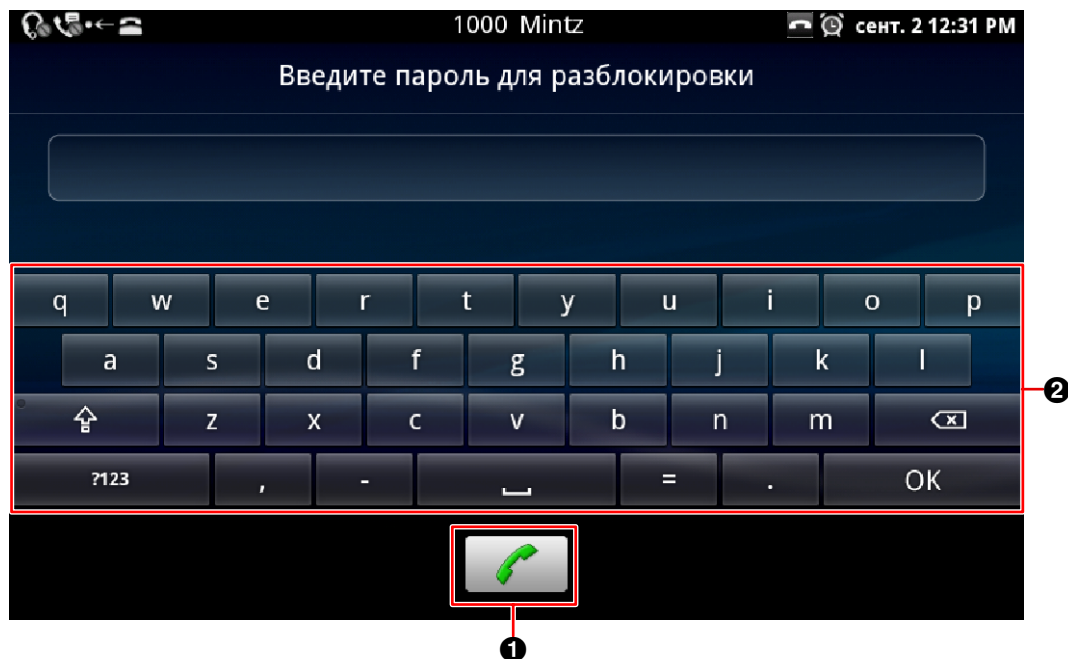

- ❶ Звонок по номеру экстренного вызова (Стр. 56).
- ❷ Выполните шаблон разблокировки, введите PIN-код или пароль для разблокировки экрана (Стр. 102).





#### **Замечание**

- Сведения о включении блокировки экрана см. стр. 102.













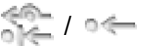















# Пиктограммы

## Экран "Начало" (Стр. 34)

Пиктограмма	Описание
	Показ экрана "Приложение".
	Скрытие или показ модуля приложений.
	Закрытие экрана "Приложение".
	Перетащите неиспользуемые ярлыки, виджеты или папки на эту пиктограмму, чтобы удалить их (Стр. 105).















## Строка состояния (Стр. 35)

Пиктограмма	Описание
	Показ состояния режима гарнитуры.  : Включить  : Выключить
	Показ состояния "Переадресация вызовов" (FWD) или "Не беспокоить" (DND). Если в вашем устройстве сконфигурировано несколько линий, при разрешении для любой из этих линий опции FWD или DND появляется пиктограмма "настр."  : настр.  : не наст
	Показ состояния настройки функции "Автоответчик".  : Вкл.  : Откл.
	Показ состояния услуги вызова и сети. Если в вашем устройстве сконфигурировано несколько линий, при ошибке подключения к любой из этих линий появляется пиктограмма "Ошибка подключения".  : Соединение установлено без проблем  : Ошибка подключения
	Показывает, что SD-карту, установленную в устройстве, можно безопасно удалить (то есть, карта успешно отключена).
	Показывает, что SD-карта установлена в устройство и готова для использования.
	Показывает, что объёма памяти в устройстве недостаточно. Если появляется данная пиктограмма, удалите контакты, элементы расписаний или сообщения электронной почты, чтобы освободить место.



Пиктограмма	Описание
	Показывает, что получено сообщение по электронной почте.
	Показывает, что воспроизводится музыка.
	Показывает, что имеется уведомление об ошибке.
	Предупреждает о следующих событиях: <ul style="list-style-type: none"> <li>• SD-карта удалена.</li> <li>• К устройству подключено неподдерживаемое USB-устройство.</li> <li>• Превышен предел прохождения через узел USB.</li> <li>• Слишком высокое требование по питанию для порта USB.</li> </ul>
	Показывает, что ряд пиктограмм в строке состояния не отображаются.
	Показывает, что активирована функция повторения сигнала будильника.
	Показывает, что сигнал будильника установлен (Стр. 78).
	Показывает состояние вкладки текущего разговора.  : Активен (появляется при вызове, во время разговора, во время конференц-связи и т.д.)  : Не активен (появляется, если линия свободна, при поступлении вызова и т.д.)
	Появляется, если громкость вызывного звонка установлена в "0" (Стр. 128). При появлении данной пиктограммы звуковые сигналы предупреждения также отключаются.
	Появляется по окончании загрузки файла.
	Появляется при поступлении сигнала от сетевой камеры (при условии, что установлена опция уведомления в строке состояния), либо при ошибке настройки, связанной с портом, выдающим сигнал (Стр. 76).

Экран "Телефон" (Стр. 38)

Пиктограмма	Описание
	Показ ваших контактов (Стр. 44).







Пиктограмма	Описание
	Показ журнала вызовов (Стр. 43).  : Пропущенные вызовы отсутствуют.  : Один или несколько пропущенных вызовов. Если открыта вкладка <b>[Пропущ. Выз.]</b> , изображение  на экране "Телефон" изменяется на  .
	Указывает, есть ли новые голосовые сообщения (Стр. 61).  : Новые сообщения отсутствуют.  : Одно или несколько новых сообщений.
	Повторный набор последнего набранного номера (Стр. 54).
	Отображает расписание.
	Отображает кнопки набора номера.
	Переключение между однострочным представлением и полноэкранным представлением или программными кнопками.
	Отображает следующий столбец программных кнопок в режиме однострочного представления. Столбец, вокруг которого отображается рамка, – это текущий отображаемый столбец (например:  ). Строка, отображаемая красным цветом, показывает, что текущая используемая кнопка находится в данном ряду.

Экран "Вызова" (Стр. 40)

Пиктограмма	Описание
	Отображает информацию о текущем вызове.
	Отображает информацию об удерживаемых вызовах.
	Отображает информацию о входящих вызовах.

Экран "Журнал вызовов" (Стр. 43)





Пиктограмма	Описание
	Указывает исходящие вызовы.

Пиктограмма	Описание
	Указывает входящие отвеченные вызовы.
	Показывает пропущенные вызовы, которые были проверены.
	Показывает пропущенные вызовы, которые не были проверены. Если вы щёлкаете по записи вызова, чтобы просмотреть детали вызова, или щёлкаете по  чтобы ответить на вызов, пиктограмма заменяется на  .
	Звонок другому абоненту.

Экран "Контакты" (Стр. 44)

Пиктограмма	Описание
	Введите имя для поиска контакта (Стр. 65).
	Добавление нового контакта (Стр. 62).
	Звонок по номеру телефона, используемому как контакт по умолчанию.
	Отправка сообщения по электронной почте на адрес электронной почты, используемый как контакт по умолчанию.
	Отображает подробную информацию для выбранного контакта.
	Настройка выбранного контакта, как избранного.
	Звонок по выбранному номеру телефона.
	Отправка сообщения по выбранному адресу электронной почты.
	Показывает используемый по умолчанию номер телефона или адрес электронной почты.
	Назначение контакту изображения, хранящегося на SD-карте.
	Добавление выбранного редактируемого пункта.
	Удаление выбранного редактируемого пункта.

Просмотр сетевых камер (Стр. 46)

Пиктограмма	Описание
	Возврат используемых по умолчанию настроек сетевой камеры: угла, уровня увеличения и яркости (Стр. 71).
	Увеличение/уменьшение масштаба видеосигнала у сетевой камеры (Стр. 70).
	Увеличение/уменьшение яркости видеосигнала сетевой камеры (Стр. 75).
	Набор номера телефона (поискового номера) сетевой камеры (Стр. 72).
	Открытие двери, связанной с камерой домофона, при разговоре по домофону (Стр. 71). <b>Замечание</b> <ul style="list-style-type: none"> <li>Эта пиктограмма отображается только в том случае, если устройство подключено к УАТС Panasonic KX-NS1000.</li> </ul>

Экран "Блокировка" (Стр. 47)

Пиктограмма	Описание
	Звонок по номеру экстренного вызова (Стр. 56).

# Телефон

## Выполнение вызова

1. Снимите трубку.
2. Введите номер телефона.
3. Для окончания разговора повесьте трубку.

### Замечание



- Для набора номера телефона можно ввести до 32 цифр.
- Если набранный номер зарегистрирован в контактах, отображается информация о контакте.
- Если в контактной информации вызываемого абонента зарегистрирована сетевая камера, запускается опция просмотра сетевых камер, после чего вы можете просматривать видеосигнал, поступающий с камеры.

## Проверка номера перед его набором (Предварительный набор)

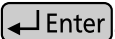
Перед выполнением звонка можно проверить набранный номер.

1. Введите номер телефона, не снимая трубку с рычага.
2. Поднимите телефонную трубку или нажмите .
3. Для окончания разговора повесьте трубку.

### Замечание

- Щелчок  приводит к удалению последней введённой цифры.
- С помощью клавиш навигации ( и ) можно перемещать курсор влево и вправо.
- Щелчок **[Отмена]** позволяет вернуться на экран "Телефон".
- Можно указать для номера телефона до 32 цифр.

## Повторный набор номера

Вы можете повторно набрать последний набранный вами номер.

1. Снимите трубку.
2. Нажмите **[Повт. наб.]**.
3. Для окончания разговора повесьте трубку.

### Замечание

- На шаге 1 нажмите **[Повт. наб.]**, не снимая трубки, чтобы перейти в режим громкой связи.

## Вызов с экрана "Контакты"

### Вызов с использованием функции "Быстрый контакт"

1. Снимите трубку.
2. На экране "Телефон" нажмите **[Контакты]**.
3. Нажмите фото абонента, которого вы хотите вызвать.
4. Нажмите .
5. Для окончания разговора повесьте трубку.

### Замечание

- Если для контакта зарегистрировано несколько номеров, производится набор номера, указанного в контактах в качестве номера по умолчанию.
- Если вы используете опцию "Быстрый контакт" для контакта, для которого не указан номер, используемый по умолчанию, появляется следующий экран. Выбор опции **[Запомнить выбранное]** приводит к тому, что выбранный вами номер телефона регистрируется в качестве номера контакта, используемого по умолчанию.

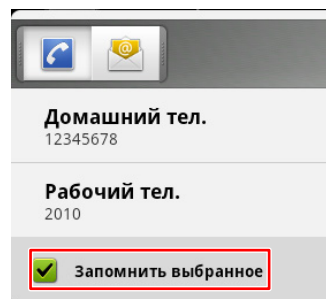

- Если вы выбрали другой способ связи (не телефон), запускается приложение, связанное с данным способом связи.

## Выбор номера из нескольких номеров, зарегистрированных для контакта

1. Снимите трубку.
2. На экране "Телефон" нажмите **[Контакты]**.
3. Нажмите на имя нужного вам абонента.
4. Нажмите на нужный вам номер телефона.
5. Для окончания разговора повесьте трубку.

## Выполнение вызовов с помощью журнала входящих вызовов

1. Снимите трубку.
2. Нажмите **[Журн]**.
3. Выберите вкладку **[Журнал Исходящих Вызовов]**, вкладку **[Журнал Входящих Вызовов]** или вкладку **[Пропущ. Выз.]**.
4. Нажмите на запись нужного вам абонента.
5. Для окончания разговора повесьте трубку.

### Замечание

- Если вы хотите позвонить по другому номеру телефона, зарегистрированному для контакта, либо воспользоваться другим методом контакта, в этом случае, не снимая трубки, нажмите на запись, а затем выберите **[Просм. конт.]**. После этого можно выбрать другой номер телефона или метод контакта на экране деталей контакта.

## Редактирование номера телефона перед вызовом

1. На экране "Телефон" нажмите **[Журн]**.
2. Выберите вкладку **[Журнал Исходящих Вызовов]**, вкладку **[Журнал Входящих Вызовов]** или вкладку **[Пропущ. Выз.]**.
3. Коснитесь и задержитесь на записи вызываемого абонента.
4. Нажмите **[Ред. ном. перед вызовом]**.
5. Измените номер телефона, затем снимите трубку.

### Замечание

- Подробные сведения о предварительном наборе см. стр. 54.

## Удаление записей из журнала вызовов

### Удаление 1 записи из журнала вызовов

1. На экране "Телефон" нажмите **[Журн]**.
2. Выберите вкладку **[Журнал Исходящих Вызовов]**, вкладку **[Журнал Входящих Вызовов]** или вкладку **[Пропущ. Выз.]**.
3. Коснитесь и задержитесь на записи, которую нужно удалить.
4. Нажмите **[Удал. из журн. выз.]**.

### Удаление всех записей из журналов регистрации

1. На экране "Телефон" нажмите **[Журн]**.
2. Нажмите **[☰ Menu]**.
3. Нажмите **[Уд. все в жур. выз.]**.
4. На экране **[Удал.]** нажмите **[ОК]**.

### Замечание

- Все записи в журнале исходящих вызовов, журнале входящих вызовов и журнале пропущенных вызовов будут удалены.

## Набор номера с помощью программной кнопки, настроенной как набор номера одним нажатием

Можно воспользоваться программной кнопкой, настроенной для набора номера одним нажатием, чтобы упростить процедуру выполнения звонков.

1. Снимите трубку.
2. Нажмите на программную кнопку, настроенную для набора номера одним нажатием.
3. Для окончания разговора повесьте трубку.

### Замечание

- Программная кнопка, назначенная, как BLF (Табло индикации занятых линий связи), также может использоваться для вызова по местному телефону (Стр. 101).
- Подробные сведения о кнопках с назначенной функцией, таких, как кнопки набора номера одним нажатием или кнопки BLF, см. стр. 99.

## Вызов по экстренному номеру

Если активна блокировка экрана, можно выполнить вызов по экстренному номеру, зарегистрированному ранее.

1. Снимите трубку.
2. Нажмите .
3. На экране **[Выберите]** выберите контакт, который вы хотите вызвать.

### Замечание

- Во время разговора входящие вызовы не принимаются.
- Подробные сведения о регистрации номера экстренного вызова см. стр. 33.
- Подробные сведения об активации блокировки экрана см. стр. 102.

## Получение вызовов

1. Снимите трубку.
2. Для окончания разговора повесьте трубку.

### Замечание

- Разрешение функции "Автоответ" позволяет отвечать на входящие вызовы, не снимая трубки (Стр. 99).
- Если в контактной информации вызываемого абонента зарегистрирована сетевая камера, запускается опция просмотра сетевых камер, после чего вы можете просматривать видеосигнал, поступающий с камеры.
- Если вы получаете вызов, используя другое приложение, появляется окно **[Входящий Вызов]**.

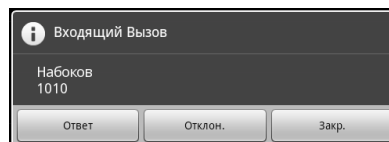

## Выбор одного из нескольких входящих вызовов

При одновременном поступлении нескольких входящих вызовов от нескольких абонентов можно выбрать, с кем из них вы будете разговаривать.

1. На вкладке **[Вх. выз.]** выберите вызов, на который вы хотите ответить.
2. Нажмите **[Ответ]**.

### Замечание

- Число входящих вызовов отображается на вкладке **[Вх. выз.]**.
- На вкладке **[Вх. выз.]** входящие вызовы отображаются, начиная сверху, от самого раннего до самого последнего по времени.

## Ответ на вызов во время разговора (Ответ на ожидающий вызов)

Если во время разговора поступает второй вызов, вы можете ответить на него, поместив текущий разговор на удержание, либо прервав его.



## Прекращение текущего разговора и ответ на второй вызов

1. Когда вы услышите сигнал ожидающего вызова, положите трубку.
2. Снимите трубку.

## Удержание текущего вызова и ответ на второй вызов

1. В окне **[Входящий Вызов]** нажмите **[Закр.]**.
2. На вкладке **[Тек выз]** нажмите **[Удрж]**.
3. Нажмите кнопку DN (программная кнопка) входящего вызова (зеленый индикатор быстро мигает).

### Замечание

- Если при программировании файла конфигурации разрешается автоматическое удержание вызова, просто нажмите **[Ответ]** в окне **[Входящий Вызов]**, чтобы перевести текущий разговор на удержание и ответить на второй звонок. Более подробные сведения можно узнать у администратора или у дилера.

## Отклонение вызовов

Можно отклонить входящий вызов, поступающий на ваше устройство, или настроить устройство так, чтобы оно отклоняло отдельные вызовы.

### Замечание

- Если устройство подключено к УАТС Panasonic KX-NS1000, отклонение входящего вызова невозможно.

## Отклонение вызова при получении

1. При поступлении входящего вызова нажмите



## Отклонение анонимных вызовов

Можно настроить устройство так, чтобы оно отклоняло вызовы при получении вызова с неизвестного номера.

Для отклонения анонимных вызовов необходимо разрешить настройку блокировки анонимных вызовов при помощи программирования через

Web-интерфейс пользователя (Стр. 107). По поводу подробностей вы можете проконсультироваться у вашего администратора или дилера.

### Замечание

- Отклонённые телефонные номера не сохраняются в журнале входящих вызовов.
- В зависимости от линии, на которую поступает входящий вызов, может возникнуть ситуация, что вызов не может быть отклонен.

## Отклонение отдельных вызовов

Можно настроить устройство так, чтобы оно отклоняло отдельные телефонные номера.

### Замечание

- Отклонённые телефонные номера не сохраняются в журнале входящих вызовов.

## Добавление телефонного номера

Можно сохранить до 30 телефонных номеров в списке отклоняемых номеров в устройстве.

1. На экране "Телефон" нажмите Menu.
2. Нажмите **[Настройка блокировки вызовов]**.
3. Введите номер телефона (макс. 32 цифр).
4. Нажмите **[ОК]**.

### Замечание

- Для регистрации дополнительных телефонных номеров повторите процедуру, начиная с шага 3.

## Добавление телефонного номера из журнала входящих вызовов

Можно добавить номер, указав ссылку на журнал входящих вызовов.

1. На экране "Телефон" нажмите **[Журн]**.
2. Выберите вкладку **[Журнал Входящих Вызовов]** или вкладку **[Пропущ. Выз.]**.
3. Нажмите на номер телефона, вызовы с которого вы хотите отклонять.
4. Нажмите **[Добавить в заблокированные]**.

## Редактирование сохраненного телефонного номера

1. На экране "Телефон" нажмите Menu.
2. Нажмите **[Настройка блокировки вызовов]**.
3. Выберите номер телефона, который вы хотите редактировать.

4. После ввода номера телефона нажмите [ОК].

#### Удаление сохраненного телефонного номера

1. На экране "Телефон" нажмите  Menu.
2. Нажмите [Настройка блокировки вызовов].
3. Выберите номер телефона, который вы хотите удалить.
4. Сбросьте отображающийся номер.
5. Нажмите [ОК].

## Удержание вызова

1. На вкладке [Тек выз] нажмите [Удрж].

#### Замечание

- Если вызов оставлен на удержании, то через определённое время, появляется окно [Автодозвон], и вы слышите тональный сигнал повторного вызова.
- Если при программировании файла конфигурации разрешается автоматическое удержание вызова, просто нажмите программную кнопку, выбранную в качестве кнопки DN (Стр. 99), чтобы перевести вызов на удержание. Более подробные сведения можно узнать у администратора или у дилера.

## Возврат к вызову на удержании

1. На вкладке Удрж выберите вызов, к которому вы хотите вернуться.
2. Нажмите [Извлечь].

#### Замечание

- Число вызовов на удержании отображается на вкладке [Удрж].
- На вкладке [Удрж] вызовы на удержании отображаются, начиная сверху, в порядке от самого раннего до самого последнего по времени. Вызовы на удержании, ожидающие переадресации или предназначенные для начинающейся конференции, отображаются в верхней части списка.

## Перевод вызова

### Переадресация после ответов вызываемых абонентов

1. Во время вызова нажмите **[П/адрес.]** на вкладке **[Тек выз.]**.
2. Позвоните абоненту, которому вы хотите переадресовать вызов.
3. После того, как вызываемый абонент ответит, нажмите **[П/адрес. выполн.]**.

#### Замечание

- Подробную информацию о выполнении вызовов см. стр. 54.
- На шаге 1, вместо того, чтобы щёлкнуть по **[П/адрес.]**, вы можете щёлкнуть по программной кнопке, назначенной в качестве кнопки BLF, для обращения к вызываемому абоненту, которому был переадресован вызов.
- Если переадресация вызовов при положенной трубке в вашем устройстве разрешена, вы можете просто положить трубку на рычаг на шаге 3, вместо того, чтобы щёлкать по **[П/адрес. выполн.]**. Подробные сведения вы можете узнать у вашего администратора или дилера.
- На шаге 3, вместо того, чтобы щёлкнуть по **[П/адрес. выполн.]**, можно щёлкнуть по **[Переуст.]**, чтобы перевести вызываемого абонента, которому выполняется переадресация, на удержание, и разговаривать с переадресовываемым абонентом. Повторный щелчок по **[Переуст.]** возвращает вас к разговору с вызываемым абонентом, которому выполняется переадресация.
- Если абонент, которому выполняется переадресация, не отвечает, нажмите **[П/адрес. отмен.]** или по программной кнопке DN, чтобы удерживаемый вызов (зеленый индикатор медленно мигает) вновь стал вашим основным вызовом.
- На шаге 3 вызов будет переадресовываться, даже если вы повесите трубку до того, как ответит вызываемый абонент, которому выполняется переадресация.

### Переадресация без ожидания ответа от вызываемого абонента (Слепая переадресация)<sup>\*1</sup>

Можно переадресовать вызов непосредственно вызываемому абоненту, которому выполняется переадресация, не ожидая ответа от этого вызываемого абонента.

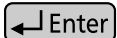
1. Во время вызова нажмите **[Трансфер без подтвержд]** на вкладке **[Тек выз.]**.
2. Введите телефонный номер вызываемого абонента, которому выполняется переадресация, а затем нажмите .
3. Положите трубку.

#### Замечание

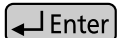
- Подробную информацию о выполнении вызовов см. стр. 54.
- На шаге 2 нажмите **[П/адрес. отмен.]**, прежде чем нажимать , чтобы вернуться к исходному разговору.

<sup>\*1</sup> Если устройство подключено к УАТС Panasonic KX-NS1000, переадресация вызова невозможна.

## Трёхсторонняя конференция

Во время двустороннего разговора можно добавить третьего абонента и создать трёхстороннюю конференцию.

1. Во время вызова нажмите **[Конференция]** на вкладке **[Тек выз]**.
2. Позвоните абоненту, которого вы хотите добавить к разговору.
3. Когда третий участник разговора ответит, нажмите на вкладку **[Начать конференцию]**, после чего начнётся трёхсторонняя конференция.

### Замечание

- Подробную информацию о выполнении вызова см. стр. 54.
- Если абонент, которого вы добавили к конференции, не отвечает, нажмите программную кнопку DN, чтобы удерживаемый вызов (зеленый индикатор медленно мигает) вновь стал вашим основным вызовом.
- Если устройство подключено к УАТС Panasonic KX-NS1000, к трёхсторонней конференции можно подключить одного или более абонентов. Подробности приведены в документации на KX-NS1000.

## Удаление участника конференции

### Удержание одного участника и разговор со вторым

Можно поместить одного из участников на удержание и вести двусторонний разговор со вторым участником. Можно также вернуться к трёхсторонней конференции.

1. Во время трёхсторонней конференции выберите участника, которого следует поместить на удержание, нажав вкладку **[Тек выз]**.
2. Нажмите **[Удрж]**.

### Замечание

- Можно вернуться к трёхсторонней конференции, щёлкнув по **[Начать конференцию]** после шага 2.
- Если вы щёлкнули по **[Удрж]**, не выбирая абонента, оба абонента переводятся на удержание.

- Если устройство подключено к УАТС Panasonic KX-NS1000, удаление абонента из конференции невозможно.

### Отключение одного абонента и продолжение разговора с другим

Вы можете удалить одного из участников конференции и вернуться к двустороннему разговору.

1. Во время трёхсторонней конференции выберите абонента, которого вы хотите удалить, на вкладке **[Тек выз]**.
2. Нажмите **[Разъед.]**.

## Завершение конференц-связи

1. Положите трубку.



## Выключение микрофона

Во время вызова можно отключить микрофон так, чтобы ваш абонент не слышал вас. Вы будете слышать голос вашего абонента, но он не будет слышать вас.

Отключаются микрофоны устройства, телефонной трубки и гарнитуры.

1. Нажмите  Mute.

### Замечание

- При повторном нажатии  Mute звук снова включается.
- Если функция отключения звука активна, лампочка на  мигает красным.

## Проверка голосовых сообщений

Если у вас имеются непрослушанные голосовые сообщения, на экране "Телефон" пиктограмма

**[Сообщение]** выглядит, как .

Кроме того, загорается индикатор сообщения/звонка.

1. На экране "Телефон" нажмите **[Сообщение]**.
2. Следуйте инструкциям голосовых подсказок.

### Замечание

- Для использования данной функции необходимо установить номер доступа к голосовой почте при помощи программирования файла конфигурации. Подробные сведения вы можете узнать у вашего администратора или у дилера.
- Если вы должны ввести пароль для прослушивания ваших голосовых сообщений, введите его с помощью клавиш набора номера. Нажмите **[Набор]** для показа клавиш набора номера и введите пароль (Стр. 38).
- Если на вашем устройстве сконфигурировано несколько линий, выберите линию, голосовые сообщения которой вы хотите проверить, после шага 1.

# Контакты

Экран "Контакт" появляется, если щёлкнуть по **[Контакты]** на экране "Телефон" или по  на экране "Начало".

## Добавление контактов

### Добавление нового контакта

Можно зарегистрировать несколько номеров телефонов и адресов электронной почты для отдельного контакта.

1. На экране "Телефон" нажмите **[Контакты]**.
2. Нажмите .
3. При необходимости введите информацию.

#### Фото

Нажмите , чтобы добавить фото, хранящееся на SD-карте. Можно использовать файлы в форматах JPEG, BMP, GIF и PNG.

#### Имя и Фамилия

Добавьте имя и фамилию. Нажмите , чтобы добавить префикс, отчество, фонетическое имя и т.д.

#### Телефон

Добавьте номер телефона. Нажмите , чтобы добавить несколько телефонных номеров.

#### Адрес электронной почты

Добавьте адрес электронной почты. Нажмите , чтобы добавить несколько адресов электронной почты.

#### Почтовый адрес

Нажмите  для добавления адреса.

#### Организация

Нажмите  для добавления информации об организации.

#### Дополнительно

Нажмите  для добавления замечания, ник, сетевой камеры или web-сайта к контакту.

4. По окончании ввода информации нажмите **[Готово]**.

#### Замечание

- Подробные сведения о вводе текста см. стр. 28.
- Нажмите  для удаления выбранного редактируемого пункта.

### Назначение используемого по умолчанию номера телефона или адреса электронной почты



Если для контакта было добавлено несколько номеров телефонов или адресов электронной почты, наиболее часто используемый телефонный номер или адрес электронной почты используют вместе с функцией "быстрый контакт" для установки быстрого контакта с другим абонентом.

1. На экране "Телефон" нажмите **[Контакты]**.
2. На экране "Контакт" нажмите на имя контакта.
3. Коснитесь и задержитесь на номере телефона или на адресе электронной почты, которые должны использоваться по умолчанию.
4. Нажмите **[Сделать номером по умолчанию]**.

#### Замечание

- Описание вызовов с использованием опции "быстрый контакт" см. стр. 54.

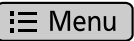
### Удаление номера телефона или адреса электронной почты абонента, которые используются по умолчанию

1. На экране "Телефон" нажмите **[Контакты]**.
2. На экране "Контакт" нажмите на имя контакта.
3. Нажмите .
4. Нажмите **[Изменить контакт]**.
5. Нажмите .
6. Нажмите **[Сброс в исх. уст.]**.

### Настройка избранного

Настроив контакт в качестве избранного, можно легко обратиться к информации о данном контакте.

1. На экране "Телефон" нажмите **[Контакты]**.
2. Нажмите на имя контакта, который нужно сохранить в избранном.
3. Нажмите .

**Замечание**

- При щелчке **[Избранное]** на экране "Контакт" появляются контакты, зарегистрированные в избранном (Стр. 44).

## Добавление контакта из журнала вызовов

Можно добавлять контакты с номеров телефонов, записанных в журнале вызовов.

1. На экране "Телефон" нажмите **[Журн]**.
2. Выберите вкладку **[Журнал Исходящих Вызовов]**, вкладку **[Журнал Входящих Вызовов]** или вкладку **[Пропущ. Выз.]**.
3. Нажмите на номер телефона, который нужно добавить.
4. Нажмите **[Созд. нов. контакт]**.
5. При необходимости введите информацию.
6. По окончании ввода информации нажмите **[Готово]**.

**Замечание**

- Подробные сведения о вводимых элементах можно найти на стр. 62.

## Добавление номера телефона для существующего контакта

1. На экране "Телефон" нажмите **[Журн]**.
2. Выберите вкладку **[Журнал Исходящих Вызовов]**, вкладку **[Журнал Входящих Вызовов]** или вкладку **[Пропущ. Выз.]**.
3. Нажмите на запись с номером телефона, который нужно добавить.
4. Нажмите **[Доб. в контакты]**.
5. Выберите контакт, для которого следует добавить номер телефона.
6. При необходимости введите информацию.
7. По окончании ввода информации нажмите **[Готово]**.





**Замечание**

- Подробные сведения о вводимых элементах можно найти на стр. 62.

## Добавление к контакту информации о сетевой камере

Сетевую камеру, которая сконфигурирована для подключения к данному устройству, добавляется в информацию о контакте. Видеосигнал с

зарегистрированной сетевой камеры можно просматривать во время разговора.

1. На экране "Телефон" нажмите **[Контакты]**.
2. На экране "Контакты" нажмите контакту, который нужно добавить к сетевой камере.
3. Нажмите  **Menu**.
4. Нажмите **[Изменить контакт]**.
5. Нажмите  в **[Дополнительно]**.
6. Нажмите  рядом с **[Сетевая камера/ Web-сайт]**.
7. Нажмите .
8. Выберите сетевую камеру.
9. По окончании ввода информации нажмите **[Готово]**.

**Замечание**

- Подробные сведения о вводе текста см. стр. 28.

## Объединение с домофоном/контактом

Если требуется связать сохраненный в контакте номер домофона с сетевой камерой, в дополнение к добавлению в контакт информации о сетевой камере используйте для домофона тип контакта Домофон.

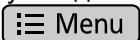
1. На экране "Телефон" нажмите **[Контакты]**.
2. На экране "Контакты" нажмите контакту, который нужно добавить к сетевой камере.
3. Нажмите  **Menu**.
4. Нажмите **[Изменить контакт]**.
5. Нажмите на ярлык телефонного номера.
6. Измените ярлык телефонного номера на **[Домофон]**.
7. Введите номер домофона (2 цифры).
8. По окончании ввода информации нажмите **[Готово]**.

**Замечание**

- Если введена только 1 цифра в Номер домофона, 0 добавляется в начало номера автоматически. Например, "5" меняется на "05".
- Допустимые номера домофона варьируются в зависимости от подключенной УАТС.
- Эта функция доступна только в том случае, если устройство подключено к УАТС Panasonic KX-NS1000.
- Подробные сведения о вводимых элементах можно найти см. стр. 62.
- Подробные сведения о вводе текста см. стр. 28.

## Редактирование контакта

Можно редактировать информацию, зарегистрированную для контакта.

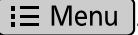
1. На экране "Телефон" нажмите **[Контакты]**.
2. Нажмите на имя контакта, который нужно редактировать.
3. Нажмите  **Menu**.
4. Нажмите **[Изменить контакт]**.
5. По окончании ввода информации нажмите **[Готово]**.

### Замечание

- Подробные сведения о вводе текста см. Стр. 28.

## Удаление контакта

### Удаление одного контакта

Вы можете удалить контакт.

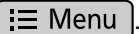
1. На экране "Телефон" нажмите **[Контакты]**.
2. Нажмите на имя контакта, который нужно удалить.
3. Нажмите  **Menu**.
4. Нажмите **[Удалить контакт]**.
5. В окне подтверждения нажмите **[ОК]**.

### Удаление всех контактов

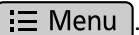
1. На экране "Телефон" нажмите **[Контакты]**.
2. Нажмите  **Menu**.
3. Нажмите **[Удалить все]**.
4. Нажмите **[ОК]**.



## Поиск контакта

Можно найти нужный контакт в ваших зарегистрированных контактах.

1. На экране "Телефон" нажмите **[Контакты]**.
2. Нажмите  и введите имя контакта, который нужно найти.
3. Нажмите на один из результатов поиска.

### Замечание

- При каждом вводе буквы список результатов поиска обновляется.
- При вводе регистр не учитывается.
- Можно также ввести адрес электронной почты для поиска среди зарегистрированных адресов электронной почты.
- Подробные сведения о вводе текста см. стр. 28.

## Изменение вида представления контактов

Можно изменить вид представления контактов в списке контактов.

1. На экране "Телефон" нажмите **[Контакты]**.
2. Нажмите .
3. Нажмите **[Варианты отображения]**.
4. Выберите способ представления.

### **Контакты с телефонами**

Показ только контактов, для которых зарегистрирован номер телефона.

### **Упорядочить контакты**

Сортировка списка по имени (**По фамилии**) или по фамилии (**По имени**).

### **Показывать в контактах**

Выберите, будет ли отображаться первым имя контакта (**Сначала фамилию**) или фамилия контакта (**Сначала имя**).

## Объединение/разделение контактов

Можно объединить информацию о двух отдельных контактах в один контакт, либо можно разделить объединённые контакты.

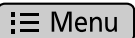
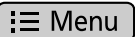

### Объединение контактов

1. На экране "Телефон" нажмите **[Контакты]**.
2. Нажмите на имя одного из контактов, которые нужно объединить.
3. Нажмите  **Menu**.
4. Нажмите **[Изменить контакт]**.
5. Нажмите  **Menu**.
6. Нажмите **[Присоединить]**.
7. Выберите другой контакт, который вы хотите объединить с первым контактом.
8. Нажмите **[Готово]**.

#### Замечание

- Если вы загружаете информацию о контакте с SD-карты, то в случае, когда используемое имя уже существует в качестве зарегистрированного контакта, контакты объединяются автоматически.

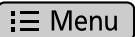
### Разделение контакта

1. На экране "Телефон" нажмите **[Контакты]**.
2. Нажмите на имя контакта, который нужно разделить.
3. Нажмите  **Menu**.
4. Нажмите **[Изменить контакт]**.
5. Нажмите  **Menu**.
6. Нажмите **[Отделить]**.
7. Нажмите **[ОК]**.

## Сохранение/загрузка информации о контактах с/на SD-карту

Можно сохранить (экспортировать) информацию о контакте на SD-карту, либо загрузить (импортировать) информацию о контакте с SD-карты.

#### Примечание

- Во время импорта или экспорта контактов нельзя отвечать на звонки или выполнять вызовы.

#### Замечание

- Подробные сведения об использовании SD-карты см. стр. 139.

## Формат сохранения данных о контакте

Данные о контактах, сохраненные на SD-карте, или загружаемые данные хранятся в формате vCard™ (расширение файла: .vcf).

Стандарт vCard определяется IMC (Internet Mail Consortium). Подробные сведения о стандарте vCard можно найти на соответствующем web-сайте. <http://www.imc.org/>

Данные в этом формате можно пересылать по электронной почте, как приложение, используя функцию разделения контактов.

Пример формата vCard (для одного контакта)

```
BEGIN:VCARD
VERSION:2.1
N:White;Andy;;;
FN:Andy White
TEL;HOME;FAX:0000000000
EMAIL;HOME:andy@st.org
URL:http://www.matu.net/
URL:http://www.matu.or.jp
SOUND;X-RINGTONE;NUM:1
END:VCARD
```

#### Примечание

- При редактировании файлов vCard на компьютере с помощью текстового редактора сохраняйте файл, используя кодировку UTF-8.

## Сохранение на SD-карте

1. На экране "Телефон" нажмите **[Контакты]**.
2. На экране "Контакты" нажмите  **Menu**.
3. Нажмите **[Импорт/Экспорт]**.
4. Нажмите **[Экспортировать на SD-карту]**.
5. На экране **[Подтверждение экспорта]** нажмите **[ОК]**.

### Замечание

- Щелчок по **[Отмена]** позволяет вернуться на экран "Контакты".

## Загрузка с SD-карты

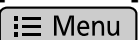
1. На экране "Телефон" нажмите **[Контакты]**.
2. На экране "Контакты" нажмите  **Menu**.
3. Нажмите **[Импорт/Экспорт]**.
4. Нажмите **[Импортировать с SD-карты]**.
5. На экране **[Убедитесь в выполнении импорта.]** выберите, будут ли резервироваться данные.
6. Нажмите **[ОК]**.
7. На экране **[Выберите файл vCard]** выберите тип импорта.

### Импорт одного файла VCard

Импорт одного отдельного файла.

### Импорт нескольких файлов vCard

Выберите несколько файлов и импортируйте их.

### Импорт всех файлов VCard

Импорт всех файлов.

8. Нажмите **[ОК]**.
9. На экране **[Выберите файл vCard]** выберите файлы, которые нужно импортировать.
10. Нажмите **[ОК]**.

### Замечание

- Щелчок **[Отмена]** позволяет вернуться на экран "Телефон".
- Если выбрана опция **[Импорт всех файлов VCard]** на шаге 7, шаги 9 и 10 пропускаются.
- Если имеется только 1 файл на SD-карте, шаги 7 - 10 пропускают.

## Отправка информации о контакте в качестве приложения к письму

Можно отправить информацию о контакте, как приложение к письму.

### Примечание

- Если учётная запись электронной почты не создана, запустите почтовое приложение и создайте учётную запись электронной почты (Стр. 88).

### Отправка информации обо всех контактах в виде приложения к письму

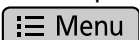
1. На экране "Телефон" нажмите **[Контакты]**.
2. Нажмите  **Menu**.
3. Нажмите **[Импорт/Экспорт]**.
4. Нажмите **[Общий доступ к видимым контактам]**.
5. После запуска почтового приложения введите адрес получателя, тему письма и сообщение.
6. Нажмите **[Отправить]**.

### Замечание

- Подробные сведения о вводе текста см. стр. 28.

### Отправка информации об одном контакте в виде приложения к письму

1. На экране "Телефон" нажмите **[Контакты]**.
2. Нажмите на контакт, информацию о котором вы хотите отправить.
3. Нажмите  **Menu**.
4. Нажмите **[Отправить]**.
5. После запуска почтового приложения введите адрес получателя, тему письма и сообщение.
6. Нажмите **[Отправить]**.

### Замечание

- Подробные сведения о вводе текста см. стр. 28.

## Назначение рингтонов отдельным контактам

Отдельным контактам можно назначить индивидуальные рингтоны.

1. На экране "Телефон" нажмите **[Контакты]**.
2. На экране "Контакты" нажмите на имя контакта, которому нужно назначить рингтон.
3. Нажмите  **Menu**.
4. Нажмите **[Параметры]**.
5. Нажмите **[Мелодия звонка]**.
6. Выберите рингтон на экране **[Мелодия звонка]**.
7. Нажмите **[ОК]**.

### Замечание

- Если вы указали рингтон, который сохранен на SD-карте, а SD-карта вынута из устройства, вместо указанного рингтона будет использоваться рингтон 1. После возврата SD-карты на место будет использоваться ранее указанный рингтон.

## Сетевая камера

На экране "Начало" нажмите , чтобы запустить приложение Просмотр сетевых камер.



Для получения последних сведений о сетевых камерах, которые проверены при работе с данным устройством, посетите следующий web-сайт:  
<http://panasonic.net/pcc/support/sipphone>

### Замечание

- Для просмотра видео с данной сетевой камеры необходимо сконфигурировать сетевую камеру для использования H.264 в качестве её видеокodeка.
- В зависимости от модели камеры, некоторые операции могут быть недоступными.

## Регистрация сетевой камеры

Можно зарегистрировать до 16 сетевых камер, подключенных к сети.

1. На экране "Начало" нажмите .
2. В окне приложения Просмотр сетевых камер нажмите  Menu.
3. Нажмите **[Регистрация камеры]**.
4. В списке **[Регистрация камеры]** нажмите на номер позиции, для которой вы хотите зарегистрировать камеру.
5. Введите необходимые сведения.

### Назв камеры

Укажите имя камеры. Можно ввести до 20 символов.

### Адрес камеры<sup>\*1</sup>

Введите IP-адрес камеры или FQDN (Fully Qualified Domain Name), то есть полностью уточнённое доменное имя.

### Ном. порта<sup>\*1</sup>

Введите номер порта сетевой камеры (из интервала от 1 до 65535).  
Заводское значение по умолчанию 80.

### ID п-ля

Введите пароль, который будет использоваться при подключении к сетевой

камере (макс. 32 алфавитно-цифровых символов).

### Пароль

Введите имя пользователя, которое будет использоваться при подключении к сетевой камере (макс. 32 алфавитно-цифровых символов).

### Номер оповещ.

Введите номер телефона, связанного с камерой (макс. 32 символов).

### Располож. изобр.

Укажите область обрезки изображения, отображаемого в приложении Просмотр сетевых камер. Данное устройство поддерживает VGA и 720p. Если в текущий момент времени принимается видеосигнал сетевой камеры,  показывает текущее разрешение (VGA или 720p).

### Трансляция

Если камера конфигурирована для вывода нескольких потоков, выберите, какой поток видеокamеры будет просматриваться (**Трансляция 1/Трансляция 2**). Подробные сведения содержатся в документации на вашу камеру.



<sup>\*1</sup> Необходимый элемент.

6. По окончании ввода необходимых позиций нажмите кнопку **[ОК]**.

### Замечание

- Если для контакта зарегистрирована сетевая камера, можно просматривать видеосигнал с сетевой камеры во время разговора с данным абонентом (Стр. 63).
- В списке **[Регистрация камеры]** отображается флажок у номеров, для которых зарегистрирована камера.
- Щелчок по **[Отмена]** позволяет вернуться к списку **[Регистрация камеры]**.
- Подробная информация о вводе текста см. стр. 28.

## Выбор сетевой камеры

1. На экране "Начало" нажмите .
2. В окне приложения Просмотр сетевых камер нажмите  Menu.
3. Нажмите **[Выбор камеры]**.
4. Нажмите на имя камеры в списке **[Выбор камеры]**.
5. Нажмите **[Закр.]**.

### Замечание

- Если имя для камеры не указано, вместо него в списке **[Регистрация камеры]** отображается номер (например, Камера 1).
- В следующий раз при запуске приложения Просмотр сетевых камер отображается видеосигнал камеры, которая была выбрана в предыдущий раз.

## Управление сетевой камерой

### Изменение области просмотра

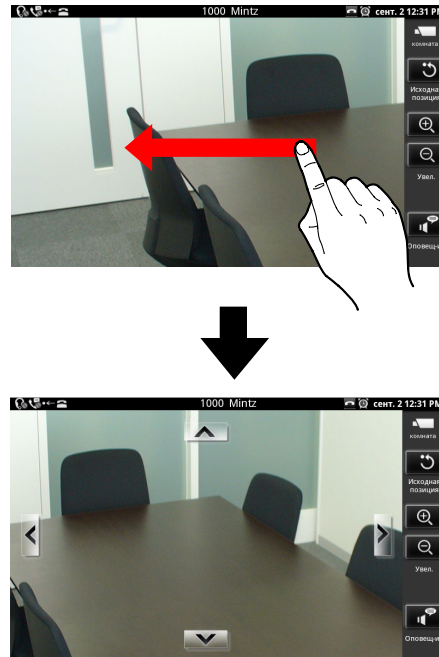

1. На экране "Начало" нажмите .
2. Проведите пальцем по экрану с изображением, поступающим от сетевой камеры.



### Замечание

- Если вы проводите пальцем быстро, изображение может продолжать двигаться даже после того, как вы отпустите палец.

### Увеличение и уменьшение масштаба



1. На экране "Начало" нажмите .
2. В приложении Просмотр сетевых камер нажмите  (увеличить масштаб) или по  (уменьшить масштаб).

## Центрирование вида щелчком

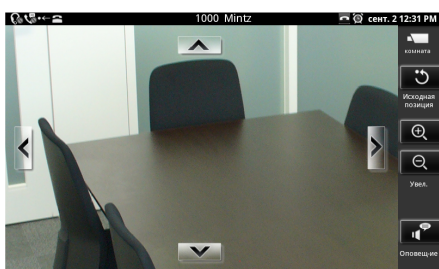
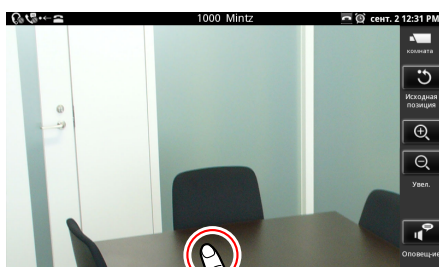
1. На экране "Начало" нажмите .
2. Нажмите на дисплей в том месте, где должен находиться центр вида.



## Возврат вида в исходное положение (установленное в камере)

1. На экране "Начало" нажмите .
2. В приложении Просмотр сетевых камер нажмите .

### Замечание

- Настройки масштаба и яркости также сбрасываются и возвращаются к "начальным" настройкам.

## Объединение с домофоном/контактом

Если камера подключена к домофону, или зарегистрирована на контакт из списка контактов, информация от этой камеры автоматически отображается на экране при поступлении вызова или выполнения вызова домофона или контакта.

Подробные сведения о регистрации камер для контактов приведены в разделе "Добавление к контакту информации о сетевой камере (Стр. 63)".

### Замечание

- Эта функция доступна только в том случае, если устройство подключено к УАТС Panasonic KX-NS1000.

## Открывание дверей

При разговоре по домофону с подключением к камере, с устройства KX-UT670 можно открыть дверь.



1. В приложении Просмотр сетевых камер нажмите .

### Замечание

- Эта функция доступна только в том случае, если устройство подключено к УАТС Panasonic KX-NS1000.

## Звонок по телефонному номеру, связанному с камерой

Можно позвонить по номеру телефона, связанному с сетевой камерой. Этот номер называется поисковым номером. Набор номера производится из приложения Просмотр сетевых камер, когда на экране отображается изображение, передаваемое камерой. Экран "Телефон" не отображается.

1. На экране "Начало" нажмите .
2. В приложении Просмотр сетевых камер нажмите .
3. Когда вы слышите сигнал подтверждения или ответ другого абонента, начинайте говорить.
4. Для завершения вызова нажмите .

### Замечание

- Детали регистрации поискового номера см. стр. 69.

## Автоматическое переключение между несколькими камерами

Можно запустить цикл устройства для опроса зарегистрированных сетевых камер, с поочерёдным представлением видео с каждой из камер.

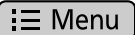

1. На экране "Начало" нажмите .
2. В окне приложения Просмотр сетевых камер нажмите  Menu.
3. Нажмите [Выбор камеры].
4. В списке [Выбор камеры] нажмите [Последов. режим].
5. Нажмите [Закр.].

### Замечание

- После того, как начнется автоматическое переключение, сначала отображается видеоизображение с текущей выбранной камеры, а затем поочерёдно выводятся видеоизображения камер из списка [Выбор камеры].
- После выбора сетевой камеры в списке [Выбор камеры] автоматическое переключение завершается.
- Если коснуться дисплея, автоматическое переключение временно останавливается на текущем видеоизображении. Для возобновления переключения нажмите [Последов. режим] еще раз. Когда переключение временно остановлено, выполнение других операций, например, выбор сетевой камеры, завершает автоматическое переключение.

## Настройка интервала переключения

Можно изменить продолжительность показа видеопотока между переключениями.

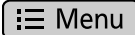
1. На экране "Начало" нажмите .
2. В окне приложения Просмотр сетевых камер нажмите  Menu.
3. Нажмите [Выбор камеры].
4. Нажмите  Menu.
5. Нажмите [Интервал послед-ти].



- Нажмите на требуемую продолжительность интервала.

#### Замечание

- Заводское значение по умолчанию [10 секунд].
- Если автоматическое переключение уже разрешено, можно пропустить шаг 4.

## Использование предварительных настроек сетевой камеры

Можно выбрать положение просмотра, зарегистрированное предварительно в настройках сетевой камеры. Эти положения называются "предварительными настройками".

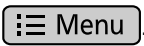
- На экране "Начало" нажмите .
- В окне приложения Просмотр сетевых камер нажмите  Menu.
- Нажмите [Переуст-ка].
- После щелчка по [Переуст-ка] выберите положение камеры, в котором вы хотите выполнять просмотр.
- Нажмите [Закр.].

#### Замечание

- Можно просматривать все зарегистрированные предварительные настройки, прокручивая список вверх и вниз.
- Если щёлкнуть по [Избранное] на шаге 4, отображаются предварительные настройки, зарегистрированные в качестве избранного.

## Добавление предварительной настройки в избранное

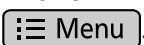
- На экране "Начало" нажмите .
- В окне приложения Просмотр сетевых камер нажмите  Menu.
- Нажмите [Переуст-ка].
- В списке [Переуст-ка] коснитесь и задержите палец на предварительной настройке, которую вы хотите добавить к вашему избранному.
- Нажмите [Доб. в Избранное].

#### Замечание

- Щелчок по [Отмена] позволяет вернуться к списку [Переуст-ка].

## Удаление из избранного

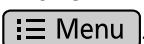

- На экране "Начало" нажмите .
- В окне приложения Просмотр сетевых камер нажмите .

3. Нажмите **[Переуст-ка]**.
4. В списке **[Переуст-ка]** нажмите **[Избранное]**.
5. Коснитесь и задержитесь на предварительной настройке, которую нужно удалить.
6. Нажмите **[Удалить из Избранного]**.

**Замечание**

- Щелчок **[Отмена]** позволяет вернуться на экран **[Переуст-ка]**.



## Редактирование имени предварительной настройки

1. На экране "Начало" нажмите .
2. В окне приложения Просмотр сетевых камер нажмите  **Menu**.
3. Нажмите **[Переуст-ка]**.
4. В списке **[Переуст-ка]** коснитесь и задержите палец на имени предварительной настройки, которое вы хотите редактировать.
5. Нажмите **[Ред. назв. позиции]**.
6. При необходимости исправьте имя предварительной настройки, а затем нажмите **[ОК]**.

**Замечание**

- Щелчок **[Отмена]** позволяет вернуться на экран **[Переуст-ка]**.
- Подробные сведения о вводе текста см. стр. 28.

## Удаление имени редактируемой предварительной настройки

1. На экране "Начало" нажмите .
2. В окне приложения Просмотр сетевых камер нажмите  **Menu**.
3. Нажмите **[Переуст-ка]**.
4. В списке **[Переуст-ка]** коснитесь и задержите палец на имени предварительной настройки, которую вы хотите удалить.
5. Нажмите **[Удал. назв. позиц.]**.

**Замечание**



- Удаление имени предварительной настройки приводит к возврату на заводские настройки, используемые по умолчанию (**Предварительная настройка**).

- Щелчок **[Отмена]** позволяет вернуться на экран **[Переуст-ка]**.

## Конфигурирование свойств дисплея

Вы можете отрегулировать яркость сетевой камеры и установить автоматический режим.

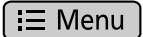
### Регулировка яркости изображения

1. На экране "Начало" нажмите .
2. В окне приложения Просмотр сетевых камер нажмите .
3. Нажмите **[Настр. камеры]**.
4. Нажмите **[Яркость]**.
5. Для регулировки яркости нажмите  (ярче) или  (темнее).
6. Нажмите **[Закр.]** для сохранения настройки.



#### Замечание

- Щелчок по **[Сброс]** на шаге 5 возвращает настройки к значению, указанному в настройках камеры.

## Автоматический режим

### Автоматическое панорамирование

Камеру можно настроить для выполнения повторяющегося горизонтального перемещения (слева направо) во всем поле обзора.



1. На экране "Начало" нажмите .
2. В окне приложения Просмотр сетевых камер нажмите .
3. Нажмите **[Настр. камеры]**.
4. Нажмите **[Авт. режим]**.
5. На экране **[Авт. режим]** нажмите **[А/панор-е]**.

#### Замечание

- Щелчок **[Отмена]** позволяет вернуться на экран **[Настр. камеры]**.

### Предварительно настроенная последовательность

Можно заставить камеру циклически перемещаться и показывать изображения в положениях просмотра, зарегистрированных в качестве предварительных настроек.

1. На экране "Начало" нажмите .
2. В окне приложения Просмотр сетевых камер нажмите .
3. Нажмите **[Настр. камеры]**.
4. Нажмите **[Авт. режим]**.
5. На экране **[Авт. режим]** нажмите **[Последоват. обхода]**.

#### Замечание

- Щелчок **[Отмена]** позволяет вернуться на экран **[Настр. камеры]**.

### Автоматическое слежение

Можно настроить камеру так, чтобы она автоматически перемещалась за движущимся объектом.

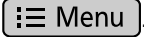
1. На экране "Начало" нажмите .
2. В окне приложения Просмотр сетевых камер нажмите .
3. Нажмите **[Настр. камеры]**.
4. Нажмите **[Авт. режим]**.
5. На экране **[Авт. режим]** нажмите **[Авт. слежение]**.

#### Замечание

- Щелчок **[Отмена]** позволяет вернуться на экран **[Настр. камеры]**.

### Отмена автоматического режима

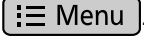
1. На экране "Начало" нажмите .
2. В окне приложения Просмотр сетевых камер нажмите .
3. Нажмите **[Настр. камеры]**.
4. Нажмите **[Авт. режим]**.
5. На экране **[Авт. режим]** нажмите **[Выключена]**.

#### Замечание

- Изменение направления просмотра в приложении Просмотр сетевых камер, например, при передвижении пальца или

при щелчке по , также отменяет автоматический режим.

- Если другой пользователь обращается к той же самой сетевой камере и отменяет автоматический режим, либо изменяет направление просмотра, автоматический режим будет отменен для всех.

## Получение сигналов от сетевых камер

При обнаружении сигнала от сетевой камеры (обнаружение движения, ошибка, нарушение при работе и т.д.), данное устройство может воспроизводить видео, поступающее с камеры, от которой поступил сигнал.

## Конфигурирование уведомления о сигнале

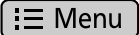
1. На экране "Начало" нажмите .
2. Нажмите [Настройки].
3. Нажмите [Сетевые камеры].
4. Нажмите [Уведомление о тревоге].
5. Выберите метод уведомления:

### Всплывающий экран с изображением в реальном времени

Раздаётся сигнал уведомления, и на экране отображается видеоизображение с камеры, от которой поступил сигнал.

### Всплывающий экран с изображением в реальном времени или уведомление в строке состояния

Раздаётся сигнал уведомления, после чего происходит одно из следующих событий:

- a. Если вы просматриваете видеоизображение с любой из камер, в строке состояния отображается имя камеры + .
- b. В противном случае на экране отображается видеоизображение с камеры, от которой поступил сигнал.

### Уведомление в строке состояния

Раздаётся сигнал уведомления, в строке состояния появляется имя + .

6. Нажмите [ОК].

### Замечание

- Для предотвращения слишком частого переключения программы просмотра сетевой камеры между видеоизображениями, когда за короткий промежуток времени поступает несколько сигналов, устанавливается время перехода камеры в дежурный режим при поступлении сигнала (значение по умолчанию: 2

секунды). Подробные сведения о времени перехода камеры в дежурный режим при поступлении сигнала см. стр. 137.

- Видеоизображение, которое отображается на экране при обнаружении сигнала - это текущее видеоизображение, а не видеоизображение на момент выдачи сигнала.
- Видеоизображение, отображаемое программой просмотра сетевых камер при поступлении сигнала, не закрывается автоматически даже по истечении некоторого времени.
- При просмотре видеоизображения с камеры в момент поступления сигнала раздаётся только звуковой сигнал уведомления.
- Первым на экране Уведомлений отображаются самое последнее по времени уведомление. Новые уведомления от сетевой камеры заменяют предыдущие уведомления, поступившие от той же камеры, поэтому на экране показывается только самое последнее уведомление от любой конкретной камеры.
- Если произошла ошибка, связанная с номером порта камеры, например, из-за конфликта номера порта, в строке состояния появляется индикация . Подробные сведения о настройке порта сигнализации см. стр. 137.

## Запрет уведомления о сигнале

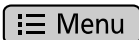
1. На экране "Начало" нажмите  Menu.
2. Нажмите [Настройки].
3. Нажмите [Сетевые камеры].
4. Нажмите [Уведомление о тревоге].
5. Выберите [Выключить].
6. Нажмите [ОК].

# Встроенные приложения

Устройство поставляется с рядом встроенных приложений.

## Запуск приложения

1. На экране "Приложение" нажмите пиктограмму приложения, которое вы хотите запустить.

## Часы





Устройство можно использовать в качестве будильника на рабочем столе.

## Представление даты и времени

При запуске приложения "Часы" на экране в явном виде отображаются текущая дата и время.

1. На экране "Приложение" нажмите .

### Кнопки и пиктограммы, отображаемые на главном экране приложения "Часы"

	Показ списка сигналов
	Показ приложения "Галерея" (Стр. 93)
	Показ приложения "Музыка" (Стр. 95)
	Возврат к экрану "Начало"
	Переход дисплея в неактивное состояние. Дисплей возвращается к обычной яркости при следующем действии пользователя, например, при прикосновении к экрану или при снятии трубки.



### Замечание

- На главном экране приложения "Часы" отображается дата и время следующего сигнала, если он установлен. Дата и время отображаются в верхней левой части. При щелчке по ним появляется список сигналов.

## Установка сигнала будильника



При настройке сигнала в строке состояния появляется индикация  , а экран уведомления о сигнале будет появляться в указанное время.

### Добавление нового сигнала





1. На экране "Приложение" нажмите .
2. Нажмите .

3. Нажмите **[Добавить будильник]**, а затем укажите время включения сигнала.
4. Нажмите **[Установить]**.
5. При необходимости укажите тональный сигнал или другие пункты.
6. Нажмите **[Готово]**.



### Редактирование сигнала

1. На экране "Приложение" нажмите .
2. Нажмите .
3. Нажмите на сигнал, который нужно редактировать.
4. При необходимости измените время, тональный сигнал или другие пункты.
5. Нажмите **[Готово]**.



### Включение и выключение сигнала

1. На экране "Приложение" нажмите .
2. Нажмите .
3. Нажмите пиктограмму рядом с сигналом, который вы хотите включить или выключить.
  -  : Сигнал выключен; нажмите пиктограмму, чтобы включить сигнал.
  -  : Сигнал включен; нажмите пиктограмму, чтобы выключить сигнал.



### Замечание

- На экране **[будильник]** (появляется после щелчка по ) нажмите , чтобы открыть главный экран приложения "Часы".

## Удаление сигнала

1. На экране "Приложение" нажмите .
2. Нажмите .
3. Нажмите на сигнал, который нужно удалить.
4. Нажмите **[Удалить]**.
5. Нажмите **[ОК]**.

### Замечание

- На экране **[будильник]** (появляется после щелчка по ) нажмите , чтобы открыть главный экран приложения "Часы".

## Остановка сигнала

В указанное время раздаётся сигнал и на дисплее появляется экран уведомления о сигнале.

1. На экране уведомления о сигнале нажмите **[Отключить]**.

## Активация и отмена повторения сигнала будильника

### Активация повторения сигнала будильника



При активированной опции повторения сигнала будильника сигнал раздаётся повторно через установленное время.

1. На экране уведомления о сигнале нажмите **[Отложить]**.



### Отмена повторения сигнала будильника

1. Нажмите на строку состояния.
2. На экране уведомления о сигнале нажмите **[Будильник (отложено)]**.

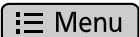
## Работа с меню будильника

1. На экране "Приложение" нажмите .
2. Нажмите .
3. Нажмите .

Вы можете конфигурировать следующие настройки:

<b>Настольные часы</b>		Показ часов в полноэкранном режиме.
<b>Добавить будильник</b>		Добавление и настройка нового сигнала.
<b>На- строй- ки</b>	<b>Громкость будиль- ника</b>	Регулировка громкости сигнала.
	<b>Интервал повтора сигнала</b>	Укажите период времени до повторного сигнала будильни- ка, после того, как вы нажмете <b>[Отложить]</b> на экране уве- домления о сигнале.
	<b>Настр. кн. Громко- сти</b>	Выберите действие, которое будет выполняться при нажа- тии кнопок регулировки громкости (  ,  ) во время звучания сигнала. Можно выбрать <b>[Нет]</b> , <b>[Отложить]</b> или <b>[Отключить]</b> .









## Браузер

Можно открывать и просматривать web-страницы.

### Представление Web-страницы в браузер



1. На экране "Приложение" нажмите .
2. Нажмите на поле ввода URL, а затем введите URL или текст для web-поиска.
3. Нажмите **[Поиск]**.

#### Замечание



- Если вы указали текст для поиска на шаге 2, выберите web-страницу, которую вы хотите просмотреть, из отображаемых результатов поиска.
- Можно использовать   для увеличения () или сжатия () текста на экране.  
Во время прокрутки в нижней части экрана появляется  .
- Подробные сведения о вводе текста см. стр. 28.

## Работа с закладками

### Добавление закладки

1. На экране "Приложение" нажмите .
2. Выберите Web-страницы, которую вы хотите отметить закладкой.
3. Нажмите  Menu.
4. Нажмите **[Закладки]**.
5. Нажмите **[Добавить]**.
6. При необходимости измените название закладки и затем нажмите **[ОК]**.

### Показ Web-страницы из списка закладок



1. На экране "Приложение" нажмите .
2. Нажмите  Menu.
3. Нажмите **[Закладки]**.
4. Выберите Web-страницу, которую вы хотите просмотреть.

## Открытие и закрытие окон

### Открытие нового окна

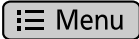

1. На экране "Приложение" нажмите .
2. На текущей web-странице, отображаемой в браузере, коснитесь и задержите палец на ссылке на страницу, которую вы хотите просмотреть.
3. Нажмите **[Открыть в новом окне]**.

## Закрытие окна

1. При просмотре web-страницы в браузере нажмите  Menu.
2. Нажмите [Окна].
3. Нажмите  в строке окна, которое нужно закрыть.

## Настройка домашней страницы

Можно настроить web-страницу, которая будет появляться, когда вы открываете новое окно.

1. На экране "Приложение" нажмите .
2. Нажмите .
3. Нажмите [Дополнительно].
4. Нажмите [Настройки].
5. Нажмите [Домашняя страница].
6. Введите URL web-страницы, которую вы хотите использовать в качестве домашней страницы.
7. Нажмите [ОК].

## Возврат на предыдущую страницу

Вы можете вернуться на web-страницу, которую вы просматривали до текущей web-страницы.

1. При просмотре страницы в браузере нажмите .

### Замечание

- Чтобы открыть web-страницу, которую вы просматривали ранее, нажмите , а затем нажмите [Вперед].

## Работа с пунктами меню браузера

### Обращение к отображаемому меню прикосновением и удержанием пальца на ссылке

1. На экране "Приложение" нажмите .
2. При просмотре страницы в браузере коснитесь ссылки и задержите палец на ней. Можно выполнять следующие действия:

<b>Открыть</b>	Открыть ссылку.
<b>Открыть в новом окне</b>	Открыть ссылку в новом окне.
<b>Добавить ссылку в закладки</b>	Отметить закладкой web-страницу, на которую ведёт ссылка.
<b>Сохранить ссылку</b>	Сохранить музыку, URL, документ и другие объекты, на которые указывает ссылка, на SD-карте.
<b>Отправить ссылку<sup>1</sup></b>	Отправить URL, на который указывает ссылка, в сообщении электронной почты.
<b>Копировать URL ссылки</b>	Копировать URL, указываемый ссылкой.

<b>Сохранить изображение</b>	Сохранить изображение, на которое указывает ссылка, на SD-карте. Эту операцию можно выполнять только в том случае, если ссылка указывает на файл изображения.
<b>Просмотр изображения</b>	Открыть изображение, на которое указывает ссылка, на SD-карте. Эту операцию можно выполнять только в том случае, если ссылка указывает на файл изображения.

<sup>\*1</sup> Этот пункт появляется на экране только при настроенной учетной записи электронной почты. (Сведения о настройке учетной записи электронной почты см. стр. 88.)

## Работа с меню, которое открывается при нажатии кнопки "Меню"

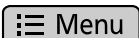
1. На экране "Приложение" нажмите .
2. При просмотре страницы в web-браузере нажмите .

Можно выполнить следующие действия:

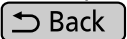
<b>Новое окно</b>	Открыть новое окно.	
<b>Закладки</b>	Появляется экран закладок, на котором вы можете добавить новые закладки и просмотреть страницы, отмеченные закладками.	
<b>Окна</b>	Показ списка текущих открытых окон.	
<b>Стоп</b>	Остановка загрузки web-страницы. Это действие можно выполнять только во время загрузки страницы.	
<b>Обновление</b>	Перезагрузка информации для текущей web-страницы. Эту операцию можно выполнять только по окончании загрузки web-страницы.	
<b>Вперед</b>	При просмотре отображаемой страницы можно перейти на страницу назад, нажав  .	
<b>Дополнительно</b>	<b>Добавить закладку</b>	Добавление текущей web-страницы в закладки.
	<b>Найти на странице</b>	Поиск текста на текущей web-странице.
	<b>Выбрать текст</b>	Выбор и копирование текста на текущей web-странице.
	<b>Информация о странице</b>	Представление информации о текущей web-странице.
	<b>Отправить страницу<sup>*1</sup></b>	Отправка URL текущей web-страницы в сообщении по электронной почте.
	<b>Загрузки</b>	Просмотр списка файлов (изображений, музыки, URL, документов и т.д.), загруженных с web-сайтов с помощью команд <b>[Сохранить ссылку]</b> или <b>[Сохранить изображение]</b> .
	<b>Настройки</b>	Конфигурирование настроек, таких, как размер текста и защита.

<sup>\*1</sup> Данная позиция появляется только при настройке учетной записи электронной почты. (Сведения о настройке учетной записи электронной почты см. стр. 88.)

## Калькулятор

Приложение калькулятора используют для выполнения математических расчётов.

1. На экране "Приложение" нажмите .

### Замечание

- Коснитесь пальцем и задержите его на поле расчётов, в котором отображаются такие опции редактирования, как **[Выбрать текст]**, **[Копировать все]** и **[Вставить]**.
- Щелчок по **[СБРОС]** удаляет символ перед курсором.  
Щелчок и удержание пальца на **[СБРОС]** приводит к удалению расчёта в целом.

## Работа с меню калькулятора

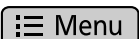
1. На экране "Приложение" нажмите .
2. Нажмите  Menu.

Можно выполнять следующие действия:

<b>Очистить историю</b>	Удаление истории расчётов.
<b>Дополнительная панель</b>	Переключение от раскладки с базовыми арифметическими функциями к раскладке с расширенными арифметическими функциями.
<b>Основная панель</b>	Переключение от раскладки с расширенными арифметическими функциями к раскладке с базовыми арифметическими функциями.

## Календарь

Можно добавлять события и управлять ими.

События, которые вы зарегистрировали, отображаются в виде Расписания на экране "Телефон" (Стр. 39). Если уведомление, установленное для события, активизируется, в строке состояния появляется .

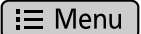

## Представление календаря

1. На экране "Приложение" нажмите .
2. Нажмите .
3. Нажмите **[День]**, **[Неделя]**, **[Месяц]** или **[Повестка дня]**, чтобы изменить вид.

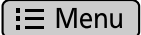
### Замечание

- Нажатие  и последующий щелчок по **[Сегодня]** позволяет быстро изменять вид, отображаемый сегодня.
- При щелчке по дню на виде "Месяц" открывается либо вид "День", либо вид "Распорядок дня", в зависимости от того, какой из видов отображался последним.



## Добавление события

1. На экране "Приложение" нажмите .
2. Нажмите .
3. Нажмите **[Дополнительно]**.
4. Нажмите **[Новое мероприятие]**.
5. Введите имя, дату и время, место, детали и другие сведения для события.
6. В **[Напоминания]** выберите, за какое время до начала события необходимо уведомить вас о событии.
7. Нажмите **[Готово]**.

### Замечание



- На шаге 6 щелчок по  позволяет добавлять дополнительные напоминания.
- Подробную информацию о вводе символов см. стр. 28.

## Проверка события

1. На экране "Приложение" нажмите .
2. Нажмите .
3. Нажмите **[День]**, **[Неделя]**, **[Месяц]** или **[Повестка дня]**, чтобы изменить вид.
4. Нажмите на сообщение, которое вы хотите проверить.

## Редактирование события



1. На экране "Приложение" нажмите .

2. Нажмите  Menu.
3. Нажмите [День], [Неделя], [Месяц] или [Повестка дня], чтобы изменить вид.
4. Нажмите на событие, которое нужно редактировать.
5. Нажмите  Menu.
6. Нажмите [Изменить мероприятие].
7. Введите необходимые новые данные, а затем нажмите [Готово].

### Замечание

- Подробные сведения о вводе текста см. стр. 28.

## Удаление события

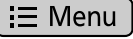
1. На экране "Приложение" нажмите .
2. Нажмите  Menu.
3. Нажмите [День], [Неделя], [Месяц] или [Повестка дня], чтобы изменить вид.
4. Нажмите на событие, которое нужно удалить.
5. Нажмите  Menu.
6. Нажмите [Удалить мероприятие].
7. Нажмите [ОК].

## Отмена уведомления/активация повторного сигнала

Если для события установлено уведомление, в строке состояния для указанной даты и времени появляется .

Выполните описанную ниже процедуру, чтобы отменить уведомление или активизировать повторный сигнал.



1. Нажмите на строку состояния.
2. Нажмите уведомление.
3. Нажмите [Отключить все] или по [Отложить все].

<b>Отключить все</b>	Отмена уведомлений для всех событий.
<b>Отложить все</b>	Уведомления для всех событий будут повторно активизироваться через 5 минут.

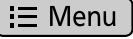
## Конфигурирование настроек календаря

1. На экране "Приложение" нажмите .
2. Нажмите  Menu.
3. Нажмите [Дополнительно].
4. Нажмите [Настройки].

## 5. Выполните конфигурирование нужных настроек.

<b>Настроить уведомле- ния</b>	<p>Выберите метод уведомления.</p> <p><b>Оповещение:</b> При наступлении указанной даты и времени в строке состояния появляется , а также открывается экран "Уведомле- ние". Если настроен рингтон уведомления, воспроизводится данный рингтон.</p> <p><b>Уведомление в строке состояния:</b> При наступлении указанной даты и времени в строке состояния появляется . Если настроен рингтон уведомления, воспроизводится данный рингтон.</p> <p><b>Выкл.:</b> Уведомления не выполняются.</p>
<b>Выберите сигнал уве- дом-я</b>	Выберите рингтон, который будет воспроизводиться при появлении уведомления.
<b>Время напоминания</b>	Укажите, за сколько минут до начала события должно выдаваться уведомление.

## Email

Можно создавать сообщения электронной почты. Кроме того, к сообщениям можно прикладывать фотографии.

### Настройка учетной записи электронной почты

1. На экране "Приложение" нажмите .
2. Введите адрес электронной почты и соответствующий пароль.
3. Нажмите **[Далее]**.
4. Следуя инструкциям на экране, сконфигурируйте настройки.



#### Замечание

- Подробные сведения о вводе текста см. стр. 28.

### Создание и отправка нового сообщения по электронной почте

1. На экране "Приложение" нажмите .
2. Нажмите  **Menu**.
3. Нажмите **[Новое сообщение]**.
4. Введите получателя, тему и тело.
5. Нажмите **[Отправить]**.

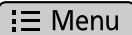
#### Замечание

- Можно создавать сообщения для электронной почты на экране "Контакты". В этом случае на экране "Контакты" выберите контакт, которому вы хотите отправить сообщение по электронной почте, а затем нажмите на адрес электронной почты. Когда открывается экран создания сообщения, выполните шаги 4 и 5, описанные выше. Можно также выполнить поиск адреса электронной почты, используя окно поиска контакта (Стр. 65).
- При вводе первых нескольких символов адреса электронной почты в поле получателя появляется соответствующий адрес электронной почты, зарегистрированный у вас в контактах.
- Щелчок по пиктограмме рядом с полями To, Cc или Bcc позволяет выбрать адрес из ваших контактов.
- Если вы сконфигурировали несколько учетных записей и хотите отправить сообщение по электронной почте с учетной записи, отличающейся от вашей учетной записи, используемой по умолчанию, выберите учётную запись после шага 1.
- Для добавления поля Cc или Bcc на шаге 4 нажмите  **Menu**, а затем нажмите **[Добавить копию или скрытую копию]**.
- Для добавления файла на шаге 4 нажмите  **Menu**, щёлкните **[Добавить приложение]**, а затем выберите файл. Единственными файлами, которые можно присоединить к изображению, являются файлы изображений (JPEG, GIF, PNG, BMP). Для добавления аудио-файла воспользуйтесь приложением "Музыка" (Стр. 97), а для добавления информации о контакте воспользуйтесь "Контактами" (Стр. 67).  
Максимальный размер отправляемого или получаемого файла составляет 5 МБ.
- В именах файлов, прикладываемых к сообщениям электронной почты, используйте только основные алфавитно-цифровые символы. Использование других символов (например, символов полной ширины в японском языке) может привести к тому, что имена файлов будут искажаться.
- Подробные сведения о вводе текста см. стр. 28.



**Примечание**

- Не прикрепляйте графические файлы, защищённые от записи, к сообщениям e-mail, если вы не являетесь владельцем авторских прав на эти файлы.

## Чтение сообщение электронной почты

1. На экране "Приложение" нажмите .
2. Нажмите на сообщение электронной почты, которое вы хотите прочитать.

**Замечание**

- Если у вас сконфигурировано несколько учетных записей, выберите учётную запись после выполнения шага 1.
- Для получения электронной почты вручную нажмите **[Загрузить еще сообщения]**.
- Можно щёлкнуть по , чтобы пометить сообщение, как отмеченное звёздочкой. Можно просмотреть список сообщений, отмеченных звёздочкой, нажав **[☰ Menu]** при просмотре входящих сообщений, а затем щёлкнув по **[Аккаунты]** → **[Помеченные]** (Стр. 90).

## Использование меню при просмотре сообщения

При просмотре сообщения электронной почты щелчок по **[☰ Menu]** показывает следующие действия:

<b>Удалить</b>	Перемещение текущего сообщения электронной почты в корзину.
<b>Переслать</b>	Переадресация текущего сообщения электронной почты.
<b>Ответить</b>	Ответ на текущее сообщение электронной почты.
<b>Ответить всем</b>	Ответ отправителю и всем получателям текущего сообщения, отправляемого по электронной почте, за исключением вас самих.
<b>Отметить как непрочитанное</b>	Маркировка текущего сообщения электронной почты, как непрочитанного.

## Просмотр вложений

1. На экране "Приложение" нажмите .
2. Нажмите на сообщение электронной почты, которое вы хотите прочитать.
3. Нажмите **[Открыть]**, которая находится рядом с вложением.

## Сохранение вложения на SD-карте



Можно сохранять вложения из принимаемых сообщений на SD-карте.

1. На экране "Приложение" нажмите .
2. Нажмите на сообщение электронной почты, которое вы хотите прочитать.
3. Нажмите **[Сохранить]**, которая находится рядом с вложением.

**Замечание**

- Когда файл будет сохранен, появится сообщение **[Приложение сохранено на SD-карту под именем "\*\*\*\*.\*\*\*."]**.

## Переадресация сообщений электронной почты



1. На экране "Приложение" нажмите .
2. Нажмите на сообщение электронной почты, которое вы хотите переадресовать.
3. Нажмите  Menu, а затем нажмите [Переслать].
4. Введите адрес, которому вы хотите переадресовать сообщение.
5. Нажмите [Отправить].

### Замечание

- Вложения нельзя переадресовывать. При переадресации сообщений электронной почты с вложениями сначала сохраните вложение на SD-карте, а затем присоедините его на шаге 4 к сообщению, которое вы переадресовываете. (Подробные сведения о сохранении вложения на SD-карте можно найти на стр. 89. Подробные сведения о вложении файла в сообщение электронной почты можно найти на стр. 88.)

## Отображение списка папок

Вы можете открывать и просматривать содержимое папок, например, папки входящих сообщений, отправленных сообщений, черновиков и т.д.

1. На экране "Приложение" нажмите .
2. Нажмите  Menu.
3. Нажмите [Папки].



### Замечание

- Если у вас сконфигурировано несколько учетных записей, выберите учётную запись после шага 1.

## Удаление всех сообщений в корзине

### **ВНИМАНИЕ**



- Удаление всех сообщений из корзины означает их полное удаление с устройства. Это действие нельзя отменить.

1. На экране "Приложение" нажмите .
2. Нажмите  Menu.
3. Нажмите [Папки].
4. Нажмите  Menu.
5. Нажмите [Очистка корзины].
6. Нажмите [ОК].

### Замечание

- Если у вас сконфигурировано несколько учетных записей, выберите учётную запись после шага 1.

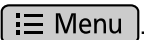

## Добавление учетной записи

1. На экране "Приложение" нажмите .
2. Нажмите  Menu.
3. Нажмите **[Аккаунты]**.
4. Нажмите  Menu.
5. Нажмите **[Добавить аккаунт]**.
6. Введите адрес электронной почты и соответствующий пароль.
7. Нажмите **[Далее]**.
8. Выполните инструкции на на экране.

### Замечание

- Если у вас сконфигурировано несколько учетных записей, выполнение шагов 2 - 3 не является обязательным.
- Подробные сведения о вводе текста см. стр. 28.



## Удаление учетной записи

1. На экране "Приложение" нажмите .
2. Нажмите  Menu.
3. Нажмите **[Аккаунты]**.
4. Коснитесь и задержитесь на записи, которую нужно удалить.
5. Нажмите **[Удалить аккаунт]**.
6. Нажмите **[ОК]**.

### Замечание

- Если у вас сконфигурировано несколько учетных записей, выполнение шагов 2 - 3 не является обязательным.

## Изменение настроек учетной записи

1. На экране "Приложение" нажмите .
2. Нажмите  Menu.
3. Нажмите **[Аккаунты]**.
4. Коснитесь и задержитесь на записи, которую нужно удалить.
5. Нажмите **[Настройки аккаунта]**.

Вы можете изменять следующие настройки:

<b>Название аккаунта</b>	Изменение имени учетной записи.
<b>Ваше имя</b>	Изменение имени отправителя.
<b>Подпись</b>	Введите текст, добавляемый в конце сообщений электронной почты, например, ваше имя.
<b>Частота проверки электронной почты</b>	Укажите, будет ли автоматически выполняться проверка новых сообщений. Кроме того, если вы разрешили автоматическую проверку, укажите частоту, с которой будет выполняться данная проверка.
<b>Аккаунт по умолчанию</b>	Установите данную учётную запись в учетной записи по умолчанию.

<b>Уведомления электронной почты</b>	Укажите, будет ли отображаться уведомление в строке состояния при поступлении нового сообщения.
<b>Выбор мелодии</b>	Если вы разрешили опцию <b>[Уведомления электронной почты]</b> , выберите рингтон, который будет воспроизводиться при поступлении нового сообщения. Этот рингтон обладает более высоким приоритетом по сравнению с рингтоном, указанным для <b>[Звук уведомления]</b> (Стр. 129).
<b>Настройки входящих сообщений</b>	Конфигурирование настроек сервера входящих почтовых сообщений.
<b>Настройки исходящих сообщений</b>	Конфигурирование настроек сервера исходящих почтовых сообщений.

### Замечание

- Если у вас сконфигурировано несколько учетных записей, выполнение шагов 2 - 3 не является обязательным.

## Галерея







Вы можете отображать и редактировать (вращать, обрезать, удалять) изображения, сохраненные на SD-карте.

### Показ изображения

1. На экране "Приложение" нажмите .
2. Выберите папку изображений.
3. Нажмите на изображение, которое вы хотите просмотреть.

### Пиктограммы, отображаемые при просмотре изображения

Вы можете выполнить следующие операции, используя пиктограммы, которые отображаются при просмотре изображения.

	Удаление текущего изображения.
	Показ предыдущего изображения в папке изображений.
	Показ следующего изображения в папке изображений.
	Увеличение (  ) и уменьшение (  ) масштаба текущего изображения.

### Просмотр изображений, как слайд-шоу

1. На экране "Приложение" нажмите .
2. Щёлкните и задержите палец на папке, где находятся изображения, которые вы хотите просматривать, как слайд-шоу.
3. Нажмите [Слайд-шоу].



#### Замечание

- Щелчок по экрану во время слайд-шоу приводит к тому, что слайд-шоу заканчивается.

### Удаление изображения

#### **ВНИМАНИЕ**

- Удалённые изображения нельзя восстановить из корзины.

1. На экране "Приложение" нажмите .
2. Выберите папку изображений.
3. Нажмите на изображение, которое вы хотите удалить.
4. Нажмите .
5. Нажмите [ОК].

## Работа с меню галереи

Если нажать  Menu при просмотре изображения, можно выполнять следующие действия.

### Вид папки изображений

<b>Настройки</b>	Конфигурирование различных настроек, таких, как размер представления изображений миниатюр и настройки слайд-шоу.
------------------	--

### Вид миниатюр

<b>Слайд-шоу</b>	Воспроизведение слайд-шоу.
<b>Множественный выбор</b>	Выбор нескольких изображений, которые затем можно удалить.
<b>Настройки</b>	Конфигурирование различных настроек, таких, как размер представления для изображений миниатюр и настроек слайд-шоу.

### Вид отдельного изображения

<b>Повернуть</b>	Поворот текущего изображения вправо или влево.
<b>Удалить</b>	Удаление текущего изображения.
<b>Обрезать</b>	Обрезка текущего изображения.
<b>Сведения</b>	Показ деталей текущего изображения.
<b>Слайд-шоу</b>	Запуск слайд-шоу, начиная с текущего изображения.
<b>Настройки</b>	Конфигурирование различных настроек, таких, как размер представления изображений миниатюр и настройки слайд-шоу.

# Музыка

Можно воспроизводить музыку, которая содержится во вложении письма, либо сохранена на SD-карте.

## Воспроизведение музыки







1. На экране "Приложение" нажмите .
2. Выберите вкладку **[Исполнители]**, **[Альбомы]**, **[Треки]** или **[Плейлисты]**.
3. Выберите необходимый пункт, а затем нажмите на произведение, которое вы хотите воспроизвести.

### Замечание

- Если вы отвечаете или начинаете разговор во время воспроизведения музыки, воспроизведение автоматически останавливается.
- Если вы начинаете воспроизведение музыки во время разговора, второй абонент обычно не слышит музыку. Однако если уровень громкости сигнала обратной связи высокий, звук из динамика может попадать в микрофон, тогда второй абонент тоже услышит музыку.

## Пиктограммы, отображаемые при воспроизведении музыки

Вы можете выполнить следующие операции, используя пиктограммы, которые отображаются при воспроизведении музыки.

	Показ произведений в текущем списке воспроизведения.
	Случайное воспроизведение произведений из текущего списка воспроизведения.
	Повтор воспроизведения. Щелчок по этой кнопке за циклирует режимы воспроизведения следующим образом: <b>[Включен повтор всех композиций]</b> → <b>[Включен повтор текущего трека]</b> → <b>[Режим повторного воспроизведения отключен.]</b>
	Пропуск предыдущего произведения в списке воспроизведения. Эта кнопка также возвращает к началу текущего произведения.
	Пауза при воспроизведении. Если при воспроизведении сделана пауза, щелчок по  вызывает возобновление воспроизведения.
	Пропуск следующего произведения в списке воспроизведения.

## Пауза при воспроизведении

Если во время воспроизведения музыки вы просматриваете другой экран, вы можете сделать паузу при воспроизведении из строки состояния.

1. Нажмите на строку состояния.
2. Нажмите на музыкальное произведение на экране уведомления.
3. Нажмите .

## Формирование плейлиста

Вы можете расположить музыкальные произведения в удобном для вас порядке, сформировав плейлист.

1. На экране "Приложение" нажмите .
2. Выберите вкладку **[Исполнители]**, **[Альбомы]**, **[Треки]**, **[Плейлисты]** или **[Сейчс]**.
3. Выберите нужный элемент, а затем коснитесь и задержитесь на произведении, которое вы хотите добавить в плейлист.
4. Нажмите **[Добавить в плейлист]**.
5. Выберите плейлист, в который вы хотели бы добавить музыкальное произведение.

### Замечание

- Если вы выбрали **[Создать]** на шаге 5, введите имя плейлиста.

## Редактирование плейлиста

1. На экране "Приложение" нажмите .
2. Нажмите на вкладку **[Плейлисты]**.
3. Коснитесь и задержитесь на плейлисте, который нужно редактировать.  
Можно выполнять следующие действия:

<b>Воспроизвести</b>	Начало воспроизведения выбранного плейлиста.
<b>Удалить</b>	Удаление выбранного плейлиста.
<b>Переименовать</b>	Изменение имени выбранного плейлиста.
<b>Изменить</b>	Установка периода, в течение которого элементы отображаются в <b>[Недавно добавленные]</b> .

### Замечание

- Если имеется только один плейлист в **[Недавно добавленные]**, некоторые из этих действий будут недоступными.

## Поиск соответствующего контента в браузере

Поиск будет выполняться в браузере по имени исполнителя песни, альбому и названию.

1. На экране "Приложение" нажмите .
2. Выберите вкладку **[Исполнители]**, **[Альбомы]**, **[Треки]**, **[Плейлисты]** или **[Сейчс]**.
3. Коснитесь и задержитесь на названии или пункте нужного произведения.
4. Нажмите **[Поиск]**.
5. Нажмите **[Браузер]**.

### Замечание

- Если вы выбрали **[Сейчс]** на шаге 2, шаг 4 пропускается.

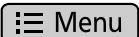

## Работа с меню приложения "Музыка"

1. На экране "Приложение" нажмите .
2. Выберите вкладку [Исполнители], [Альбомы], [Треки], [Плейлисты] или [Сейчс].
3. Нажмите .

Можно выполнять следующие действия:

<b>Воспроизвести все</b>	Воспроизводить произведения из выбранного списка.
<b>Создать микс</b>	Список создаётся для произведений, находящихся на SD-карте, произведения воспроизводятся в случайном порядке. Можно изменить порядок произведений, а также при необходимости удалять или добавлять произведения.
<b>Перемешать все</b>	Воспроизведение всех произведений на SD-карте в случайном порядке.
<b>Библиотека</b>	Показ экрана, который отображался до начала воспроизведения музыки.
<b>Добавить в плейлист</b>	Добавление в плейлист выбранного произведения.
<b>Доб. в сп-к р/тонов</b>	Добавление выбранного произведения в качестве выбора музыки для рингтонов входящих звонков (Стр. 106).
<b>Удалить</b>	Удаление выбранного произведения.
<b>Share</b>	Отправка воспроизводимого в текущий момент времени произведения в качестве вложения в почтовое сообщение.

### Замечание

- В зависимости от выбранной вкладки, некоторые операции могут быть недоступными.
- При воспроизведении в произвольном порядке щелчок по  на вкладке [Сейчс] позволяет изменять список, удалять произведения и т.д.

### Примечание

- Не прикрепляйте графические файлы, защищённые от записи, к сообщениям e-mail, если вы не являетесь владельцем авторских прав на эти файлы.

# Расширенные настройки

## Переадресация/Не беспокоить

Разрешение режима "Не беспокоить" (DND) запрещает в вашем устройстве звонки при входящих вызовах, если вы отошли или по какой-либо другой причине не можете ответить на вызовы.

Переадресация позволяет перенаправлять входящие вызовы на указанный номер, если вас нет на месте.

1. Нажмите на строку состояния.
2. Нажмите [**Р-м п/ад./Не бесп.-не наст**].
3. Нажмите на настройку, которую следует конфигурировать.

### Не задано<sup>\*1</sup>

Переадресация каких-либо вызовов отсутствует.

### Все

Переадресация всех вызовов.  
Если вы выбрали данную настройку, вы также должны указать номер для переадресации.

### Занято

Переадресация вызовов, которые поступают во время вашего разговора.  
Если вы выбрали данную настройку, вы также должны указать номер для переадресации.

### При отс. ответа

Переадресация вызовов, на которые вы не ответили в течении установленного времени.

Если вы разрешаете данную настройку, вы должны также указать номер для переадресации и число вызывных звонков, выполняемых устройством прежде чем вызов будет переадресован.

### При зан./отс. ответа<sup>\*1</sup>

Постоянная переадресация всех вызовов осуществляется при отсутствии ответа абонента в течение установленного периода времени или в случае занятости внутренней линии.

### Не Беспокоить

Запрет звонков устройства при поступлении вызовов.

4. Если данный режим больше не нужен, нажмите кнопку [**ОК**].

<sup>\*1</sup> Эта настройка доступна при подключении устройства к УАТС Panasonic KX-NS1000.

### Замечание

- Опцию FWD/DND можно активировать только если устройство не занято, либо при предварительном наборе номера.
- Если на вашем устройстве сконфигурировано несколько линий, выберите вкладку конфигурируемой линии после шага 2.
- Можно активировать одновременно несколько настроек.  
Если активно несколько настроек, приоритетность настроек будет следующей:
  1. Блокировка вызова, блокировка анонимного вызова
  2. Все
  3. Не Беспокоить
  4. Занято
  5. При отс. ответа
- Вы не можете разрешить опцию FWD/DND для групповой абонентской линии.
- Если устройство подключено к УАТС Panasonic KX-NS1000, можно выбрать только одну из настроек ("Не задано", "Все", "Занято", "При отс. ответа", "При зан./отс. ответа", "Не Беспокоить").

## Отмена FWD/DND

1. Нажмите на строку состояния.
2. Нажмите [**Р-м п/адр./"Не бесп."-настр.**].
3. Сбросьте флажок.
4. Нажмите [**ОК**].

## Автоответчик

Разрешение функции автоответчика позволяет отвечать на вызовы, не снимая трубку физически. Данная функция полезна при использовании гарнитуры.

1. Нажмите на строку состояния.
2. Нажмите **[Выключить авто ответ]**.
3. Нажмите **[Вкл.]**.

### Замечание

- Опцию автоответчика можно разрешить только если устройство не занято, либо при предварительном наборе номера.
- Если опция автоответчика разрешена, устройство будет автоматически отвечать на вызовы только если оно не занято, или во время предварительного набора номера.

## Отмена функции автоответчика

1. Нажмите на строку состояния.
2. Нажмите **[Включить авто ответ]**.
3. Нажмите **[Откл.]**.

## Настройка программных кнопок

Часто используемые приложения или функции телефона можно назначать программным кнопкам. Это позволяет обращаться к подобным опциям по нажатию одной кнопки, не используя многоступенчатые процедуры.

Программным кнопкам можно назначать следующие функции:

### **Функция телефона<sup>\*1</sup>**

Назначение функций для приема и ответа на телефонные звонки программным кнопкам. Подробные сведения о различных типах функций телефона см. стр. 100.

### **Приложения**

Назначение приложения программной кнопке. При щелчке по программной кнопке запускается указанное приложение.

### **Закладка**

Назначение URL web-страницы программной кнопке. При щелчке по программной кнопке запускается браузер, а затем загружается страница с указанным URL.

### **Сетевые камеры**



Назначение сетевой камеры программной кнопке. Щелчок по программной кнопке позволяет просматривать видеоизображения с указанной сетевой камеры.

<sup>\*1</sup> Если устройство подключено к УАТС Panasonic KX-NS1000, "Функция телефона", изменение настроек в режиме конфигурации программных кнопок невозможно. За информацией по программированию настроек функции "Функция телефона" обратитесь к KX-NS1000.

### **Замечание**

- Некоторым программным кнопкам функции телефона уже могут быть назначены при программировании файла конфигурации. Для получения более подробной информации обратитесь к администратору или дилеру.
- Если при программировании файла конфигурации функция телефона назначена кнопке, которой ранее уже было назначено приложение, закладка или сетевая камера, функция телефона заменяет ранее сделанные настройки. Для получения более подробной информации обратитесь к администратору или дилеру.

## Назначение функции программной кнопке

1. На экране "Телефон" нажмите .
2. Нажмите .
3. Нажмите **[Запустить режим конфигурации]**.
4. Нажмите на нужную кнопку.
5. На экране **Выбрать** выберите функцию, которую вы хотите назначить.
6. Выполните инструкции на на экране.

### Замечание

- Если во время выполнения шагов 4 - 6 вы не выполнили никакого действия в течение 1 минуты, устройство возвращается к полноэкранному режиму.
- Название и пиктограмма программной кнопки изменяется в зависимости от назначенной ей функции.
- Подробные сведения о вводе текста см. стр. 28.

## Удаление функции, назначенной программной кнопке

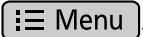
1. На экране "Телефон" нажмите .
2. Нажмите .
3. Нажмите **[Запустить режим конфигурации]**.
4. Нажмите на программную кнопку, функцию которой вы хотите удалить.
5. На экране **[Выбрать]** нажмите **[Удал.]**.

### Замечание

- Если во время выполнения шагов 4 - 5 вы не выполнили никакого действия в течение 1, устройство возвращается к полноэкранному режиму.

## Типы функций телефона

Программным кнопкам можно назначать следующие типы функций телефона. При назначении функции телефона необходимо указать следующие три настройки:

### Тип

Тип функции телефона, назначаемой программной кнопке (DN, Одно нажатие, Гарнитура, BLF).

### Параметр

Указывает настройки, необходимые для типа функции телефона.

### Название метки

Введите метку, отображаемую на программной кнопке.

### DN

Захватывает линию, назначенную кнопке, а также показывает состояние линии. Щелчок по программной кнопке, установленной в качестве кнопки DN (Номер каталога) позволяет отвечать на вызовы, поступающие на данную кнопку, возвращаться к вызовам, удерживаемым на данной кнопке, и т.д.

Цвет (состояние)	Состояние линии
Выкл	Свободна
Зеленый (горит постоянно)	Набор номера/разговор
Зеленый (быстро мигает)	Входящий вызов
Зеленый (медленно мигает)	Вызов на удержании
Красный (постоянно горит)	Для групповой абонентской линии, линия занята или частный вызов на удержании другим устройством
Красный (мигает медленно)	Для групповой абонентской линии, вызов на удержании другим устройством

### Параметр

- **Мелодия звонка:** Выберите рингтон, который будет воспроизводиться при поступлении вызова на данную кнопку. Если рингтон уже установлен для линии с помощью настроек телефона (Стр. 128), данная опция является недоступной.
- **Телефонный номер:** Если в вашем устройстве сконфигурировано несколько линий, выберите линию, которая будет связана с данной кнопкой DN. Если сконфигурирована только одна линия, данная настройка является недоступной. Для получения более подробной информации обратитесь к администратору или дилеру.

**Замечание**

- В случае частного вызова на удержании (красный, горит постоянно), разговор невозможно возобновить, за исключением случаев, когда возобновление выполняется с устройства, поместившего вызов на удержание.

**Однокнопочный набор**

Набор номера, назначенного кнопке.

**Параметр**

Введите номер, который будет набираться при нажатии данной кнопки (макс. 32 символа).

**Гарнитура**

Включение или выключение режима гарнитуры.

Цвет (состояние)	Режим гарнитуры
Выкл	Выкл
Красный (горит постоянно)	Вкл

**Параметр**

Нет

**BLF**

Показывает состояние другой внутренней телефонной линии. Можно использовать программную кнопку, настроенную в качестве BLF (Поле индикатора занятости) для вызова или переадресации вызова номеру, назначенному кнопке.

При поступлении вызова на номер, назначенный кнопке BLF, щелчок по кнопке позволяет вам ответить на вызов вместо первоначального получателя вызова. (Данная функция требует настроить Направленный перехват вызова. Подробные сведения можно получить у администратора или дилера.)

Цвет (состояние)	Состояние линии
Выкл	Свободна
Красный (горит постоянно)	Разговор
Красный (мигает)	Входящий вызов

**Параметр**

Введите номер контролируемого внутреннего телефона (макс. 32 символа).

## Применение гарнитуры

Для работы с гарнитурой необходимо разрешить режим гарнитуры.

### Разрешение режима гарнитуры

- Нажмите на строку состояния.
- Нажмите **[Режим гарнитуры]**.
- Нажмите **[Включить]**.

**Замечание**

- Можно также использовать программную кнопку в качестве кнопки гарнитуры, позволяющей включить **[Режим гарнитуры]**. Подробные сведения о конфигурировании программных кнопок см. стр. 99.
- Подробные сведения о подключении гарнитуры см. стр. 113.

### Запрет режима гарнитуры

- Нажмите на строку состояния.
- Нажмите **[Режим гарнитуры]**.
- Нажмите **[Выключить]**.

### Выполнение вызова с использованием гарнитуры

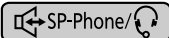
- Нажмите .
- Наберите номер телефона.
- Для завершения вызова нажмите

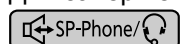

### Выполнение вызова с использованием гарнитуры

- Нажмите .
- Для завершения разговора нажмите



## Активация блокировки экрана

При активации блокировки экрана можно заблокировать доступ к нормальным функциям телефона и к приложениям. Эта функция полезна для предотвращения нежелательного использования устройства, если вы покинули своё рабочее место.

Возможность набора номеров, определенных ранее как экстренные номера, сохраняется, также сохраняется возможность ответа на звонки.

### Примечание

- Если шаблон разблокировки, PIN или пароль для разблокировки не установлен, функцию блокировки экрана нельзя активизировать, не забудьте установить эти опции предварительно (Стр. 130).

1. Нажмите [**Экран заблокир.**] в модуле приложений.

- Активизируется блокировка экрана и запускается функция скрин-сейвера.

### Замечание

- Порядок набора экстренного номера см. стр. 56.

## Отмена блокировки экрана

1. Коснитесь дисплея или таблицы кнопок, либо нажмите алфавитно-цифровую или символьную кнопку на подключенной к устройству USB-клавиатуре.  
Либо снимите трубку с рычага.

2. Скопируйте образец разблокировки, введите PIN-код или пароль.

### Замечание

- Блокировка активизируется в зависимости от выбранного вами метода [**Настроить блокировку экрана**] в настройках [**Безопасность**] (Стр. 130).
- Если вы выбрали [**Графический ключ**] в настройках блокировки, скопируйте образец разблокировки в отдельную строку, не отрывая пальца от дисплея.
- Если образец, PIN или пароль для снятия блокировки введён неправильно 5 раз подряд, появляется сообщение, после чего

вы не можете разблокировать устройство в течение 30 секунд.

# Настройка телефона пользователем

## Смена обоев

Можно изменить обои (фоновое изображение) на экране "Начало" и на экране "Телефон".

### Смена обоев экрана "Начало"

1. На экране "Начало" нажмите .
2. Нажмите **[Обои]**.
3. Выберите изображение, которое вы хотите использовать в качестве обоев.

#### Выберите встроенный фон

Выбор изображения из тех, что поставляются с устройством.

#### Выберите фон из галереи

Выберите из изображений, сохраненных на SD-карте.

4. Выполните одно из следующих действий, в зависимости от вашего выбора:

#### Выберите встроенный фон

Нажмите **[Установить обои]**.

#### Выберите фон из галереи

Переместите границу и измените при необходимости размер обрезки, а затем нажмите **[Сохранить]**.

#### Замечание

- Размер обоев равен 800 × 455 пикселей. На экране "Начало" обои будут отображаться в области, обозначенной пунктирной линией на следующем рисунке:

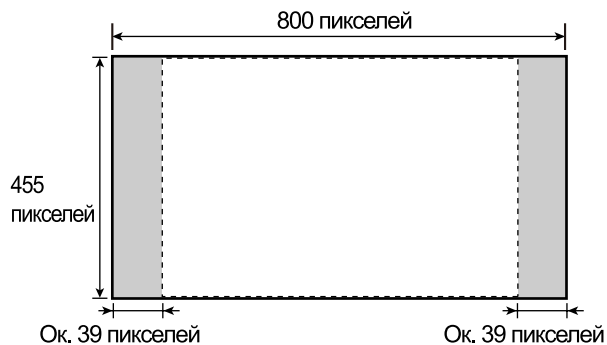

- Для обоев экрана "Начало" создайте изображение размером 800 × 455 пикселей,

а затем измените его размер до 640 × 480 пикселей с помощью редактора изображений. Если вы пытаетесь использовать изображение, не изменяя его размера, оно может отображаться неправильно.

- Для обоев экрана "Начало" можно использовать следующие форматы файлов: JPEG, BMP, GIF, PNG.
- В зависимости от программирования файла конфигурации, возможность изменения вами обоев может отсутствовать. Подробные сведения вы можете узнать у вашего системного администратора или у дилера.

### Смена обоев экрана "Телефон"

1. На экране "Телефон" коснитесь и задержите палец на области обоев в верхнем левом углу дисплея.



2. Выберите изображение, которое вы хотите использовать в качестве обоев.

#### Выберите фон из галереи

Выберите из изображений, сохраненных на SD-карте.

#### Выберите встроенный фон

Выбор изображения из тех, что поставляются с устройством.

#### Яркий экран

Изменение цвета обоев и кнопок набора номера на яркий цвет.

#### Тускл. экр.

Изменение цвета обоев и кнопок набора номера на темный цвет.

#### Замечание

- Для обоев экрана "Телефон" используйте изображение размером 800 × 455 пикселей.

Для размещения на обоях вашего логотипа воспользуйтесь следующим рисунком:

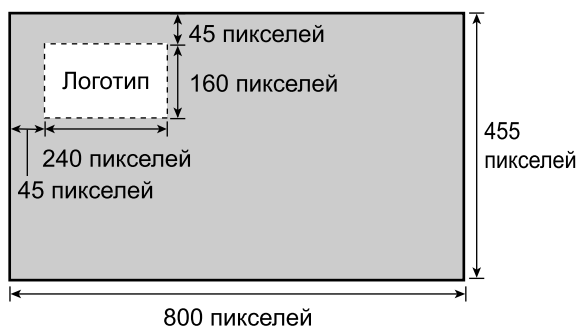

- Для обоев экрана "Телефон" можно использовать следующие форматы файлов: JPEG, GIF, PNG.
- В зависимости от программирования файла конфигурации, возможность изменения вами обоев может отсутствовать. Подробные сведения вы можете узнать у вашего системного администратора или у дилера.

## Добавление и удаление иконок, виджетов и папок

Можно добавлять виджеты и иконки для приложений на экран "Начало", а также помещать часто используемые приложения в модуль приложений.

Можно добавлять следующие иконки, виджеты и папки.

### Ярлыки

- Приложения (Стр. 78)
- Добавить в закладки
- Контакт
- Быстрый звонок
- Написать письмо
- Музыкальный плейлист
  - Воспроизвести все
  - Недавно добавленные
- Настройки
  - Режим очистки
  - Экран заблокир.

### Виджеты

- Часы со стрелками
- Календарь
- Музыка
- Рамка фотографии
- Поиск

### Папки

- Новая папка
- Все контакты
- Контакты с номерами телефонов
- Помеченные контакты

## Добавление иконки, виджета или папки

1. На экране "Начало" нажмите  Menu, а затем нажмите **[Добавить]**. Либо коснитесь и задержитесь на участке экрана "Начало", где нет пиктограмм.
2. Выберите **[Ярлыки]**, **[Виджеты]** или **[Папки]**.
3. Нажмите на элемент, который вы хотите добавить.



## Перемещение комбинации клавиш, виджета или папки

1. На экране "Начало" коснитесь и задержите палец на комбинации клавиш, виджете или папке, а затем переместите ее на нужное место.

## Удаление комбинации клавиш, виджета или папки

1. На экране "Начало" коснитесь и задержите палец на комбинации клавиш, виджете или папке, которую нужно удалить.
2. Перетащите элемент в .

## Добавление к модулю приложения

1. На экране "Приложение" коснитесь и задержите палец на приложении, которое следует добавить.
2. Перетащите элемент в то место в модуле приложений, где вы хотите разместить его.

### Замечание

- Можно добавить до 7 приложений.
- Виджеты и папки нельзя добавлять в модуль приложений.

## Показ вашего расписания на экране "Телефон"

На экране "Телефон" можно ввести расписание с помощью области, в которой отображаются кнопки набора номера.

1. На экране "Телефон" нажмите  Menu.
2. На экране [Меню] нажмите [Настр. экр. телефона].
3. Нажмите [Распис.].

### Замечание

- Первоначально устройство установлено для представления кнопок набора номера.
- Для возврата представления на экране к кнопкам набора номера выберите [Набор] на шаге 3.
- Вид представления, расписания/кнопки набора номера можно временно изменять (Стр. 39).

## Настройка рингтона

Можно изменить рингтон, который воспроизводится при получении устройством вызова.

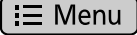
1. На экране "Начало" нажмите .
2. Нажмите **[Настройки]**.
3. Нажмите **[Звук]**.
4. Нажмите **[Рингтон тел.]**.
5. Выбор рингтона.
6. Нажмите **[ОК]**.

### Замечание



- Если в вашем устройстве сконфигурировано несколько линий, можно установить для каждой линии отдельный рингтон.
- Для шага 5, если вы выбрали **[Автоматически]**, будет использоваться рингтон, назначенный кнопке DN (программируемой кнопке), на которую поступает вызов. Рингтоны, указанные здесь, отменяют настройки кнопок DN (Стр. 100).
- Даже если звук сигнала вызова выключен, вы можете продолжить выбор и прослушивание имеющихся рингтонов.
- Можно также выбрать рингтон из музыки на SD-карте. Для выбора рингтона с SD-карты необходимо конфигурировать предварительно некоторые настройки (Стр. 106).
- В случае использования музыки с SD-карты перед заголовком отображается "(SD)".
- Если в качестве рингтона установлен музыкальный файл, находящийся на SD-карте, а вы удалили SD-карту, в качестве рингтона будет использоваться "Рингтон 1". Если вы снова установите на место SD-карту, файл, который вы выбрали ранее, снова будет использоваться в качестве рингтона.

## Использование музыки на SD-карте в качестве рингтона

В качестве рингтона можно использовать музыку с SD-карты.

### Примечание

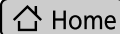
- При выполнении следующей процедуры не удаляйте SD-карту.

1. На экране "Начало" нажмите .
2. Нажмите на вкладку **[Треки]**.
3. Коснитесь и задержите палец на заголовке музыкального произведения, которое вы хотите установить в качестве рингтона.
4. Нажмите **[Доб. в сп-к р/тонов]**.
5. Нажмите  для возврата к экрану "Начало".
6. На экране "Начало" нажмите .
7. Нажмите **[Настройки]**.
8. Нажмите **[Звук]**.
9. Нажмите **[Мелодия рингтона]**.
10. Выберите рингтон, который вы хотите изменить, а затем нажмите **[Измен.]**.
11. На экране **[С-ок р/тонов (муз на SD-карте)]** выберите файл, который вы хотите добавить в качестве рингтона.
12. Нажмите **[ОК]**.
13. На экране **[Мелодия рингтона]** нажмите **[Отмена]**.

### Замечание

- Добавленные вами рингтоны сохраняются, как рингтоны 10 - 32, заменяя заводские рингтоны, используемые по умолчанию.
- Устройство поддерживает следующие форматы музыкальных файлов:
  - 3GPP (.3gp)
  - MPEG-4 (.mp4, .m4a)
  - MP3 (.mp3)
  - MIDI (.mid)
  - RTTTL/RTX (.rtttl)
  - iMelody (.imy)
  - Ogg (.ogg)
  - WAVE (.wav)
- Подробные сведения о настройке рингтона см. стр. 106.
- Подробные сведения о настройке рингтона для отдельного контакта см. стр. 68.

## Возврат к заводским настройкам рингтонов

1. На экране "Начало" нажмите  Menu.
2. Нажмите [Настройки].
3. Нажмите [Звук].
4. Нажмите [Мелодия рингтона].
5. Выберите рингтоны, для которых следует вернуть заводские настройки, а затем нажмите [Сбр в исх уст-ки].

## Программирование через веб-интерфейс пользователя

В устройстве предусмотрен Web-интерфейс для конфигурирования различных настроек и функций, в том числе, таких, которые невозможно запрограммировать непосредственно с устройства. Следующий перечень содержит отдельные полезные функции, которые можно запрограммировать через Web-интерфейс пользователя.

Для получения более подробной информации обратитесь к администратору или дилеру.

- Базовые настройки сети<sup>\*1</sup> (Стр. 126)
- Пароль пользователя (для обращения к Web-интерфейсу пользователя)
- Настройки аутентификации HTTP
- Исходящая линия по умолчанию
- Номера телефонов, вызовы с которых отклоняются<sup>\*1</sup> (Стр. 57)
- Идентификатор вызывающего абонента
- Блокировка анонимных вызовов
- Не беспокоить<sup>\*1</sup> (Стр. 98)
- Переадресация вызова<sup>\*1</sup> (Стр. 98)

<sup>\*1</sup> Эти настройки можно также конфигурировать непосредственно с помощью устройства.

### Примечание

- Всякий раз при обращении к Web-интерфейсу пользователя вы должны разрешить программирование через Web-интерфейса (Стр. 128).
- Если устройство подключено к УАТС Panasonic KX-NS1000, программирование Web-интерфейса пользователя недоступно.









## Доступность

Для пользователей, которые испытывают затруднения при непосредственной работе с сенсорным дисплеем данное устройство предлагает возможность для навигации по интерфейсу и выполнения функций телефона с помощью USB-клавиатуры. Большинство функций навигации можно выполнять, просто подключив клавиатуру USB. При этом, разрешая режим "Доступность" (Стр. 136), можно обратиться с помощью клавиатуры к большему числу функций.

## Описание использования клавиатуры

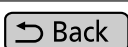
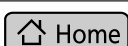
Навигация по интерфейсу пользователя в основном осуществляется с помощью кнопок со стрелками ([↑], [↓], [←] и [→]), а также клавиши [Enter].

В следующей таблице показаны функции других кнопок, как при включенном режиме "Доступность", так и при выключенном режиме:

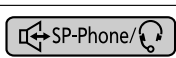
Кнопка	Режим "Доступность" включен	Режим "Доступность" выключен	Аналог в таблице кнопок
[↑], [↓], [←], [→]	Перемещение курсора/выделение вверх, вниз, влево или вправо.		 ,  ,  , 
[Enter]	Выполнение действия, аналогичного щелчку по выделенному элементу.		
[Esc]	<p><b>На экране "Телефон"</b></p> <ul style="list-style-type: none"> <li>Во время предварительного набора номера: аналогично щелчку <b>[Отмена]</b>.</li> <li>В противном случае игнорируется.</li> </ul> <p><b>На других экранах/в других приложениях</b></p> <ul style="list-style-type: none"> <li>Переход на один экран назад.</li> </ul>	Переход на один экран назад.	
[Начало]	Возврат к экрану "Начало".		
[Конец]	Завершите текущий разговор, если вы пользуетесь трубкой. (Данная операция не приводит к завершению разговоров в режиме громкой связи.)		—
Кнопка приложения	Перемещает курсор в окно быстрого поиска. На экране "Контакты" курсор перемещается в окно поиска контакта (Стр. 65).		—
[F1]	Увеличение громкости.	Открытие меню.	
[F2]	Уменьшение громкости.	(функция отсутствует)	
[F3]	Активизация режима использования микрофона с громкоговорителем или гарнитурой (Стр. 26).		
[F4]	Отмена режима использования микрофона с громкоговорителем или гарнитурой (Стр. 26).		

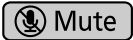
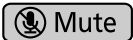
Кнопка	Режим "Доступность" включен	Режим "Доступность" выключен	Аналог в таблице кнопок
[F5]	Активизация временного отключения звука (Стр. 61). При нажатии данной клавиши раздаётся тональный сигнал подтверждения (одиночный).	(функция отсутствует)	 Mute
[F6]	Отмена временного отключения звука (Стр. 61).	(функция отсутствует)	 Mute
[F7]	Разрешение автоматического ответа (Стр. 99). При нажатии данной клавиши раздаётся тональный сигнал подтверждения (одиночный).	(функция отсутствует)	—
[F8]	Запрет автоматического ответа (Стр. 99). При нажатии данной клавиши раздаётся тональный сигнал подтверждения (двойной).	(функция отсутствует)	—
[F9]	Повторный набор (Стр. 54).	(функция отсутствует)	—
[F10]	Доступ к голосовой почте (Стр. 61).	(функция отсутствует)	—
[F11]	<ul style="list-style-type: none"> <li>Помещает вызов на удержание или производит возврат к вызову на удержании (Стр. 58).</li> <li>Если вызов поступает во время разговора, текущий разговор помещается на удержания и осуществляется ответ на входящий вызов (Стр. 56).</li> <li>Если вы ведёте разговор и имеется вызов на удержании, вызовы меняются местами.</li> </ul>	(функция отсутствует)	—
[F12]	<ul style="list-style-type: none"> <li>Начинает операцию переадресации, помещая текущий вызов на удержание для консультации (Стр. 59).</li> <li>После того, как вы начали переадресацию, но до того, как вызываемый абонент ответит, отменяет переадресацию и осуществляет возврат к вызову.</li> <li>После того, как абонент, которому производится переадресация, ответит, устанавливает соединение между вызываемым абонентом, которому производится переадресация, и переадресовываемым вызовом.</li> </ul>	(функция отсутствует)	—

## Подключения и установка

### Примечание

Компания Panasonic не несёт ответственности за травмы или материальный ущерб, причинённый в результате неверной установки или эксплуатации устройства с нарушением инструкций, содержащихся в данной документации.

## Крепление подставки (регулировка угла установки устройства)

Подставку можно прикрепить к устройству под одним из двух углов.

В зависимости от угла, под которым вы хотите использовать устройство, отверстия, которыми крепится подставка, различаются. Выберите нужный угол, прежде чем закрепить подставку.

Если вы хотите изменить угол после закрепления подставки, снимите подставку (см. Стр. 112), а затем повторно закрепите ее под нужным углом.

### Установка подставки

1. Вставьте 4 язычка на корпусе подставки, в соответствующие отверстия на задней стороне корпуса устройства (A или B).

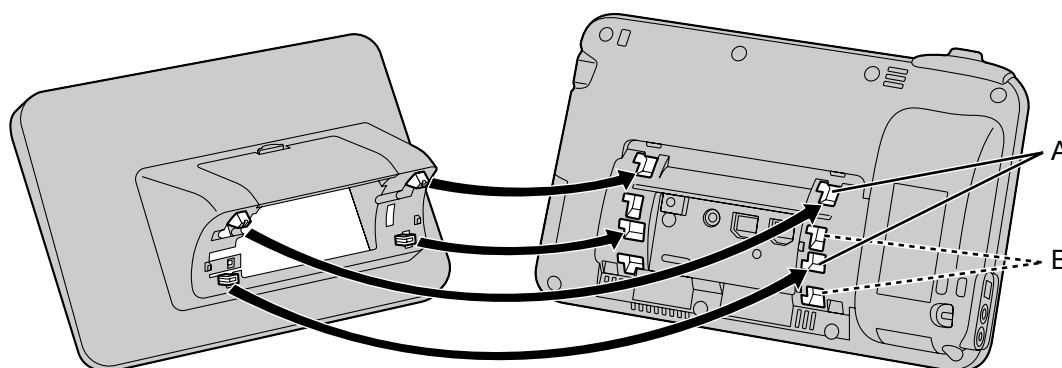

■ Для "А"

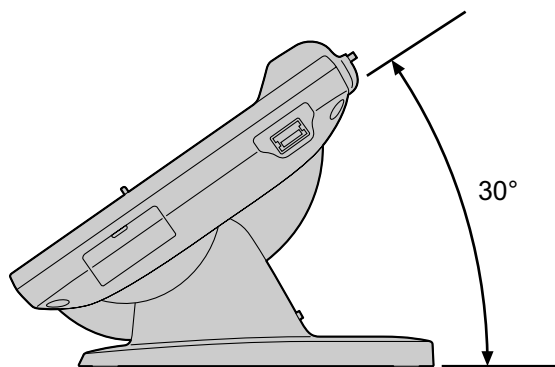

■ Для "В"

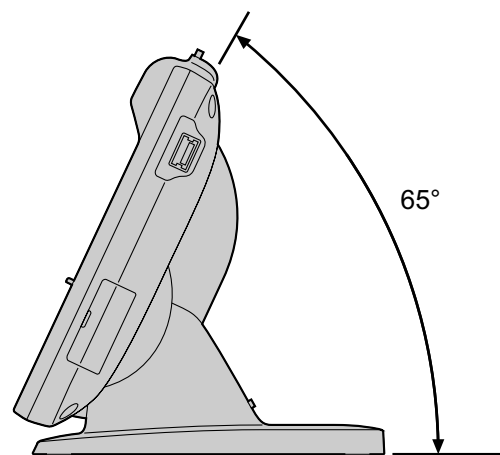

2. Для фиксации подставки сместите её влево до слышимого щелчка.

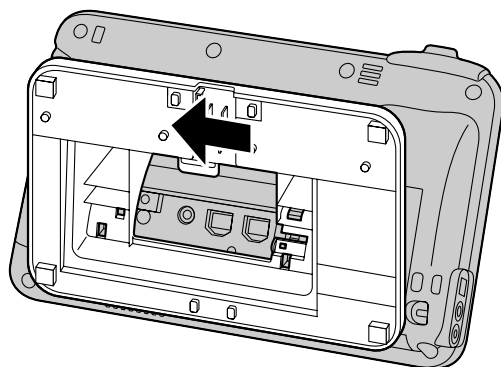
**Примечание**

- Если при установке подставки вы кладёте устройство экраном вниз, под экран следует положить мягкую ткань. Невыполнение этого требования может привести к повреждению экрана.

## Снятие подставки

1. Аккуратно приподнимите пальцем язычок на задней стороне (1) сместите подставку вправо, а затем снимите ее.

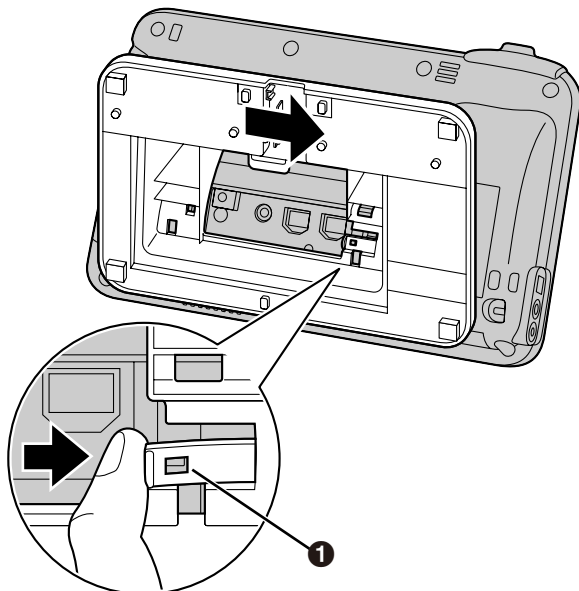

### Примечание

- Не прилагайте значительных усилий, пытаясь поднять или потянуть язычок. Это может привести к поломке язычка.



## Подключения

### Подключения кабелей Ethernet, блока питания переменного тока, гарнитуры

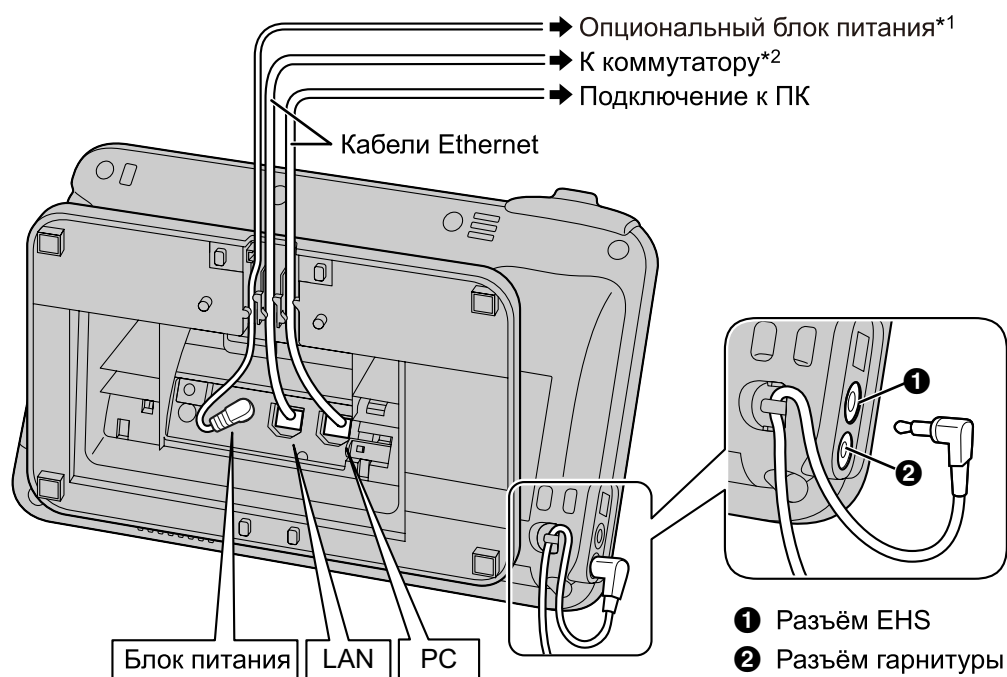

\*1 Если питание подается по Ethernet (PoE), адаптер сети переменного тока не нужен.

\*2 Чтобы пользоваться PoE, воспользуйтесь концентратором-коммутатором PoE, совместимым с PoE класс 3.

### При подключении кабеля Ethernet

Подключите кабель Ethernet, как показано на следующих рисунках.

- Если расстояние от конца разъема до изгиба кабеля не превышает 30 мм (мм)

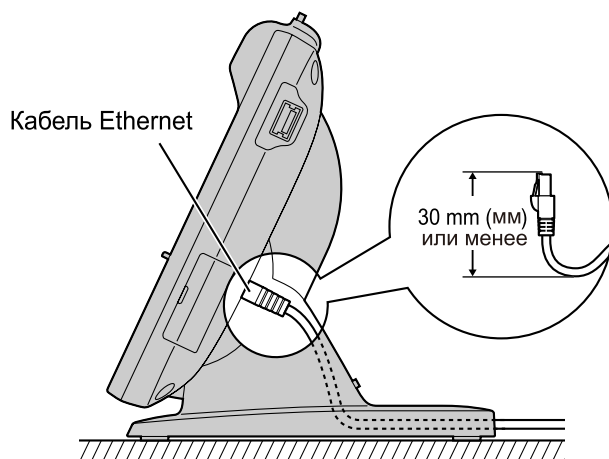

- Если расстояние от конца разъема до изгиба кабеля превышает 30 мм (мм)  
Снимите крышку кабеля (❶) с задней стороны подставки, после чего пропустите кабель Ethernet так, чтобы подставка ровно легла на горизонтальную поверхность.

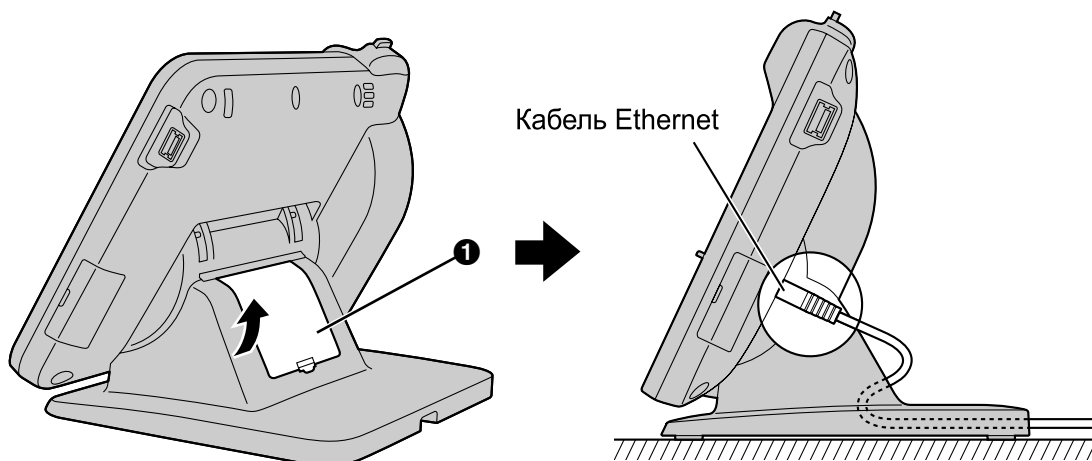

**Примечание****Дополнительный адаптер сети переменного тока**

- Для настоящего настольного смартфона используют только следующие блоки питания переменного тока Panasonic:
  - Для KX-UT670X:  
KX-A422CE (PNLV228)/KX-A422UK (PNLV228)/KX-A422AL (PNLV228)/KX-A422X (PNLV228)/  
KX-A422BR (PNLV228)
  - Для KX-UT670NE:  
KX-A422CE (PNLV228)/KX-A422UK (PNLV228)
  - Для KX-UT670RU:  
KX-A422CE (PNLV228)
- Обеспечьте установку устройства недалеко от розетки переменного тока и ее доступность.
- Убедитесь, что шнур адаптера сети переменного тока не натянут. Натяжение шнура может привести к повреждению разъемов.

**При подключении гарнитуры**

- Сделайте так, чтобы шнур гарнитуры не был натянут. Натяжение шнура может привести к повреждению разъемов.
  - Шнуры, используемые для подключения устройств к разъему EHS или разъему гарнитуры, должны иметь длину менее 3 м (м).
  - С этим устройством можно использовать следующие гарнитуры. (Не гарантируется, что все функции могут поддерживаться гарнитурами.)
    - Для KX-UT670X:  
Проводные гарнитуры: Panasonic KX-TCA400, KX-TCA430, RP-TCA400 или RP-TCA430  
Гарнитуры EHS: Отдельные гарнитуры торговой марки Plantronics®
    - Для KX-UT670NE/KX-UT670RU:  
Проводные гарнитуры: Panasonic RP-TCA400 или RP-TCA430  
Гарнитуры EHS: Отдельные гарнитуры торговой марки Plantronics
- Актуальная информация по гарнитурам, проверенным на совместимость с данным устройством, приведена на следующем веб-сайте:

**<http://panasonic.net/pcc/support/sipphone>**

**При выборе кабелей Ethernet**

- Пользуйтесь стандартным кабелем категории 5е (продается отдельно) диаметром не более 6,5 мм (мм).
- Пользуйтесь гибкими кабелями без крышек разъемов. Не пользуйтесь кабелями с жестким покрытием, которое может порваться или треснуть при изгибе.
- Во избежание повреждения кабелей пользуйтесь кабелями, не выступающими за плоскость основания устройства.

**При подключении ПК**

- К порту ПК можно подключать только ПК. Подключение других телефонов или сетевых устройств, например, маршрутизаторов или коммутаторов, запрещено!
- Порт ПК не поддерживает PoE для подключения устройств.

## Подключение гарнитуры

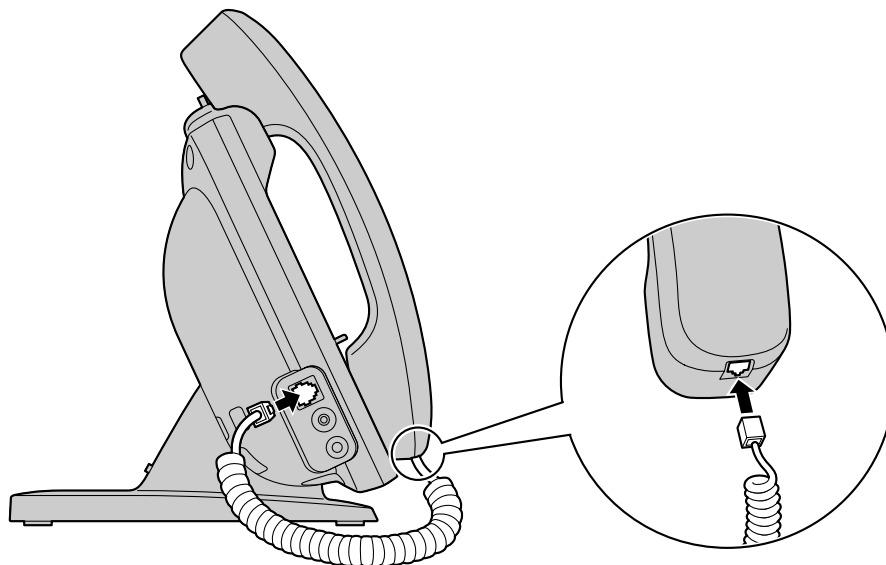

## Подключение клавиатуры USB

К устройству можно подключить стандартную имеющуюся в продаже USB-клавиатуру.

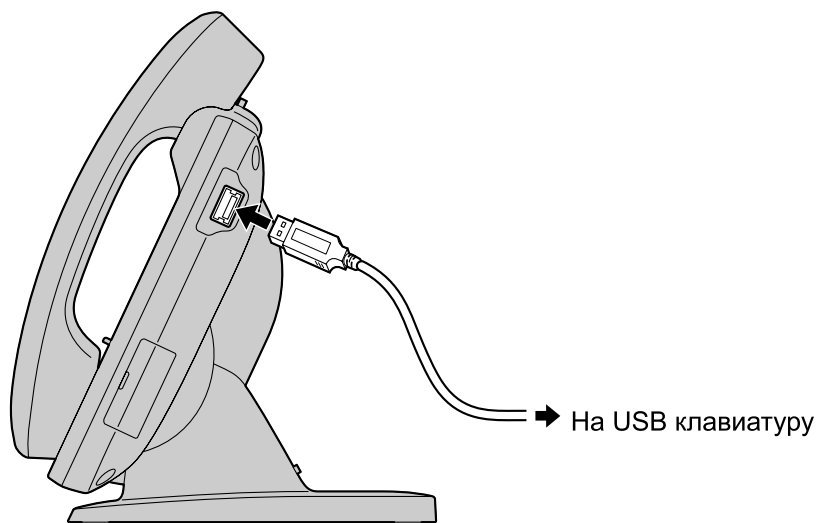

### **Примечание**

- Перейдите на экран "Начало", прежде чем подключать или отключать клавиатуру USB.
- Убедитесь, что кабель клавиатуры USB имеет слабинку. Слишком сильное натяжение кабеля может привести к повреждению разъёмов.

### **Замечание**

- Другие устройства, кроме клавиатур USB, подключать нельзя.
- Шнур, используемый для подключения USB-клавиатуры, должен быть не длиннее 3 м (м).
- Можно подключить к устройству концентратор USB, а затем подключить клавиатуру USB к концентратору.  
В этом случае в цепь можно подключить до 2 концентраторов.

## Настенный монтаж

Для монтажа устройства на стене необходим комплект для настенного монтажа (Стр. 18).

Если закреплена подставка, снимите подставку (Стр. 112).

Внимательно прочтите замечания по технике безопасности, касающиеся настенного монтажа, прежде чем устанавливать устройство на стене (Стр. 6).

### Примечание

- Пользуйтесь только винтами и шайбами из комплекта для настенного монтажа.
  - Если при закреплении настенной подставки вы кладёте устройство экраном вниз, под экран следует положить мягкую ткань, прежде чем заниматься закреплением переходника. Неисполнение этого требования может привести к повреждению экрана.
1. Установите 4 языка подставки для настенного крепления в соответствующие отверстия в базе (①), а затем сдвиньте подставку для настенного крепления вверх до щелчка (②).

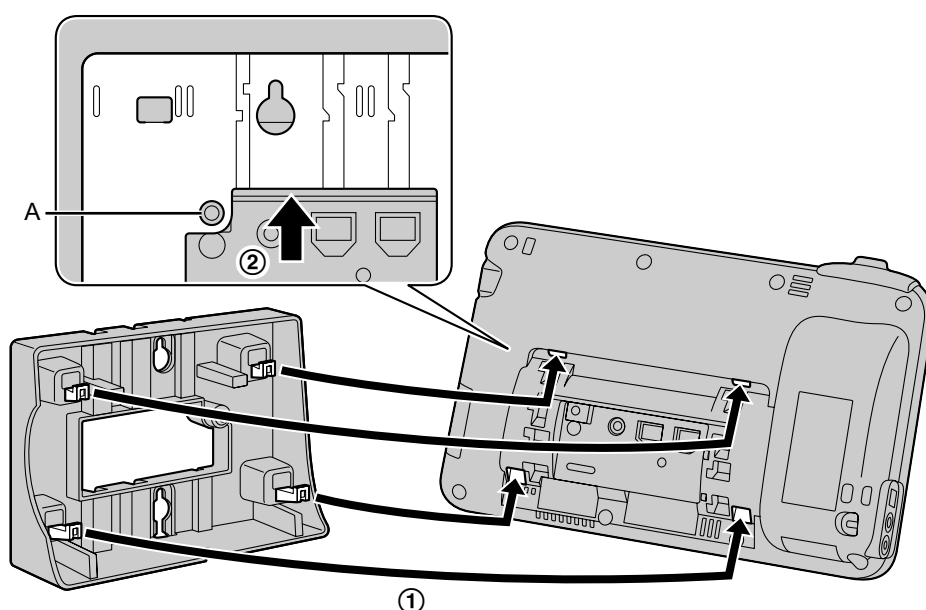

### Примечание

- Следите, чтобы отверстие под винт (A), показанное на рисунке выше, оставалось доступным через подставку для настенного крепления.

2. Закрепите подставку для настенного монтажа на базе с помощью винта для подставки для настенного крепления.  
(Рекомендуемый момент затяжки: от 0,4 Н·м [4,08 кгс·см] до 0,6 Н·м [6,12 кгс·см])

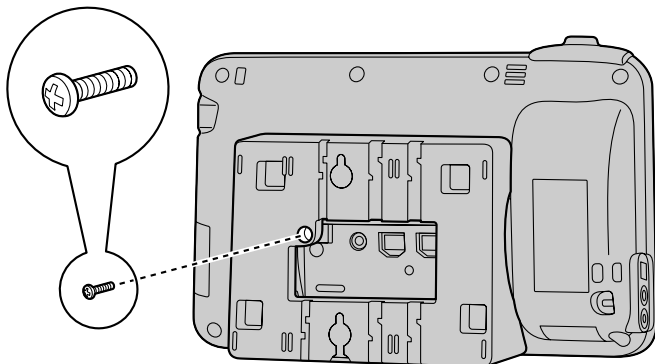

3. Подсоедините кабели к устройству и пропустите кабели через подставку для настенной установки, как показано на рисунке ниже.

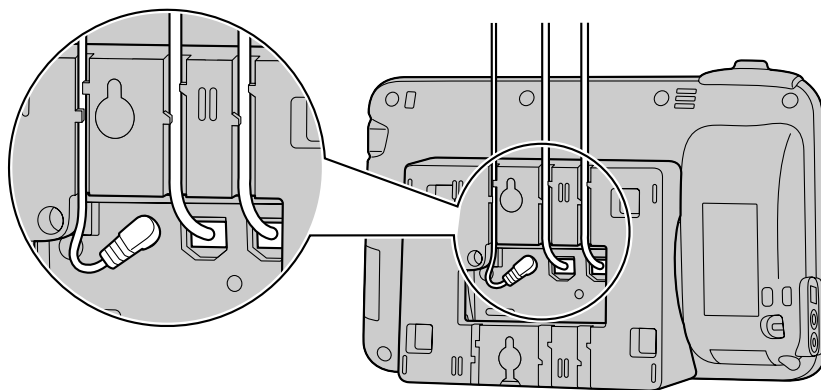

### **Замечание**

- Кабели могут также выходить из устройства снизу.
- Подробные сведения о подключении кабелей см. стр. 113.

4. Вверните 2 винта для настенного крепления с прилагающимися к ним шайбами в стену, как показано на следующем рисунке, а затем установите устройство на стене.

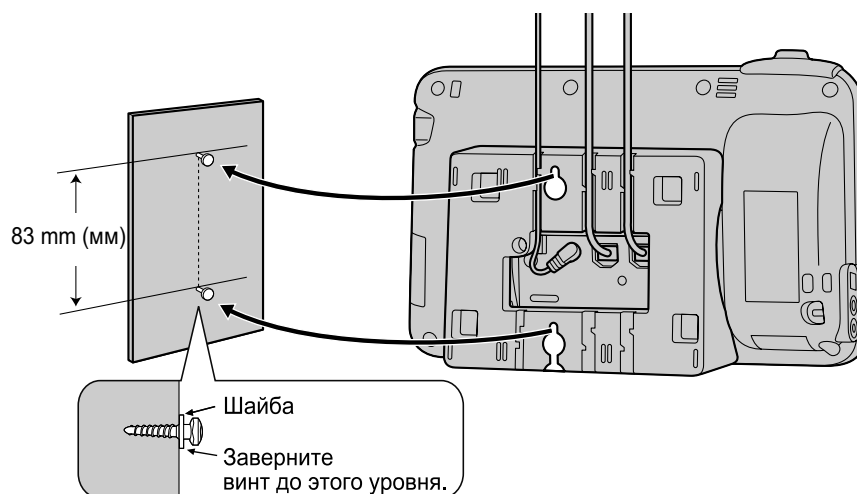

**Замечание**

- Шаблон для настенного крепления находится в конце инструкции.

5. Снимите крючок для трубки, нажав его до упора вниз.

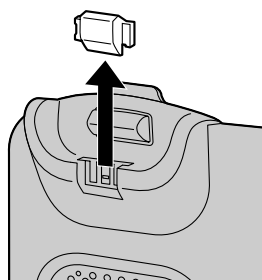

6. Поверните крючок для трубки верхней стороной вниз.

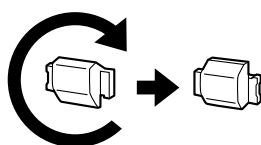

7. Вдвиньте крючок трубки назад в гнездо до щелчка.

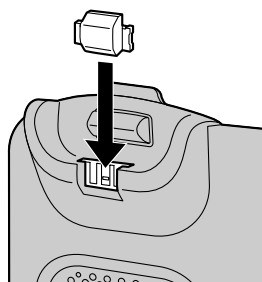

- Трубка будет надежно зафиксирована на рычаге.

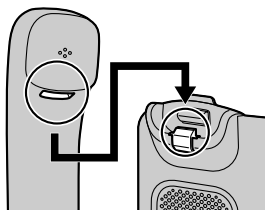

## Возврат трубки на крючок при разговоре

1. Положите трубку на верхнюю часть устройства.

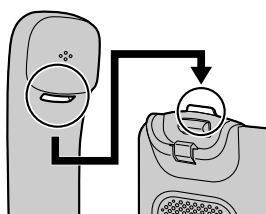



# Конфигурация

Можно конфигурировать настройки, необходимые для подключения устройства к сети, а также другие разнообразные настройки.

## Выполнение настроек

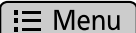
1. На экране "Начало" нажмите  Menu.
2. Нажмите [Настройки].
3. Выполните переход и нажмите на нужную настройку.
4. При необходимости внесите изменения в настройки.

## Настройка элементов

Можно конфигурировать следующие элементы устройства.

Главное меню	Подменю	Настройка	Ссылка
└Экран заблокир.			Стр. 126
└Сеть	└MAC адрес		Стр. 126
	└Основные сетевые настройки	└Режим связи	Стр. 127
		└Настр. DHCP	Стр. 127
		└Статич. настр.	Стр. 127
	└Настр. прокси-сервера	└Исп. прокси-сер.	Стр. 127
	└Встроенный Web-сервер		Стр. 128
	└Тест сети	└Нужный адрес	Стр. 128
└Звук	└Громкость	└Рингтон	Стр. 128
		└Носитель	Стр. 128
		└Будильник	Стр. 128
		└Использовать этот уровень громкости также для уведомлений	Стр. 128
	└Рингтон тел.		Стр. 129
	└Мелодия рингтона		Стр. 129
	└Звук уведомления		Стр. 129
	└Звук клавиш		Стр. 129

Главное меню	Подменю	Настройка	Ссылка
	└ Звук нажатия на экран		Стр. 129
└ Экран	└ Яркость		Стр. 129
	└ Анимация		Стр. 130
	└ Автоотключение экрана		Стр. 130
└ Сенс. экран	└ Режим очистки		Стр. 130
└ Безопасность	└ Настроить блокировку экрана (Сменить способ блокировки)	└ Снять защиту	Стр. 130
		└ Графический ключ	Стр. 130
		└ PIN	Стр. 130
		└ Пароль	Стр. 130
	└ Показывать ключ <sup>1</sup>		Стр. 131
	└ Видимые пароли		Стр. 131
	└ Доступ к хранилищу		Стр. 131
	└ Установка с SD-карты		Стр. 131
	└ Установить пароль		Стр. 131
	└ Очистить хранилище		Стр. 131
└ Приложения	└ Работающие программы		Стр. 131
└ Память	└ Всего места		Стр. 132
	└ Свободно		Стр. 132
	└ Извлечь SD-карту (Подключить SD-карту)		Стр. 132
	└ Очистить SD-карту		Стр. 132
	└ Очистить кэш		Стр. 132
	└ Свободно		Стр. 132

Главное меню	Подменю	Настройка	Ссылка
└Поиск	└Поиск Google	—Поисковые под- сказки	Стр. 132
	└Источники поиска	└Интернет	Стр. 133
		└Приложения	Стр. 133
		└Контакты	Стр. 133
		└Музыка	Стр. 133
	└Удалить ярлыки поиска		Стр. 133
└Клавиатура	└Выберите код язы- ка		Стр. 133
	└iWnn IME	└Выбор языка	Стр. 134
		└Звук нажат. клави- ши	Стр. 134
		└Просмотр клавиш	Стр. 134
		└Прописные авто- мат.	Стр. 134
		└Запом. вводим. слов	Стр. 134
		└Закончить слово	Стр. 134
		└Исп. ошибок набо- ра	Стр. 134
		└Прогноз на уни- верс.	Стр. 134
		└Строки области кандидат	Стр. 134
		└Mushroom	Стр. 135
		└Словарь пользова- теля	Стр. 135
		└Очис. слов. само- обуч	Стр. 135
	└Клавиатура Android	└Звук клавиш	Стр. 135
		└Автоподст. заглав- ных	Стр. 135
		└Языки ввода	Стр. 135
		└Quick fixes <sup>2</sup>	Стр. 135
		└Предлагать ва- рианты	Стр. 135

Главное меню	Подменю	Настройка	Ссылка
		└ Автозавершение	Стр. 135
	└ Словарь пользователя		Стр. 135
└ Спец. возможности	└ Кнопочная команда с USB-клавиатуры		Стр. 136
└ Дата и время	└ NTP-сервер	└ Использ. NTP-сервер	Стр. 136
	└ Настроить дату		Стр. 136
	└ Выбрать часовой пояс		Стр. 136
	└ Настроить время		Стр. 136
	└ 24-часовой формат		Стр. 136
	└ Выбрать формат даты		Стр. 136
└ Сетевые камеры	└ Уведомление о тревоге		Стр. 137
	└ Время отключения тревоги		Стр. 137
	└ Номер порта тревоги		Стр. 137
└ О телефоне	└ Статус	└ Сеть	Стр. 137
		└ Телефонная служба	Стр. 137
		└ MAC адрес	Стр. 137
	└ Правовая информация	└ Лицензии открытого ПО	Стр. 137
	└ Номер модели		Стр. 137
	└ Версия ОС		Стр. 138
	└ Версия ядра		Стр. 138
	└ Версия микропрограммы		Стр. 138

Главное меню

Подменю

Настройка

Ссылка

└Администрир-е<sup>\*3</sup>

- \*1 Эта настройка доступна только в том случае, если указан образец разблокировки.
- \*2 Данную настройку можно использовать только в том случае, если выбрана опция **[English (United Kingdom)]** или **[English (United States)]** в окне **[Выберите код языка]**.
- \*3 Эта настройка предназначена для системных администраторов. Подробные сведения вы можете узнать у системного администратора или дилера.

## Подробное описание настроек

### Экран заблокир.

Настройка	Описание	Диапазон значений	По умолчанию
Экран заблокир.	Активизируйте блокировку экрана.	—	—

### Сеть

Настройка	Описание	Диапазон значений	По умолчанию
MAC адрес	Показ адреса MAC.	—	—

Настройка		Описание	Диапазон значений	По умолчанию
Основные сетевые настройки	Режим связи	Выберите, будет ли осуществляться автоматическое получение адреса IP от сервера DHCP (Настр. DHCP), или же адрес IP будет вводиться вручную (Статич. настр.).	<input type="checkbox"/> DHCP <input type="checkbox"/> STATIC	DHCP
	Настр. DHCP	Выберите, будет ли сервер DNS устанавливаться автоматически, либо вы будете вводить сервер вручную при установке соединения с использованием DHCP. Если выбрана опция <b>[Используйте след. настр.]</b> , введите адреса серверов DNS.	<input type="checkbox"/> Автоматически получить адрес DNS-сервера <input type="checkbox"/> Используйте след. настр.	Автоматически получить адрес DNS-сервера
	—DNS1	Если выбран ручной ввод для сервера DNS, введите здесь адрес сервера DNS 1.	xxx.xxx.xxx.xxx	—
	—DNS2	Если выбран ручной ввод для сервера DNS, введите здесь адрес сервера DNS 2.	xxx.xxx.xxx.xxx	—
	Статич. настр.	Если установлена опция <b>[STATIC]</b> для <b>[Режим связи]</b> , введите здесь информацию.	—	—
	—Статический IP-Адрес	Введите здесь IP-адрес, если выбрана опция <b>[STATIC]</b> .	xxx.xxx.xxx.xxx	—
	—Маска Подсети	Введите здесь маску подсети, если выбрана опция <b>[STATIC]</b> .	xxx.xxx.xxx.xxx	—
	—Шлюз по умолчанию.	Введите здесь используемый по умолчанию адрес шлюза, если выбрана опция <b>[STATIC]</b> .	xxx.xxx.xxx.xxx	—
	—DNS1	Введите здесь адрес DNS-сервера 1, если выбрана опция <b>[STATIC]</b> .	xxx.xxx.xxx.xxx	—
	—DNS2	Введите здесь адрес DNS-сервера 2, если выбрана опция <b>[STATIC]</b> .	xxx.xxx.xxx.xxx	—
Настр. прокси-сервера <sup>1,2</sup>	Исп. прокси-сер.	Разрешите использование прокси-сервера. Если вы разрешаете данную функцию, укажите значения в поле <b>[Адрес прокси-сервера]</b> и <b>[Порт прокси-сервера]</b> .	Вкл/Выкл	Выкл
	—Адрес прокси-сервера	Введите адрес прокси-сервера.	xxx.xxx.xxx.xxx или URL	—
	—Порт прокси-сервера	Введите номер порта прокси-сервера.	1-65535	8080

Настройка		Описание	Диапазон значений	По умолчанию
Встроенный Web-сервер <sup>2</sup>		Разрешает программирование через веб-интерфейса пользователя.	Вкл/Выкл	Выкл
Тест сети	Нужный адрес	Выполнение проверки сети. Введите адрес IP или URL.	xxx.xxx.xxx.xxx или URL	—

<sup>1</sup> Настройки прокси-сервера применяются при просмотре web-сайта с помощью приложения "Браузер". Конфигурируйте данные настройки, если этого требует ваше сетевое окружение.

<sup>2</sup> В зависимости от настроек устройства, возможно, вы не сможете изменять данные настройки. За подробной информацией обращайтесь к администратору.

## Звук

### Общие

Настройка		Описание	Диапазон значений	По умолчанию
Громкость	Рингтон	Установка громкости рингтона.	Уровень от 0 до 7	5
	Носитель	Установка громкости при воспроизведение музыки с помощью приложения "Музыка" и т.д.	Уровень от 0 до 15	11
	Будильник	Установка громкости сигнала.	Уровень от 0 до 7	6
	Использовать этот уровень громкости также для уведомлений	Укажите, будет ли применяться громкость входящего рингтона к рингтону уведомления.	Вкл/Выкл	Вкл
	—Уведомление	Если опция <b>[Использовать этот уровень громкости также для уведомлений]</b> отключена, устанавливает громкость рингтона уведомления.	Уровень от 0 до 7	5



## Входящие вызовы

Настройка	Описание	Диапазон значений	По умолчанию
Рингтон тел.	Устанавливает рингтон входящих вызовов. Если на вашем устройстве сконфигурировано несколько линий, вам следует сначала выбрать, для какой линии будет использоваться рингтон. Вы можете назначить каждой линии свой рингтон. При выборе опции <b>[Автоматически]</b> используется рингтон, назначенный кнопке DN (Стр. 100) при поступлении вызова.	<b>Автоматически</b> , Рингтон 1 - 32	<b>Автоматически</b>
Мелодия рингтона	Добавляет к рингтонам мелодию, сохраненную на SD-карте.	Рингтон 10 - 32	—

## Оповещения

Настройка	Описание	Диапазон значений	По умолчанию
Звук уведомления	Устанавливает звук, воспроизводимый при поступлении уведомления, например, нового сообщения электронной почты или ошибки.	Мелодия 1 - 19	1

## Отклик на действия

Настройка	Описание	Диапазон значений	По умолчанию
Звук клавиш	Определяет, будут ли воспроизводиться звуки каждый раз при щелчке по кнопке набора номера.	Вкл/Выкл	Вкл
Звук нажатия на экран	Определяет, будут ли воспроизводиться звуки каждый раз при выборе меню.	Вкл/Выкл	Вкл

## Экран

Настройка	Описание	Диапазон значений	По умолчанию
Яркость	Выбор яркости экрана. Для настройки вручную отмените выбор <b>[Яркость автоматически]</b> , а вместо этого нажмите на ползунок регулировки яркости.	<input type="checkbox"/> <b>Яркость автоматически</b> или Уровень 1–18	14

Настройка	Описание	Диапазон значений	По умолчанию
Анимация	Устанавливает эффекты анимации при переключении между экранами. <b>Использовать анимацию иногда:</b> Эффект анимации появляется при перемещении на соответствующую позицию экрана. (Например, меню отображается при нажатии  Menu.) <b>Использовать анимацию всегда:</b> Изображение меняется всякий раз при смене экрана.	<input type="checkbox"/> Без анимации <input type="checkbox"/> Использовать анимацию иногда <input type="checkbox"/> Использовать анимацию всегда	Использовать анимацию иногда
Автоотключение экрана	Устанавливает интервал времени до автоматического выключения фоновой подсветки экрана.	<input type="checkbox"/> 1 минута <input type="checkbox"/> 5 минут <input type="checkbox"/> 10 минут <input type="checkbox"/> 30 минут <input type="checkbox"/> 60 минут <input type="checkbox"/> 120 минут <input type="checkbox"/> 180 минут <input type="checkbox"/> 300 минут <input type="checkbox"/> Всегда включен.	1 минута

## Сенс. экран

Настройка	Описание	Диапазон значений	По умолчанию
Режим очистки	Активирует режим очистки.	—	—

## Безопасность

### Шаблон разбл. экрана

Настройка	Описание	Диапазон значений	По умолчанию
Настроить блокировку экрана/Сменить способ блокировки <sup>1</sup>	Снять защиту	Запрещает снятия блокировки при блокировке экрана.	—
	Графический ключ	Установка шаблона изображения на экране при блокировке. Показывает от 4 до 9 символов.	—
	PIN	Установка PIN для блокировки экрана.	4-16 цифр
	Пароль	Установка пароля для блокировки экрана.	4 - 16 алфавитно-цифровых символов

Настройка	Описание	Диапазон значений	По умолчанию
Показывать ключ <sup>2</sup>	Определяет, будет ли виден пароль при вводе.	Вкл/Выкл	Вкл

<sup>1</sup> Если настройки блокировки экрана были конфигурированы предварительно, на экране отображается **[Сменить способ блокировки]**. При щелчке **[Сменить способ блокировки]** появляется экран разблокировки, на котором следует ввести используемый образец, PIN-код или пароль разблокировки.

<sup>2</sup> Эта настройка доступна только в том случае, если указан образец разблокировки.

## Пароли

Настройка	Описание	Диапазон значений	По умолчанию
Видимые пароли	Указывает, будут ли буквы вводимого пароля в течение некоторого времени отображаться на экране при вводе.	Вкл/Выкл	Вкл

## Хранилище регистрационных данных

Настройка	Описание	Диапазон значений	По умолчанию
Доступ к хранилищу	Позволяет приложениям обращаться к учётным данным и использовать их в защищенной сети. Если данная опция разрешена, введите пароль в <b>[Установить пароль]</b> .	Вкл/Выкл	Выкл
Установка с SD-карты	Устанавливает зашифрованные учетные данные с SD-карты.	—	—
Установить пароль	Устанавливает или изменяет пароль для сохранения учётных данных или сертификатов.	—	Пароль не установлен
Очистить хранилище	Стирает все сохранённые учётные данные и сертификаты и сбрасывает пароль.	—	—

## Приложения

Настройка	Описание	Диапазон значений	По умолчанию
Работающие программы	Показывает приложения, которые выполняются в текущий момент времени в фоновом режиме. Выполнение приложений можно остановить, либо можно конфигурировать настройки.	—	—

## Память

### SD-карта

Настройка	Описание	Диапазон значений	По умолчанию
Всего места	Показывает общий объем памяти SD-карты.	—	—
Свободно	Показывает объем доступного пространства в памяти SD-карты.	—	—
Извлечь SD-карту (Подключить SD-карту)	Отключает (сбрасывает состояние "используется") SD-карту, после чего ее можно безопасно удалить. Если SD-карта отключена, эта настройка заменяется на <b>[Подключить SD-карту]</b> . Выберите эту настройку для повторного подключения SD-карты.	—	—
Очистить SD-карту	Форматирование SD-карты.	—	—
Очистить кэш	Используйте данную функцию, если приложение Галерея показывает миниатюры изображений неправильно.	—	—

### Внутр. память телефона

Настройка	Описание	Диапазон значений	По умолчанию
Свободно	Показывает объем доступного пространства во внутренней памяти устройства.	—	—

## Поиск

### Интернет

Настройка	Описание	Диапазон значений	По умолчанию	
Поиск Google	Поисковые подсказки	Определяет, будут ли предложения о поиске отображаться при вводе текста для поиска.	Вкл/Выкл	Вкл

## Телефон

Настройка		Описание	Диапазон значений	По умолчанию
Источники поиска	Интернет	Поиск web-сайтов, закладок и архива просмотра web-сайтов.	Вкл/Выкл	Вкл
	Приложения	Поиск имён установленных приложений.	Вкл/Выкл	Вкл
	Контакты	Поиск имён контактов.	Вкл/Выкл	Вкл
	Музыка	Поиск имён исполнителей, названий альбомов и названий треков, сохранённых в приложении "Музыка".	Вкл/Выкл	Выкл
Удалить ярлыки поиска		Очистка истории поиска.	—	—

## Клавиатура

Настройка	Описание	Диапазон значений	По умолчанию
Выберите код языка	Указывает язык, используемый интерфейсом. Тип клавиатуры USB также изменяется в зависимости от данной настройки. Если вы выбираете опцию <b>[Автоматически]</b> , язык и клавиатура устанавливаются автоматически в соответствии с файлом конфигурации.	Автоматически, Deutsch, English (United Kingdom), English (United States), Español, Français (Canada), Français (France), Italiano, Nederlands, Русский, 日本語	English (United States)

### Настройки ввода текста

Настройка		Описание	Диапазон значений	По умолчанию
iWnn IME <sup>1</sup>	<b>Выбор языка</b>	Выберите язык, который будет использоваться с клавиатурой iWnn IME.	Голландский, Англ.(ВБ), Английский (США), Французский, Фран.(Канада), Немецкий, Итальянский, Японский, Русский, Испанский	Английский(США)
	<b>Звук нажат. клавиши</b>	Определяет, будут ли воспроизводиться звуки каждый раз при щелчке по кнопке.	Вкл/Выкл	Выкл
	<b>Просмотр клавиш</b>	Определяет, будет ли показываться на экране увеличенное изображение выбранной кнопки.	Вкл/Выкл	Вкл
	<b>Прописные автомат.</b>	Определяет, будет ли изменяться на заглавный начальный символ при вводе латинских символов.	Вкл/Выкл	Вкл
	<b>Запом. вводим. слов</b>	Определяет, будут ли запоминаться преобразования, которые выбраны.	Вкл/Выкл	Вкл
	<b>Закончить слово</b>	Определяет, будут ли отображаться возможные трансформации по мере ввода символов.	Вкл/Выкл	Вкл
	<b>Исп. ошибок набора</b>	Определяет, будут ли отображаться предложения о замене для неправильно введенного текста.	Вкл/Выкл	Вкл
	<b>Прогноз на универс.</b>	Определяет, будут ли заранее предлагаться возможные преобразования из символов при чтении.	Вкл/Выкл	Вкл
	<b>Строки области кандидат</b>	Определяет, сколько строк будет отображаться для предполагаемых вариантов текста.	1, 2	1

Настройка		Описание	Диапазон значений	По умолчанию
iWnn IME (продолжение)	Mushroom	Указывает, разрешено ли приложениям использовать приложение Mushroom для ввода стандартных фраз.	Исп/Не исп	Не исп
	Словарь пользователя	Редактирование слов в словаре пользователя.	—	—
	Очис. слов. самообуч	Удаление всего содержимого словаря обучения.	—	—
Клавиатура Android	Звук клавиш	Определяет, какой звук будет воспроизводиться каждый раз при щелчке по кнопке.	Вкл/Выкл	Выкл
	Автоподст. заглавных	Определяет, будет ли производиться автоматически замена первой буквы на заглавную.	Вкл/Выкл	Вкл
	Языки ввода	Определяет, какие языки доступны для клавиатуры Android. Вы можете указать для каждого языка, будет он отображаться или нет.	Deutsch (Deutschland), English (United Kingdom), English (United States), Español (España), Français (Canada), Français (France), Italiano (Italia), Nederlands (Nederland), Русский (Россия)	Запрещены все
	Quick fixes <sup>2</sup>	Коррекция стандартных ошибок при вводе.	Вкл/Выкл	Вкл
	Предлагать варианты	Показ предлагаемых вариантов слов при вводе.	Вкл/Выкл	Вкл
	Автозавершение	Ввод предполагаемого слова при вводе пробела или знака пунктуации. Данную настройку можно использовать, если разрешена функция [Предлагать варианты].	Вкл/Выкл	Вкл
	Словарь пользователя	Добавление или удаление слов из словаря пользователя.	—	—

<sup>1</sup> В окне [Выбор языка], если в качестве языка для ввода с клавиатуры выбран [Японский], будут также отображаться следующие настройки в настройках [iWnn IME]: [Тип клавиат.], [Ввод методом скольж], [Чувствит к скольж] и [Ввод методом переключения].

<sup>2</sup> Данную настройку можно использовать только в том случае, если выбрана опция [English (United Kingdom)] или [English (United States)] в окне [Выберите код языка].

## Спец. возможности

Настройка	Описание	Диапазон значений	По умолчанию
Кнопочная команда с USB-клавиатуры	Указывает, какие функции телефона можно выполнять с помощью клавиатуры USB.	Вкл/Выкл	Выкл

## Дата и время

Настройка	Описание	Диапазон значений	По умолчанию	
NTP-сервер	Использ. NTP-сервер	Указывает, будет ли использоваться сервер NTP. Если использование разрешено, введите информацию для [Адрес NTP-сервера] и [Интервал синхронизации].	Вкл/Выкл	Вкл
	—Адрес NTP-сервера	IP адрес сервера NTP.	xxx.xxx.xxx.xxx	—
	—Интервал синхронизации	Указывает интервал синхронизации с сервером NTP.	10–86400 с	43200
Настроить дату <sup>*1</sup>	Здесь можно ввести дату, если сервер NTP не используется.	—	—	
Выбрать часовой пояс	Выбор часового пояса.	Выберите один из 86 регионов	GMT +00:00	
Настроить время <sup>*1</sup>	Введите здесь время, когда сервер NTP не используется.	—	—	
24-часовой формат	Укажите, будет ли отображаться время в 24-часовом формате (если данная опция выключена, время отображается в 12-часовом формате).	Вкл/Выкл	Вкл	
Выбрать формат даты	Выбор формата представления даты.	<input type="checkbox"/> Обычный <sup>*2</sup> <input type="checkbox"/> мм.дд.гггг <input type="checkbox"/> дд.мм.гггг <input type="checkbox"/> гггг.мм.дд	Обычный	

<sup>\*1</sup> Если сервер NTP не указан, то при выключении устройства настройки даты и времени теряются. При каждом перезапуске устройства настройки даты и времени следует возобновлять.

<sup>\*2</sup> Формат даты, связанной с данной настройкой, зависит от значения, выбранного в [Выберите код языка] (Стр. 133).



## Сетевые камеры

### Настройки тревоги

Настройка	Описание	Диапазон значений	По умолчанию
Уведомление о тревоге	Установите метод уведомления о сигнале.	<input type="checkbox"/> Всплывающий экран с изображением в реальном времени <input type="checkbox"/> Всплывающий экран с изображением в реальном времени или уведомление в строке состояния <input type="checkbox"/> Уведомление в строке состояния <input type="checkbox"/> Выключить	Выключить
Время отключения тревоги	Укажите продолжительность периода времени после выдачи сигнала, в течение которого все последующие сигналы будут игнорироваться.	<input type="checkbox"/> 2 секунд <input type="checkbox"/> 3 секунд <input type="checkbox"/> 4 секунд <input type="checkbox"/> 5 секунд <input type="checkbox"/> 6 секунд <input type="checkbox"/> 7 секунд <input type="checkbox"/> 8 секунд <input type="checkbox"/> 9 секунд <input type="checkbox"/> 10 секунд	2 секунд
Номер порта тревоги	Укажите номер порта, используемого для получения уведомлений о сигналах.	1024–65535	1818

## О телефоне

Настройка	Описание	Диапазон значений	По умолчанию
Статус	Сеть	Представление состояния сети.	—
	Телефонная служба	Представление состояния услуги телефона для каждой конфигурированной линии.	—
	MAC адрес	Показ адреса MAC.	—
Правовая информация	Лицензии открытого ПО	Показ информации о лицензии с открытым исходным кодом.	—
Номер модели	Показ номера модели.	—	KX-UT670RU

Настройка	Описание	Диапазон значений	По умолчанию
<b>Версия ОС</b>	Показ версии программного обеспечения интерфейса телефона.	—	<b>2.2</b>
<b>Версия ядра</b>	Показ версии ядра ОС.	—	<b>2.6.32.9</b>
<b>Версия микропрограммы</b>	Показ версии встроенного программного обеспечения. По вопросам обновления встроенного программного обеспечения обращайтесь к вашему системному администратору или дилеру.	—	—

## Прочие сведения

### Обновление встроенного программного обеспечения

Обновление встроенного программного обеспечения до последней версии позволяет вам использовать самые последние доработки и изменения в системе. Для получения более подробной информации обратитесь к администратору или дилеру.

## Использование SD-карты

С помощью дополнительной SD-карты можно выполнять следующее:

- Добавлять фото, сохраненное на SD-карте, в контакт (Стр. 62)
- Сохранять контакты на SD-карте/загружать контакты с SD-карты (Стр. 66)
- Устанавливать мелодию, сохраненную на SD-карте, в качестве рингтона (Стр. 106)
- Устанавливать изображение, сохраненное на SD-карте, в качестве обоев (Стр. 103)
- Добавлять изображение, сохраненное на SD-карте, к письму (Стр. 88)
- Сохранять файлы, вложенные в письмо, на SD-карте (Стр. 89)
- Обновлять встроенное программное обеспечение с SD-карты (Подробные сведения вы можете узнать у администратора или дилера.)

### Меры предосторожности

Для предотвращения потери данных и повреждения SD-карты, а также для обеспечения правильной работы устройства соблюдайте следующие меры предосторожности:

- Не вынимайте SD-карту из устройства и не отсоединяйте блок питания переменного тока во время выполнения следующих операций:
  - Воспроизведение музыки
  - Резервирование
  - Повторное форматирование
  - Чтение данных с карты
  - Стирание данных с карты
 Также не подвергайте устройство тряске или сильным ударам. Если питание поступает на устройство через кабель Ethernet, не отключайте кабель Ethernet.
- Не касайтесь контактов разъемов с обратной стороны карты.
- Чтобы не допустить повреждений устройства, используйте только карты типов, разрешенных для применения с устройством.

### Поддерживаемые SD-карты

При работе с данным устройством можно использовать следующие типы SD-карт, которые

соответствуют требованиям стандартов на SD-карты:

- Карта памяти SD (не более 2 ГБ)
  - Карта памяти SD
  - Карта miniSD (с переходником)
  - Карта microSD (с переходником)
- Карта памяти SDHC (не более 32 ГБ)
  - Карта памяти SDHC
  - Карта miniSDHC (с переходником)
  - Карта microSDHC (с переходником)
- Карта памяти SDXC (128 ГБ)
  - Карта памяти SDXC
  - Карта microSDXC (с переходником)

Для получения последних сведений о картах SD, которые проверены при работе с данным устройством, посетите следующий web-сайт:  
<http://panasonic.net/pcc/support/sipphone>

- В зависимости от типа SD карты, время, требуемое для выполнения операций чтения и записи может различаться.
- Некоторые SD-карты могут оказаться несовместимыми с данным устройством.
- Мультимедийные карты не поддерживаются.

## Защита памяти

Карты памяти SD можно блокировать, чтобы защитить их от форматирования, удаления или записи.

Для блокирования карты памяти SD сдвиньте находящийся на боковой стороне карты переключатель в положение "блокировки".

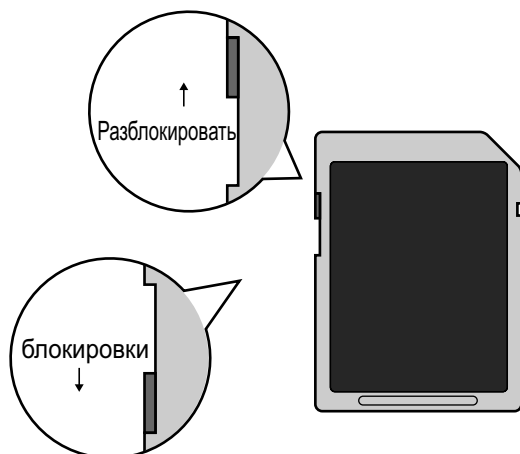

## Резервирование данных на карте SD

Данные, сохраненные на SD-карте, могут быть повреждены или потеряны, если карта подвергается действию электромагнитного излучения или статического электричества. Не забывайте копировать важные данные на компьютер или на другой внешний носитель.

## Установка и удаление SD-карты

### Установка SD-карты

1. Вставьте карту памяти, повернув её наклейкой вверх, в слот до щелчка.

### Удаление SD-карты

1. Нажмите на строку состояния.
2. На экране уведомления о сигнале нажмите **[Извлечь SD-карту]**.
3. В окне подтверждения нажмите **[Извлечь SD-карту]**.
4. Осторожно нажмите на карту, чтобы разблокировать ее, а затем выньте карту.

### Замечание

- SD-карту можно также размонтировать с помощью настроек (Стр. 132).

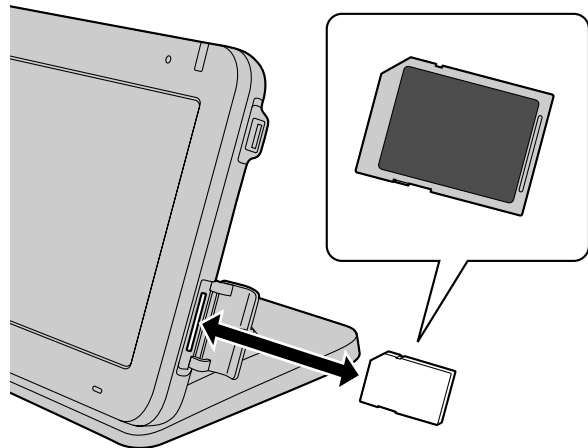

## Форматирование SD-карты

Прежде чем приступить к использованию SD-карты, сначала следует форматировать ее.

## **ВНИМАНИЕ**

- При форматировании карты все хранящиеся на ней данные стираются.
- При форматировании карты не вынимайте карту и не отсоединяйте блок питания переменного тока. Если питание подаётся по кабелю Ethernet, не отсоединяйте кабель Ethernet.
- При форматировании карты не допускайте действия на устройство тряски или сильных ударов.

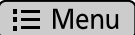
1. На экране "Начало" нажмите  Menu.
2. Нажмите **[Настройки]**.
3. Нажмите **[Память]**.
4. Нажмите **[Извлечь SD-карту]**.
5. Нажмите **[Очистить SD-карту]**.

### **Замечание**

- Когда форматирование будет завершено, вы можете воспользоваться опцией **[Извлечь SD-карту]**.

## **Инициализация устройства**

При инициализации отдельные или все настройки сбрасываются и возвращаются стандартные заводские настройки. Для получения более подробной информации обратитесь к администратору или дилеру.

## **Резервирование и восстановление данных**

Можно сохранить данные с устройства на SD-карте, а затем восстановить их оттуда. Подробные сведения можно узнать у администратора или у дилера.

## Очистка устройства

При очистке устройства отключите питание устройства, для чего отсоедините блок питания переменного тока и/или отсоедините кабель Ethernet. Очистка устройства, которое подключено к сети питания, может привести к неправильной работе устройства в дальнейшем.

При этом можно разрешить режим очистки, чтобы протирать дисплей, не отключая устройства от сети питания (Стр. 142).

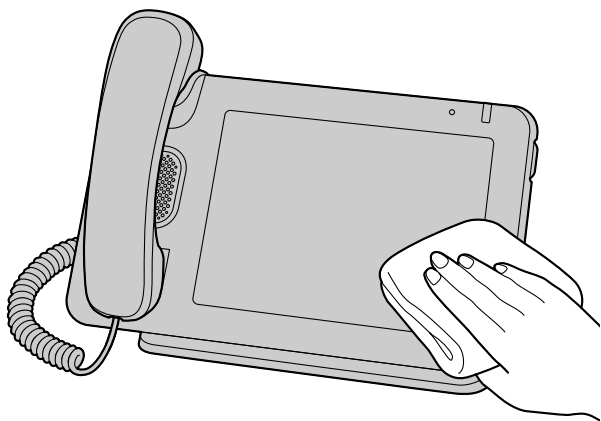

- Протрите устройство мягкой сухой салфеткой. Если устройство сильно загрязнено, нанесите средство для мытья посуды на мягкую ткань, плотно скрутите ткань и протрите устройство. После этого протрите корпус сухой мягкой тканью.
- Не очищайте устройство с применением чистящих средств, которые содержат бензин, абразивный порошок, растворители для красок, эфиры, воск, горячую воду или мыло в порошке. При использовании химических чистящих средств выполняйте инструкции на этикетке.
- При удалении грязных пятен на дисплее пользуйтесь мягкой и сухой тканью. Прикасайтесь к дисплею только подушечками пальцев, не дотрагивайтесь до него ногтями.

## Активация режима очистки

Для предотвращения неправильной работы при очистке устройств необходимо установить устройство в режим игнорирования любых действий из таблицы кнопок и дисплея.

1. На экране "Начало" нажмите  Menu.
2. Нажмите [Настройки].
3. Нажмите [Сенс. экран].
4. Нажмите [Режим очистки].

### Замечание

- Этот режим можно разрешать только в том случае, если устройство свободно.
- В режиме очистки индикатор сообщения/вызова мигает зеленым цветом.
- Если поступает вызов, режим очистки отменяется, и вы можете ответить на вызов.

## Выход из режима очистки

Можно выйти из режима очистки, сняв трубку с рычага.

### Замечание

- Если подключена USB-клавиатура, можно также выйти из режима очистки, нажав кнопку с буквой, цифрой или символом на клавиатуре.

# Устранение неисправностей

При возникновении неисправностей воспользуйтесь сведениями, приведёнными в данном разделе. Если проблема сохраняется, отключите и снова подключите к устройству блок питания от сети переменного тока и/или кабель Ethernet.

Прежде чем приступать к поиску неисправностей, проверьте все соединения (Стр. 113) и убедитесь, что на устройство поступает питание по кабелю Ethernet. Если вы используете блок питания переменного тока для подачи питания на устройство, убедитесь что на устройство поступает напряжение питания от сети переменного тока.

## Общее использование

Проблема	Возможная причина и решение
Изображение на дисплее отсутствует.	<ul style="list-style-type: none"> <li>Устройство все еще запускается. → После включения устройства экран в течение некоторого времени остается пустым. Подождите, пока устройство запустится.</li> <li>Фоновая подсветка дисплея выключена. → Снимите трубку или коснитесь дисплея.</li> </ul>
Устройство не реагирует на ваши действия, либо реакция отличается от ожидаемой.	<ul style="list-style-type: none"> <li>Некоторые кабели или шнуры подключены неправильно. → Проверьте, правильно ли выполнены соединения (Стр. 113). Если некоторые соединения выполнены неправильно, отключите все кабели и шнуры, а затем снова подключите их.</li> <li>Ваши настройки соединения неверны. → Обратитесь к администратору для проверки правильности настроек.</li> </ul>
Изображение на дисплее имеет плохое качество.	<ul style="list-style-type: none"> <li>Слишком низкая яркость экрана. → Отрегулируйте яркость дисплея (Стр. 129).</li> <li>Датчик освещённости окружающего пространства чем-либо прикрыт. → Проверьте, не закрыт ли или не загорожен ли чем-либо датчик освещённости окружающего пространства. Уберите предмет, закрывающий датчик.</li> </ul>
Предыдущий экран не появляется даже при нажатии  Back.	<ul style="list-style-type: none"> <li>Открывается экран "Начало". → Вы не можете перейти обратно с экрана "Начало". Необходимо повторно открыть нужный вам экран для просмотра.</li> </ul>
Абонент забыл пароль.	<ul style="list-style-type: none"> <li>Выполните повторную инициализацию устройства и установите пароль заново. Подробные сведения о повторной инициализации устройства можно получить у администратора или дилера.</li> </ul>
Неверная индикация даты и времени.	<ul style="list-style-type: none"> <li>Устройство может получать информацию о дате и времени с сервера NTP. Настройки сервера NTP могут быть неправильными. → Подробные сведения о настройках сервера NTP вы можете получить у вашего администратора или дилера. Если устройство не может установить соединение с сервером NTP, можно установить дату и время вручную (Стр. 136).</li> </ul>

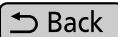
Проблема	Возможная причина и решение
Изменения настроек, контактов и т.д. не были сохранены.	<ul style="list-style-type: none"> <li>• Вы отвечали на вызов во время внесения изменений. → Если вы ответили на звонок до того, как завершили внесение изменений, изменения, которые вы сделали, не будут сохранены. Внесите необходимые изменения снова.</li> <li>• Вы перешли на другой экран во время внесения изменений. → Если вы перешли на другой экран во время внесения изменений, эти изменения могут не сохраниться, даже если вы нажмёте  для возврата на предыдущий экран. Выполните необходимые изменения повторно.</li> </ul>
Экран становится тёмным при регистрации или редактировании информации.	<ul style="list-style-type: none"> <li>• Вы не выполнили ни одной операции в течение определенного времени. → Если вы не выполнили ни одной операции в течении установленного времени, автоматически запускается экран скринсейвера.</li> </ul>
При прикосновении к дисплею ничего не происходит.	<ul style="list-style-type: none"> <li>• Дисплей закрыт защитной плёнкой. → Снимите с дисплея плёнку.</li> <li>• Дисплей грязный. → Очистите дисплей.</li> </ul>
Невозможно открыть вложение к письму.	<ul style="list-style-type: none"> <li>• Возможно, не поддерживается тип файла, либо данные могут быть повреждены. → Сохраните вложение на SD-карте, а затем постарайтесь открыть его в приложении "Галерея". Если вложение все равно не открывается, попробуйте открыть его на компьютере. (Подробные сведения о сохранении вложения на SD-карте см. стр. 89. Подробные сведения о представлении изображения в приложении "Галерея" см. стр. 93.)</li> <li>• Учетная запись электронной почты является учетной записью IMAP. → Если тип учётной записи электронной почты – IMAP, вложения размером более 4 МБ нельзя открыть. Воспользуйтесь учётной записью, которая использует POP3, либо зарегистрируйте учётную запись снова, используя в качестве типа учётной записи POP3 (Стр. 91).</li> </ul>
При попытке открыть файл приложение "Музыка" неожиданно завершает работу.	<ul style="list-style-type: none"> <li>• Возможно, не поддерживается тип файла, либо данные могут быть повреждены. → Попробуйте воспроизвести файл, сохранённый на SD-карте, на компьютере или на другом устройстве.</li> </ul>
При попытке открыть файл приложение "Галерея" неожиданно завершает работу.	<ul style="list-style-type: none"> <li>• Возможно, не поддерживается тип файла, либо данные могут быть повреждены. → Попробуйте просмотреть файл, сохранённый на SD-карте, на компьютере или на другом устройстве.</li> </ul>





Проблема	Возможная причина и решение
Значения времени, указанные в журнале входящих вызовов, или времени, указываемые при отправке сообщений по электронной почте, являются неверными.	<ul style="list-style-type: none"> <li>Дата и время не установлены. → Установите дату и время (Стр. 136).</li> </ul>

## Выполнение и получение вызовов

Проблема	Возможная причина и решение
Невозможно выполнять вызовы.	<ul style="list-style-type: none"> <li>Номер телефона введен неверно. → Убедитесь, что вы правильно ввели номер телефона другого абонента (Стр. 54). Если при этом проблема не устраняется, обратитесь к вашему администратору или дилеру.</li> </ul>
Невозможно повторно набрать номер, выбрав запись в журнале регистрации.	<ul style="list-style-type: none"> <li>Номер, который вы пытаетесь набрать повторно, слишком длинный. → Если набираемый номер содержит больше 32 цифр, его невозможно правильно набрать повторно (Стр. 54).</li> </ul>
При поступлении вызова нет вызывного сигнала.	<ul style="list-style-type: none"> <li>Звонок выключен. → Во время поступления вызова нажмите  или измените настройки уровня громкости звонка (Стр. 128).</li> </ul>
Не удастся перевести вызов.	<ul style="list-style-type: none"> <li>Вы участвуете в 3-стороннем разговоре по конференц-связи. → После завершения 3-стороннего разговора по конференц-связи попробуйте выполнить операцию ещё раз (Стр. 59).</li> </ul>
Невозможно выполнить слепую переадресацию.	<ul style="list-style-type: none"> <li>Либо вы находитесь в процессе переадресации вызова, либо участвуете в 3-стороннем разговоре по конференц-связи. → Либо отмените переадресацию, либо завершите 3-сторонний разговор по конференц-связи и повторите попытку выполнения операции (Стр. 59).</li> </ul>
Невозможно установить соединение, чтобы начать 3-сторонний разговор по конференц-связи.	<ul style="list-style-type: none"> <li>Вы находитесь в процессе переадресации вызова. → Отмените переадресацию, а затем повторите попытку выполнения операции (Стр. 60).</li> </ul>
Невозможно назначить функцию программной кнопке.	<ul style="list-style-type: none"> <li>Вы ведёте разговор, либо активна блокировка экрана. → После завершения разговора попробуйте выполнить операцию ещё раз. → Отмените блокировку экрана, а затем повторите попытку выполнения операции.</li> <li>Некоторым программным кнопкам функции телефона уже могут быть назначены при программировании файла конфигурации. → Эти кнопки нельзя изменять. За подробной информацией обращайтесь к администратору.</li> </ul>

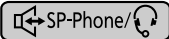

## Качество звука



Проблема	Возможная причина и решение
<p>Другой абонент не слышит речь.</p>	<ul style="list-style-type: none"> <li>• Выключен микрофон.               <ul style="list-style-type: none"> <li>→ Если индикатор на  мигает красным, нажмите , чтобы выключить функцию отключения звука (Стр. 20).</li> </ul> </li> <li>• Микрофон заблокирован.               <ul style="list-style-type: none"> <li>→ Во время разговора не заслоняйте микрофон руками или другими предметами.</li> </ul> </li> </ul>
<p>При использовании микрофона с громкоговорителем голос вашего абонента прерывается, либо слышно эхо вашего голоса.</p>	<ul style="list-style-type: none"> <li>• Сразу после начала разговора устройство еще не успело изменить настройки в зависимости от окружающей обстановки.               <ul style="list-style-type: none"> <li>→ Сразу после начала разговора поговорите с вашим абонентом по очереди. Устройство регулируется самостоятельно в зависимости от окружающей среды таким образом, что вы и ваш абонент будете слышать друг друга как можно чётче.</li> </ul> </li> <li>• Абонент находится слишком далеко от микрофона.               <ul style="list-style-type: none"> <li>→ Придвиньтесь ближе к микрофону.</li> </ul> </li> <li>• Помещение, в котором находится телефон, слишком зашумлено.               <ul style="list-style-type: none"> <li>→ Не пользуйтесь устройством на расстоянии менее 2 м (м) от радиоприёмников, телевизоров, офисного оборудования, микроволновых печей, кондиционеров воздуха и других устройств, являющихся источниками электрических помех.</li> <li>→ Для предотвращения возникновения эха при использовании устройства в помещении с открытыми окнами закройте занавески или жалюзи.</li> <li>→ Устройство следует использовать в тихих помещениях.</li> </ul> </li> <li>• Устройство было перемещено во время вызова.               <ul style="list-style-type: none"> <li>→ Не перемещайте устройство во время вызова.</li> </ul> </li> <li>• Микрофон заблокирован.               <ul style="list-style-type: none"> <li>→ Во время разговора не заслоняйте микрофон руками или другими предметами.</li> </ul> </li> <li>• Другой абонент использует полудуплексный громкоговоритель.               <ul style="list-style-type: none"> <li>→ Если другой абонент использует полудуплексный микрофон с громкоговорителем, звук при разговорах может временами пропадать. Для обеспечения лучших характеристик другой абонент должен использовать дуплексный микрофон с громкоговорителем.</li> </ul> </li> </ul>
<p>Вы не слышите вашего абонента через трубку.</p>	<ul style="list-style-type: none"> <li>• Трубка подключена неправильно.               <ul style="list-style-type: none"> <li>→ Проверьте, правильно ли подключена трубка. Если трубка подключена неправильно, подключите ее требуемым образом (Стр. 116).</li> </ul> </li> </ul>

## Контакты

Проблема	Возможная причина и решение
Невозможно добавить новый контакт.	<ul style="list-style-type: none"> <li>• Достигнуто максимальное число зарегистрированных контактов. → Удалите ненужные контакты (Стр. 64).</li> </ul>
Информация о контакте, загруженная с SD-карты, содержит искажённый текст.	<ul style="list-style-type: none"> <li>• Кодировка символов в импортированном файле vCard, не является кодировкой UTF-8. → Используйте UTF-8 кодировку символов при сохранении файлов vCard, которые вы хотите загрузить в устройство (Стр. 66).</li> </ul>

## Сетевая камера

Проблема	Возможная причина и решение
Невозможно подключить сетевую камеру.	<ul style="list-style-type: none"> <li>• Настройки камеры сконфигурированы неверно. → Проверьте правильность настроек камеры, а затем при необходимости конфигурируйте настройки повторно (Стр. 69).</li> <li>• Ни одной сетевой камеры не зарегистрировано. → Зарегистрируйте сетевую камеру (Стр. 69).</li> <li>• Настройки камеры, зарегистрированные для контакта, конфигурированы неверно. → Проверьте правильность настроек, зарегистрированных для контакта, а затем при необходимости конфигурируйте настройки повторно (Стр. 63).</li> <li>• Сетевая камера работает неправильно. → См. документацию по сетевой камере.</li> </ul>
Видео не отображается.	<ul style="list-style-type: none"> <li>• Сетевая камера не сконфигурирована для использования H.264 в качестве её видеокодека. → Измените настройки сетевой камеры так, чтобы она использовала H.264 в качестве видеокодека. За более подробной информацией обращайтесь к администратору сетевых камер.</li> </ul>
Некоторые или все элементы управления отсутствуют.	<ul style="list-style-type: none"> <li>• Подключенная вами сетевая камера не поддерживает эти функции. → См. документацию по сетевой камере или обратитесь к своему администратору.</li> <li>• Для сетевой камеры установлены ограничения доступа. → По вопросам работы сетевой камеры обратитесь к администратору.</li> </ul>
Даже после щелчка по видеоизображению область представления не изменится.	<ul style="list-style-type: none"> <li>• Сетевая камера установлена в самом дальнем положении, в которое она может быть передвинута.</li> </ul>
Даже после щелчка по  /  масштаб изображения, передаваемого сетевой камерой, не увеличивается/не уменьшается.	<ul style="list-style-type: none"> <li>• Сетевая камера достигла предела увеличения/уменьшения масштаба.</li> </ul>

Проблема	Возможная причина и решение
Даже после щелчка по  сетевая камера не возвращается в начальное положение.	<ul style="list-style-type: none"> <li>Начальное положение не сконфигурировано в настройках сетевой камеры. → По вопросам работы сетевой камеры обратитесь к администратору.</li> </ul>
Даже после щелчка по  вызов не выполняется.	<ul style="list-style-type: none"> <li>Номер телефона, зарегистрированный на экране <b>[Регистрация камеры]</b>, является неправильным. → Проверьте правильность настройки и при необходимости введите настройку снова (Стр. 69).</li> <li>Вы уже выполняете вызов. → После завершения разговора нажмите  ещё раз.</li> </ul>

#### Замечание

- Если изложенная здесь информация не помогает вам устранить проблему, см. документацию по сетевой камере, либо обратитесь к администратору по сетевым камерам.

## Карты SD

Проблема	Возможная причина и решение
SD-карта не распознаётся.	<ul style="list-style-type: none"> <li>SD-карта не отформатирована в соответствии со стандартом SD. → Это устройство не поддерживает SD-карты, которые не отформатированы в соответствии со стандартом SD. Форматируйте SD-карту на данном устройстве и затем повторите попытку (Стр. 140).</li> </ul>
Невозможно сохранить данные на SD-карте.	<ul style="list-style-type: none"> <li>Карта памяти SD несовместима с устройством. → Используйте карту памяти SD, совместимую с данным устройством (Стр. 139).</li> <li>SD-карта не отформатирована надлежащим образом. → Форматируйте SD-карту (Стр. 140).</li> <li>SD-карта вставлена неполностью. → Выньте SD-карту, а затем вновь установите ее, убедитесь, что карта вставлена полностью (Стр. 140).</li> <li>Выключатель защиты записи на SD установлен в положение "блокировка". → Выньте SD-карту, установите выключатель защиты записи на карте в положение разблокирования, а затем снова установите карту (Стр. 140).</li> </ul>
Изображения, сохраненные на SD-карте, не отображаются на экране <b>[Выберите фон из галереи]</b> .	<ul style="list-style-type: none"> <li>Размер изображения не поддерживается. → В качестве обоев экрана "Телефон" используйте изображение с разрешением 800 × 455 пикселей (Стр. 103).</li> </ul>
Музыкальные произведения, сохраненные на SD-карте, не отображаются на экране выбора рингтона.	<ul style="list-style-type: none"> <li>Вы не зарегистрировали файл в списке рингтонов приложения "Музыка". → В приложении "Музыка" зарегистрируйте мелодию, которую вы хотите использовать в качестве рингтона, в списке рингтонов, а затем добавьте её в качестве рингтона в <b>[Мелодия рингтона]</b> (Стр. 106).</li> </ul>

Проблема	Возможная причина и решение
При установке сертификата имена файлов, находящихся на карте SD, не отображаются.	<ul style="list-style-type: none"> <li>Измените имя файла, содержащее 9 или более символов, затем повторите попытку.</li> </ul>
Миниатюры изображений на SD-карте не отображаются, либо вместо них отображаются другие изображения.	<ul style="list-style-type: none"> <li>SD-карта не была отключена перед тем, как ее удалили из устройства. <ul style="list-style-type: none"> <li>→ Отключите SD-карту, прежде чем удалять ее из устройства (Стр. 132).</li> <li>Для правильного отображения изображений очистите кэш SD-карты (Стр. 132).</li> </ul> </li> </ul>

## USB-устройства

Проблема	Возможная причина и решение
Подключенное мною USB-устройство не работает.	<ul style="list-style-type: none"> <li>Вы подключили USB-устройство, которое не поддерживается вашим устройством. <ul style="list-style-type: none"> <li>→ Данное устройство поддерживает только стандартные USB-клавиатуры.</li> </ul> </li> <li>Превышено максимально допустимое число концентраторов, объединённых в цепь. <ul style="list-style-type: none"> <li>→ Максимальное число концентраторов, которое можно объединить в цепь, - 2.</li> </ul> </li> </ul>
Подключенная клавиатура не работает.	<ul style="list-style-type: none"> <li>USB-клавиатура неверно подключена. <ul style="list-style-type: none"> <li>→ Проверьте, правильно ли подключена клавиатура (Стр. 116). Если клавиатура подключена неправильно, отключите ее и подключите снова.</li> </ul> </li> </ul>
Некоторые из клавиш на USB-клавиатуре не работают.	<ul style="list-style-type: none"> <li>Локализация клавиатуры отличается от локализации, выбранной для устройства. <ul style="list-style-type: none"> <li>→ Если вы указываете локализацию устройства в настройках <b>[Клавиатура]</b> (Стр. 133), для типа USB-клавиатуры следует выбрать ту же самую локализацию. Таким образом, если вы используете клавиатуру с локализацией, отличающейся от указанной, символ, появляющийся на экране при нажатии клавиши, может отличаться от символа, напечатанного на клавиатуре. (Например, если выбрана локализация "Франция", а вы используете клавиатуру для США, нажатие клавиши [Q] приводит к тому, что на экране появляется буква "A".)</li> </ul> </li> <li>Вы используете клавишу, которая не поддерживается данным устройством. <ul style="list-style-type: none"> <li>→ Проверьте, какие клавиши поддерживаются (Стр. 32).</li> </ul> </li> </ul>

## Настройки функций

Проблема	Возможная причина и решение
Невозможно конфигурировать настройки.	<ul style="list-style-type: none"> <li>Вы ведёте разговор. → По окончании разговора попробуйте конфигурировать настройки ещё раз.</li> <li>Вы перешли на другой экран во время конфигурирования настроек. → Если вы переходите на другой экран во время внесения изменений, эти изменения могут не сохраниться. При необходимости выполните конфигурирование настроек повторно.</li> </ul>

## Сообщения об ошибках

Проблема	Возможная причина и решение
Ошибка сети Конфликт IP адреса	<ul style="list-style-type: none"> <li>Настройки сети выполнены неправильно. → Проконсультируйтесь с администратором или дилером.</li> </ul>
Ошибка сети Недоступный IP адрес	
Проверьте LAN соединение	<ul style="list-style-type: none"> <li>Кабель Ethernet подключен неправильно. → Проверьте, правильно ли подключен кабель Ethernet к устройству (Стр. 113). Если он подключен неправильно, отсоедините его, а затем подключите снова.</li> </ul>
Часы не настроены, поскольку не задан NTP-сервер.	<ul style="list-style-type: none"> <li>Сервер NTP не указан. → Нажмите <b>[Задать NTP]</b>, а затем конфигурируйте настройки сервера NTP (Стр. 136). Проконсультируйтесь с вашим администратором или дилером по поводу настроек сервера NTP.</li> </ul>

# Технические характеристики

Позиция	Технические характеристики
Дисплей	7-дюймовый сенсорный дисплей WVGA (800 × 480 пикселей) 262 000 цветов
Метод подключения VoIP	SIP
Аудио кодек VoIP	G.722, G.711, G.729a
Кодек сетевой камеры	H.264
Интерфейс Ethernet	10Base-T/100Base-TX/1000Base-T
Режим IP-адресации	Автоматическая (DHCP), ручная (статическая)
Громкоговоритель	1
Микрофон	1
Порт Ethernet (LAN)	2 (RJ45)
Порт USB	1 (USB 2.0 Host)
Гнездо для SD-карты	1
Разъем гарнитуры	1 (ø 2,5 mm [мм])
Разъем EHS	1 (ø 3,5 mm [мм], только EHS)
Датчик освещённости	1
Размеры (ширина × глубина × высота)	Примерно 270 mm (мм) × 180 mm (мм) × 220 mm (мм) (Если угол установлен равным 65°, а также с учетом трубки и подставки)
Вес	Примерно 1 300 g (г) (включая трубку и её шнур)
PoE	В соответствии с требованиями IEEE 802.3af (только порт LAN)
Потребляемая мощность	PoE Дежурный режим: примерно 5,2 W (Вт) (при выключенной подсветке) Разговор: примерно 7,0 W (Вт) Внешний блок питания Дежурный режим: примерно 4,6 W (Вт) (при выключенной подсветке) Разговор: примерно 6,2 W (Вт)
Максимальная потребляемая мощность	PoE: 12,9 W (Вт) Блок питания переменного тока: 11,5 W (Вт)
Условия эксплуатации	0 °C - 40 °C

# Хронология изменений

## Версия программного файла 01.030

### Новые разделы

- Получение сигналов от сетевых камер (Стр. 76)
- Настройка элементов
  - Аккаунты и синх
  - Сетевые камеры (Стр. 137)
- Настройка учётной записи Google для синхронизации

### Измененные пункты

- Использование клавиатуры USB (Стр. 32)
- Программируемые кнопки (Стр. 41)
- Добавление контактов (Стр. 62)
- Сохранение/загрузка информации о контактах с/на SD-карту (Стр. 66)
- Регистрация сетевой камеры (Стр. 69)
- Автоматическое переключение между несколькими камерами (Стр. 72)
- Представление календаря (Стр. 85)
- Переадресация/Не беспокоить (Стр. 98)
- Типы функций телефона (Стр. 100)
- Смена обоев (Стр. 103)
- Настройка рингтона (Стр. 106)
- Настройка элементов
  - Память (Стр. 132)
  - Клавиатура (Стр. 133)
  - Дата и время (Стр. 136)
  - О телефоне (Стр. 137)
- Устранение неисправностей
  - Карты SD (Стр. 148)

## Версия программного файла 01.100

### Новые разделы

- Замечания по подключению к YATC Panasonic (Стр. 3)

### Измененные пункты

- Расположение элементов управления (Стр. 19)
- Регистрация номера экстренного вызова (Стр. 33)
- Экран телефона (Стр. 38)
- Программируемые кнопки (Стр. 41)
- Просмотр сетевых камер (Стр. 46)
- Пиктограммы (Стр. 49)
- Отклонение вызовов (Стр. 57)



- Перевод вызова (Стр. 59)
- Трёхсторонняя конференция (Стр. 60)
- Добавление нового контакта (Стр. 62)
- Добавление к контакту информации о сетевой камере (Стр. 63)
- Управление сетевой камерой (Стр. 70)
- Переадресация/Не беспокоить (Стр. 98)
- Настройка программных кнопок (Стр. 99)
- Программирование через веб-интерфейс пользователя (Стр. 107)

## Обновление вручную

### Удаленное содержимое

- Все содержимое, связанное с синхронизацией учетной записи Google

# Алфавитный указатель

## Р

Phone (кнопка Key Sheet) 20

## S

SD-карта 139  
Блокировка/разблокировка 140  
Форматирование 140

## A

Автоматическое панорамирование 75  
Автоматическое переключение (сетевая камера) 72  
Автоответчик 99

## Б

Блок питания переменного тока 113  
Блокировка экрана 102  
Быстрый контакт 54

## В

Ввод текста 28  
Вентиляционное отверстие 24  
Виджеты 104  
Вкладка Вх. выз. 40  
Вкладка Журнал Входящих Вызовов 43  
Вкладка Журнал Исходящ Вызовов 43  
Вкладка Тек выз 40  
Вкладка Удрж 40  
ВкладкаПропущ. Выз. 43  
Вспомогательные дополнительные детали 18  
Выключение микрофона 61  
Выполнение вызова 54

## Г

Гарнитура 113  
Подключение 116  
Режим гарнитуры 101  
Гнездо гарнитуры 23  
Гнездо карты памяти SD 22  
Гнездо телефона, модульное 23  
Голосовые сообщения, проверка 61  
Громкоговоритель 19  
Громкость (кнопка Key Sheet) 20

## Д

Датчик освещённости 19  
Двери  
Открывание 71  
Доступность 108

## Ж

Журнал вызовов, удаление записи 55

## З

Запись звонков 43

## И

Индикатор сообщения/звонка 19, 24  
Инициализация 141  
Исходный экран (кнопка Key Sheet) 20

## К

Кабель Ethernet 113  
Клавиатура 20  
Клавиатура, Android 30  
Клавиатура, iWnn IME 28  
Клавиатура, USB 32  
Подключение 116  
Клавиша навигации (кнопка Key Sheet) 20  
Кнопка Enter (кнопка Key Sheet) 20  
Кнопка набора номера одним нажатием 55  
Кнопка СБРОС 24  
Комбинации клавиш 104  
Контакты  
Добавление 62  
Загрузка с SD-карты 67  
Объединение 66  
Отправка в качестве приложения к письму 67  
Поиск 65  
Разделение 66  
Сохранение на SD-карте 67  
Удаление 64  
Формат сохранения 66  
Конфигурация 121  
Безопасность 130  
Дата и время 136  
Звук 128  
Клавиатура 133  
О телефоне 137  
Память 132  
Поиск 132  
Приложения 131  
Сенс. экран 130  
Сетевые камеры 137  
Сеть 126  
Спец. возможности 136  
Экран 129  
Экран заблокир. 126  
Крышка кабеля 22

## М

Меню (кнопка Key Sheet) 20  
Микрофон 19  
Модуль приложения 34

## Н

Нажатие (определение) 25  
Назад (кнопка Key Sheet) 20  
Настенный монтаж 117  
Не беспокоить (DND) 98  
Несколько входящих вызовов 56  
Номер экстренного вызова

Вызов 56  
Регистрация 33

**О**

Обои 103  
Ожидание вызова 56  
Отверстия для проводников 24  
Отключение звука (кнопка Key Sheet) 20  
Очистка 142

**П**

Папки 104  
Переадресация 59, 98  
Переадресация, слепая 59  
Перемещение (определение) 25  
Пиктограммы 49  
Повторный набор номера 54  
Подключения 113  
Подставка 18  
    Крепление 110  
Показ кнопок набора номера 38  
Показ расписания 39, 105  
Получение вызова 56  
Порт USB 22  
Порт ЛВС 24, 113  
Порт ПК 24, 113  
Предварительный набор номера 54  
Прикосновение (определение) 25  
Прикосновение и удержание (определение) 25  
Приложения 78  
    Email 88  
    Браузер 81  
    Галерея 93  
    Календарь 85  
    Калькулятор 84  
    Музыка 95  
    Часы 78  
Принадлежности 18  
Программирование через веб-интерфейс  
пользователя 107  
Программируемые кнопки 41  
Программные кнопки, настраиваемые 99

**Р**

Разъем (EHS) 23  
Разъем постоянного тока 24  
Расположение элементов управления 19  
Режим громкой связи 26  
Режим очистки 142  
Рингоны 106  
    Использование музыки на SD-карте 106  
    Настройка рингтона для контакта 68  
Рычаг трубки 19

**С**

Сенсорный дисплей 19  
    Работа 25  
Сетевая камера  
    Выбор 70  
    Вызов по телефону 72

Изменение области просмотра 70  
Исходное положение 71  
Предварительно настроенная  
последовательность 75  
Предварительные настройки 73  
Регистрация 69  
Сигнал 76  
Увеличение/уменьшение масштаба 70  
Центрирование 71  
Яркость 75  
Сигнал (сетевая камера) 76  
Слежение, автоматическое 75  
Спикерфон/Гарнитура (кнопка Key Sheet) 21  
Сторонняя конференция 60

**Т**

телефон, базовые операции 26  
Технические характеристики 151  
Трубка 18  
    Возврат трубки на крючок при разговоре 120

**У**

Удержание 58  
Устранение неисправностей 143

**Ф**

Фото 44

**Ш**

Шнур для трубки 18

**Э**

Экраны  
    Просмотр сетевых камер 46  
    Строка состояния 35  
    Экран "Начало" 34  
    Экран блокировки 47  
    Экран вызова 40  
    Экран журнала вызовов 43  
    Экран контактов 44  
    Экран приложений 37  
    Экран программируемых кнопок 45  
    Экран телефона 38  
    Экран уведомления 36

### ШАБЛОН ДЛЯ НАСТЕННОГО МОНТАЖА

1. Крепежные винты ввинчиваются в стену, как показано на рисунке.
2. Прикрепите аппарат к стене (винты должны войти в соответствующие выемки в корпусе).

#### Примечание:

Удостоверьтесь, что размеры, выводимые на печать, соответствуют размерам на данной странице. Если расстояние на распечатанной странице несколько отличается от указанных здесь размеров, используйте указанные здесь размеры.

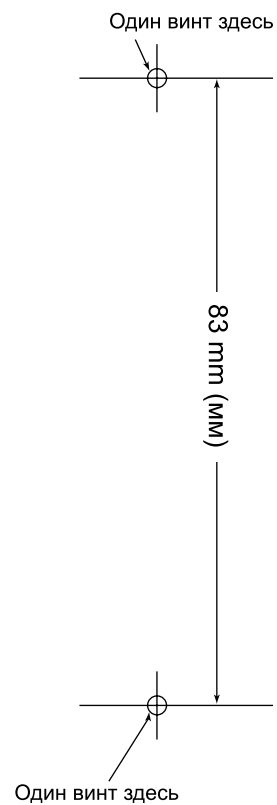







**Панасоник Систем Нетворкс Ко., Лтд.**

1-62, 4-чоме, Миношима, Хаката-ку, Фукуока 812-8531, Япония

**Panasonic System Networks Co., Ltd.**

1-62, 4-chome, Minoshima, Hakata-ku, Fukuoka 812-8531, Japan

**<http://panasonic.net/pcc/support/sipphone>**

**Авторские права:**

Авторские права на этот документ принадлежат компании Панасоник Систем Нетворкс Ко., Лтд. Вы можете копировать его только для целей личного использования. Все виды копирования для других целей возможны только при письменном согласии правообладателя.

© Panasonic System Networks Co., Ltd. 2012

**PNQX3524XA DD0312MH2046**