



Руководство по эксплуатации



## СНЕГОУБОРЩИК АККУМУЛЯТОРНЫЙ **VILLARTEC WA 4051**



\*Производитель оставляет за собой право вносить изменения в конструктив своих изделий.  
Актуальная информация и инструкции по эксплуатации размещены на сайтах: [villartec.ru](http://villartec.ru) и [villartec.by](http://villartec.by)

## УВАЖАЕМЫЙ ПОКУПАТЕЛЬ!

Благодарим вас за покупку снегоуборочной машины аккумуляторной с бесщеточным двигателем 40В модели WA 4051 торговой марки VILLARTEC. При покупке снегоуборочной машины аккумуляторной с бесщеточным двигателем 40В модели WA 4051 требуйте проверки его работоспособности пробным запуском.



**ВАЖНО!** Перед началом сборки и эксплуатации, пожалуйста, внимательно прочтите данную инструкцию по эксплуатации и соблюдайте все меры предосторожности, приведенные в ней. Это поможет избежать возможных травм и повреждения инструмента.

Инструкция по эксплуатации содержит важную информацию о безопасности, использовании и утилизации снегоуборочной машины аккумуляторной с бесщеточным двигателем 40В. Выполнение требований и рекомендаций руководства по эксплуатации предотвратит ошибочные действия при работе снегоуборочной машиной, и обеспечит оптимальное, безопасное, функционирование и продление срока её службы. Храните данную инструкцию в надежном месте и в случае необходимости Вы всегда можете обратиться к ней.



**ВАЖНО!** Несоблюдение правил и инструкций может привести к серьёзным травмам или к летальному исходу.

Приобретённая Вами снегоуборочная машина аккумуляторной с бесщеточным двигателем 40В может иметь некоторые изменения в конструкции отдельных узлов и деталей, внесенные производителем, которые не отражены в данной инструкции. Это связано с изменениями конструкции, не ухудшающими качество изделия и не влияющими на условия его эксплуатации. Внешний вид снегоуборочной машины может отличаться от изображения на титульном листе инструкции по эксплуатации.

## СОДЕРЖАНИЕ

Условные обозначения.....	4
1. Назначение.....	5
2. Комплектация.....	5
3. Внешний вид и устройство.....	6
4. Технические характеристики.....	8
5. Сборка.....	9
6. Эксплуатация.....	12
7. Рекомендации по эксплуатации.....	15
8. Обслуживание.....	16
9. Меры предосторожности.....	18
10. Срок службы, хранение и утилизация.....	21
11. Возможные неисправности.....	22

## УСЛОВНЫЕ ОБОЗНАЧЕНИЯ

Для безопасной и правильной эксплуатации снегоборочной машины используются некоторые предупреждающие и указывающие значки и символы. Пожалуйста внимательно изучите значение каждого.

	Осторожно! Внимание!	Указывает на опасность, предупреждение или предостережение. Речь идет о вашей безопасности.
	Ознакомьтесь с инструкцией по эксплуатации	Прочтите инструкцию по эксплуатации и следуйте всем предупреждениям и инструкциям по технике безопасности
	Используйте нескользящие сверхпрочные перчатки	Защитные перчатки относятся к обязательной оснастке пользователя. Их следует постоянно надевать во время работы.
	Используйте специальную нескользящую защитную обувь	Во время работы следует носить защитную обувь с высоким голенищем, нескользящей подошвой и прочным носком.
	Используйте средства защиты глаз, слуха и головы	При работе с данным оборудованием надевайте наушники и защитные очки и каску
	Опасность - вращающийся шнек	
	Будьте осторожны при работе на наклонных участках. Ведите машину вдоль склона, а не поперек	
	Возможность выброса предметов Исключите нахождение посторонних людей в зоне работы. Минимальное безопасное расстояние составляет 15 м.	
	Осторожно, горячо!	Чтобы снизить риск получения ожогов, избегайте контакта с горячими поверхностями
	Не подвергайте прибор воздействию дождя и не используйте его во влажных условиях. Извлеките аккумулятор перед любыми работами по чистке, ремонту и техническому обслуживанию	
	Опасность получения травм твёрдыми предметами, вылетающими с большой скоростью из под режущей части	
	Опасность получения травм от вращающихся деталей. Держите руки и ноги на безопасном расстоянии	

## 1. НАЗНАЧЕНИЕ

Снегоуборочная машина предназначена для непрофессионального использования. Может использоваться для уборки снега с ровных и твердых поверхностей, с соблюдением всех требований Инструкции по эксплуатации. Использование снегоуборочной машины в любых других целях, не предусмотренных настоящей инструкцией, является нарушением условий гарантийного обслуживания. Производитель и поставщик не несет ответственности за повреждения, возникшие вследствие использования снегоуборочной машины не по назначению.

## 2. КОМПЛЕКТАЦИЯ

Снегоуборочная машина в сборе	1
Колесо, крышка, шайба и шплинт	2
Желоб, комплект передней рукоятки желоба	1
Длинный болт желоба	3
Рычаг регулировки направления выброса снега	1
Винт рукоятки	6
Нижняя часть рукоятки	1
Болт, шайба и гайка барашек	4
Хомут кабеля	1
Инструкция по эксплуатации	1
Упаковка	1

\*На усмотрение производителя комплектация моделей может быть изменена

- Аккуратно извлеките изделие и все аксессуары из коробки. Убедитесь, что все элементы, указанные в комплекте поставки присутствуют.

- Внимательно осмотрите изделие, чтобы убедиться в отсутствии поломок или повреждений во время транспортировки.

- Не выбрасывайте упаковочный материал до тех пор, пока не проведете тщательный осмотр снегоуборочной машины и не убедитесь в её работоспособности.

- Если какие-либо детали повреждены или отсутствуют обратитесь в торгующую организацию

### 3. ВНЕШНИЙ ВИД И УСТРОЙСТВО

Внешний вид снегоуборочной машины показан на рисунках 1, 2, 3:



Рис. 1

1 - Основная рукоятка. 2 - Предохранитель от случайного включения. 3 - Перекладина рукоятки. 4 - Гайка-барашек. 5 - Хомут кабеля. 6 - Нижняя часть рукоятки. 7 - Колесо. 8 - Кожух шнека. 9 - Рукоятка дефлектора. 10 - Жёлоб. 11 - Передняя рукоятка поворота желоба. 12 - Рычаг регулировки направления выброса снега. 13 - Рычаг выключатель.



Рис. 2

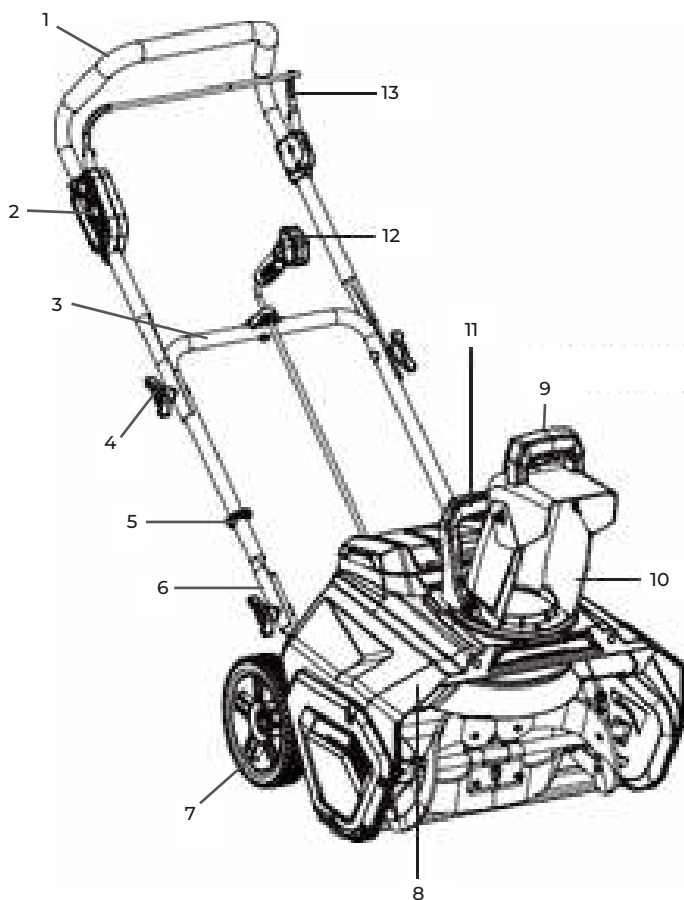

Рис. 3

1 - Крышка аккумуляторного отсека. 2 - Кожух приводного ремня. 3 - LED фара. 4 - Резиновый шнек. 5 - Вал шнека. 6 - Скребок.

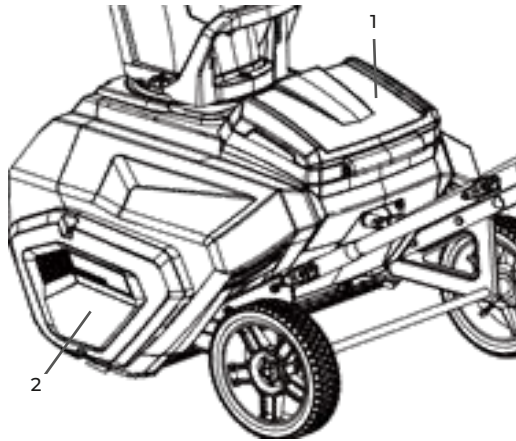
#### 4. ТЕХНИЧЕСКИЕ ХАРАКТЕРИСТИКИ

Напряжение	40V постоянного тока
Обороты холостого хода	2000 об.мин
Ширина обработки	20" (50.8 см)
Высота обработки	10.5" (27 см)
Максимальная дальность выброса снега	30' (10 м)
Размер колес (диаметр)	8" (20.3 см)
Рекомендованная рабочая температура	-20°C – 10°C
Рекомендованная температура хранения	-20°C – 40°C
Рекомендованная температура зарядки	5°C – 40°C
Уровень вибрации на рукоятке	0,9 м/с <sup>2</sup> К =1,5 м/с <sup>2</sup>
Уровень звука измеренный, LwA	84 дБ(А) К=3 дБ
Уровень звукового давления, LpA	70,1дБ(А) К=3 дБ
Уровень звука, не более LwA	87 дБ(А)

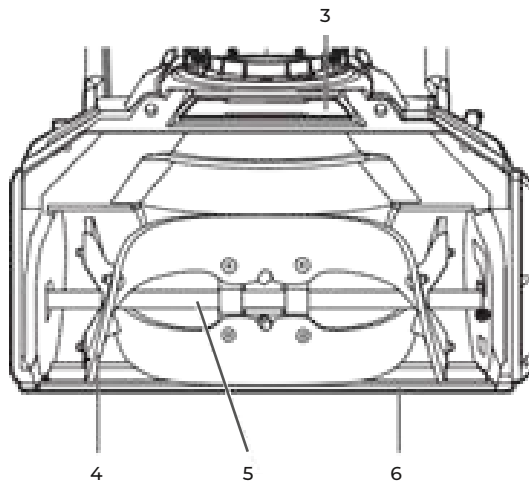
Работа снегоуборочной машиной только аккумуляторами и зарядными устройствами, перечисленными ниже:

Аккумулятор	Зарядное устройство
AM 402	AC 402
AM 405	AC 405
AM 408	



**ВНИМАНИЕ!** Внимательно изучите руководства по эксплуатации аккумулятора и зарядного устройства.

## 5. СБОРКА

**!** **ВНИМАНИЕ!** Для предотвращения несчастных случаев и поломок, обязательно извлекайте аккумулятор из аккумуляторного отсека, перед какими либо работами по настройке, обслуживанию или очистке снегоуборочника.

**!** **ВНИМАНИЕ!** Если какие-то детали повреждены или потеряны, то немедленно остановите эксплуатацию машины, до устранения неполадок.

**!** **ВНИМАНИЕ!** Не вносите изменение в конструкцию не используйте аксессуары и запасные части не рекомендованные производителем.

### 5.1 Установка нижней части рукоятки

1. Совместите два отверстия в нижней части рукоятки с отверстиями в кронштейне рукояток как показано на рис. 4.

2. Вставьте болты, шайбы и зафиксируйте нижнюю часть рукоятки с помощью двух гаек барашков.



Рис. 4

### 5.2 Установка верхней части рукоятки

1. Поднимите верхнюю рукоятки, совместите два отверстия на верхней и нижней части рукоятки как показано на рис. 5а.

2. Вставьте болты, шайбы и зафиксируйте две части рукоятки с помощью двух гаек барашков.

3. Зафиксируйте кабель с помощью хомута, как показано на рис. 5б.



Рис. 5а



Рис. 5б

### 5.3 Установка желоба (Рис. 6)

Запрещена эксплуатация снегоуборочной машины без полностью собранного желоба.

1. Совместите три отверстия на желобе с тремя выступами на фланце и надавите на желоб.
2. Совместите три отверстия на передней рукоятке и на желобе.
3. Закрепите с помощью трёх длинных болтов, которые входят в комплект поставки.

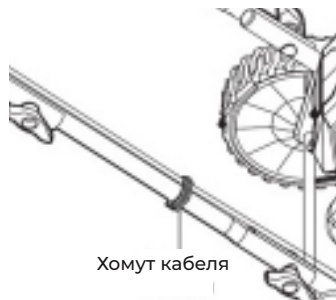

Рис. 6

### 5.4 Установка рычага регулировки направления выброса снега (Рис. 7а, 7б, 7в, 7г, 7д)

1. С помощью передней рукоятки желоба поверните желоб по направлению вперед как на рис. 7а.



Рис. 7а



Рис. 7б

2. Вставьте рычаг в отверстие в опорном кронштейне, как показано на рис. 7б.

3. Установите рукоятку. Совместите отверстия на двух половинах рукоятки, зафиксируйте с помощью винтов, как показано на рис. 7в.

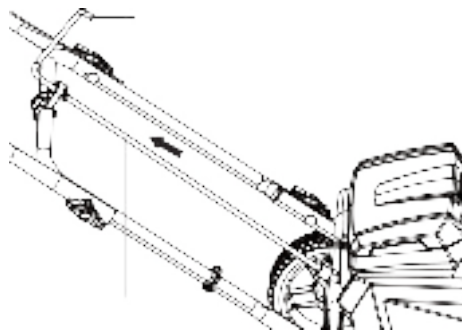

Рис. 7в



Рис. 7г

4. Вставьте до упора рукоятку, в квадрат шарнира, расположенного под крышкой батарейного отсека как показано на рис. 7г.

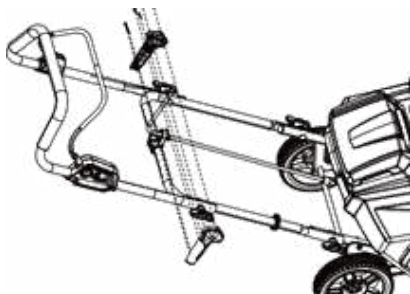
5. Зафиксируйте шплинтом как показано на рис. 7д



**ВНИМАНИЕ!** Поверните рукоятку в разные стороны, проверьте подвижность и направление выброса снега, желоб не должен быть направлен в сторону оператора и органов управления.



Рис. 7д

### 5.5 Регулировка желоба

Регулировкой желоба можно изменять направление и угол наклона отбрасываемого снега, это поможет контролировать складирование или перемещение снега.

Направление уборки снега можно регулировать в пределах до 180° (рис. 8а).

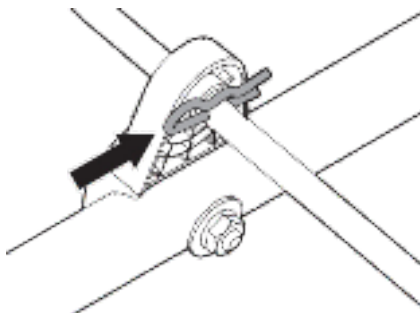
Регулировка происходит с помощью передней рукоятки желоба или рычага регулировки направлением выброса, как вправо, так и влево.

Дальность выброса снега регулируется положением дефлектора желоба (рис. 8б). Чем выше поднят дефлектор, тем дальше отбрасывается снег.



Рис. 8а







Рис. 8б

## 6. ЭКСПЛУАТАЦИЯ

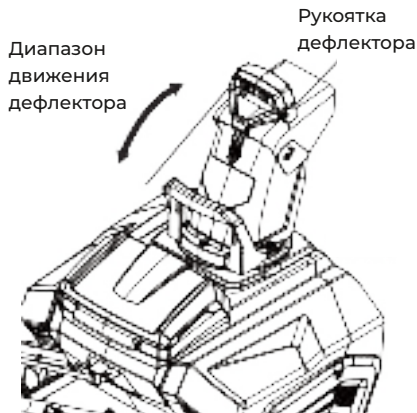
-  **ПРЕДУПРЕЖДЕНИЕ!** Никогда не погружайте устройство, аккумуляторную батарею или зарядное устройство в воду, некоторые промышленные химикаты, отбеливатель или средства, содержащие отбеливатель, и т.д. Это может привести к короткому замыканию.
-  **ПРЕДУПРЕЖДЕНИЕ!** Если какие-либо детали повреждены или отсутствуют, не используйте данное устройство до тех пор, пока они не будут заменены. Использование данного изделия с поврежденными или отсутствующими деталями может привести к серьезным травмам персонала.
-  **ПРЕДУПРЕЖДЕНИЕ!** Не пытайтесь модифицировать данное изделие или создавать аксессуары, не рекомендованные для использования с данным изделием.
-  **ПРЕДУПРЕЖДЕНИЕ!** Во избежание случайного запуска, который может привести к серьезным травмам, всегда извлекайте батарейный блок из устройства при сборке деталей, регулировке, чистке или техническом обслуживании.

### 6.1 Установка/извлечение аккумулятора (рис. 9)

1. Батарейный отсек оснащен откидной крышкой. Откройте батарейный отсек подняв крышку за передний край.
  2. Совместите пазы на аккумуляторе с выступающими ребрами в аккумуляторном отсеке. Затем вставьте аккумулятор в отсек.
  3. Вставьте аккумулятор до характерного щелчка фиксатора.
- Примечание:** Перед началом работы убедитесь, что фиксатор надежно удерживает аккумулятор в отсеке.
4. Для извлечения батареи из отсека необходимо нажать на кнопку-фиксатор и извлечь аккумулятор из отсека.
  5. Закройте крышку аккумуляторного отсека.







Рис. 9

### 6.2 Запуск/выключение снегоборочной машины

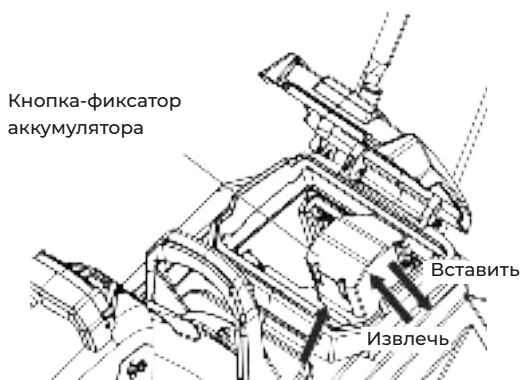
-  **ВНИМАНИЕ!** Не вносите изменения в выключатель, не отключайте предохранитель от случайного включения.
-  **ВНИМАНИЕ!** В процессе работы могут быть отброшены предметы, которые попадут под шнек. Всегда надевайте защитные очки во время работы машиной, так же при выполнении регулировок или ремонтных работ.
-  **ВНИМАНИЕ!** Исключите нахождение в радиусе 30 метров от работающей снегоборочной машины, людей и домашних животных.
-  **ВНИМАНИЕ!** Шнек продолжает вращаться еще несколько секунд после выключения снегоборочной машины. Перед повторным запуском дождитесь полной остановки шнека.

**Примечание:** Не переключайте быстро между режимами включено и выключено. Для запуска снегоборочной машины (рис. 10):



Рис. 10

1. Убедитесь, что основная рукоятка надежно закреплена в рабочем положении.
2. Установите аккумулятор и закройте крышку аккумуляторного отсека.
3. Нажмите на предохранитель. Удерживая нажатым предохранитель, потяните за рычаг выключатель к основной рукоятке.
4. Как только снегоуборочная машина запустится, можете отпустить предохранительную кнопку и начать работу.

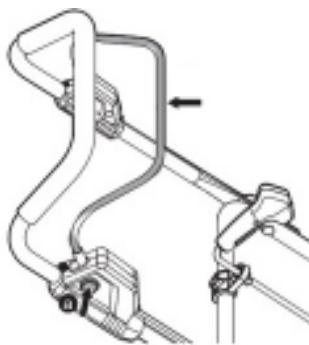

**ВНИМАНИЕ!** Снегоуборочная машина может не запуститься если температура окружающей среды будет ниже  $-20^{\circ}\text{C}$ . В этом случае батарею необходимо поместить в теплое помещение на 10 минут или более. Установите прогретый аккумулятор и запустите снегоуборочную машину.

Для выключения снегоуборочной машины:

1. Полностью отпустите рычаг выключатель.
2. Автоматический электрический тормоз, остановит шнек в течении 3 секунд после выключения.

### 6.3 Очистка забитого снегом желоба



**ВНИМАНИЕ!** Не прикасайтесь к деталям шнека руками. Не очищайте желоб вручную.

Для очистки желоба:

1. Выключите снегоуборочную машину
2. Извлеките аккумулятор.
3. Подождите 10 секунд для полной остановки вращающихся деталей.
4. Для очистки желоба используйте деревянный или пластиковые лопатки.

### 6.4 LED Фара (рис. 11)









LED фара

Рис. 11

LED фара расположена в передней части снегоуборочной машины и помогает работать в условиях плохой освещенности. Включение и выключение фары производится с помощью выключателя.

## 7. РЕКОМЕНДАЦИИ ПО ЭКСПЛУАТАЦИИ

-  **ВНИМАНИЕ!** Не используйте снегоборочную машину на замерзших озерах, реках и подобных поверхностях. Это опасно!!!
-  **ВНИМАНИЕ!** Не используйте снегоборочную машину на крыше или другой неустойчивой поверхности, это может привести к смерти или серьезным травмам оператора.
-  **ВНИМАНИЕ!** Не используйте снегоборочную машину на льду, так как это может привести к тому, что оператор поскользнется и упадет, что может привести к серьезным травмам.
-  **ВНИМАНИЕ!** Во избежание поражения электрическим током исключите попадания снега на электрические компоненты.
-  **ВНИМАНИЕ!** Никогда не направляйте желоб снегоборочной машины в направлении людей или домашних животных. Выброшенный снег или другие предметы могут привести к серьезным травмам.
-  **ВНИМАНИЕ!** Убедитесь, что на расчищаемой территории нет посторонних предметов (камней, палок, проводов, гравия и др.), которые могут быть отброшены в любом направлении и привести к серьезным травмам оператора и других лиц.
-  **ВНИМАНИЕ!** Несоблюдение этих инструкций может привести к серьезным травмам.

- Если во время работы снегоборочная машина столкнется с каким-либо препятствием или предметами, немедленно выключите его, извлеките аккумулятор, устраните препятствие и внимательно осмотрите агрегат на предмет повреждений, прежде чем продолжить работу.
- Перед началом работы обратите внимание на направление ветра. По возможности отбрасывайте снег в направлении, по направлению ветра, чтобы снег не летел вам в лицо.
- В экстремальных погодных условиях некоторые детали снегоочистителя могут замерзнуть. Не пользуйтесь снегоборочной машиной с замерзшими деталями.
- Для предотвращения замерзания, затем поверните несколько раз рукоятку поворота желоба влево и вправо, чтобы очистить его от наледи. Не забудьте очистить снег и лед с основания желоба.

### 7.1 Защита от перегрузки

Во избежание перегрузки не пытайтесь убирать слишком много снега за один раз. Сбавьте интенсивность работы или уменьшите ширину обработки.

Снегоборочная машина оснащена датчиками перегрузки. При перегрузке снегоборочной машины скорость вращения электродвигателя автоматически снижается, и вы услышите, что звук работы электродвигателя уменьшается. В этом случае сбавьте интенсивность работы или уменьшите ширину обработки, после чего скорость двигателя автоматически вернется к нормальному режиму работы. Если это не поможет устранить проблему перегрузки, датчик автоматически отключит двигатель. Извлеките аккумулятор из снегоборочной машины. Проверьте, не застрял ли снег или лед в шнеке, коже шнека, и при необходимости удалите их с помощью инструмента для очистки. Установите аккумуляторную батарею на место и снова включите снегоборочную машину.

### 7.2 Защита от перегрева аккумулятора

Если во время работы температура аккумулятора превысит 70°C система защиты от перегрева немедленно отключит снегоуборочную машину, чтобы защитить аккумулятор от перегрева.

Отпустите выключатель и дайте перегретому аккумулятору остыть, после чего красные светодиоды на аккумуляторе загорятся зеленым, затем снова включите снегоочиститель.

После того как сработает защита от перегрева, сбавьте скорость и уменьшите ширину расчищаемой полосы, чтобы снизить нагрузку на аккумулятор.

### 7.3 Область применения

Аккумуляторная снегоуборочная машина с бесщеточным двигателем, предназначена исключительно для уборки снега на тротуарах, небольших площадках и т.д. Максимальная высота убираемого снега не должна превышать 15 см.

Использование машины для любых других целей считается ненадлежащим и запрещено.

Во время работы оператор должен использовать средства защиты в соответствии с инструкцией по эксплуатации.

Пользователь/оператор, а не производитель, несет ответственность за ущерб или травмы, полученные в результате неправильного использования. Допускается использование только оригинальных запасных частей. тех запасных частей, которые подходят для машины, как указано в руководстве по эксплуатации. Лица, работающие со снегоуборочной машиной и обслуживающие её, должны тщательно ознакомиться с устройством, управлением и правилами безопасного использования. При использовании других компонентов и навесного оборудования (не предусмотренных к использованию производителем) ответственность производителя и связанные с этим убытки полностью исключаются. Снегоуборочная машина предназначена только для использования на открытых площадках.

Риски, сохраняющиеся даже при корректной эксплуатации

Даже при надлежащем использовании всегда существует определенный остаточный риск, который нельзя исключить. Тип и конструкция машины могут быть связаны со следующими потенциальными опасностями:

- Попадание выбрасываемого снега на оператора и окружающих
- Повреждение (порезы) нанесенные вращающимися деталями
- Непреднамеренное, резкое движение снегоочистителя (порезы)

## 8. ОБСЛУЖИВАНИЕ



**ВНИМАНИЕ!** Во избежание серьезных травм всегда перед началом работ по очистке и обслуживанию, извлекайте аккумулятор.

### 8.1 Ремонт



**ВНИМАНИЕ!** Обслуживание, проводимое неквалифицированным персоналом, может привести к серьезным поломкам и несет опасность для оператора и окружающих. Рекомендуем проводить обслуживание и ремонт в специализированном сервисном центре.

При обслуживании используйте только оригинальные запасные части. Использование

любых других деталей может создать опасность или привести к повреждению снегоборочной машины.

Периодически проверяйте снегоборочную машину на наличие поврежденных, отсутствующих или незакрепленных деталей, таких как винты, гайки, болты, колпачки и т.д. Надежно затяните все крепежные детали и колпачки и не используйте снегоборочную машину до тех пор, пока не будут заменены все отсутствующие или поврежденные детали. Пожалуйста, обратитесь за помощью в службу поддержки клиентов или авторизованный сервисный центр.

### 8.2 Очистка

Избегайте использования растворителей при очистке пластиковых деталей. Большинство пластмасс подвержены повреждениям от различных видов коммерческих растворителей и могут быть повреждены в результате их использования. Используйте чистую ткань для удаления грязи, пыли, масла, смазки и т.д.

**⚠ ВНИМАНИЕ!** Исключите попадание растворителей, бензина и других химических жидкостей на пластиковые детали, это может привести к серьезным повреждениям.

### 8.3 Хранение

Храните снегоборочную машину в закрытом помещении, в месте, недоступном для детей. Храните вдали от агрессивных веществ.

### 8.4 Смазка

Все подшипники смазаны, этой смазки достаточно для всего срока службы снегоборочной машины при нормальных условиях эксплуатации. Дополнительная смазка подшипников не требуется.

### 8.5 Замена скребка (Рис. 12)

**⚠ ВНИМАНИЕ!** Перед выполнением любых работ по техническому обслуживанию снегоборочную машину обязательно выключите и извлеките аккумулятор.

Скребок установлен снизу на кожухе шнека.

1. С помощью крестообразной отвертки (не входит в комплект) открутите 3 винта. Снимите изношенный скребок.

2. Установите новый скребок и закрепите тремя винтами.

### 8.6 Замена резиновой накладки шнека

(Рис. 13)

**⚠ ВНИМАНИЕ!** Перед выполнением любых работ по техническому обслуживанию обязательно выключите снегоборочную машину и извлеките аккумулятор.



Рис. 12



**ВНИМАНИЕ!** При замене изношенных резиновых накладок обращайтесь особое внимание на порядок их снятия. Установите новые резиновые накладки в порядке, обратном порядку их разборки.

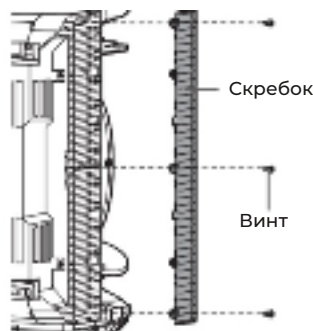

По четыре болта и гайки с каждой стороны (всего по 8 штук)

Резиновая накладка

Рис. 13

1. Используя (10 мм) ключ (не входит в комплект поставки) и (4 мм) шестигранный ключ (не входит в комплект поставки) открутите по четыре болта и гайки с каждой стороны всего восемь болтов и восемь гаек).
2. Окрутите накладку.
3. Установите новую накладку, зафиксировав болтами в обратном порядке.

## 9. МЕРЫ ПРЕДОСТОРОЖНОСТИ

При работе с устройством необходимо обязательно соблюдать указанные требования по технике безопасности.

### Перед работой:

- Перед работой внимательно прочитайте данную инструкцию по эксплуатации и сохраните её для дальнейшего использования.
- Перед вводом в эксплуатацию пользователь должен ознакомиться с функциями и элементами управления снегоуборочной машины.
- Во время работы необходимо всегда выполнять рекомендации, содержащиеся в этой инструкции по эксплуатации. В противном случае возникает опасность травматизма или опасность повреждения устройства.
- Перед каждым использованием внимательно проверяйте снегоуборочную машину на отсутствие повреждений. Для предотвращения получения травм оператором, посторонними лицами, а также поломки, проверьте правильность установки и надёжность крепления всех элементов.
- Тщательно проверьте территорию, на которой будет осуществляться работа. Удалите весь мусор и посторонние предметы.
- Для уменьшения риска получения травм не разрешайте посторонним лицам, особенно детям, а так же домашним животным находится на расстоянии менее 10 метров от места работы.

- Держите детей подальше от рабочей зоны и под присмотром ответственного взрослого, не являющегося оператором.
- Перед запуском двигателя отключите все органы управления.
- Перед использованием дайте снегоборочной машине привыкнуть к температуре наружного воздуха.
- Не используйте инструмент во взрывоопасной среде, например, в присутствии легковоспламеняющихся жидкостей, газов или пыли.
- Отрегулируйте высоту корпуса шнека так, чтобы он находился над дорожками, посыпанными гравием.

### **ЭЛЕКТРОБЕЗОПАСНОСТЬ**

- Вилка кабеля питания инструмента должна соответствовать используемой розетке. Не подвергайте вилку кабеля каким-либо изменениям. Не используйте какие-либо переходники с электроинструментами с заземляющим проводом. Использование оригинальных штепсельных вилок и соответствующих розеток предотвращает опасность поражения электрическим током.
- Не допускайте контакта частей тела с поверхностями заземленных предметов, таких как трубы, радиаторы отопления и т.д. При соприкосновении частей тела человека с заземленными участками возрастает опасность поражения электрическим током.
- Не допускайте попадания влаги на изделие и не используйте его во влажной атмосфере. Попавшая внутрь инструмента вода повышает опасность поражения электрическим током.
- Если работа с электроинструментом во влажном помещении неизбежна, используйте источник питания с защитой от остаточного тока (УЗО). Использование УЗО снижает риск поражения электрическим током.
- Не используйте инструмент, если выключатель не включается и не выключается. Любой инструмент, которым нельзя управлять с помощью выключателя, опасен и подлежит ремонту.
- Перед выполнением каких-либо регулировок, заменой принадлежностей или хранением инструмента отсоедините вилку от источника питания и/или извлеките батарейный блок, если он съемный, из инструмента. Такие профилактические меры безопасности снижают риск случайного запуска инструмента.

### **ЭКСПЛУАТАЦИЯ УСТРОЙСТВА С АККУМУЛЯТОРНЫМ ПИТАНИЕМ И УХОД ЗА НИМ**

- Зарядку выполняйте только с использованием зарядного устройства, указанного изготовителем. Зарядное устройство, подходящее к одному типу аккумуляторов, может создать опасность возгорания при использовании с аккумуляторами другого типа.
- Используйте электрические устройства только со специально предназначенными для них аккумуляторами. Использование аккумуляторов другого типа может привести к телесным повреждениям или возгоранию.
- Если аккумулятор не используется, храните его отдельно от других металлических предметов, например канцелярских скрепок, монет, ключей, гвоздей, винтов и других мелких металлических предметов, которые могут привести к замыканию контактов аккумулятора.
- При ненормальных условиях из аккумулятора может вытечь жидкость, избегайте контакта с ней. Если этого избежать не удалось, смойте жидкость водой. Если жидкость попала в глаза, после их промывания обратитесь за медицинской помощью. Жидкость, вытекшая из аккумулятора, может вызвать раздражение или ожог.

- Не используйте поврежденный или модифицированный аккумулятор и инструмент. Поврежденные или модифицированные аккумуляторы могут вести себя непредсказуемо, что может привести к пожару, взрыву или послужить причиной травмы.

- Запрещается подвергать аккумулятор или инструмент воздействию огня и высокой температуры. Воздействие огня или высокой температуры может привести к взрыву.

- Заряжайте аккумуляторы и инструмент в соответствии с инструкцией, не подвергая их при этом воздействию температур вне диапазона, указанного в инструкции. Несоблюдение инструкций и зарядка при воздействии температур вне диапазона, указанного в инструкции, может привести к повреждению аккумулятора и повысить риск возгорания.

- Не подвергайте аккумулятор или инструмент воздействию огня или высокой температуры. Воздействие огня или температуры выше 130 °C может привести к взрыву. Следуйте всем инструкциям по зарядке и не заряжайте аккумулятор или инструмент вне температурного диапазона, указанного в инструкциях.

### **ПРИ РАБОТЕ**

- Используйте защитные очки для защиты органов зрения при работе.

- Используйте средства защиты ушей (наушники), так как длительное воздействие громкого шума может привести к ухудшению слуха.

- Необходимо надевать средства защиты лица и головы, чтобы предотвратить телесные повреждения.

- Предотвратите непреднамеренный запуск. Убедитесь, что выключатель находится в выключенном положении, прежде чем подключать его к источнику питания и/или аккумуляторной батарее, брать в руки или переносить инструмент. Переноска инструмента с пальцем на выключателе или включение инструмента с включенным выключателем могут привести к несчастным случаям.



**ЗАПРЕЩАЕТСЯ использовать снегоуборочную машину, когда вы устали, больны или находитесь под воздействием лекарств, наркотических веществ или алкоголя.**

**Не пользуйтесь машиной, не надев подходящую зимнюю одежду. Избегайте одежды свободного покроя, которая может зацепиться за движущиеся части. Надевайте обувь, которая улучшит устойчивость на скользких поверхностях.**

- Эксплуатируйте машину только при дневном свете или хорошем искусственном освещении. Снегоочиститель ни в коем случае нельзя использовать для уборки чего-либо, кроме снега.

- Всегда осматривайте участок, где вы собираетесь работать, убирая камни, ветки и любые другие предметы, которые могут представлять опасность. Неровный рельеф может привести к опрокидыванию машины или потере оператором равновесия.

- Не держите руки или ноги рядом с вращающимися деталями.

- Не оставляйте работающую машину без присмотра.



**ПРЕДУПРЕЖДЕНИЕ! Склоны являются основным фактором связанным с несчастными случаями. Эксплуатация на склонах требует особой осторожности.**

- Будьте осторожны при движении по гравийным дорожкам, тротуарам и дорогам или при пересечении их. Помните о скрытых опасностях и дорожном движении.

- Соблюдайте крайнюю осторожность при смене направления движения на склонах. Не работайте на слишком крутых склонах. Соблюдайте крайнюю осторожность при движении задним ходом или подтягивании машины к себе.

- Никогда не используйте машину вблизи ограждений, автомобилей, оконных стекол и т.д. без надлежащей настройки дефлектора разгрузочного лотка.

- Если машина начнет необычно вибрировать, остановите двигатель и немедленно выясните причину. Вибрация, как правило, предупреждает о неисправности.

- Останавливайте двигатель всякий раз, когда вы покидаете рабочее положение, перед прочисткой корпуса коллектора/крыльчатки или сливного желоба, а также при выполнении любых ремонтных работ, регулировок или проверок.

- Если снегоборочная машина наткнулась на посторонний предмет, заглушите двигатель, отсоедините кабель свечи зажигания и внимательно осмотрите машину на предмет повреждений. Устраните повреждения перед повторным использованием машины.

- Никогда не направляйте разгрузочный желоб в сторону дороги общего пользования или транспортных средств.

- Никогда не пользуйтесь машиной, если на ней не установлены и не работают надлежащие защитные устройства.

- Не перегружайте машину, пытаясь убирать снег слишком быстрыми темпами.

- Очистка засорившегося сливного желоба.

Соприкосновение рук с вращающейся крыльчаткой внутри сливного желоба является наиболее распространенной причиной травм, связанных со снегоочистителями. Никогда не используйте руки для очистки сливного желоба.

#### **Для очистки желоба:**

- ЗАГЛУШИТЕ ДВИГАТЕЛЬ!

- Подождите 10 секунд, чтобы убедиться, что лопасти крыльчатки перестали вращаться.

- Всегда пользуйтесь инструментом для очистки, а не руками.

## **10. СРОК СЛУЖБЫ, ХРАНЕНИЕ И УТИЛИЗАЦИЯ**

Срок службы снегоборочной машины - 3 года. Указанный срок службы действителен при соблюдении потребителем требований настоящей инструкции.

#### **Хранение**

- Извлеките аккумулятор и поместите в недоступное для детей место.

**Примечание:** Когда аккумулятор не используется, его необходимо хранить в сухом помещении, где температура не опускается ниже (0°C).

- Перед хранением очистите аккумуляторный отсек от влаги, грязи и мусора. Протрите снегоборочную машину чистой сухой тканью.

- Проверьте движущиеся части на наличие повреждений, поломок и износа. Отремонтируйте или замените все поврежденные или отсутствующие детали.

Снегоборочную машину можно хранить компактно, для этого необходимо сложить рукоятку.

1. Ослабьте гайки барашки с обеих сторон рукоятки и поверните верхнюю часть рукоятки в положение для хранения, как показано на рис. 14.



Рис. 14

2. Затяните гайки барашки, чтобы зафиксировать рукоятку в таком положении.

- Храните в чистом, сухом, закрытом месте, недоступном для детей.
- Не храните вблизи агрессивных материалов, таких как удобрения или каменная соль.

#### Утилизация

При полной выработке ресурса снегоборочной машины необходимо её утилизировать с соблюдением всех норм и правил. Для этого необходимо обратиться в специализированную компанию, которая, соблюдая все законодательные требования, занимается профессиональной утилизацией инструмента.

## 11. ВОЗМОЖНЫЕ НЕИСПРАВНОСТИ

Неисправность	Причина	Решение
Снегоборочная машина не включается	Аккумулятор разряжен	Замените аккумулятор
	Не нажат предохранитель	Нажмите на предохранитель, а затем на рычаг-выключатель
	Электродвигатель перегружен или перегрет аккумулятор, в этом случае срабатывает защита	Очистите шнек и кожух шнека от снега или льда. Подождите, пока электродвигатель/аккумулятор остынут, а затем снова запустите
Электродвигатель работает, а шнек не вращается	Приводной ремень поврежден или изношен.	Замените ремень в специализированном сервисном центре.
Снегоборочная машина неэффективно работает	Скребок	Замените скребок согласно пункту инструкции «Замена скребка»





Производитель: Zhejiang Zhouli Industrial Co., Ltd. Add:Jinyanshan Industry Area, Quanxi, Wuyi, Zhejiang, China

(Жеянг Жоули Индастриал Ко., Лтд., Адрес: Жиняншан Индастри Эриа, Куанкси, Вуй, Жеянг, Китай). Сделано в Китае.

Импортеры в России:

ООО «Флагман», 194292, г. Санкт-Петербург, 3-й Верхний пер, дом 16, литера А. Тел. (812) 334-77-77

ООО «ИНКОР», 610030, г. Киров, ул. Павла Корчагина ,1Б. Тел. (8332)203-600, 203-775

ООО «Лесотехника», 664540, Иркутская область, Иркутский район, с.Хомутово, ул.Чапаева, д.1, офис 39. Тел.(3952) 48-59-62

ООО «Титул» 422700, Респ. Татарстан, Высокогорский р-н, пос.ж.д.ст. Высокая Гора, ул. Советская, д.1 Д пом.10

ООО «Абсолют» 199155, г. Санкт-Петербург, ул. Уральская, д.10, корп.2, литер А, пом. 6-Н

Импортер в Республике Беларусь:

ООО «Пилакос», 220062, г. Минск, ул. Тимирязева, 121/4, офис 6.

