

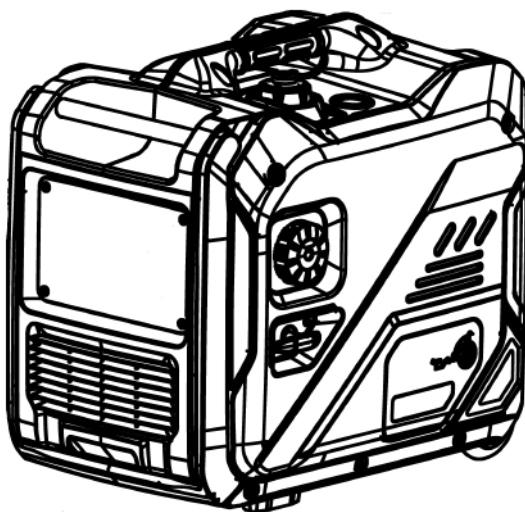

# VILLARTEC

**ИНСТРУКЦИЯ ПО ЭКСПЛУАТАЦИИ  
ДЛЯ ИНВЕНТОРНОГО ГЕНЕРАТОРА  
VILLARTEC GI358ES**



**ВНИМАТЕЛЬНО ИЗУЧИТЕ ДАННУЮ ИНСТРУКЦИЮ  
ПЕРЕД РАБОТОЙ С ИНСТРУМЕНТОМ!**

Производитель оставляет за собой право вносить изменения  
в конструктив своих изделий.

Актуальная информация и инструкции размещены на сайте:  
[www.villartec.ru](http://www.villartec.ru)



## **Благодарим Вас за приобретение генератора.**

- Авторские права на данный продукт принадлежат нашей компании.
- Авторские права на содержание инструкции принадлежат нам. Копирование, без письменного согласия запрещено.
- Мы сохраняем за собой право вносить изменения в любое время, без предварительного уведомления и, без обязательств.
- Руководство неотъемлемая часть генератора и они должны перепродаваться вместе.
- Руководство содержит инструкции по эксплуатации и содержанию генератора. Внимательно ознакомьтесь с инструкцией перед использованием, неправильная эксплуатация может привести к угрозе Вашей безопасности и поломке оборудования. Правильное пользование оборудованием продлит срок его службы.
- Компания продолжит совершенствовать дизайн и качество продукции.
- Содержание данного руководства соответствует последним разработкам на момент печати.
- Если есть какой-то вопрос, на который вы не можете найти ответ в руководстве, пожалуйста, свяжитесь с сервисным центром компании.



### **ВНИМАНИЕ!**

***Обязательно следуйте инструкциям, описанным в руководстве, чтобы гарантировать безопасное и надежное использование генератора. Убедитесь, что внимательно прочли руководство перед использованием, иначе неправильно использование генератора, может привести к риску безопасности и поломке оборудования.***





***\*Руководство, может отличаться в зависимости от модели генератора.***

## Содержание

1. Техника безопасности.....	4
1.1. Описание техники безопасности.....	4
1.2. Специальные требования.....	5
2. Маркировка предупреждений о безопасности.....	5
3. Основные части генератора.....	6
3.1. Основные части и узлы генератора.....	6
3.2. Панель управления генератора.....	7
3.3. Модель и серийный номер.....	7
4. Системы управления и индикация.....	8
4.1. Индикатор низкого уровня масла (Желтый).....	8
4.2. Индикатор перегрузки (Красный).....	8
4.3. Индикатор переменного тока (Зеленый).....	9
4.4. Переключатель энергосбережения.....	9
4.5. Клемма заземления.....	9
5. Подготовка генератора к работе.....	10
5.1. Топливо.....	10
5.2. Масло.....	11
5.3. Ручной стартер.....	11
5.4. Переключатель три в одном.....	12
5.5. Предохранитель переменного тока (AC).....	12
5.6. Клемма заземления.....	13
6. Эксплуатация генератора.....	13
6.1. Подключение к домашней сети.....	13
6.2. Заземление генератора.....	14
6.3. Переменный ток.....	14
6.4. Использование на больших высотах.....	16
7. Запуск генератора.....	16
7.1 Ручной старт.....	16
7.2 Электрический старт.....	17
7.3 Дистанционный старт.....	19
8. Выключение генератора.....	23
9. Обслуживание.....	23
9.1 Смена масла.....	25
9.2 Обслуживание воздушного фильтра.....	26
9.3. Свеча зажигания.....	27
10. Хранение.....	27
11. Возможные неисправности.....	28
12. Электрические схемы.....	29
13. Характеристики.....	33

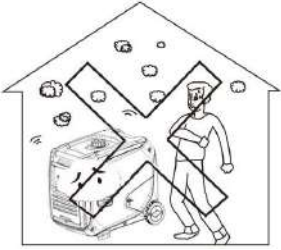
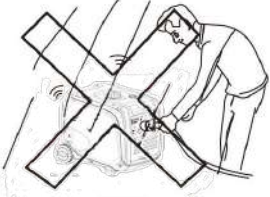
## 1. Техника безопасности

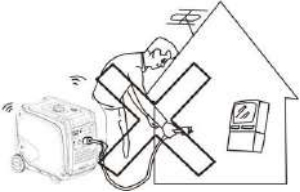
### 1.1 Описание техники безопасности

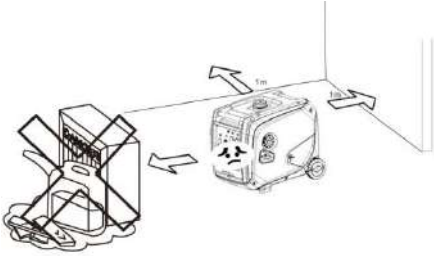
		
<p>Не использовать в помещении</p>	<p>Не использовать в сырых условиях</p>	<p>Не проливайте топливо во время заправки</p>
		
<p>Не использовать, подключая напрямую к домашней бытовой технике</p>	<p>Не курите во время заправки</p>	<p>Останавливайте генератор, перед заправкой топливом</p>
		
<p>Отходите от легковоспламеняющихся материалов, минимум на 1 м.</p>		

## 1.2 Специальные требования

- Не прикасайтесь к оголенным проводам или сетевым розеткам.
- При замене частей генератора, они должны соответствовать параметрам генератора.
- Перед началом работы всегда заземляйте генератор.
- При использовании генератора с удлинительными проводами, он должен иметь данные характеристики: диаметр 4мм<sup>2</sup>, длина не более 100м.

## 2. Маркировка предупреждений о безопасности

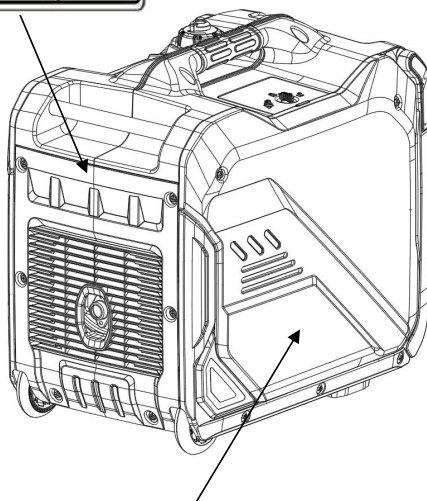

### 3. Основные части генератора

#### 3.1 Основные части и узлы генератора

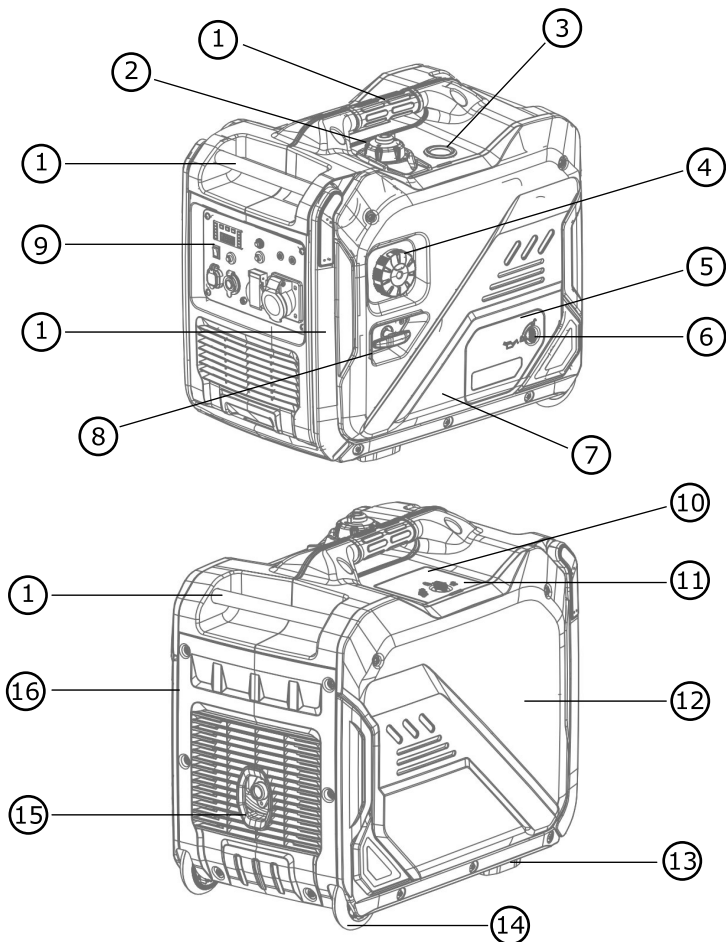

- 1 - Ручка
- 2 - Крышка топливного бака
- 3 - Топливомер
- 4 - Переключатель старта
- 5 - Крышка технического обслуживания масла
- 6 - Переключатель крышки технического обслуживания масла
- 7 - Правый корпус
- 8 - Ручной стартер

- 9 - Панель управления
- 10 - Крышка технического обслуживания свечи зажигания
- 11 - Переключатель крышки технического обслуживания
- 12 - Левый корпус
- 13 - Амортизатор
- 14 - Колесо
- 15 - Глушитель
- 16 - Покрытие глушителя

### 3.2 Панель управления

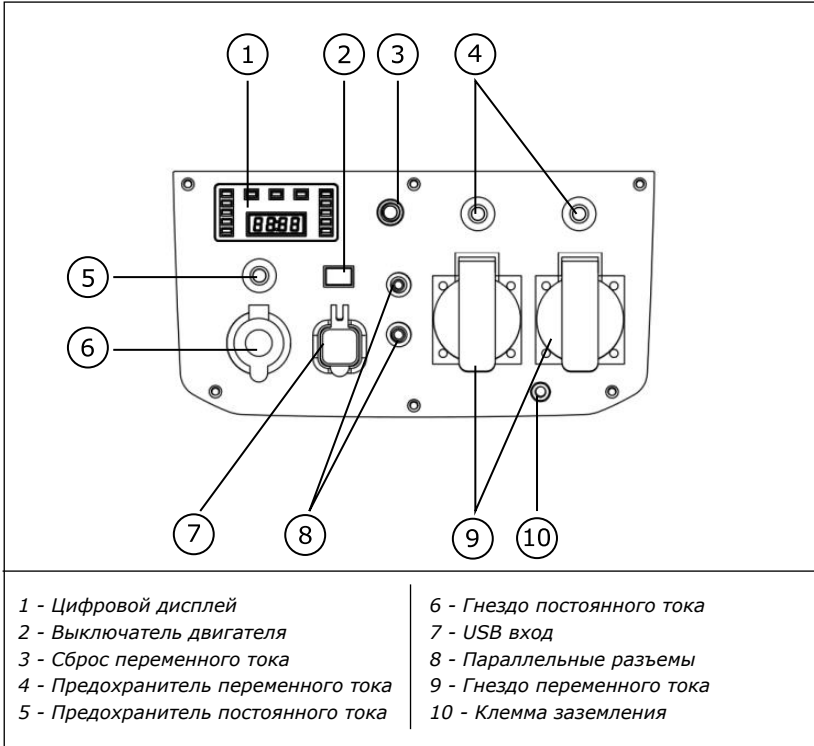

### 3.3 Модель и серийный номер

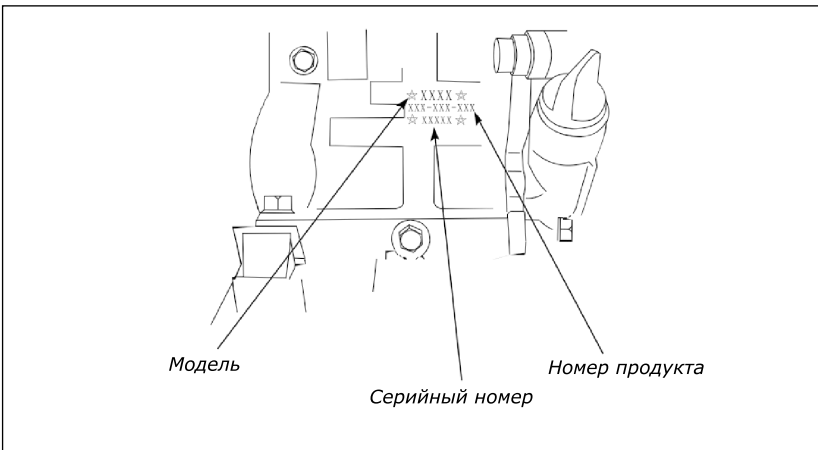

## 4. Системы управления и индикация

### 4.1 Индикатор низкого уровня масла (Желтый)

Система защиты моторного масла остановит двигатель автоматически, если масла будет недостаточно, после чего загорится индикатор. Проверьте уровень масла и если необходимо, заправьте его, и запустите генератор снова.

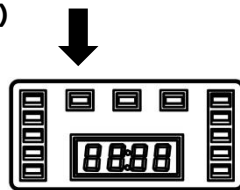

#### **ВНИМАНИЕ!**

*Если индикатор моторного масла мигает в течение нескольких секунд, это означает, что объема масла недостаточно для запуска. Заправьте масло и запустите мотор снова.*

### 4.2 Индикатор перегрузки (Красный)

1. Если индикатор перегрузки (красный) мигает и индикатор переменного тока (зеленый) постоянно горит, значит что, генераторная установка превышает номинальную нагрузку и автоматически отключится при длительном использовании, уменьшите нагрузку оборудования или снизьте мощность нагрузки до номинальной.
2. Если индикатор АС (зеленый) отключен, и индикатор перегрузки мигает 6 раз, каждые 3 секунды, значит что, генератор перегружен или произошло короткое замыкание, которое привело к отключению выходного сигнала. Уменьшите нагрузку оборудования или уменьшите мощность нагрузки до номинальной, или устраните короткое замыкание. Далее нажмите на кнопку перезапуска, если загорится АС индикатор (зеленый), значит, проблема устранена.
3. Если АС индикатор (зеленый) выключен, и индикатор перегрузки (красный) мигает 3 раза, каждые 3 секунды, значит, что температура генератора превышает предельное значение. Выключите генератор, поместите его в хорошо проветриваемое помещение, с температурой ниже 40°. Перед использованием уменьшите нагрузку, после чего нажмите кнопку перезапуска, когда АС индикатор (зеленый) опять включится, значит, генератор работает.

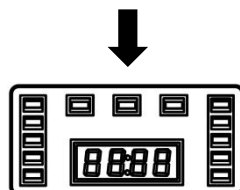



4. Если АС индикатор (зеленый) отключен и индикатор перегрузки (красный) моргает 1 раз в 3 секунды, значит, что у генератора недостаточно мощности. Отключите генератор, проверьте воздушный фильтр, свечу зажигания и карбюратор, перед тем как запускать генератор снова; или уменьшите мощность нагрузки и нажмите кнопку перезапуска, когда загорится индикатор АС (зеленый), значит, генератор снова работает.

### 4.3 Индикация переменного тока (Зеленый)

Индикатор переменного тока горит, когда двигатель запущен и поддерживает нормальную мощность.

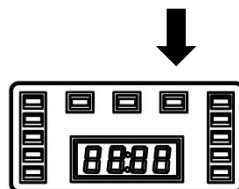

### 4.4 Переключатель энергосбережения

- 1) «ON» - «ВКЛ»

Пока переключатель в положении "ON" – оборудование будет контролировать скорость вращений в соответствии с подключенной нагрузкой, чтобы поддерживать хороший расход топлива и тихий шум.

- 2) «OFF» - «ВЫКЛ»

Когда переключатель находится в положении «OFF», независимо от того подключен ли он к нагрузке или нет, двигатель работает с номинальной частотой вращения. (4800 об/мин.)



### **ВНИМАНИЕ!**

*Поскольку требуется большой пусковой ток, переключатель ESO должен быть отключен во время использования компрессора.*

### 4.5 Клемма заземления

Клемма заземления соединена с заземляющим проводом, для того чтобы предотвратить поражение электрическим током. Генератор должен быть расположен на земле, как и электрооборудование.

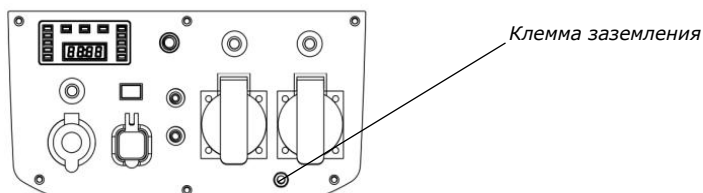

## 5. Подготовка генератора к работе

### 5.1 Топливо



#### **ВНИМАНИЕ!**

- **Топливо легковоспламеняемо и токсично. Внимательно ознакомьтесь с инструкцией по технике безопасности перед заправкой. ( См. стр. 6)**
- **Не заполняйте бак масла слишком большим объемом масла, иначе масло перельется, когда бак нагреется.**
- **После заправки, убедитесь, что крышка топливного бака плотно закручена.**

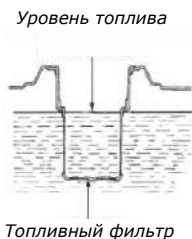

- Запуская двигатель, вентиляционный переключатель на крышке бака, должен быть в положении "ON". Во время транспортировки генератора, переключатель на крышке бака, должен находиться в положении "OFF", чтобы избежать вытекания топлива.

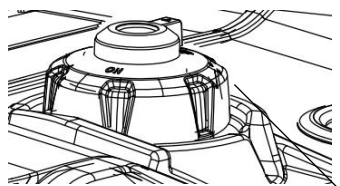

Вентиляционный переключатель

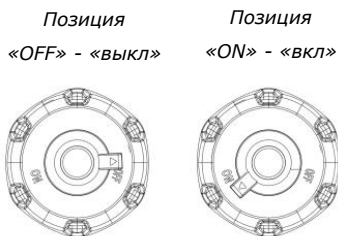

#### **ВНИМАНИЕ!**

- **Чтобы не повредить внешний пластиковый корпус, протрите остатки бензина, чистой, мягкой тканью после заправки.**
- **Используйте неэтилированный бензин. Этилированный бензин повредит внутренние части двигателя.**

Предлагаемый тип топлива – неэтилированный бензин

Емкость топливного бака – 11л.

## 5.2 Масло

Генератор не заправляется маслом, при отправке с завода. Заправьте оборудование перед началом работы.

1. Установите генератор в горизонтальное положение.
2. Поверните ручку (1) в положение ON и снимите крышку технического обслуживания масла(2).
3. Откройте крышку масла(3).

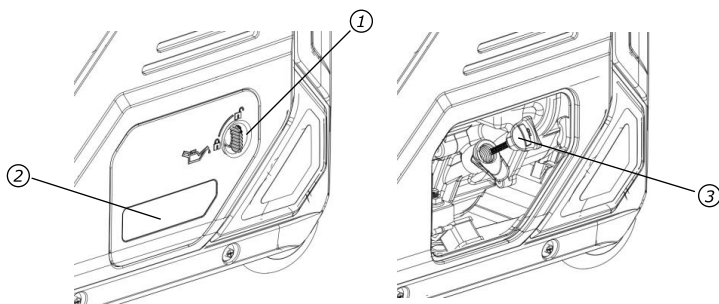

4. Залейте указанное количество масла и затяните крышку масла.
5. Установите крышку технического обслуживания масла на место и поверните ручку в положение "OFF"

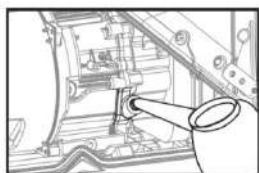

## 5.3 Ручной стартер

Аккуратно потяните за ручку старта, до тех пор пока не почувствуете сопротивление, за тем резко потяните ее.

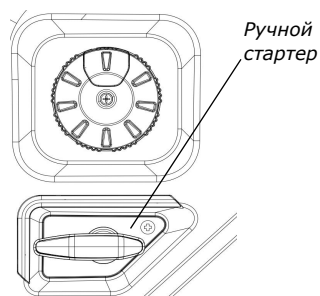



## **ВНИМАНИЕ!**

**Никогда не допускайте резкого отскока шнура, аккуратно верните шнур на место.**

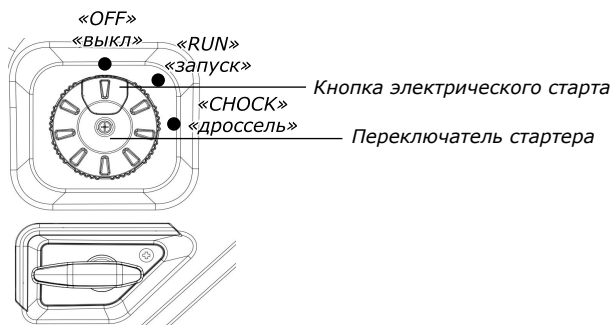

### **5.4 Переключатель три в одном**

Топливный выключатель контролирует поток топлива от бака к карбюратору. После выключения, убедитесь, что кнопка старта в положении «выкл». Поворотный переключатель, отключает подачу топлива, когда кнопка старта указывает на положение «выкл» и запасы топлива, когда кнопка старта указывает на «Запуск» (Run) или «Дроссель» (Chock).

Кнопка электрического старта, это устройство, которое приводит в действие встроенный пусковой аккумулятор для запуска двигателя. Когда переключатель старта, поворачивается в положение, где кнопка старта указывает на позиции «Запуск» (Run) и «Старт» (Start), вы нажимаете кнопку электрического старта, пусковой электродвигатель приводит двигатель в действие.

Дроссель обеспечивает подачу масла в двигатель при холодном запуске. После запуска двигателя, поверните кнопку электрического старта, в позицию «Дроссель» (Chock), после этого, кнопка должна быть повернута в позицию «Запуск» (Run). Если горячий двигатель не запустится, то поверните ручку старта в позицию «Запуск» (Run) и попробуйте снова.

### **5.5 Предохранитель переменного тока (AC)**

Перегрузка может отключить предохранитель автоматически. Стоит уменьшить нагрузку и избегать перегрузки. Если предохранитель закрылся автоматически, проверьте состояние нагрузки, прежде чем, включать предохранитель снова.

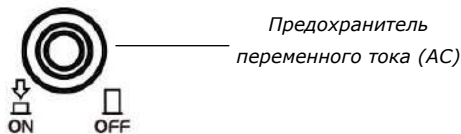

## 5.6 Клемма заземления

- Клемма заземления - это специальная клемма, используемая для заземления генератора.

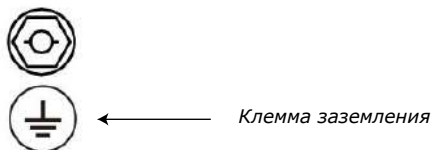

## 6. Эксплуатация генератора

- Пригодная для использования температура: 5 °C ~ 40 °C
- Пригодная для использования влажность: ниже 95%
- Пригодная для использования высота н. у. м.: менее чем 1000м (если вы используете двигатель на высоте, больше чем 1000м, тогда уменьшите мощность двигателя и модифицируйте карбюратор, связавшись с поставщиком.)

### 6.1 Подключение к домашней сети



#### **ВНИМАНИЕ!**

*Если есть необходимость в подключении генератора к домашней сети в качестве резервного источника питания, то подключение должно выполняться профессиональным электриком или лицом, имеющим опыт подобных подключений.*

*После подключения нагрузки к генератору, аккуратно проверьте, является ли соединение безопасным и надежным. Неверно настроенное электрическое соединение, может привести к повреждению генератора, возгоранию или поражению электрическим током.*

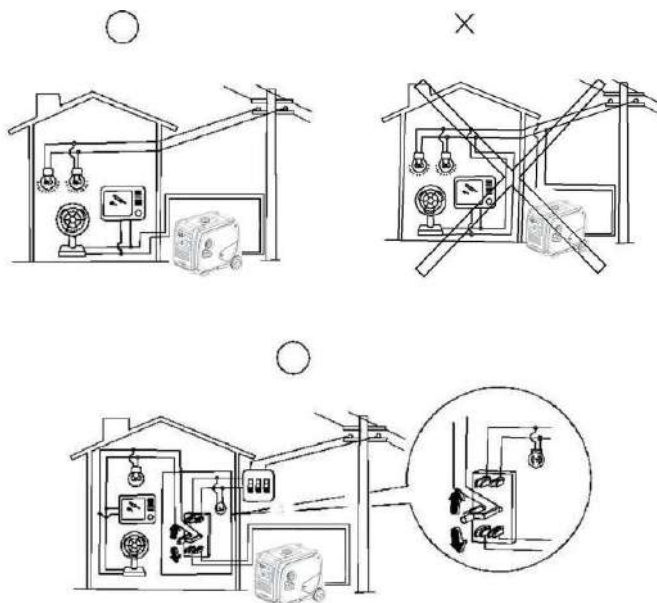

## 6.2 Заземление генератора

Рекомендуется заземлить генератор, используя надежные свинцовые провода с кожаной изоляцией, чтобы предотвратить повреждение генератора электрическим током или неправильным использованием электричества.



Клемма  
заземления



## 6.3 Переменный ток (AC)

Перед запуском генератора убедитесь, что общая мощность электроприборов (сумма сопротивления, ёмкости и индуктивной нагрузки) не должна превышать номинальную мощность генератора.



### **ВНИМАНИЕ!**

**Работа во время перегрузки, может привести к возгоранию или значительному сокращению срока службы генератора. Если к генератору подключено несколько электрооборудований или нагрузок, не забывайте, что: в первую очередь необходимо подключить электроприбор с самой мощной пусковой нагрузкой, последним нужно подключить электроприбор с наименьшей пусковой нагрузкой.**

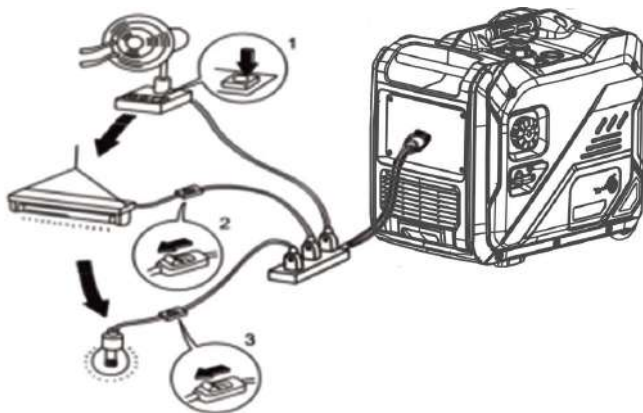

Как правило, емкостные и индуктивные нагрузки, особенно устройства с моторным двигателем, при запуске вызывают большой пусковой ток.

Таблица ниже предназначена для справки, подключения данных электроприборов к генераторной установке.

Тип	Мощность		Обычное устройство	Пример		
	Макс.	Номин.		Устройство	Макс.	Номин.
<ul style="list-style-type: none"> <li>• Лампа</li> <li>• Отопительные устройства</li> </ul>	× 1	× 1	<ul style="list-style-type: none"> <li>• Лампа накаливания</li> <li>• Телевизор</li> </ul>	• Лампа накаливания 100Вт	100Вт	100Вт
<ul style="list-style-type: none"> <li>• Флуоресцентная лампа</li> </ul>	× 2	× 1,5	<ul style="list-style-type: none"> <li>• Флуоресцентная лампа</li> </ul>	• Флуоресцентная лампа 40 Вт	80Вт	60Вт
<ul style="list-style-type: none"> <li>• Электрические устройства</li> </ul>	× 3-5	× 2	<ul style="list-style-type: none"> <li>• Холодильник</li> <li>• Вентилятор</li> </ul>	• Холодильник 150 Вт	450-750Вт	300Вт

## 6.4 Использование на больших высотах

На больших высотах, стандартные карбюраторы могут увеличить количество бензиновой смеси в двигателе, уменьшать входную мощность и увеличить расход топлива. Работоспособность бензинового двигателя может быть улучшена заменой основной форсунки карбюратора на другую чуть меньшего размера или регулировкой при помощи регулировочного винта. Если вы часто используете генераторы на высотах более 1000м, возможно приобретение специальных составляющих предназначенных для этого. В другом случае, мощность двигателя должна быть уменьшена во время использования генератора.

Даже с подходящим карбюратором, мощность бензинового двигателя, будет уменьшаться примерно на 3,5% каждые 300 метров, над уровнем моря. Если карбюратор не заменен должным образом, снижение мощности будет еще больше.



### **ВНИМАНИЕ!**

*Не рекомендуется использование карбюратора для больших высот совместно с двигателями для малых высот, чрезмерно обедненная смесь снизит выходную мощность бензиновых двигателей, что вызовет перегрев и может привести к серьезным повреждениям.*

## 7. Запуск генератора

Прежде чем использовать генератор, подготовьте устройство к работе. Заправьте генератор бензином и маслом, переставьте переключатель вентиляции на крышке масляного бака в положение "ВКЛ".

### 7.1 Ручной старт

1. Уберите все нагрузки с выходного конца.
2. Поверните ручку старта в положение «Дроссель» (Chock).
3. Поставьте предохранитель переменного тока (AC) в положение "ВЫКЛ".



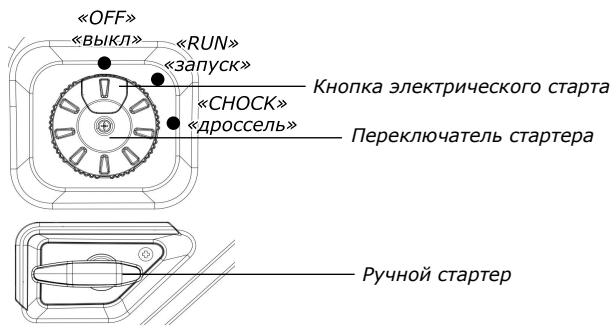

### **ВНИМАНИЕ!**

**Если горячий двигатель не удастся запустить в соответствии с описанным выше методом, поверните ручку стартера в положение «Запуск» (Run) и попробуйте запустить двигатель снова.**

4. Аккуратно потяните ручку запуска, пока не почувствуете сопротивление и резко потяните.
5. Когда генератор запустится, поверните ручку старта, в положение, где кнопка старта, в позиции «Запуск» (Run).
6. Поставьте предохранитель АС в положение «ВКЛ» перед тем как использовать электрическую нагрузку.

## **7.2 Электрический старт**

Перед началом работы снимите внешний щиток и соедините негативный провод, как указано на рисунке.

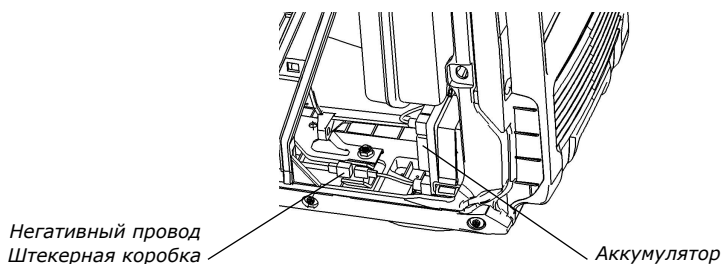

1. Уберите все нагрузки с выходного конца.
2. Поверните ручку старта в положение «Дроссель» (Chock).
3. Поставьте предохранитель переменного тока (АС) в положение «ВЫКЛ».

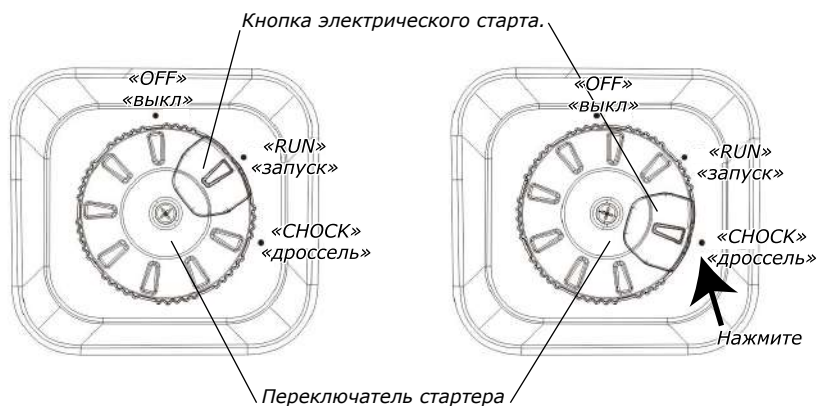

### **ВНИМАНИЕ!**

**Если горячий двигатель не удастся запустить в соответствии с описанным выше методом, поверните ручку стартера в положение «Запуск» (Run) и попробуйте запустить двигатель снова.**

4. Аккуратно потяните ручку запуска, пока не почувствуете сопротивление и резко потяните.
5. Когда генератор запустится, поверните ручку старта, в положение, где кнопка старта, в позиции «Запуск» (Run).
6. Поставьте предохранитель АС в положение «ВКЛ» перед тем как использовать электрическую нагрузку.



### **ВНИМАНИЕ!**

**Не поворачивайте переключатель стартера в позицию «Запуск» (Run) более чем на 5 секунд, иначе это повредит пусковой двигатель. Если запуск неуспешен, то временной интервал перед следующей попыткой должен составлять не менее 10 секунд.**

**Если после долгой работы, скорость генератора значительно снизилась, значит необходимо зарядить аккумулятор.**

### 7.3 Дистанционный старт

Перед началом работы снимите внешний щиток и соедините негативный провод, как указано на рисунке.

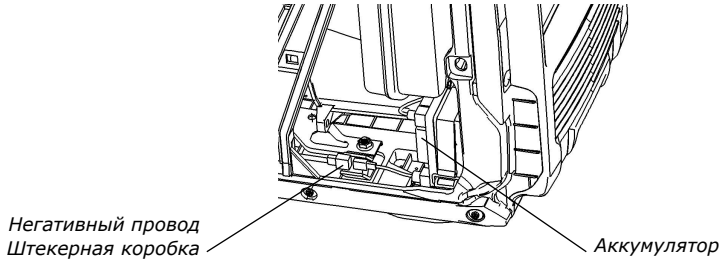

1. Убедитесь, что подключенная нагрузка находится в пределах номинальной мощности генератора.
2. Поверните ручку старт, в положение, где кнопка старта указывает на позицию «Запуск» (Run)
  - А. Топливная система – «ON» - «вкл»
  - В. Система зажигания – «ON» - «вкл»
  - С. Пульт дистанционного управления – «ON» - «вкл»
3. Нажмите кнопку «Старт» (Start) на дистанционном пульте управления, генератор запустится автоматически ( чтобы избежать неправильной работы, существует функция задержки операции, зажмите кнопку дистанционного пульта управления примерно на 1-2 секунды, после чего вы можете использовать пульт дистанционного управления)

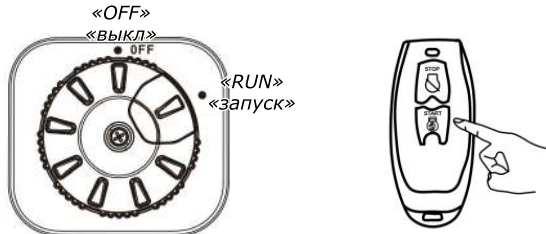

4. Когда генератор запустится, поставьте предохранитель переменного тока в положение «ВКЛ», перед началом подключения нагрузки.



## **ВНИМАНИЕ!**

**Литий-ионный аккумулятор должен содержать не более чем 50% своей емкости покидая завод.**

Когда генератор настроен, запустите двигатель при помощи ручного старта, и дайте машине работать непрерывно более чем 2 часа, чтобы совершить зарядку, в ином случае срок службы аккумулятора сократиться.

Если не удастся совершить дистанционный запуск генератора с помощью пульта управления более чем с 3 попыток, пожалуйста, проверьте нажата ли кнопка дистанционного управления.

Нажмите кнопку "ВЫКЛ" на контрольной панели, чтобы прекратить повторный запуск, и переключитесь на ручной запуск или используйте дистанционное управление после исправления неполадок, иначе стартер и аккумулятор будут повреждены.

Если генератор не используется более чем 48 часов, выключите генератор, чтобы избежать сокращения срока использования аккумулятора или возникновения неправильного запуска, также отключите подачу топлива, чтобы предотвратить утечку.

Ежедневном использования пускового аккумулятора генератора, следует обратить внимание на несколько моментов, чтобы предотвратить проблемы с аккумулятором и продлить срок ее службы:

1. Заряд аккумулятора должен поддерживаться выше 60%, что необходимо для продления срока службы.
2. Во время запуска генератора, будьте осторожны, чтобы не запустить генератор несколько раз подряд в короткий период времени, чтобы избежать повреждения аккумулятора или цепи. Если генератор не запускается после пяти попыток, остановите его для проверки или отправьте его в пункт технического обслуживания.
3. Если генератор не используется долгое время, полностью зарядите аккумулятор перед отключением отрицательного полюса подключения генератора, и храните оборудование в сухом, прохладном помещении. Окружающая температура и влажность влияют на саморазрядку аккумулятора. Высокая температура и высокая влажность ускорят разряд аккумулятора. Аккумулятор должен заряжаться каждый месяц, чтобы поддерживать процент заряда выше 60, чтобы избежать необратимой

потери емкости, вызванной низкой зарядкой аккумулятора из-за саморазряда.

4. Если обнаружится, что аккумулятор не может быть заряжен или же запущен, проверьте, не выработан или поврежден ли аккумулятор. Если аккумулятор поврежден или в нем маленькая вместимость – обязательно замените его. Поврежденный или разряженный аккумулятор может быть запущен следующими способами:

1) Внешний источник питания постоянного тока (DC) 12В для старта

Есть два способа запустить его:

А) Соединить внешний источник питания DC 12В с входным гнездом на панели управления.

Как показано на рисунке ниже, подключите внешний источник питания DC12В к розетке DC или клемме панели управления генераторной установки через проводной штекер. После чего выполняется обыкновенный ручной пуск с помощью ручки стартера, и генератор может быть запущен. Этот метод заключается в подаче питания в систему, чтобы заставить систему управления генератора работать совместно с оператором, для запуска генератора. Обратите внимание, что дистанционный и электронный старт, невозможны для использования, не пытайтесь избежать повреждения электрической системы.

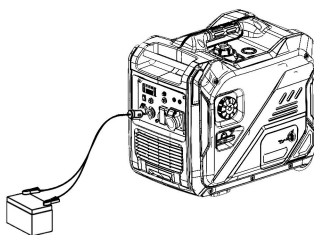

В) Соедините аккумулятор DC 12В или внешний источник питания DC 12В к аккумулятору генератора.

Как показано на картинке ниже, первым делом снимите два болта, левой стороны крышки при помощи инструментов, затем откройте крышку, начиная от ручки на верхней части крышки. Подсоедините резервный аккумулятор DC 12В или внешний источник питания DC 12В к клемме аккумулятора параллельно, обеспечение питанием системы, таким образом, позволит системе управления генераторной установкой работать и сотрудничать с оператором для запуска генератора.

Заметьте что если характеристики аккумулятора или источника питания не меньше чем у аккумулятора DC 12В, который идет в комплекте, его можно запустить вручную при помощи электрического старта или пульта управления. Если используется маломощный источник питания DC 12В, его можно запустить только вручную, во избежание повреждения электрической системы или аккумулятора DC 12В, поскольку маломощный источник питания DC 12В, не достаточен для запуска генератора.

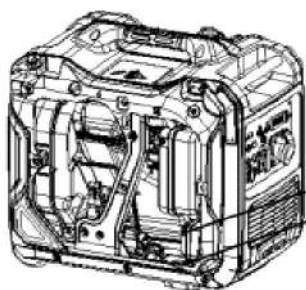

(Соедините источник питания DC 12В или блок питания, параллельно входу аккумулятора.)

2. Снимите дроссель, после чего потяните ручной старт, чтобы запустить генератор

Снимите левую крышку и переведите кнопку старта из положения «Дроссель» (Chock) в положение «ВЫКЛ», когда двигатель горячий, он не может быть запущен нормально, поверните переключатель в положение «Запуск» (Run). После чего запустите двигатель ручным стартом. Генератор может быть запущен. Если он все еще не может быть запущен, попробуйте переместить дроссель в середину, и попробуйте запустить вручную. Рабочее положение изображено ниже.

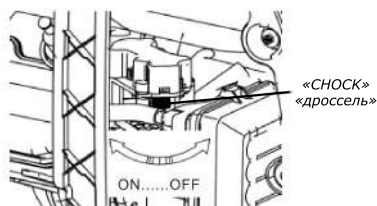
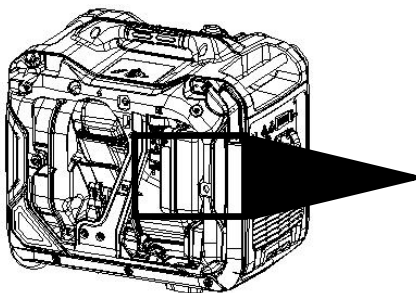

## 8. Выключение генератора

- 1) Поставьте ESC переключатель в положение "ВЫКЛ";
- 2) Выключите предохранитель переменного тока;
- 3) Поверните кнопку старта в положение "ВЫКЛ";
- 4) Поверните вентиляцию крышки бака в положение "ВЫКЛ";
- 5) Отключите все электрическое оборудование.



### **ВНИМАНИЕ!**

**Если вам необходимо отключить генератор в случае чрезвычайной ситуации, поверните кнопку запуска генератора в положение "ВЫКЛ".**

## 9. Обслуживание

Хорошее техническое обслуживание — лучшая гарантия безопасной, экономичной и безотказной работы оборудования. Это так же способствует защите окружающей среды.

Для содержания двигателя в исправном состоянии, вы должны регулярно проверять и обслуживать его. Следуйте таблице размещенной ниже.

Элемент		Срок обслуживания			
		Каждое использование.	Первый месяц или первые 20 часов.	Каждые 3 месяца или 50 часов.	Каждый год или 300 часов.
Моторное масло	Проверка	✓			
	Замена		✓	✓	
Масло редуктора (доп. часть)	Проверка уровня масла	✓			
	Замена		✓	✓	

ACL фильтр	Проверка	✓			
	Чистка		✓		
	Замена			✓	
Отстойник (доп. часть)	Чистка				✓
Свеча зажигания	Чистка, регулировка				✓
Искрогаситель	Чистка		✓	✓	
Холостой ход** (доп. часть)	Проверка, регулировка				✓
Зазор клапана**	Проверка, регулировка				✓
Топливный бак, топливный фильтр	Чистка				✓
Топливопровод	Проверка	Каждые 2 года ( Замена при необходимости)			
Головка цилиндра, поршень	Устранение отложений углерода	Рабочий объем <255 куб/см каждые 125 часов Рабочий объем ≥ 255 куб/см каждые 250 часов			
<p style="text-align: center;">*Эти элементы должны быть заменены если необходимо.</p> <p style="text-align: center;">** Эти элементы должны обслуживаться официальным дилером нашей компании, или Пользователем имеющим подходящее для обслуживания оборудование.</p>					



### **ВНИМАНИЕ!**

- **Если вы часто работаете в высокую температуру или при высокой нагрузке, вы должны заменять моторное масло каждые 10 часов.**
  - **Если вы работаете в запыленных или неблагоприятных условиях, проводите чистку фильтрующего элемента воздушного фильтра, каждые 10 часов. При необходимости, воздушные элементы фильтра должны быть заменены каждые 25 часов.**
- Проверьте срок и даты, при первом получении генератора.
  - Если цикл технического обслуживания прошел, техническое обслуживание должно быть выполнено, как можно скорее в соответствии с таблицей выше.





## **ВНИМАНИЕ!**

*Перед началом работ по техническому обслуживанию обязательно остановите двигатель. Двигатель должен быть расположен горизонтально. Чтобы предотвратить запуск двигателя, снимите колпачок со свечи зажигания. Никогда не используйте двигатель в помещении и плохо проветриваемых местах, например, в туннелях или пещерах. Выхлопной газ двигателя содержит токсичный газ оксид углерода (угарный газ) который при вдыхании может привести к потере сознания или даже к смерти.*

### **9.1 Смена масла**

Масло можно слить чисто и быстро после запуска двигателя;

1. Снимите щуп. Затем открутите пробку, слейте масло;
2. Установите пробку слива масла и затяните его;
3. Замените масло и проверьте его уровень;
4. Установите щуп обратно.

<b>Объем масла</b>	<b>GI358ES</b>	<b>0.7 Л</b>
--------------------	----------------	--------------

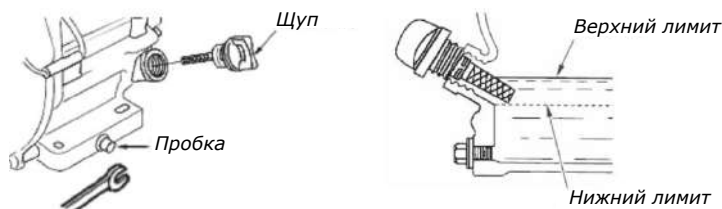

Для защиты окружающей среды, должным образом утилизируйте использованное масло. Мы настоятельно рекомендуем: перелить использованное масло в герметичный контейнер (бутылку, банку), и отправить его в вашу местную станцию технического обслуживания или центр утилизации отработанного масла. Помните: не выбрасывать масло на мусорные свалки, землю или канавы.

## 9.2 Обслуживание воздушного фильтра



### **ВНИМАНИЕ!**

*Грязные воздушные фильтры влияют на силу потока воздуха в карбюраторы. Для предотвращения поломки карбюратора, воздушные фильтры должны регулярно поддерживаться. Если генератор используется в запыленных условиях, воздушные фильтры должны обслуживаться еще чаще.*

Очищайте элементы фильтра мыльной водой или не воспламеняющимся растворителем.



### **ВНИМАНИЕ!**

*Строго запрещено запускать генератор без воздушного фильтра, иначе это приведет к быстрому износу двигателя.*

1. Откройте соединительную кнопку покрытия воздушного фильтра и откройте покрытие фильтра. Проверьте элемент фильтра и убедитесь что он в хорошем состоянии и чист.
2. Если поролоновый фильтр грязный, очистите его. Помойте его горячей водой с бытовым моющим средством, невоспламеняющимся растворителем или растворителем с высокой скоростью испарения. После этого промойте его чистой водой и отожмите. Затем равномерно нанесите несколько капель масла и аккуратно отожмите.
3. Поставьте обратно поролоновый фильтр и закройте покрытие воздушного фильтра.

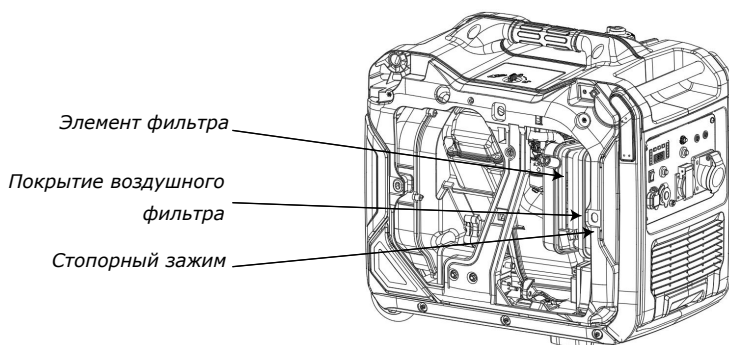

### 9.3. Свеча зажигания

Замените свечу зажигания в соответствии с оригинальным типом: F7TC.

1. Снимите колпачок со свечи зажигания.
2. Снимите свечу зажигания при помощи сваячного ключа.
3. Осмотрите свечу, проверьте, не поврежден ли изолятор свечи зажигания. Замените свечу зажигания, если она повреждена.
4. Измерьте зазор свечи щупом для измерения зазоров. Отрегулируйте расстояние, сгибая боковой электрод. Зазор должен быть : 0,70 – 0,80 мм.
5. Проверьте, чтобы шайба свечи была в хорошем состоянии. Ввинтите свечу рукой, чтобы избежать перекоса резьбы и далее затяните свечу ключом, чтобы сжать шайбу.

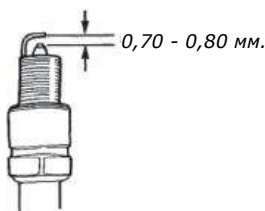

Используйте свечу зажигания с подходящей теплотой сгорания.

## 10. Хранение



### **ВНИМАНИЕ!**

**Во избежание воспламенения и перебоя зажигания по причине контакта высокотемпературных элементов генератора, генератор необходимо охлаждать перед упаковкой и хранением.**

Если необходимо долгосрочное хранение, убедитесь что место хранения чистое и сухое.

1. Слейте топливо из топливного бака. Очистите топливный фильтр, уплотнительное кольцо и отстойник после сборки. Снимите сливной болт карбюратора, слейте топливо из карбюратора полностью, затем обратно установите сливную и затяните его.



## **ВНИМАНИЕ!**

**В обычных обстоятельствах, бензин горюч и взрывоопасен.  
Сливайте масло в хорошо проветриваемом помещении.**

2. Отвинтите щуп и пробку слива масла на картере, и слейте оттуда масло. После чего затяните пробку слива и налейте новое масло, до верхней границы и поставьте обратно масломер.

3. Выньте свечу зажигания и залейте столовую ложку чистого машинного масла в камеру сжигания. Поверните несколько раз коленчатый вал двигателя. Установите свечу зажигания обратно.

4. Аккуратно потяните ручку стартера, до тех пор пока не почувствуете сопротивление, оставьте впускные и выпускные клапаны закрытыми.

5. Расположите генератор в чистом и сухом месте.

## **11. Возможные неисправности**

Если двигатель не запускается:

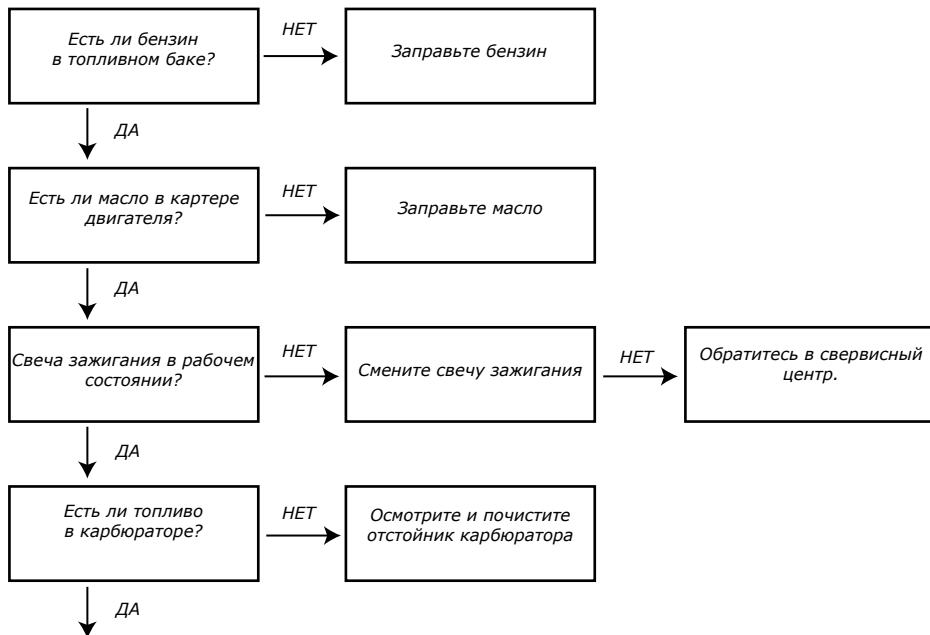

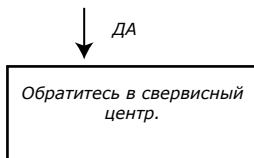

Если нет напряжения:

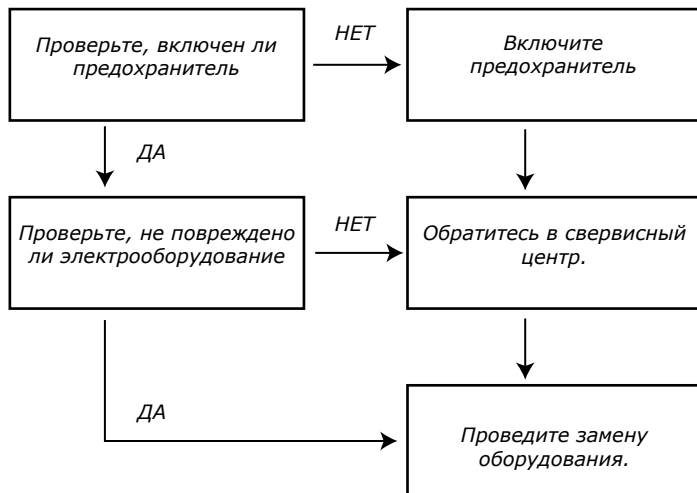

## 12. Электрические схемы.

В соответствии с различными комплектациями, завод может внести соответствующие изменения, которые могут быть сделаны без предварительного уведомления.

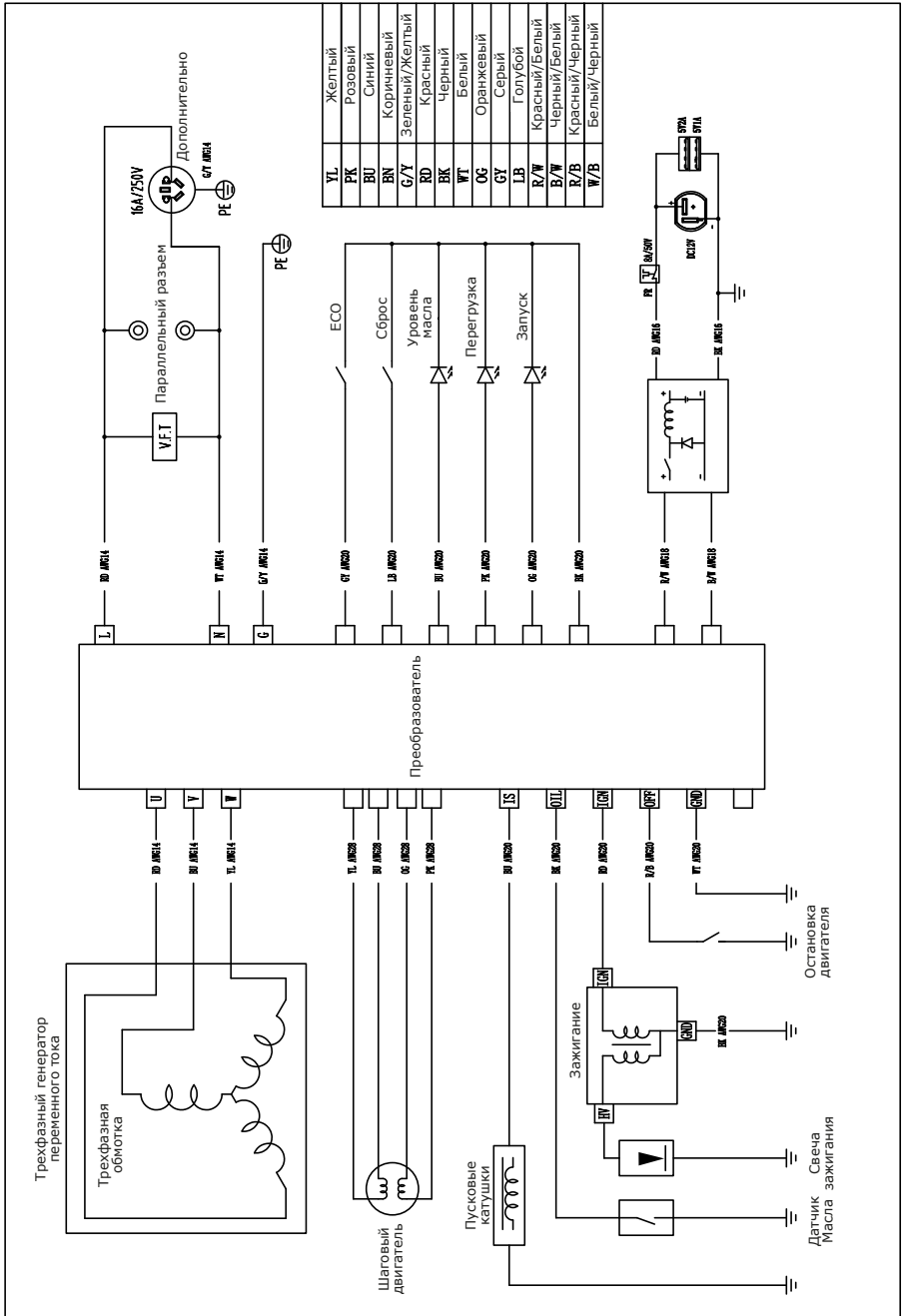

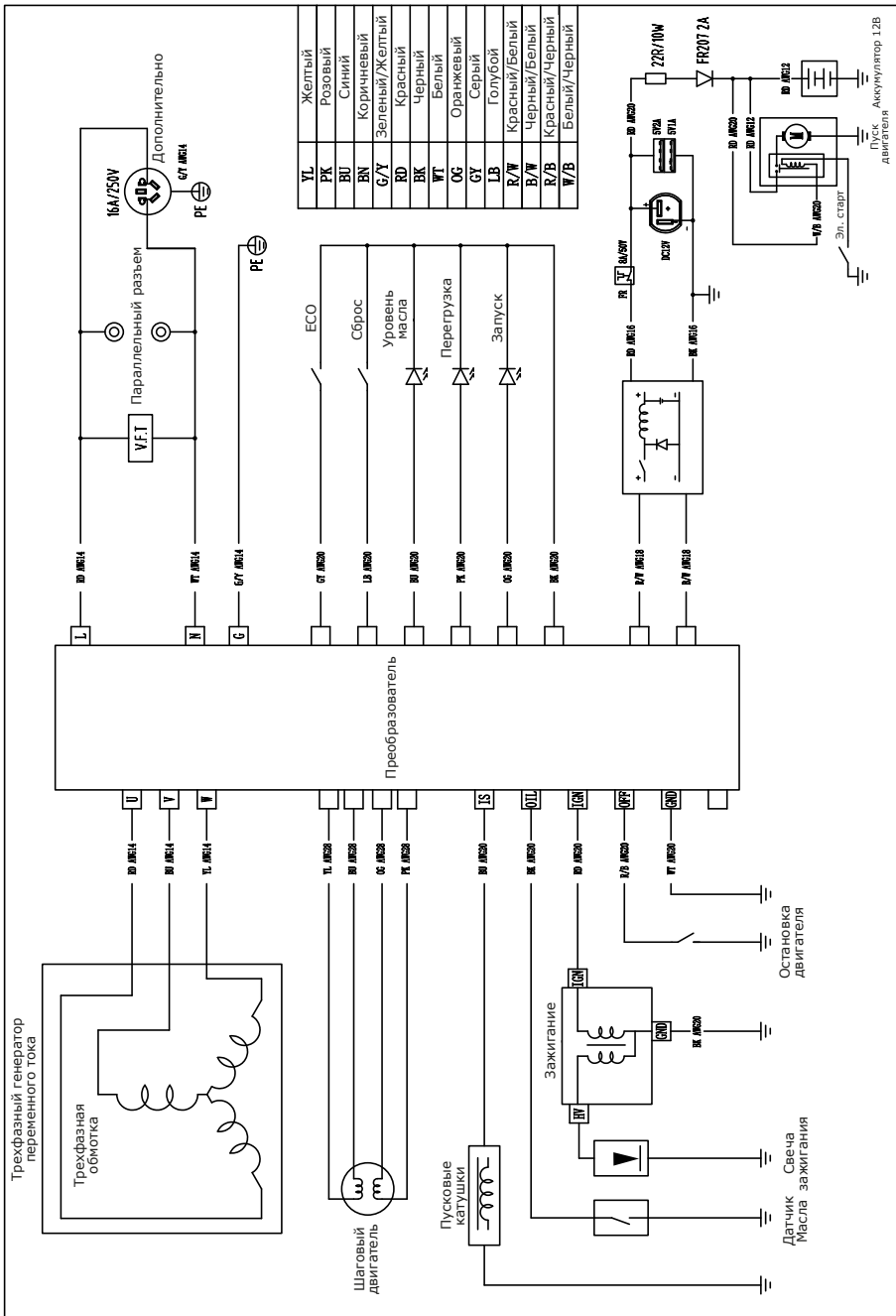

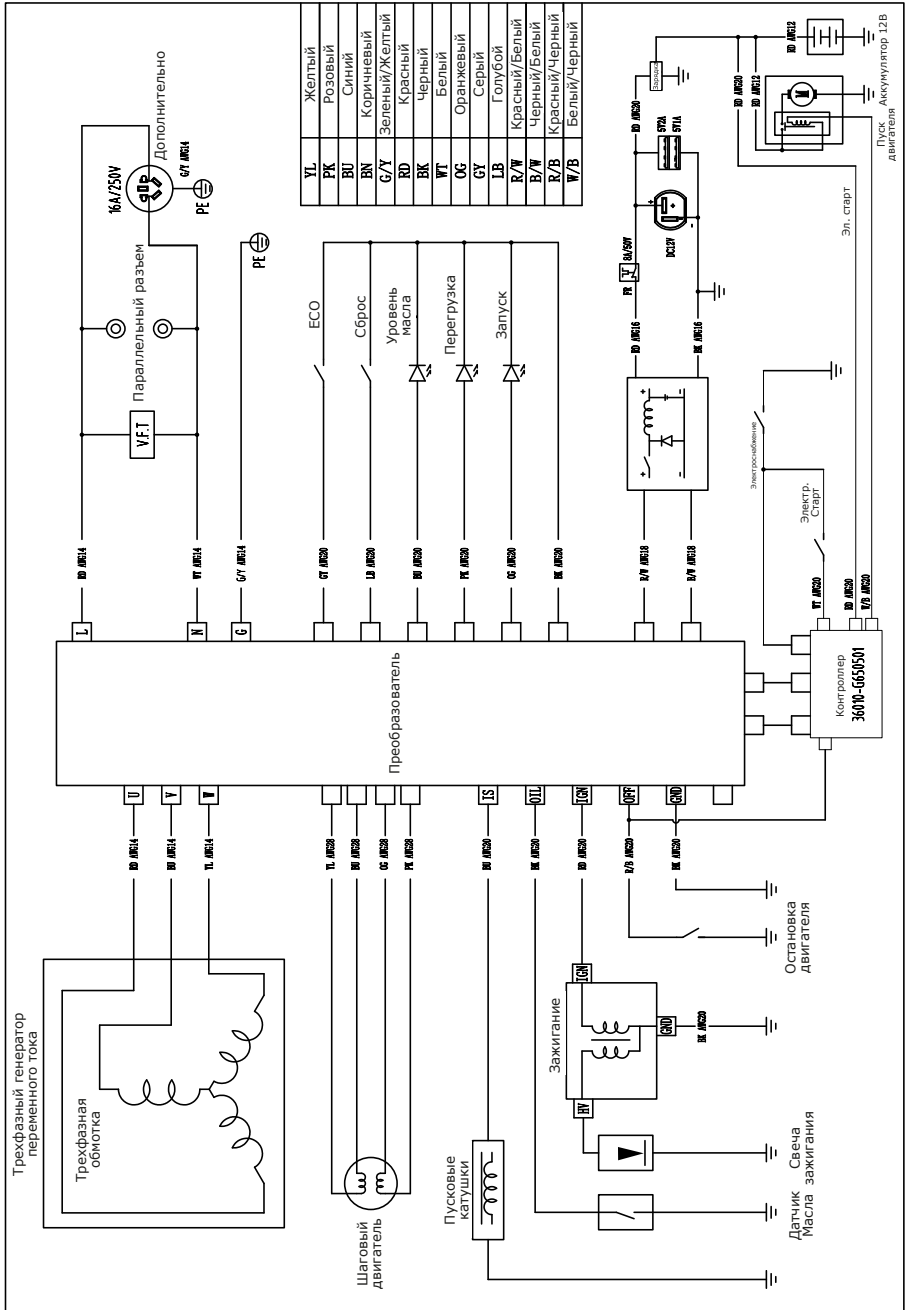



## 13. Характеристики

	Модель	GI358ES
Двигатель	Тип двигателя	4-тактный, 1-цилиндровый, с воздушным охлаждением, центр цилиндра под наклоном в 55
	Рабочий объем двигателя (см3)	223
	Система зажигания	Интегрированное электронное зажигание
	Тип запуска	Ручной старт, Электрический старт
	Емкость топливного бака(Л)	11 Л
	Емкость масляного бака (Л)	0,7 л
Генератор	Частота оборотов(Гц)	60Гц/ 50Гц
	Этап	Один этап
	Вольтаж (В)	110 В/ 120 В/ 220 В 230 В/ 240 В
	Номинальная мощность кВт	5,0 кВт
	Максимальная мощность кВт	5,5 кВт
	Выходное напряжение, В	12В /8,3 А
	Длина (мм)	590
	Ширина (мм)	390
	Высота (мм)	550

# ГАРАНТИЙНЫЙ ТАЛОН



Наименование изделия

Модель

Серийный номер

Дата продажи

Продавец (название магазина)

Адрес

Телефон

ШТАМП МАГАЗИНА

## Пожалуйста, внимательно ознакомьтесь с настоящей гарантийной картой.

1. Гарантийные обязательства исполняются продавцами-уполномоченными дилерами и их официальными обслуживающими (сервис)центрами.
2. Прием инструмента в ремонт по гарантии производится: при наличии заполненного гарантийного талона с отметкой продавца, или регистрации продажи инструмента в электронном виде.
3. Инструмент, сдаваемый для гарантийного обслуживания, должен быть в чистом и собранном виде и в полной комплектации:
  - в случае бензо/электро пилы - шина, цепь,
  - в случае бензо/электро косы - косильная головка, нож, защитный кожух.
  - и т.д.
4. Гарантийный срок эксплуатации изделий составляет **12 месяцев** со дня продажи в розничной сети.
  - Гарантийный срок продлевается на период, в течение которого изделие находилось в ремонте в случае признания гарантии.

### 5. Гарантийные обязательства НЕ распространяются на:

- изделия без серийного номера;
- на расходные и быстроизнашивающиеся детали агрегата;
- на изделия, которые в течение гарантийного срока полностью выработали свой ресурс (коммерческая эксплуатация изделия, предназначенного для бытового использования);
- в случае неисправностей, вызванных некачественным ремонтом или обслуживанием неуполномоченными лицами, организациями;
- в случае неисправностей, вызванных использованием некачественных запасных частей и принадлежностей;
- в случае неисправностей, вызванных внесением изменений в конструкцию изделия;
- в случае использования агрегата не по назначению;
- в случае неисправностей, вызванных несоблюдением требований по работе, техническому обслуживанию и хранению изделия, изложенных в Руководстве по эксплуатации:
  - использование бензина или моторного масла, несоответствующих требованиям или не правильной их пропорции,
  - работа с перегрузкой: ( работа с поврежденной режущей гарнитурой, тупой или неправильно заточенной цепью, работа бензопилы без нагрузки на максимальных оборотах, попытка работать с заблокированной цепью, использование на косе косильной лески большого сечения, отсутствие на косе защитного кожуха или отрезного ножа на нем, загрязненных отверстий для вентиляции и других требований).
  - механические повреждения.

**ВНИМАНИЕ!** В случае обнаружения каких-либо неисправностей или постороннего шума в процессе эксплуатации изделия следует немедленно прекратить его использование и обратиться в сервисный центр. Дальнейшая эксплуатация изделия может причинить вред вашему здоровью, а также может послужить поводом для отказа в гарантийных обязательствах.

Настоящей подписью подтверждаю, что изделие мною осмотрено, проверено в моем присутствии, передано мне в полной комплектации. Вместе с изделием мною получено руководство по эксплуатации, содержащее информацию о потребительских свойствах и назначении изделия, в том числе правила и условия эффективного и безопасного использования изделия. Изделие исправно.  
С условиями гарантийного обслуживания ознакомлен и согласен.

Покупатель: \_\_\_\_\_ / \_\_\_\_\_  
подпись Ф.И.О.

Производитель оставляет за собой право вносить изменения в конструктив своих изделий.  
Актуальная информация и инструкции размещены на сайте: [www.villartec.ru](http://www.villartec.ru)



## КАРТА ОБСЛУЖИВАНИЯ



№	Вид гарантийного ремонта	№ заказа наряда	Дата приемки	Дата выдачи	Подпись и печать сервисного пункта



**Товар сертифицирован.**

Производитель: CHONGQING HWASDAN POWER TECHNOLOGY CO.,  
LTD Xipeng Industry Zone, Jiulongpo District, Chongqing-401326, China  
ЧОНГЯИНГ ХВАСДАН ПАУЭР ТЕХНОЛОДЖИ КО., ЛТД Хипенг Индастри Зон,  
Жиулонгпо Дистрикт, Чонгяинг-401326, Китай.

Импортеры в РФ:

ООО «Абсолют» 199155, Санкт-Петербург, ул. Уральская,  
д.10, корп.2, литер. А, пом.6-Н

ООО «Титул» 422700, Россия, Респ. Татарстан, Высокогорский р-н,  
пос.ж.д.ст. Высокая Гора, ул. Советская, д.1Д, пом.10

Прием обращений: sales@spb-absolut.ru



[www.villartec.ru](http://www.villartec.ru)

**Инструкция по эксплуатации**