

Сварку производить электродом Э42А
 ГОСТ9467-75.
 Катет шва h=5 мм.

| Поз. | Наименование | Кол. | Примечание |
|---------------------|--------------------------------|------|------------|
| Детали | | | |
| 1 | Голова 8x80 ГОСТ103-76 . L=540 | 1 | 2,7 кг |
| 2 | Круг 20 ГОСТ2590-88 . L=649 | 1 | 1,6 кг |
| 3 | Уголок 70x70x6 ГОСТ8509-86 | 1 | 1,8 кг |
| Стандартные изделия | | | |
| 4 | Болт М20х220 ГОСТ7795-70 | 1 | |
| 5 | Гайка М20 ГОСТ5915-70 | 3 | |

Поз. 3

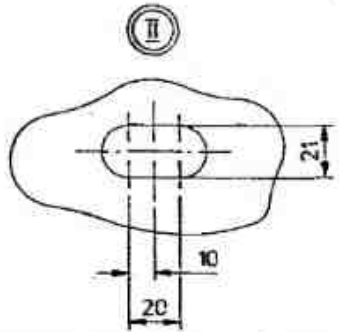
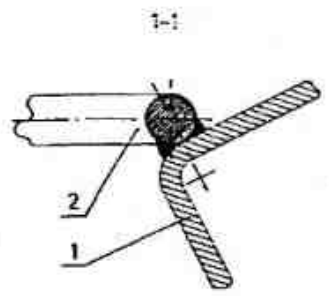
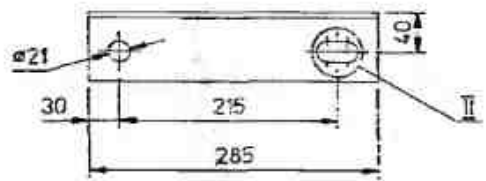

| | | | |
|-----------------|--------|-------|----------|
| ЛЭП98.08-15 | | | |
| Кронштейн У4 | Стадия | Масса | Масштаб |
| | Р | 6,8 | 1:5 |
| | | Лист | Листов 1 |
| АО "РОСЭП" | | | |

| | | |
|-----------|----------|--|
| Нач. отд. | Кульгин | |
| Гл. инж. | Ударов | |
| Вед. инж. | Кабашкин | |
| Инж. | Анелица | |
| Ст. тех. | Кабашкин | |