

Поз. 1

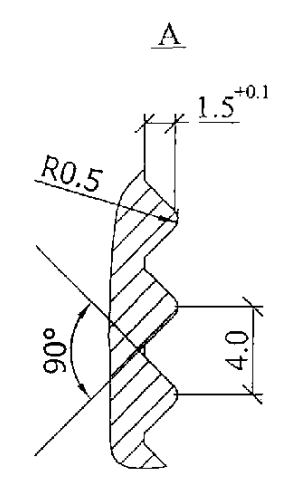

Поз. 3

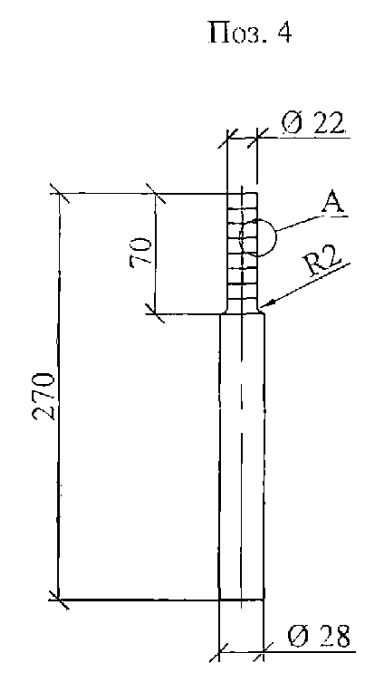
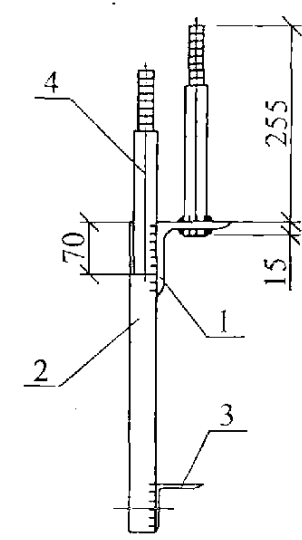
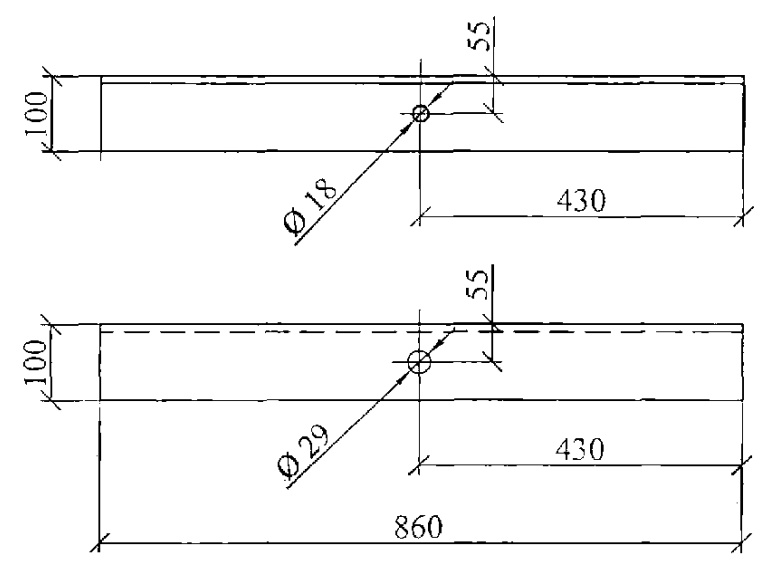
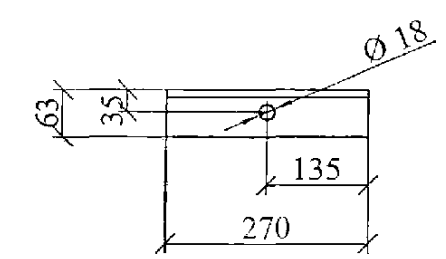

Сварку производить электродом Э42А. Катеты швов k<sub>r</sub>=6 мм.

Поз.	Наименование	Кол.	Примечание
<u>Детали</u>			
1	Уголок 100x100x8 ГОСТ 8509-93 L=860	1	10,5кг
2	Уголок 63x63x5 ГОСТ 8509-93 L=413	2	2,0 кг
3	Уголок 63x63x5 ГОСТ 8509-93 L=270	1	1,3кг
4	Круг 28 ГОСТ 2590-88, L=270	3	1,3 кг

26.0004-12					
Траверса ТМ101					
Изм.	Кол. уч.	Лист	№ док.	Подп.	Дата
Н. контр.	Амелина				27.08
Пров.	Калабашкин В.				27.08
Разраб.	Смирнова				27.08
Стадия			Масса	Масштаб	
Р			17,1	1:10	
Лист			Листов 1		
ОАО "РОСЭП"					

Изм. № по др.	Подп. и дата	Взам. инв. №