

Поз.4 приварить только к одному углу поз.1

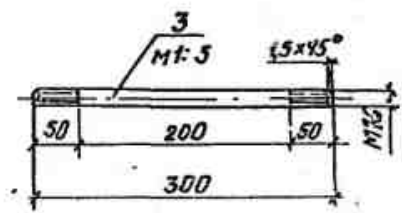

Поз	Наименование	Кол.	Примеч.
Детали			
1	Уголок 50x50x5 ГОСТ 8509-86, L=300	4	5,28 кг
2	Уголок 50x50x5 ГОСТ 8509-86, L=300	4	1,13 кг
3	Прут 16 ГОСТ 2590-71, L=300	10	0,47 кг
4	Кольц 6 ГОСТ 2590-71, L=500	1	0,11 кг
5	Плюса 40x5 ГОСТ 103-76, L=100	8	0,25 кг
Стандартные изделия			
6	Болт М16x240 ГОСТ 7798-70	4	
7	Гайка М16 ГОСТ 5515-70	24	

Сварка по ГОСТ 5264-80.

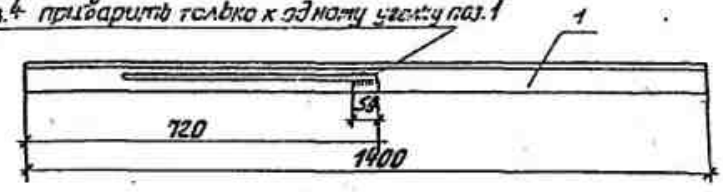
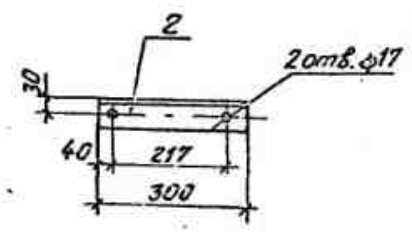
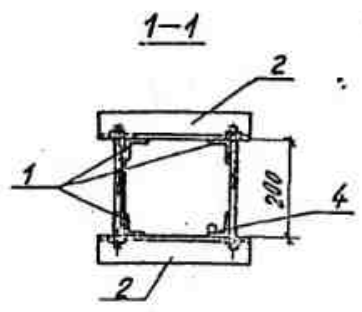

Исполн.	К.И.И.И.И.И.	Провер.	И.И.И.И.И.
Н.контр.	И.И.И.И.И.	Инж.	И.И.И.И.И.
Г.И.П.	И.И.И.И.И.	Инж.	И.И.И.И.И.
Вед.инж.	И.И.И.И.И.	Инж.	И.И.И.И.И.
Ст.инж.	И.И.И.И.И.	Инж.	И.И.И.И.И.

3.407.1-136.3-31			
Надставка ТС5	Стадия	Масса	Масштаб
	Р	35,3	1:10
		Лист	Листов
		СЕЛЬСКОХОЗЯЙСТВЕННЫЙ ПРОЕКТ	

И.И.И.И.И. И.И.И.И.И. И.И.И.И.И. И.И.И.И.И.