

Сварку производить электродом Э42А ГОСТ9467-75.

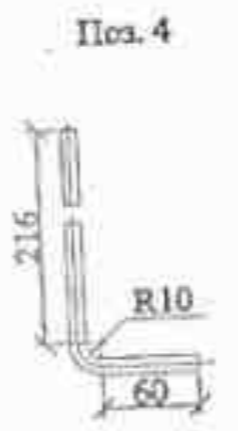
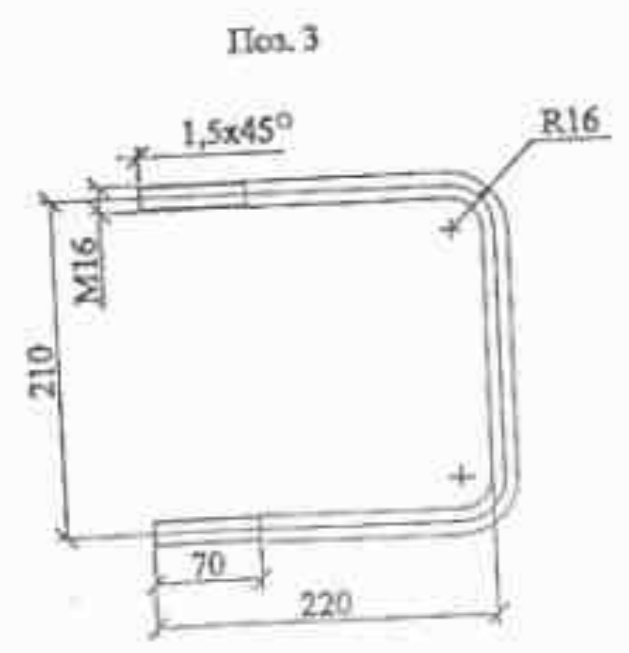

Формат	Зона	Пос.	Обозначение	Наименование	Кол.	Примечание
Детали						
БЧ		1	ГОСТ8509-86	Уголок 70x70x6, L=625	1	4,0кг
БЧ		2	ГОСТ8509-86	Уголок 70x70x6, L=300	2	1,9кг
БЧ		3	ГОСТ2590-88	Круг 16, L=645	2	1,0кг
БЧ		4	ГОСТ2590-88	Круг 10, L=300	2	0,2кг
Стандартные изделия						
		5		Гайка М16	4	

21.0112-16

Изм.	Кол. изм.	Лист	№ док.	Подп.	Дата	Стрелка X89	Страниц	Масса	Масштаб
							Р	10,6	1:5
							Лист	Листов	1
							АООТ "РОСЭП"		
И. кинир					5.12				
Проа.					5.12				
Разраб.			Калибинский В		5.12				