

Поз. 1

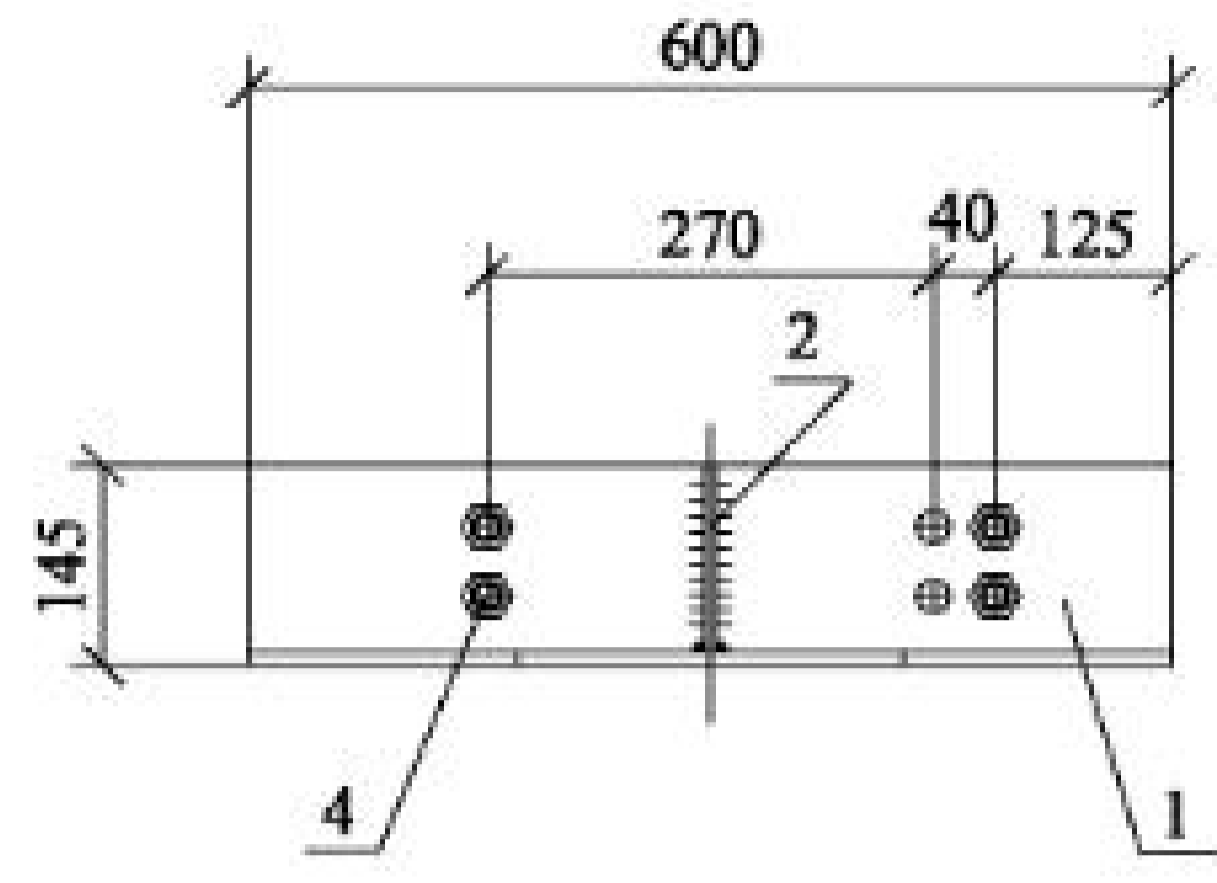

Поз. 2

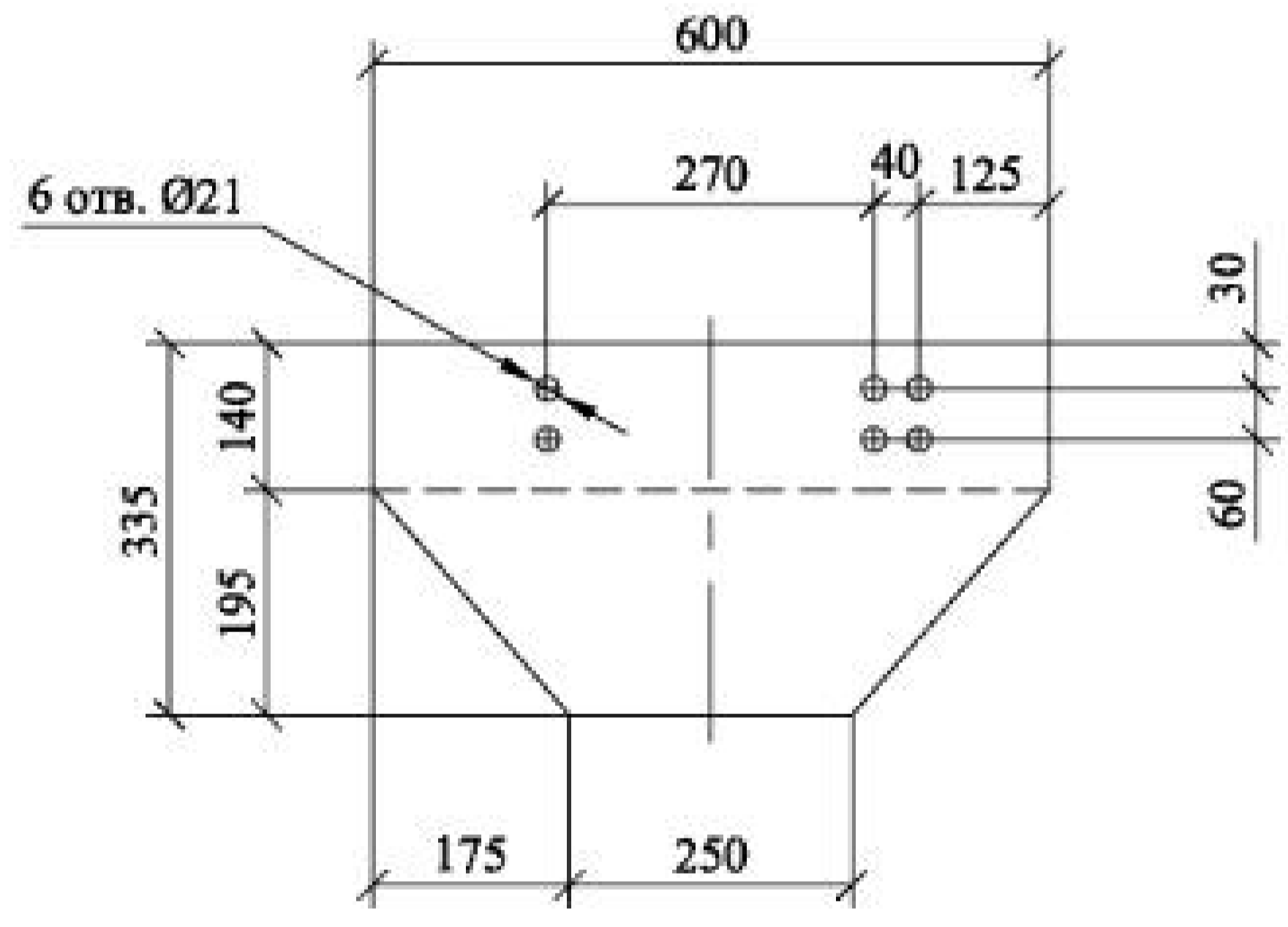

Поз.3

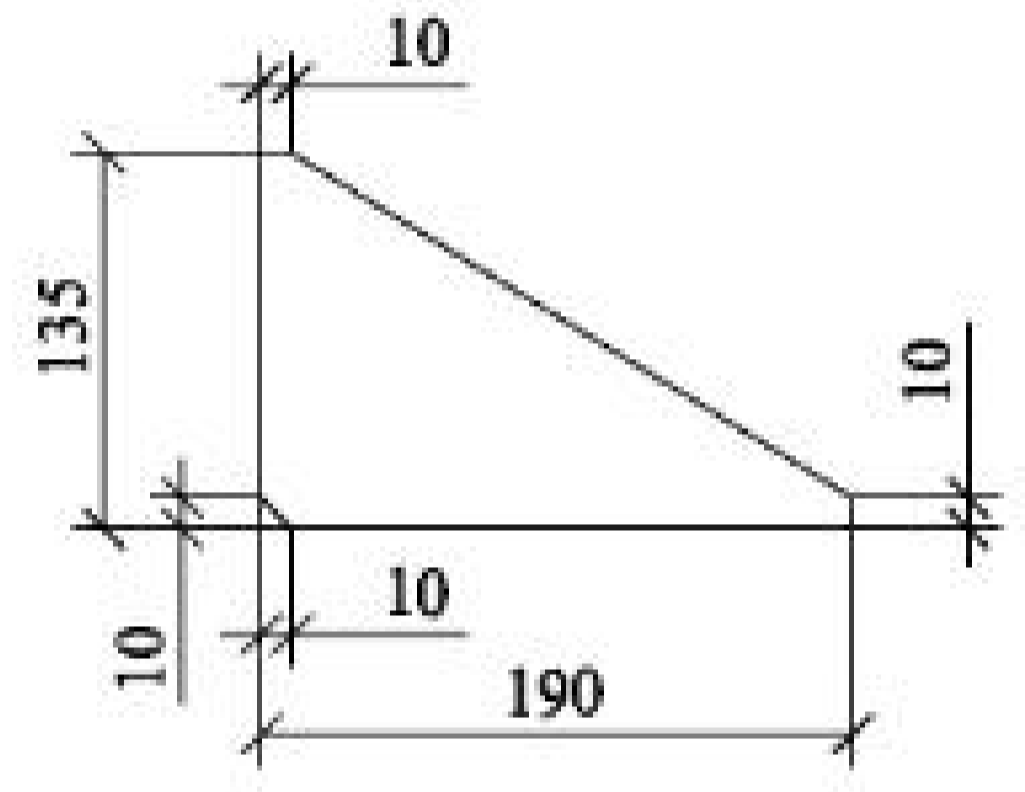

Сварку производить электродом Э42А
ГОСТ9467-75. Катет швов $k_f=6$ мм.

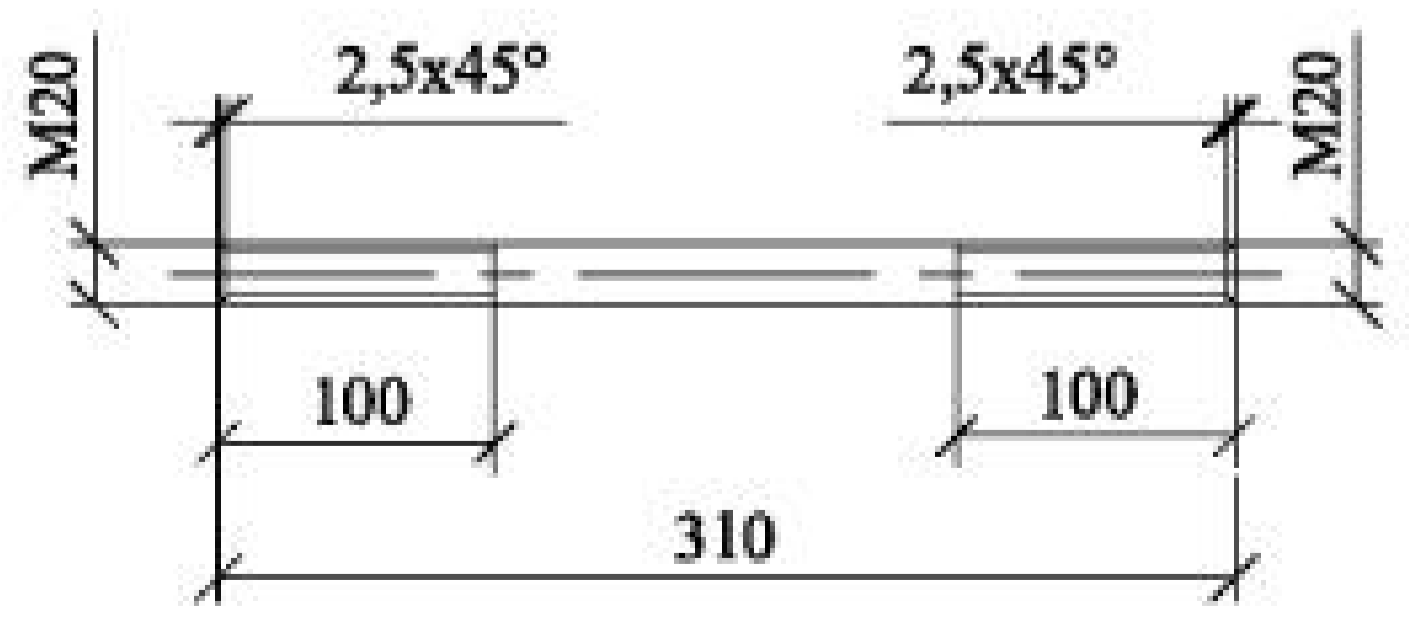

Формат	Зона	Поз.	Обозначение	Наименование	Кол.	Примечание
<u>Детали</u>						
БЧ		1	ГОСТ 82-70	Полоса 8×335, L=600	2	12,7 кг
БЧ		2	ГОСТ 103-76	Полоса 8×120, L=190	2	0,9 кг
БЧ		3	ГОСТ 2590-88	Круг 20, L=310	4	0,85 кг
<u>Стандартные изделия</u>						
БЧ		4	ГОСТ 5915-70	Гайка М20	16	0,07 кг

26.0085-32

						26.0085-32									
						Изм.	Кол.уч.	Лист	№ док.	Подп.	Дата	Плита МУ103	Стадия	Масса	Масштаб
														Р	32,0
												Лист	Листов 1		
												Филиал ОАО "НТЦ электроэнергетики" РОСЭП			
												Н. контр. Амелина			
												Пров. Хилова			
												Разраб. Калыбашкин А.			

Изм. № подл.	Подп. и дата	Взам. инв. №