

Поз. 1

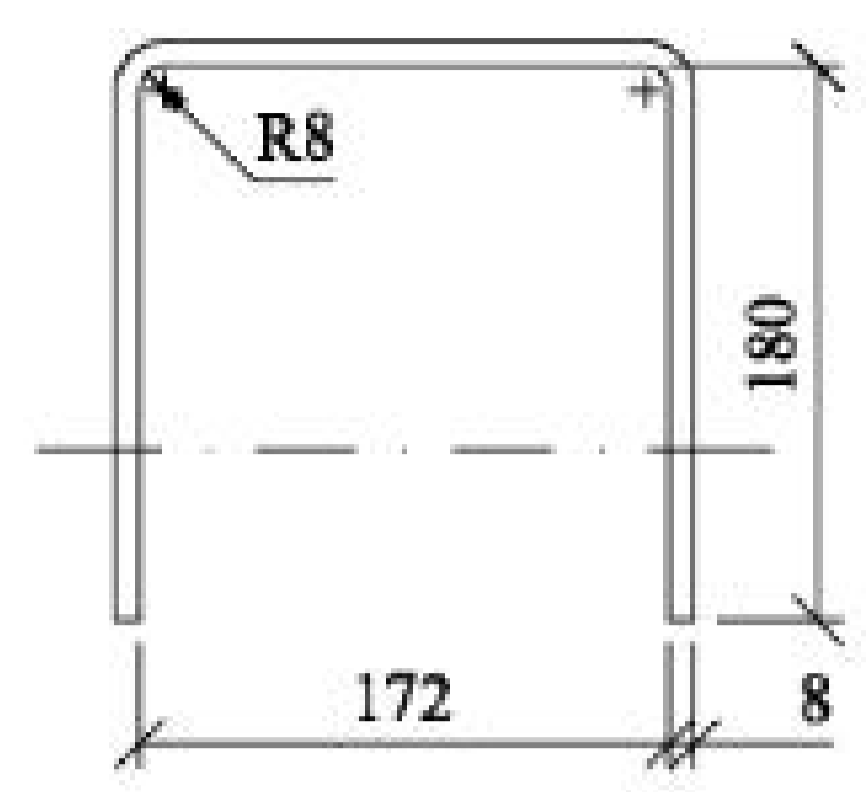

Поз. 2

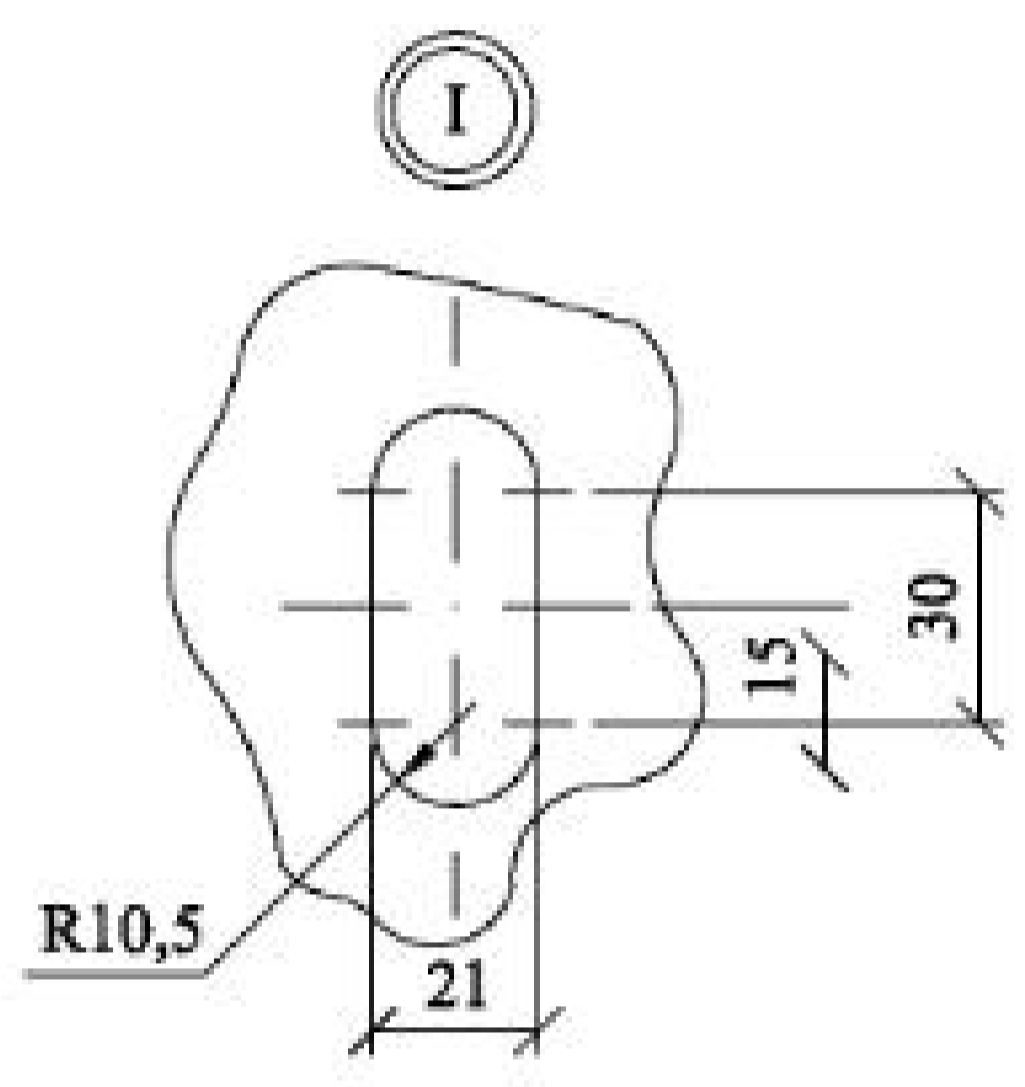
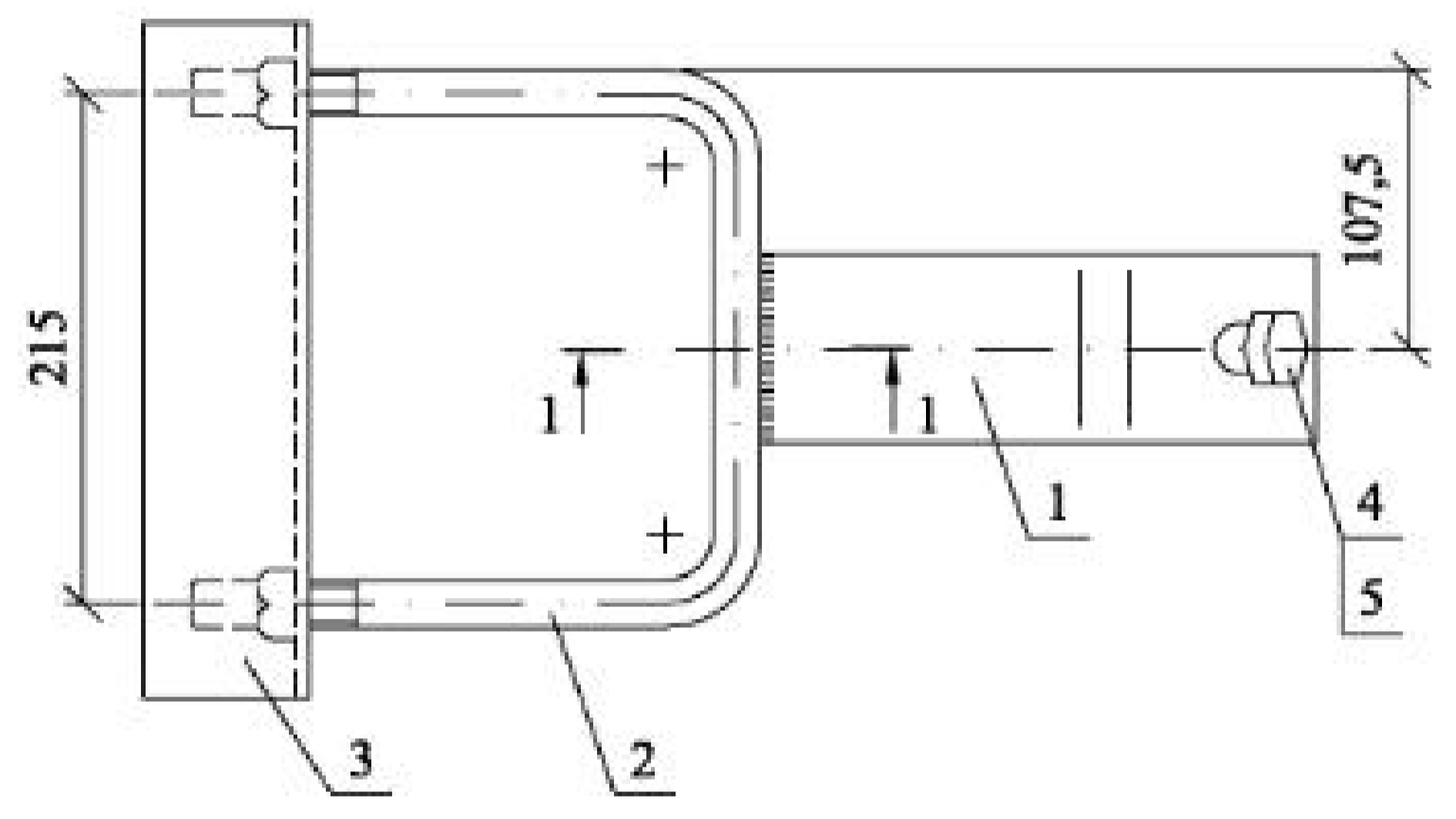
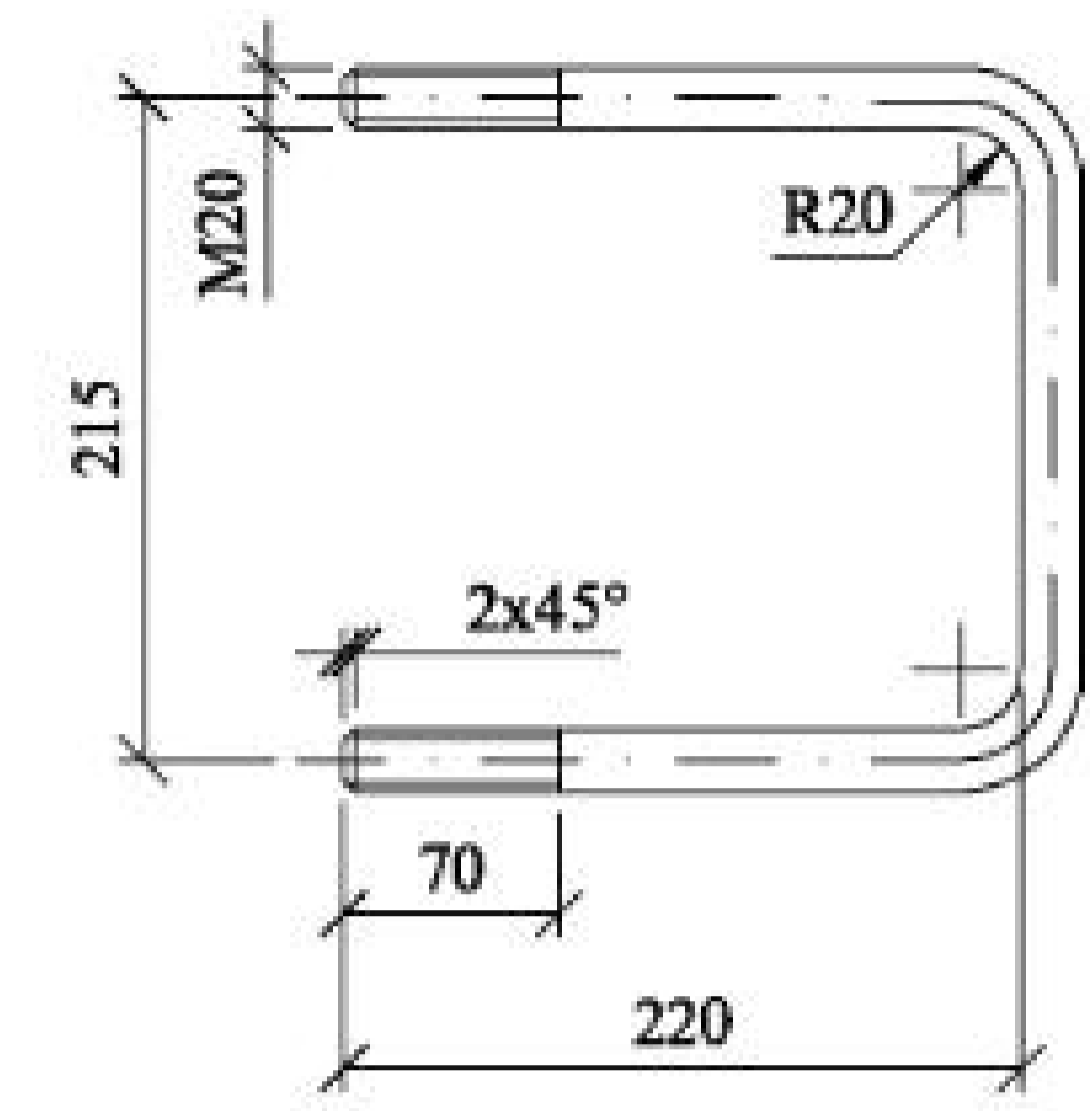

1. Сварку производить электродом Э42 А
ГОСТ9467-75. Катет шва Кг=5мм.

Поз. 3

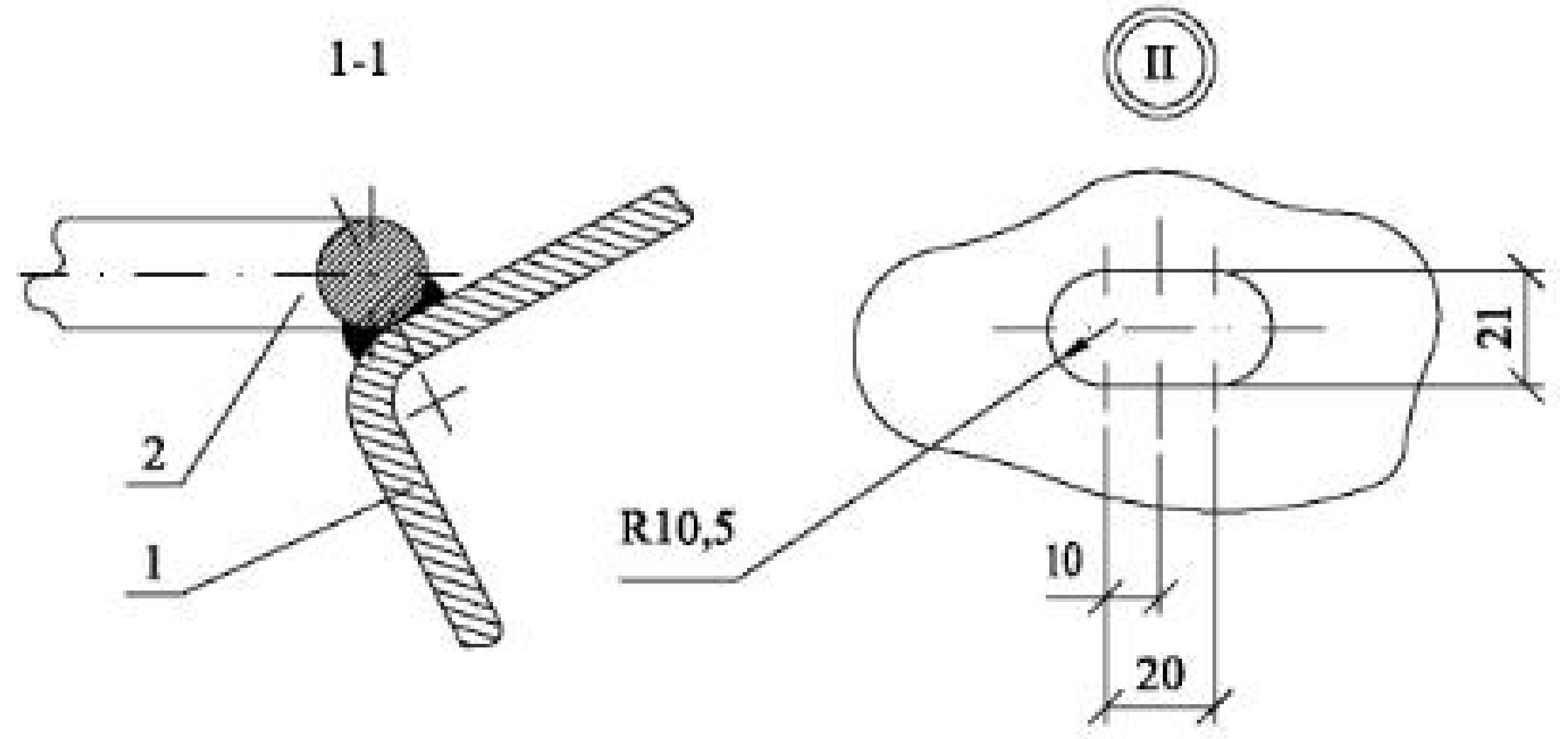
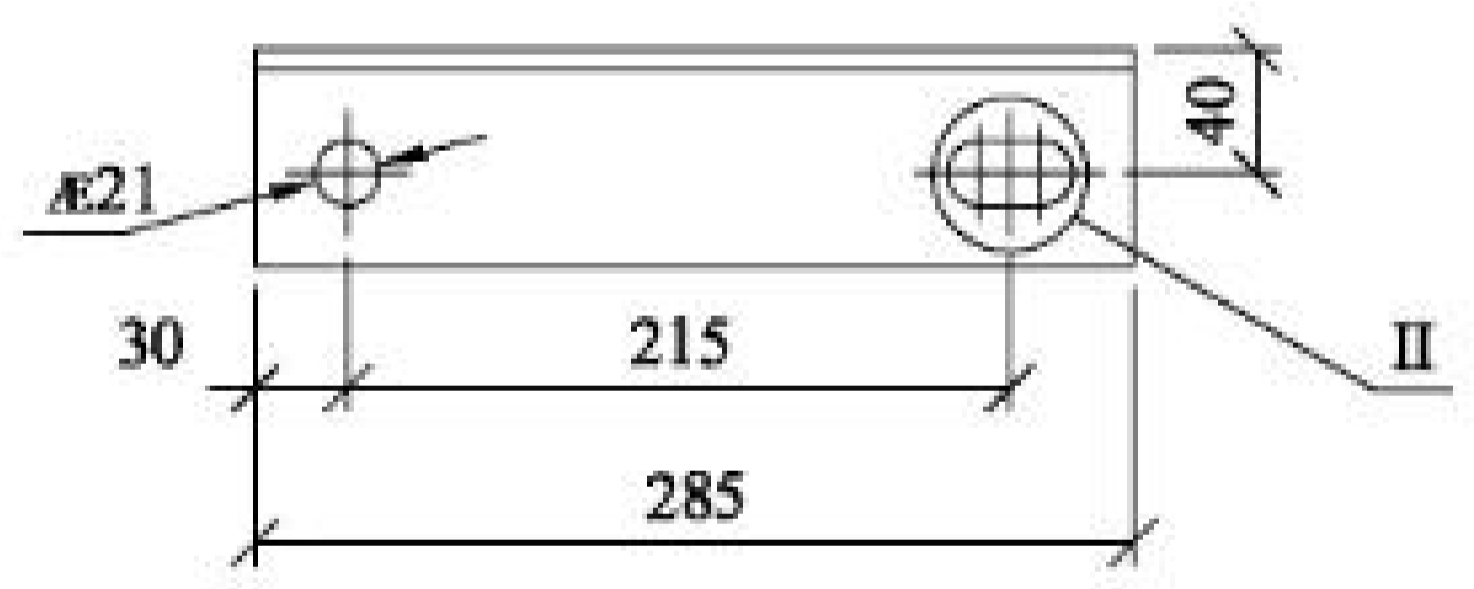

Формат	Зона	Поз.	Обозначение	Наименование	Кол.	Примечание
<u>Детали</u>						
БЧ		1	ГОСТ103-78	Полоса 8x80, L=540	1	2,7 кг
БЧ		2	ГОСТ2590-88	Круг 20, L=649	1	1,6 кг
БЧ		3	ГОСТ8509-86	Уголок 70x70x6, L=285	1	1,8 кг
<u>Стандартные изделия</u>						
БЧ		4	ГОСТ 7798-70	Болт М20x220	1	
БЧ		5	ГОСТ5915-70	Гайка М20	3	

26.0085-35

Изм.	Кол. уч.	Лист	№ док.	Подп.	Дата	Кронштейн У4	Стадия	Масса	Масштаб
							Р	6,8	1:5
Н. контр.			Амелина				Лист	Листов	1
Пров.			Холова			Фирма ОАО "НТЦ электроэнергетики"- РОСЭП			
Разраб.			Калыбашкин А						

Изм. № подл. Подп. и дата. Взам. инв. №