

Сварку производить электродом Э42А ГОСТ9467-75. Катет швов $k_f=6$ мм.
Приварку петли поз. 5 производить после установки серьги поз. 7.

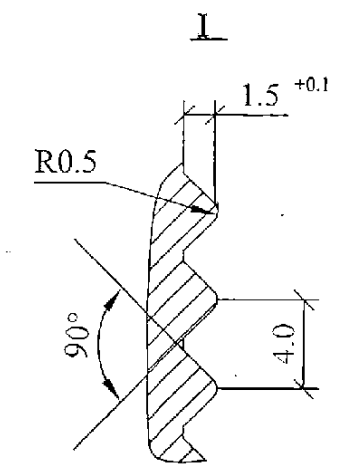
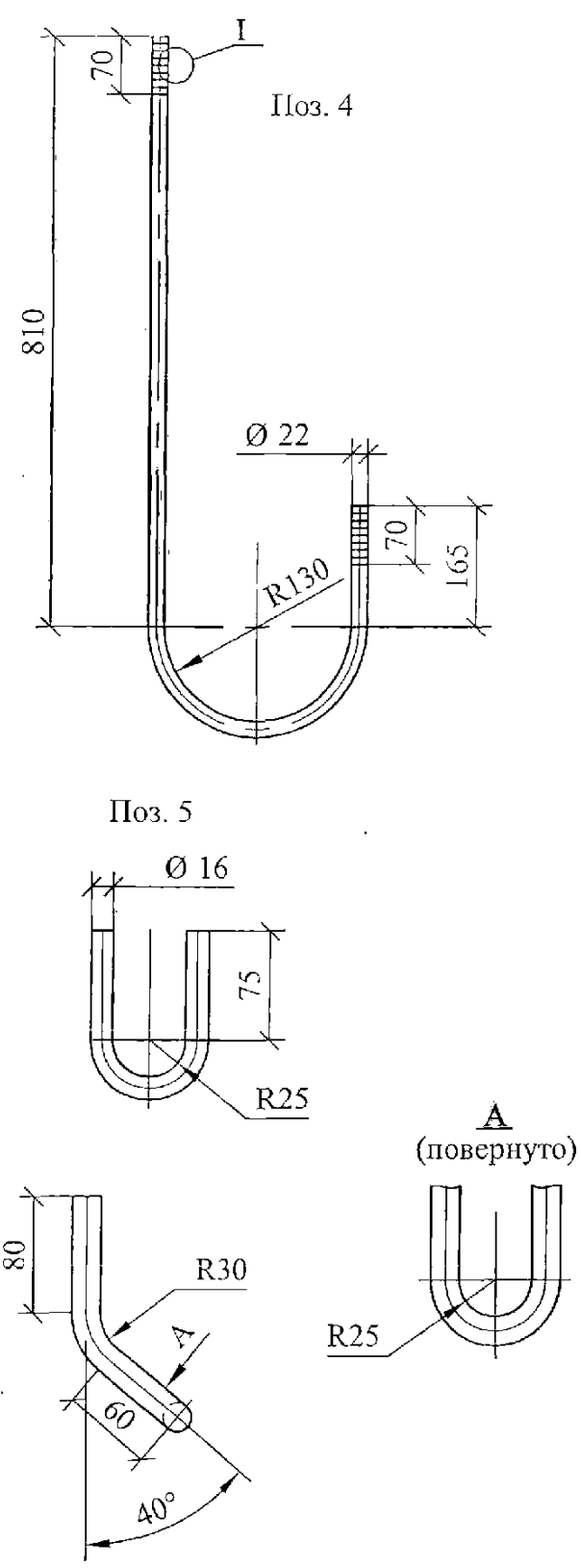

Поз.	Наименование	Кол.	Примечание
<u>Детали</u>			
1	Уголок 100x100x8 ГОСТ 8509-93 L=278	3	3,4 кг
2	Уголок 100x100x8 ГОСТ 8509-93 L=500	1	6,1 кг
3	Уголок 63x63x5 ГОСТ 8509-93 L=760	2	3,7 кг
4	Круг 22 ГОСТ 2590-88, L=1420	1	4,3 кг
5	Круг 16 ГОСТ 2590-88, L=254	4	0,4 кг
6	Круг 20 ГОСТ 2590-88, L=390	1	1,0 кг
<u>Стандартные изделия</u>			
7	Серьга СРС-7-16 ТУ34-13-10272-88	4	0,3 кг

В. № докум. Изм. и дата Взам. инв. №

						26.0004-22			
						Траверса ТМ111	Стадия	Масса	Масштаб
							Р	31,9	1:10
						Лист	Листов 1		
Н. контр.	Амелина	<i>[Signature]</i>	27.08						
Пров.	Калабашкин В	<i>[Signature]</i>	27.08						
Разраб.	Холова	<i>[Signature]</i>	27.08						
							ОАО "РОСЭП"		