

Приварку петли поз.2 производить после установки серьеи поз.3.

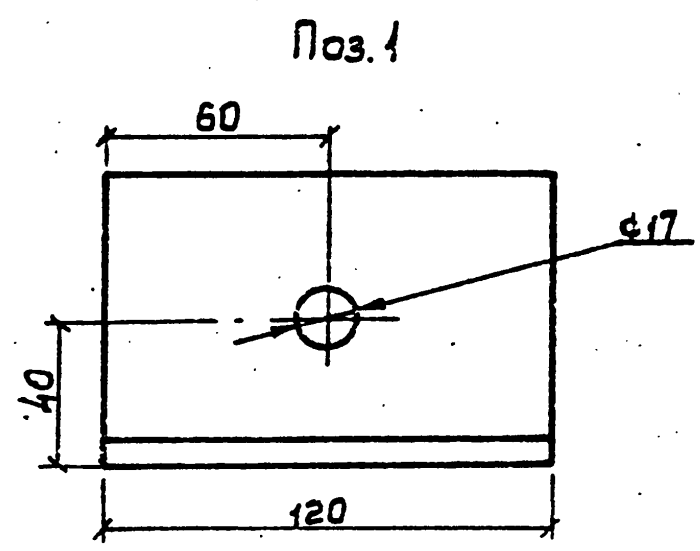
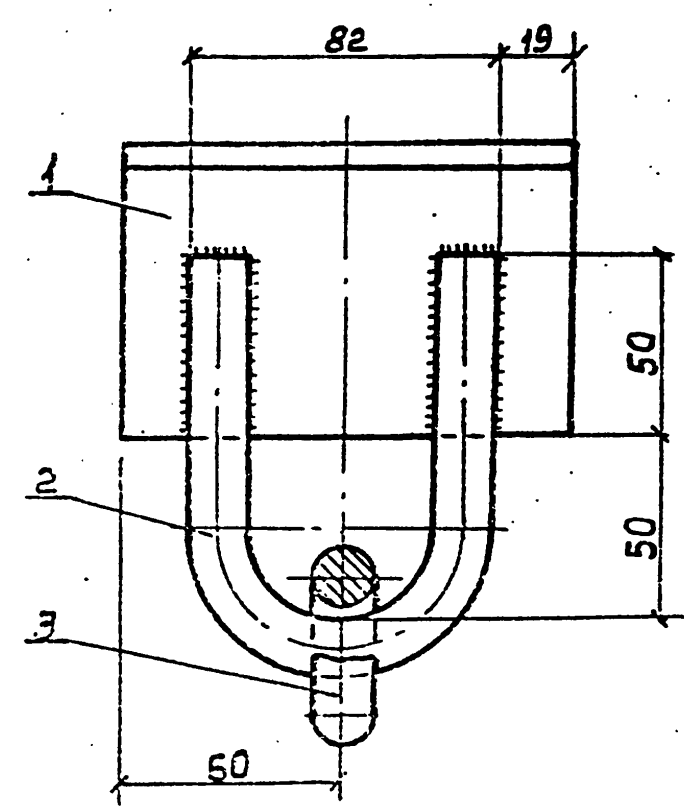

Поз.	Наименование	Кол.	Примечание
<u>Детали</u>			
1.	Уголок 80x80x6 ГОСТ 8509-86	1	0,88кг
2.	Петля Круг 16 ГОСТ 2590-71	1	см.докум. 3,4071-143.8.6
<u>Стандартные изделия</u>			
3.	Серьея СРС-7-17 ГОСТ 2725-78	1	

3.407.1-143.8.27			
Накладко 0Г2	Стандия	Масса	Масштаб
	Р	1,6	1:2
		Лист	Листов 1
СЕЛЬЭНЕРГОПРОЕКТ			

Цех сборки деталей и сборка

Нач. отд.	Куликов	<i>[Signature]</i>
Инженер	Солнцева	<i>[Signature]</i>
ГИО	Чаров	<i>[Signature]</i>
Бедняк	Шипович	<i>[Signature]</i>
Цех.	Калабахов	<i>[Signature]</i>