

Поз. 1

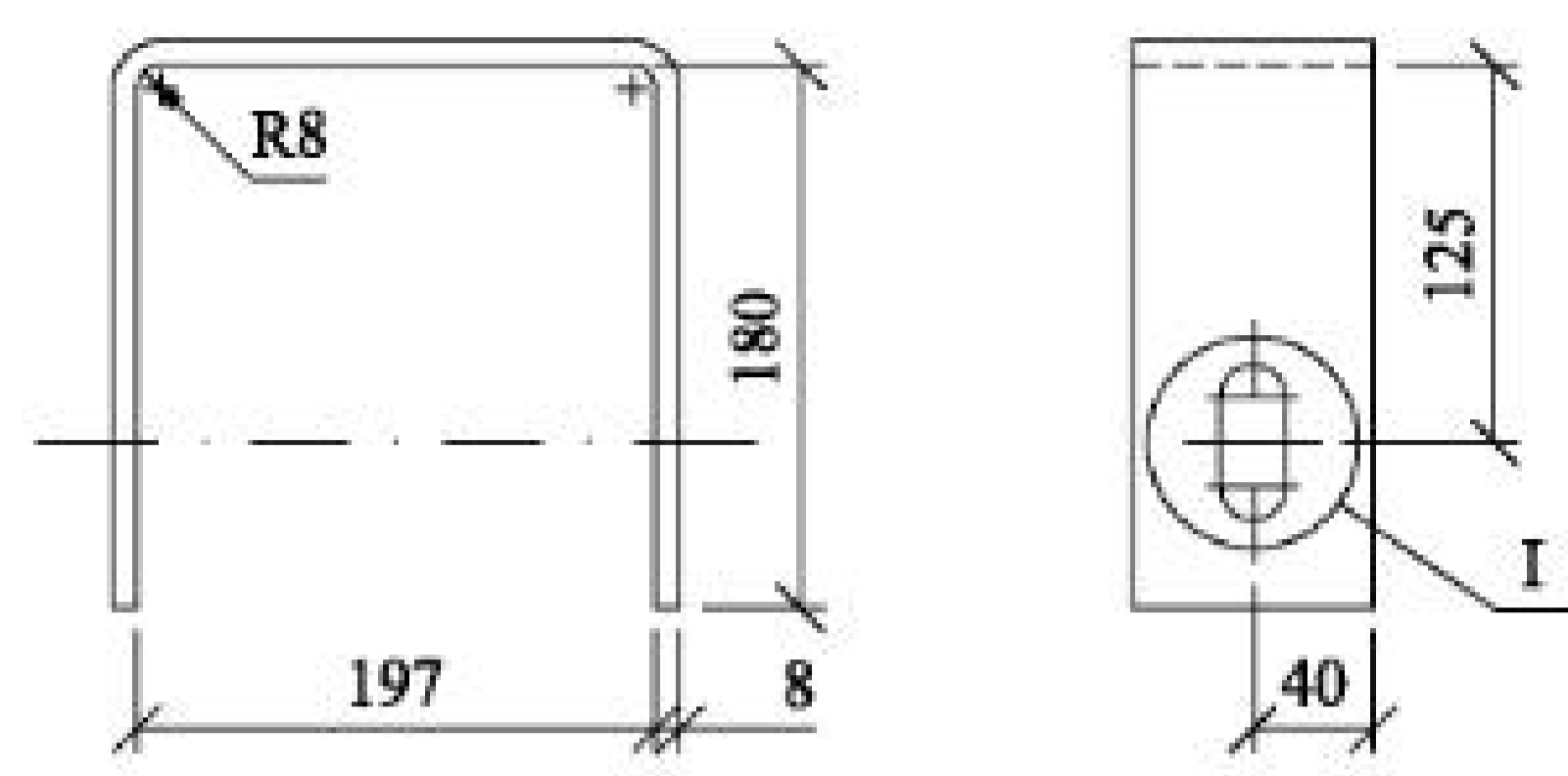

Поз. 2

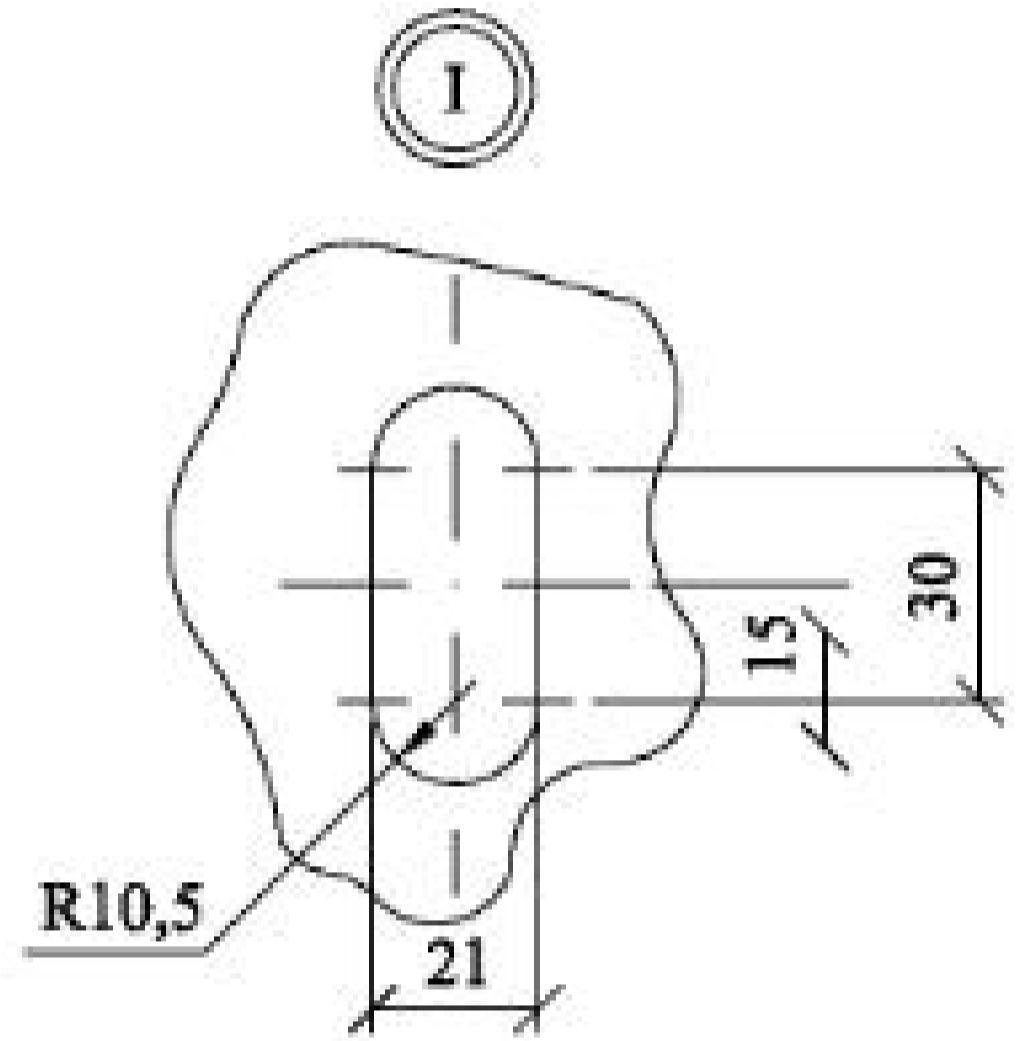
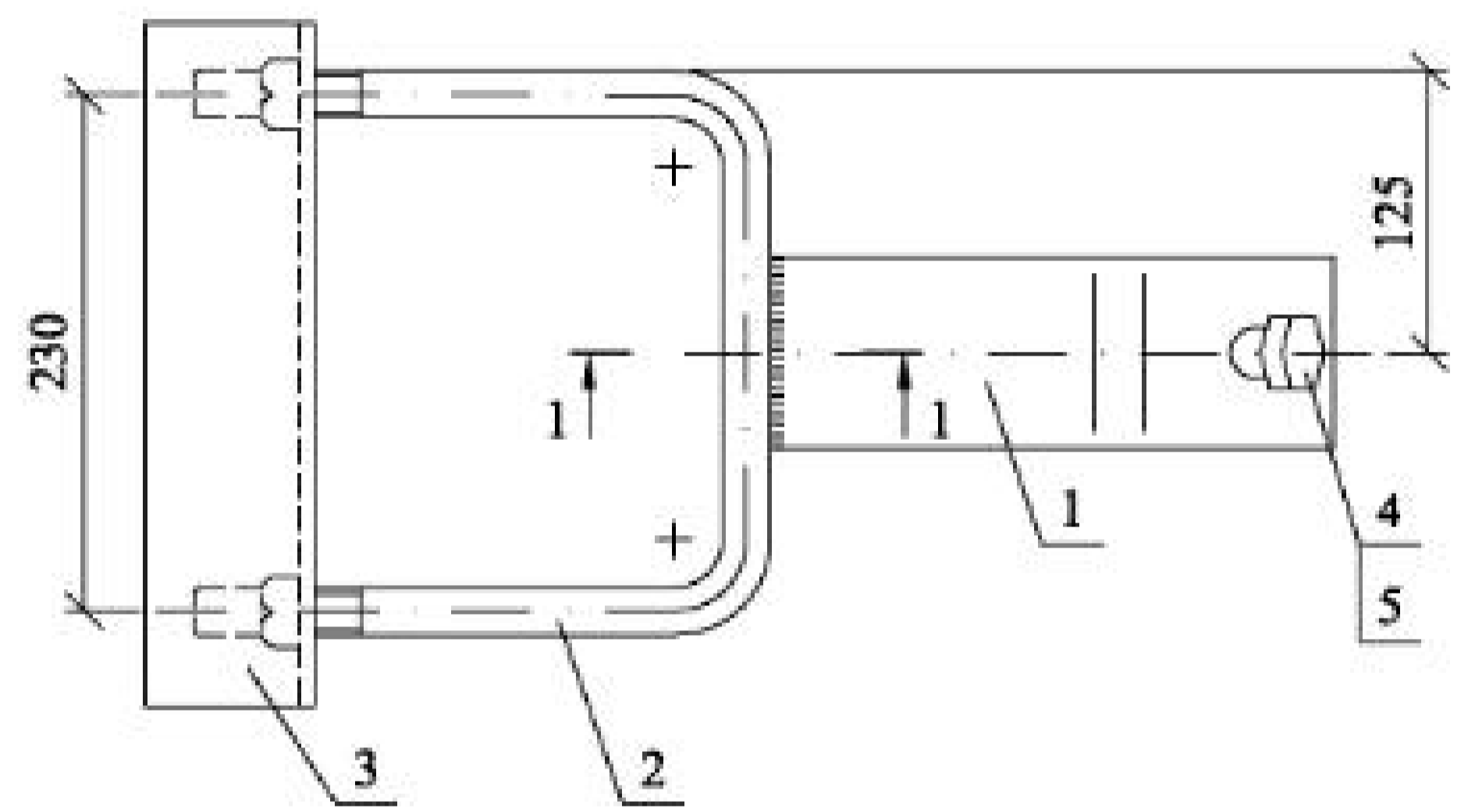
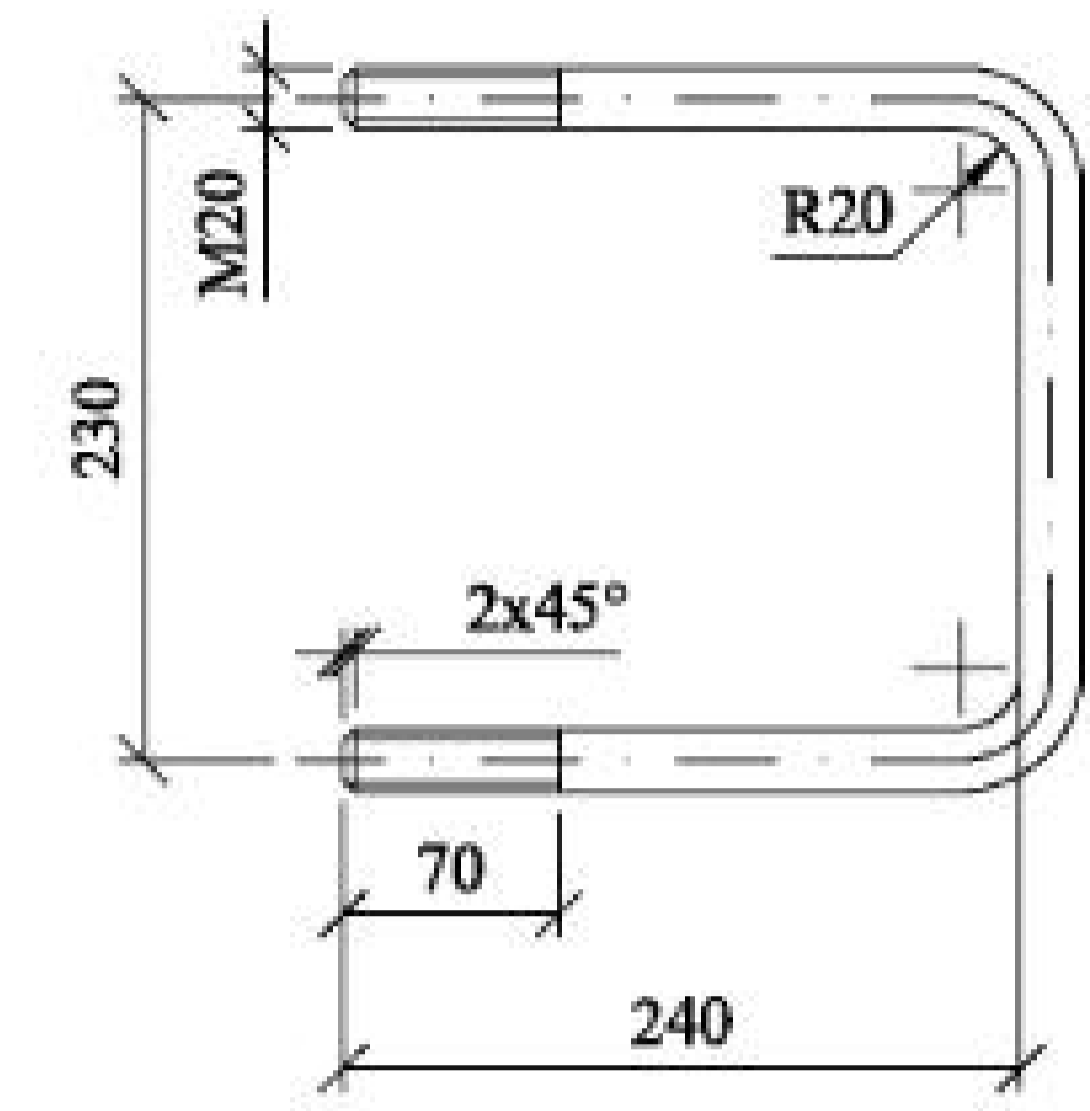

1. Сварку производить электродом Э42 А ГОСТ9467-75. Катет шва Кг=5мм.

Поз. 3

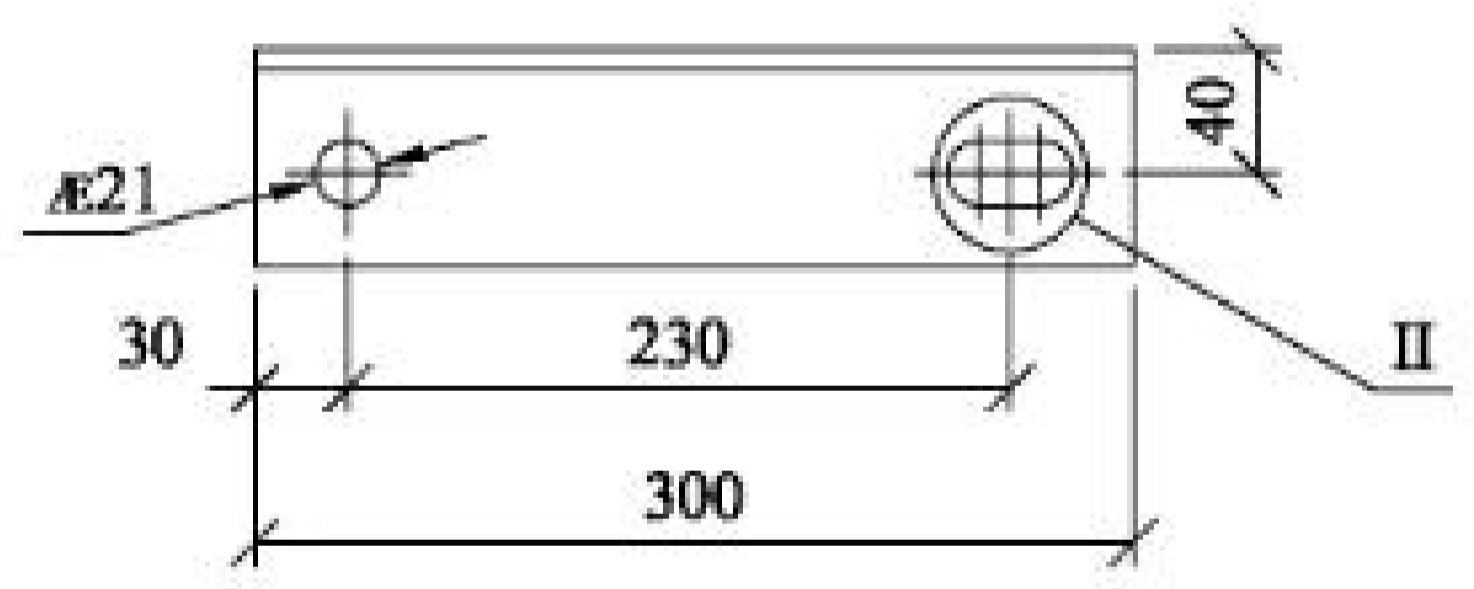

1-1

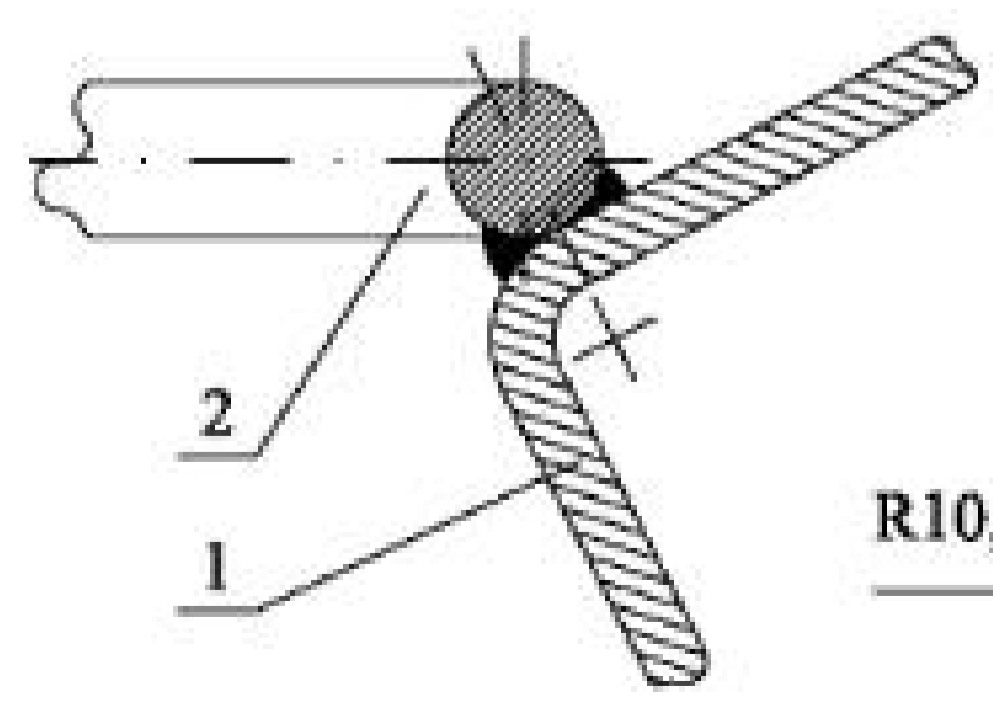

II

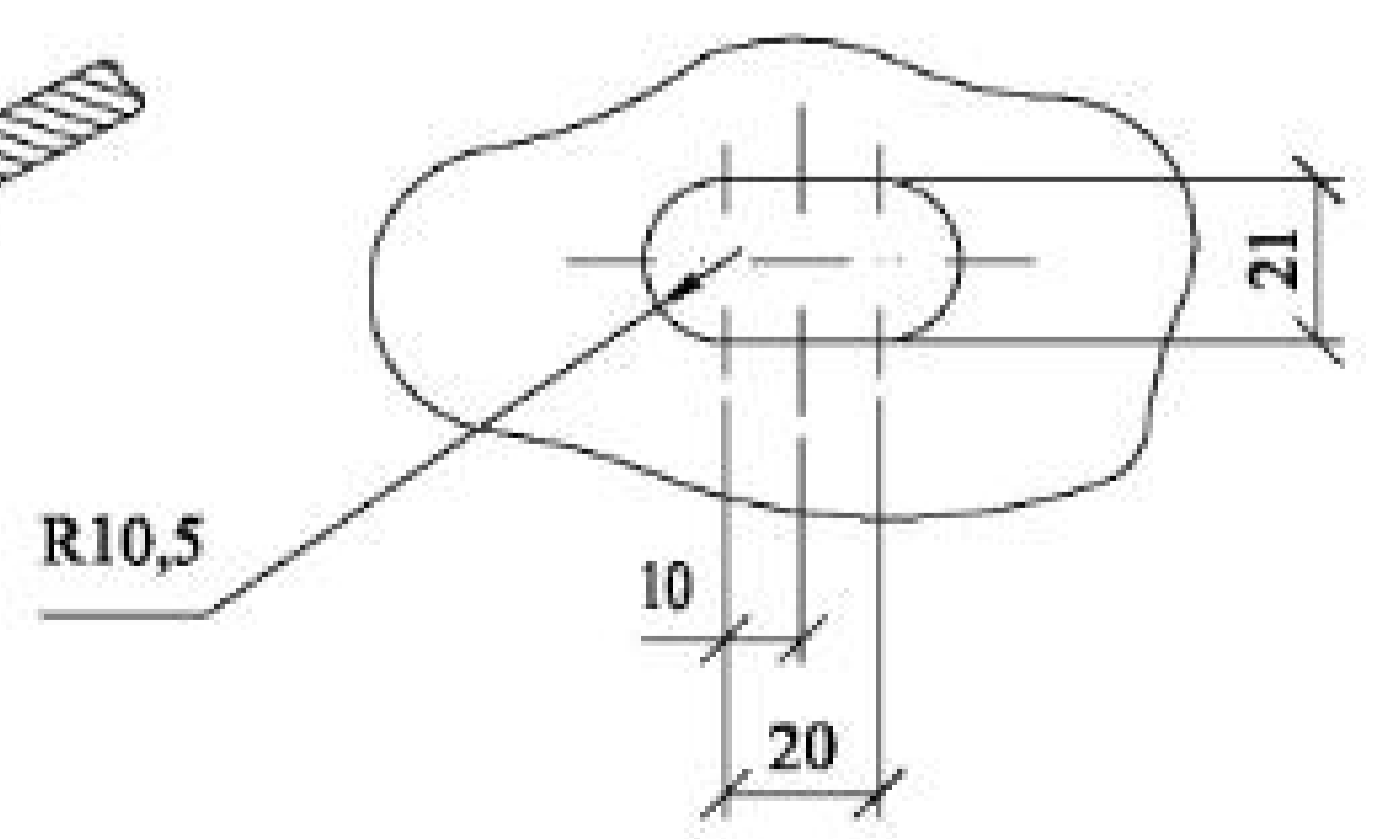

Формат	Зона	Поз.	Обозначение	Наименование	Кол.	Примечание
<u>Детали</u>						
БЧ		1	ГОСТ103-78	Полоса 8x80, L=560	1	2,8 кг
БЧ		2	ГОСТ2590-88	Круг 20, L=705	1	1,7 кг
БЧ		3	ГОСТ8509-86	Уголок 70x70x6, L=300	1	1,9 кг
<u>Стандартные изделия</u>						
БЧ		4	ГОСТ 7798-70	Болт М20x240	1	
БЧ		5	ГОСТ5915-70	Гайка М20	3	

26.0085-34

Изм.						26.0085-34					
						Кол. уч.	Лист	№ док.	Подп.	Дата	Стадия
Кронштейн У1									Р	7,3	1:5
						Лист		Листов		1	
Н. контр.	Амелина					Фирмал ОАО "НТЦ электроэнергетики" - РОСЭП					
Пров.	Холова										
Разраб.	Калабашкин А										

Изм. № подл. Подп. и дата. Взам. инв. №