

Поз. 3

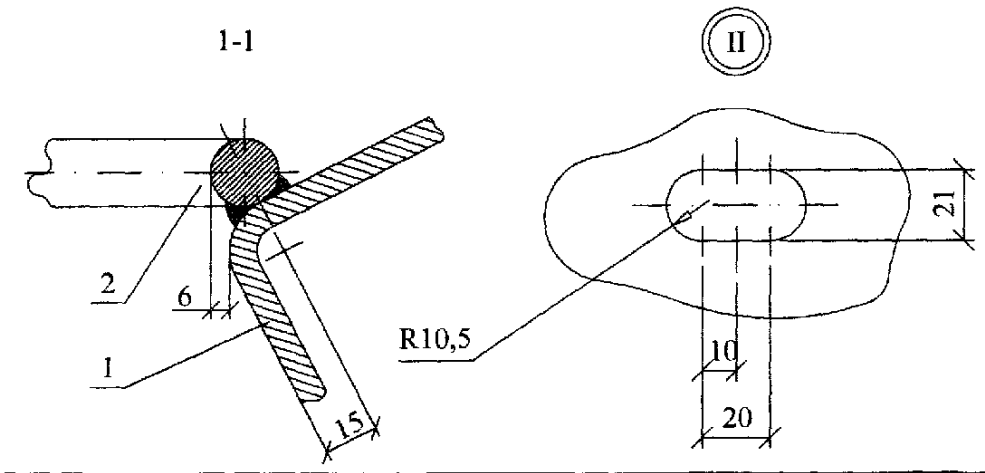
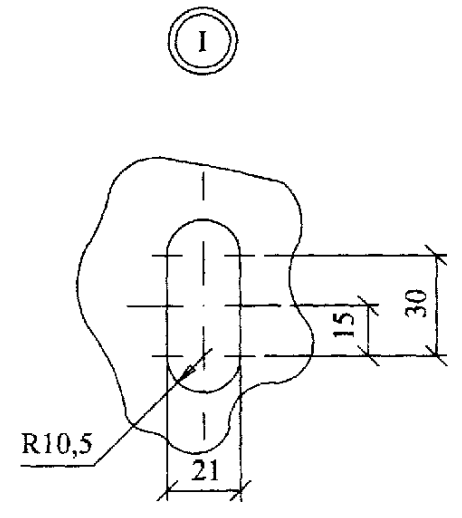
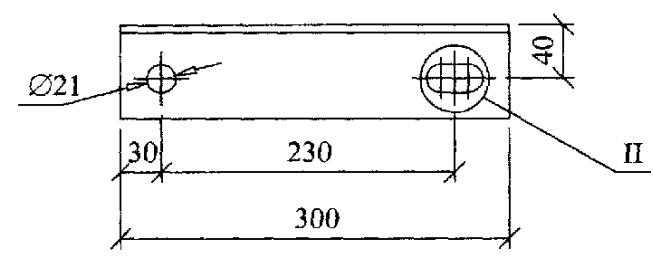

Болт поз.4 отличается от болта М20 по ГОСТ 7798-70 только длиной нарезки ( $l$  нарезки = 80 мм).  
 Сварку производить электродом Э42 А ГОСТ9467-75.  
 Катет сварных швов  $k_f = 5$ мм.

Поз.	Обозначение	Наименование	Кол.	Масса ед.,кг	Примечание
<u>Детали</u>					
1	ГОСТ 103-76	Полоса 8x80, L=560	1	2,8	
2	ГОСТ 2590-88	Круг 20, L=705	1	1,7	
3	ГОСТ 8509-86	Уголок 70x70x6, L=300	1	1,9	
<u>Стандартные изделия</u>					
4	ГОСТ 7798-70	Болт М20x280	1	0,76	
5	ГОСТ 5915-70	Гайка М20	3	0,063	
6	ГОСТ 11371-78	Шайба 20	4	0,023	
7	ГОСТ 6402-70	Шайба 20.65	3	0,016	

27.0002-40					
Крепление подкоса У1					
		Стадия	Масса	Масштаб	
		Р	7,5	1:5	
		Лист	Листов 1		
		Филиал ОАО "НТЦ электроэнергетики"-РОСЭП			
Изм.	Кол.уч.	Лист	№ док.	Подп.	Дата
Н. контр.			Амелина		
Пров.			Гореленко		
Разраб.			Смирнова		

Инв. № подл. Подл. и дата Взам. инв. №