

Приварку петли поз. 2 производить после установки серьги поз. 5

Поз.	Наименование	Кол.	Примечание
<u>Детали</u>			
1	Уголок 90x90x7 ГОСТ 8509-86	1	2,9 кг
2	Петля		докум.
	Круг 16 ГОСТ 2590-71	1	3,4071-143,86
<u>Стандартные изделия</u>			
3	Болт М20x50 ГОСТ 7798-70	2	
4	Гайка М20 ГОСТ 5915-70	4	
5	Серьга СРС-7-17 ГОСТ 2725-78	1	

3.407.1-143.8.35

Накладка 0Г12

Сталь	Масса	Масштаб
Р	4,3	1:5

Лист 1 из 1

СЕЛЬЭНЕРГОПРОЕКТ

Инв. № подл.	Подпись и дата	Вариант	№
Начальн. Кудыгин			
Н.контр. Солнцева			
ГИП Ударов			
Вед. инж. Шлипович			
Ст. инж. Колосовкин			

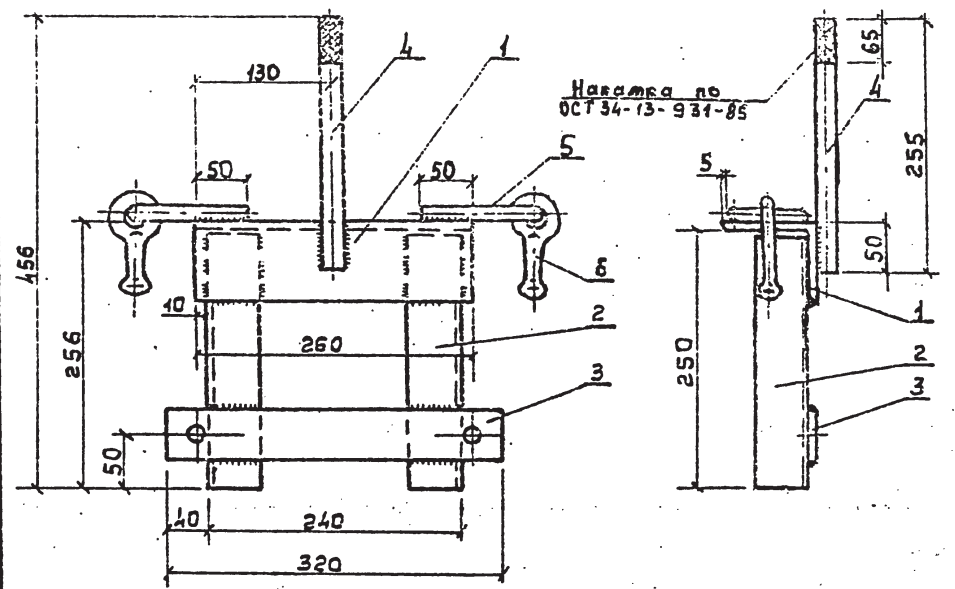

Поз. 3
Приварку петли поз. 5 производить после установки серьги поз. 6

Поз.	Наименование	Кол.	Примечание
<u>Детали</u>			
1	Уголок 90x90x7 ГОСТ 8509-86	1	2,50 кг
2	Уголок 50x50x5 ГОСТ 8509-86	2	0,94 кг
3	Полоса 7x50 ГОСТ 103-76	1	0,88 кг
4	Круг 22 ГОСТ 2590-71	1	0,76 кг
5	Петля		см. докум.
	Круг 16 ГОСТ 2590-71	2	3,4071-143,86
<u>Стандартные изделия</u>			
6	Серьга СРС-7-17 ГОСТ 2725-78	2	

3.407.1-143.8.36

Оголовок 0Г13

Сталь	Масса	Масштаб
Р	7,3	1:5

Лист 1 из 1

СЕЛЬЭНЕРГОПРОЕКТ

Инв. № подл.	Подпись и дата	Вариант	№
Начальн. Кудыгин			
Н.контр. Солнцева			
ГИП Ударов			
Вед. инж. Шлипович			
Ст. инж. Колосовкин			