

Инструкция для специалистов



BaltGaz

**ИНСТРУКЦИЯ ПО МОНТАЖУ
И СЕРВИСНОМУ ОБСЛУЖИВАНИЮ**

BaltGaz 14 G Premium

*Аппарат
водонагревательный
проточный газовый бытовой*

ТУ 4858-008-26985921-2008

СОДЕРЖАНИЕ

1. ОПИСАНИЕ И РАБОТА АППАРАТА	3
1.1. Назначение аппарата	3
1.2. Технические характеристики	3
1.3. Габаритные и присоединительные размеры аппарата	4
2. УСТАНОВКА АППАРАТА	4
2.1. Место и схема установки	4
2.2. Монтаж аппарата	5
2.3. Подключение аппарата к водопроводной сети	6
2.4. Подключение аппарата к газовой сети	6
2.5. Подключение аппарата к баллону со сжиженным газом	7
2.6. Подключение аппарата к дымоходу	7
2.7. Проверка аппарата	8
2.8. Переналадка аппарата на другой вид и давление газа	8
3. УСТРОЙСТВО И УПРАВЛЕНИЕ РАБОТОЙ АППАРАТА	8
3.1. Устройство аппарата	8
3.2. Работа аппарата	9
4. ТЕХНИЧЕСКОЕ ОБСЛУЖИВАНИЕ	11
4.1. Чистка теплообменника	11
4.2. Чистка и соединение контактов	11
4.3. Замена уплотнений	11
4.4. Проверка герметичности газовой и водяной систем аппарата	11
4.5. Проверка работоспособности термореле (датчика тяги)	11
4.6. Проверка работоспособности датчика температуры воды	11
4.7. Внеочередная чистка аппарата	11
5. ПОРЯДОК РАБОТ ПРИ РЕМОНТЕ АППАРАТА И ЗАМЕНЕ СОСТАВНЫХ ЧАСТЕЙ	12
5.1. Снятие облицовки	12
5.2. Замена горелки	12
5.3. Замена теплообменника	12
5.4. Замена отсека батарейного	12
5.5. Замена узла газового	12
5.6. Замена датчика протока	12
5.7. Замена датчика температуры холодной воды	13
5.8. Замена трубы подачи холодной воды к теплообменнику	13
5.9. Замена трубы выхода горячей воды из теплообменника	13
5.10. Замена термореле (датчика тяги)	13
5.11. Замена блока управления электронного	13
5.12. Замена свечи или датчика наличия пламени	13
5.13. Замена датчика температуры горячей воды	13
6. ВОЗМОЖНЫЕ НЕИСПРАВНОСТИ И МЕТОДЫ ИХ УСТРАНЕНИЯ	14
7. СДАЧА АППАРАТА ПОТРЕБИТЕЛЮ	15
8. УТИЛИЗАЦИЯ	15
8.1. Утилизация упаковки	15
8.2. Утилизация аппарата	15
9. СВИДЕТЕЛЬСТВО О ПРИЕМКЕ	16
10. ГАРАНТИЙНЫЕ ОБЯЗАТЕЛЬСТВА	16
Приложение I. Схема аппарата с разнесёнными частями	18

ВНИМАНИЕ! Настоящая инструкция содержит информацию, предназначенную исключительно для монтажника и профессионального персонала технического обслуживания в соответствии с действующим законодательством.

Пользователь не имеет права вмешиваться в работу аппарата.

В случае причинения ущерба людям, животным или имуществу, в связи с несоблюдением настоящей инструкции, производитель не несет ответственности.

1. ОПИСАНИЕ И РАБОТА АППАРАТА

1.1. Назначение аппарата

1.1.1. Аппарат водонагревательный проточный газовый бытовой BaltGaz 14G Premium изготовлен по ТУ 4858-008-26985921-2008 (ГОСТ 31856-2012, ТР ТС 016/2011), именуемый в дальнейшем «аппарат», предназначен для нагревания воды, используемой в санитарных целях (мытьё посуды, стирка, купание) в квартирах и индивидуальных жилых домах.

1.1.2. Аппарат предназначен для работы на природном газе по ГОСТ 5542-2014 или сжиженном газе по ГОСТ 20448 90 (категория аппарата по ГОСТ 31856-2012 – II_{2H+3B/P}). Предприятием-изготовителем аппарат выпускается отрегулированным на определенные вид и давление газа, указанные в табличке на аппарате и в разделе 9 «Свидетельство о приемке» настоящего руководства (стр. 16).

1.1.3. Аппарат предназначен для подсоединения к дымоходу для удаления продуктов сгорания за пределы помещения, оснащены стабилизатором тяги и датчиком тяги, не имеют вентилятора в тракте удаления продуктов сгорания и на входе воздуха (тип аппарата по ГОСТ 31856-2012 – В_{11BS}).

1.2. Технические характеристики

Таблица 1 Технические характеристики

Технические характеристики	BaltGaz 14G Premium
Номинальная тепловая мощность, кВт	29
Номинальная теплопроизводительность, кВт	25
Номинальная тепловая мощность запальной горелки, кВт, не более	0,17
Вид газа	природный (G20) / сжиженный (G30)
Семейство, группа газа	2-е; H / 3-е; B/P
Номинальное давление газа, кПа (мм вод. ст.): природного (G20, 2-е семейство, группа H) сжиженного (G30, 3-е семейство, группа B/P)	1,3 (130) 2,9 (300)
Номинальный расход газа: природного (G20, 2-е семейство, группа H), м ³ /ч сжиженного (G30, 3-е семейство, группа B/P), кг/ч	2,88 2,35
Коэффициент полезного действия, %, не менее	87
Удельный расход воды D (ΔT=30 °C), л/мин	11,7*
Максимальное давление воды, кПа	1000
Минимальный расход воды, л/мин	2,5
Минимальное давление воды, не более, кПа	15
Расход воды при нагреве на ΔT=40 °C, л/мин	8,5*
Расход воды при нагреве на ΔT=25 °C, л/мин	14**
Требуемое разрежение в дымоходе, Па (мм вод. ст.), не менее не более	2,0 (0,2) 30,0 (3,0)
Массовый расход продуктов сгорания природного/сжиженного газа при номинальной тепловой мощности, г/с	10,5 / 10,4
Средняя температура продуктов сгорания, °C	180
Минимальное допустимое давление газа на входе при работе аппарата, Па (мм вод. ст.)	784 (80)
Вид розжига аппарата	электронный
Габаритные размеры аппарата, мм: высота × ширина × глубина	650×350×229
Масса аппарата НЕТТО/БРУТТО, кг, не более	12,5 / 14,0
Диаметр сопел горелки, мм: природный газ 1,3 кПа (G20, 2-е семейство, группа H) сжиженный газ 2,9 кПа (G30, 3-е семейство, группа B/P)	1,40 0,79
Тип и напряжение элемента питания, В	LR20; 1,5 В
Длительность непрерывной работы от одного элемента питания, ч	250*

*- Параметр справочный;

** - при давлении воды перед работающим аппаратом 250 кПа

1.3. Габаритные и присоединительные размеры аппарата

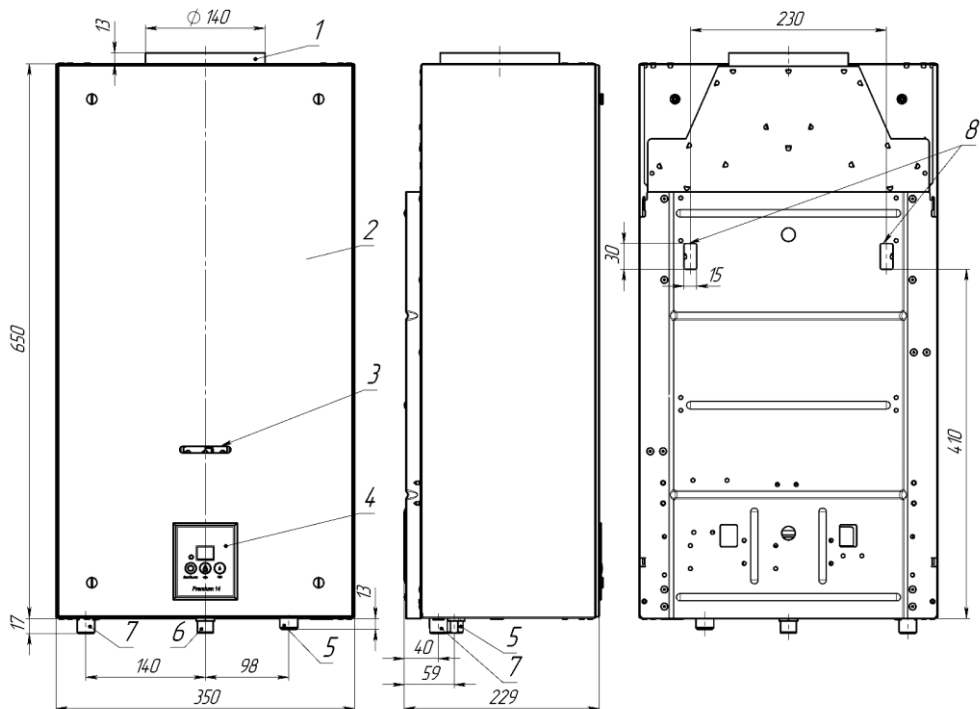

1 – патрубок газоотводящего устройства; 2 – облицовка;
3 – окно смотровое;
4 – панель управления;

5 – штуцер подвода холодной воды, резьба G 1/2;
6 – штуцер подвода газа, резьба G 1/2;
7 – штуцер отвода горячей воды, резьба G 1/2;
8 – монтажные отверстия.

Рис. 1 Габаритные и присоединительные размеры аппарата

2. УСТАНОВКА АППАРАТА

Установка аппарата должна производиться специализированной сервисной организацией. После установки аппарата, проверки его работоспособности и инструктажа владельца аппарата работником организации, установившей аппарат, должна быть сделана отметка об установке аппарата в сервисной книжке технического обслуживания и гарантии

ВНИМАНИЕ! В случае транспортировки или хранения аппарата при температуре менее +5 °С, перед включением необходимо выдержать аппарат при комнатной температуре не менее 2 часов.

ВНИМАНИЕ! Перед установкой аппарата необходимо проверить соответствие настройки, указанной в разделе 9 данной инструкции и в табличке на аппарате, имеющемуся в месте установки виду и давлению газа. В случае несоответствия, необходимо произвести переналадку аппарата на используемые вид и давление газа в соответствии с п. 2.8.

2.1. Место и схема установки

2.1.1. Аппарат необходимо устанавливать на кухнях или в других нежилых отапливаемых помещениях в соответствии с проектом газификации, сводом правил СП 62.13330.2011 и Правилами противопожарного режима в Российской Федерации, утверждёнными постановлением Правительства Российской Федерации от 25 апреля 2012 г. № 390.

2.1.2. Объем помещения, где устанавливается водонагреватель, должен быть не менее 8 м³.

2.1.3. Помещение, где устанавливается водонагреватель, должно иметь хорошую вентиляцию и постоянный приток свежего воздуха (форточку или открывающуюся фрамугу), так как при работе аппарата происходит сжигание кислорода. Решетки или щель в нижней части двери или стены не должны наглухо закрываться.

2.1.4. Аппарат должен быть подсоединен к дымоходу с хорошей тягой (разрежение 2,0...30,0 Па) и при этом должен быть установлен как можно ближе к дымоходу.

Инструкция по монтажу и сервисному обслуживанию

2.1.5. Устанавливать аппарат необходимо на несгораемых стенах – кирпичных, бетонных (с облицовкой керамической плиткой или без неё). Допускается установка аппарата на трудносгораемых стенах при условии изоляции стены оцинкованным листом толщиной 0,8...1 мм по листу базальтового теплоизоляционного картона БТК толщиной 3...5 мм. Изоляция стены должна выступать за габариты корпуса аппарата не менее чем на 100 мм с каждой стороны (см. Рис. 2).

Расстояние от боковых поверхностей аппарата до трудносгораемых стен без применения изоляции должно быть не менее 250 мм. При уменьшении указанного расстояния до 150 мм необходима установка теплоизоляции (обивка стен оцинкованным листом по листу теплоизоляционного материала).

При установке аппарата на несгораемых стенах устройство изоляции не требуется.

2.1.6. Запрещается установка аппарата на деревянных стенах; оштукатуренных стенах, имеющих деревянную основу; на стенах, покрытых легко возгораемыми материалами.

2.1.7. Запрещается устанавливать аппарат над источником тепла или открытого пламени.

2.1.8. Место и высота установки аппарата должны обеспечивать выполнение требований п. 2.6 (стр. 7). При этом рекомендуется устанавливать аппарат на такой высоте, чтобы смотровое окно находилось на уровне глаз потребителя или как можно ближе к этому уровню.

Также для осуществления сервисного обслуживания при установке аппарата необходимо выдержать следующие зазоры:

- расстояние от боковой поверхности аппарата до боковой стены не менее 150 мм;
- свободное пространство перед лицевой поверхностью аппарата должно быть не менее 600 мм.

2.1.9. Схема установки (подключения) аппарата приведена на Рис. 3. Рекомендуется сначала подключить аппарат к водопроводной сети, заполнить водяную систему аппарата водой и затем подключить его к газовой сети.



Рис.2. Установка аппарата на трудно-сгораемых стенах



Рис. 3. Схема установки аппарата

2.2. Монтаж аппарата

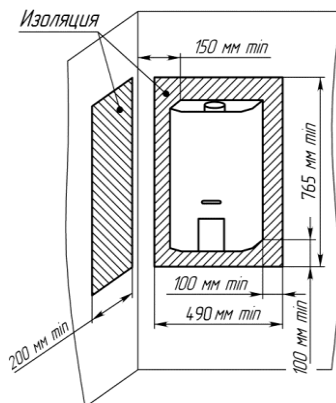
2.2.1. Перед монтажом аппарата рекомендуется снять с него облицовку, для чего:

- вывернуть в нижней части аппарата два винта – самореза, скрепляющие облицовку с кронштейном на каркасе;
 - отсоединить кабель от панели управления;
 - воткнуть нижнюю часть облицовки на себя, сдвинуть ее вверх и снять с аппарата.
- 2.2.2. Если каркас аппарата покрыт защитной полиэтиленовой пленкой, то перед установкой аппарата защитную пленку необходимо снять. С облицовки необходимо снять наклейки с предупреждающими надписями и рекламной информацией (при их наличии).

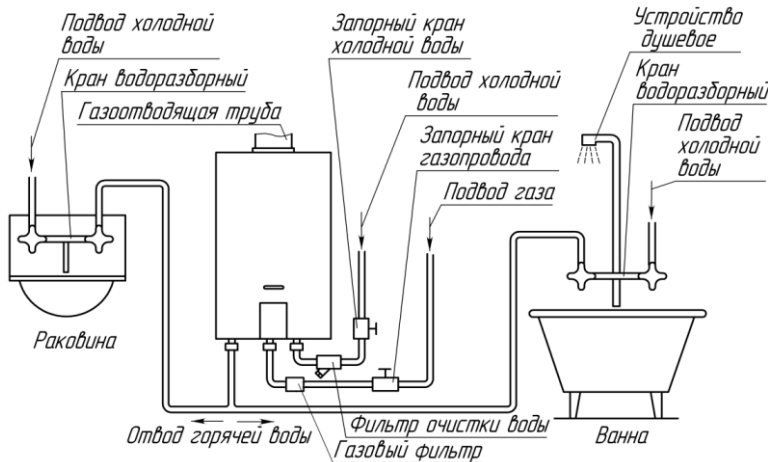
2.2.3. Аппарат навешивается монтажными отверстиями (на каркасе) на 2 крючка, установленные в стене (крючки и дюбели входят в комплект поставки). Если в комплект поставки входит монтажный шаблон, то рекомендуется его использовать для разметки отверстий в стене.

2.2.4. Габаритные и присоединительные размеры для подсоединения трубопроводов воды, газа, отвода продуктов сгорания приведены на рис.1.

2.3. Подключение аппарата к водопроводной сети

2.3.1. Для увеличения срока службы аппарата и улучшения его эксплуатационных характеристик рекомендуется устанавливать перед аппаратом фильтр очистки воды.

2.3.2. Для облегчения последующего технического обслуживания необходимо установить перед аппаратом запорный кран на трубопроводе подвода холодной воды. Запорный кран должен быть легкодоступен.

2.3.3. Подключение аппарата к водопроводной сети необходимо выполнять металлическими трубами или гибкими шлангами с внутренним диаметром не менее 13 мм. Длина гибкого шланга для подвода и отвода воды должна быть не более 2,5 м.

2.3.4. Резьбовое соединение накидных гаек (торцевое соединение), как подвижных, так и неподвижных, с ответным штуцером необходимо выполнять с применением прокладок. Материал прокладок – маслостойкая резина, безасбестовый паронит или фторопласт-4 (тефлон).

2.3.5. Подключение холодной воды производить к штуцеру подвода холодной воды, а горячей воды – к штуцеру отвода горячей воды, предварительно сняв со штуцеров защитные заглушки.

2.3.6. Подключение трубопроводов холодной и горячей воды не должно сопровождаться взаимным натягом труб и частей аппарата во избежание смещения или поломки отдельных деталей и частей аппарата и нарушения герметичности водяной системы.

2.3.7. Перед подключением водонагревателя к водопроводной сети необходимо открыть подачу холодной воды на некоторое время для прочистки трубы подвода воды к аппарату и предотвращения нежелательного попадания в аппарат грязи и отложений при первом его включении.

2.3.8. После подсоединения трубопроводов к аппарату необходимо обязательно проверить герметичность мест соединений. Проверка герметичности производится в следующем порядке:

а) открыть кран горячей воды;

б) открыть запорный кран холодной воды перед аппаратом;

в) после заполнения тракта аппарата водой закрыть кран горячей воды и осмотреть соединения.

2.3.9. Течь в местах соединений не допускается. Рекомендуется также осмотреть места соединений водяного тракта аппарата, так как возможно нарушение их герметичности при нарушении условий транспортировки и хранения аппарата. При необходимости места соединений подтянуть.

2.3.10. Если аппарат устанавливается в местности, где жесткость воды превышает 200 мг/л, рекомендуется установить устройство для предварительного умягчения воды, чтобы уменьшить отложение накипи в теплообменнике.

2.3.11. Максимальное давление воды, на которое рассчитан аппарат (в том числе и в случае теплового расширения воды) - 1000 кПа.

2.4. Подключение аппарата к газовой сети

2.4.1. Для увеличения срока службы аппарата и улучшения его эксплуатационных характеристик рекомендуется устанавливать перед аппаратом газовый фильтр (см. рис 3, стр. 5).

2.4.2. Для обеспечения устойчивой работы аппарата необходимо производить подводу газовой линии металлическими трубами или гибким шлангом с внутренним диаметром не менее 13 мм. Гибкий шланг для подвода газа, в соответствии с требованиями СНиП 42-01-2002, должен быть стойким к подводимому газу при заданных давлении и температуре. Длина гибкого шланга должна быть не более 2,5 м. Трубы или гибкий шланг подключать к штуцеру 6 (см. рис 1, стр. 4) предварительно сняв с него защитную заглушку.

2.4.3. Резьбовое соединение накидных гаек (торцевое соединение), как подвижных, так и неподвижных, с ответным штуцером необходимо выполнять с применением прокладок. Материал прокладок – маслостойкая резина, безасбестовый паронит или фторопласт-4 (тефлон).

2.4.4. При монтаже газопроводов количество разборных соединений необходимо сводить к минимуму.

2.4.5. При монтаже газовой линии к аппарату на входе в аппарат обязательно должен быть установлен запорный кран. Запорный кран должен быть легко доступен.

2.4.6. Присоединение газовой трубы не должно сопровождаться взаимным натягом труб и частей аппарата во избежание смещения или поломки отдельных деталей и частей аппарата и нарушения герметичности газовой линии.

2.4.7. После подключения аппарата к газовой линии места соединений аппарата с коммуникациями должны быть проверены на герметичность. Проверка герметичности в местах соединения подвода газа производится при неработающем аппарате и открытом положении запорного крана перед аппаратом. Утечка газа не допускается.

2.4.8. Проверка герметичности газовых соединений выполняется путем обмыливания мест соединений (или другими безопасными методами без использования источников открытого пламени). Появление пузырьков означает утечку газа.

2.5. Подключение аппарата к баллону со сжиженным газом

2.5.1. Перед подключением аппарата к баллону со сжиженным газом убедитесь в том, что Ваш аппарат настроен на работу с данным видом газа. В противном случае необходимо произвести переналадку аппарата.

2.5.2. Баллон со сжиженным газом обязательно должен быть оборудован редуктором с давлением стабилизации паровой фазы 300 мм вод. ст. и производительностью паровой фазы не менее 1 м³/час.

ВНИМАНИЕ!

Использование редукторов с давлением стабилизации, отличающимся от 2,9 кПа, **ЗАПРЕЩАЕТСЯ**.

2.5.3. Длина гибкого шланга для подключения аппарата должна быть не более 2,5 м, внутренний диаметр - не менее 12 мм. Гибкий шланг для подвода газа должен быть стойким к подводимому газу при заданных давлении и температуре.

2.5.4. Гибкий шланг подключать к штуцеру 6, предварительно сняв с него защитную заглушку.

2.5.5. Перед входом в аппарат должен быть установлен запорный газовый кран. Запорный кран должен быть легко доступен. Также перед входом в аппарат рекомендуется установить газовый фильтр.

2.5.6. После окончания монтажа необходимо проверить места соединений и всю длину соединительного шланга на герметичность (см. п. 2.4.7).

2.5.7. Во избежание несчастных случаев **ЗАПРЕЩАЕТСЯ**:

-- хранить газовые баллоны и прокладывать шланги под прямыми солнечными лучами, вблизи от источников тепла (печь, плита, радиаторы отопления, другие нагревательные приборы);

-- нагревать баллоны с помощью пламени или нагревательных приборов;

-- использовать поврежденные газовые баллоны.

2.5.8. Рекомендуется хранить газовые баллоны в специальном металлическом шкафу, чтобы ограничить доступ к ним детей и посторонних лиц.

2.6. Подключение аппарата к дымоходу

2.6.1. В целях удаления всех продуктов сгорания газа и для обеспечения безопасной работы аппарата должны быть выполнены следующие требования к дымоходу и газоотводящей трубе, соединяющей аппарат и дымоход:

- дымоход должен быть герметичным и стойким к тепловой нагрузке и к воздействию продуктов сгорания.

Не допускается использование вентиляционных каналов для удаления продуктов сгорания;

- тяга в дымоходе должна быть в пределах от 2,0 до 30,0 Па (см. табл. 1, стр. 3);

- материал газоотводящей трубы должен быть коррозионностойким, негорючим и выдерживать длительную работу при температуре до 200 °С. Рекомендуемые материалы: нержавеющая, оцинкованная или эмалированная сталь, алюминий, медь с толщиной стенки не менее 0,5 мм;

- газоотводящая труба должна иметь внутренний диаметр не менее 125 мм;

- длина вертикального участка газоотводящей трубы от аппарата должна быть не менее 500 мм;

- длина газоотводящей трубы от вертикального участка до дымохода должна быть не более 2 м;

- газоотводящая труба должна иметь уклон не менее 2° вверх по направлению к месту стыковки с дымоходом и минимальное количество поворотов (не более трёх);

- газоотводящая труба и её соединение с аппаратом должны быть герметичными. Соединение трубы с аппаратом рекомендуется выполнять в соответствии с рисунком 4.

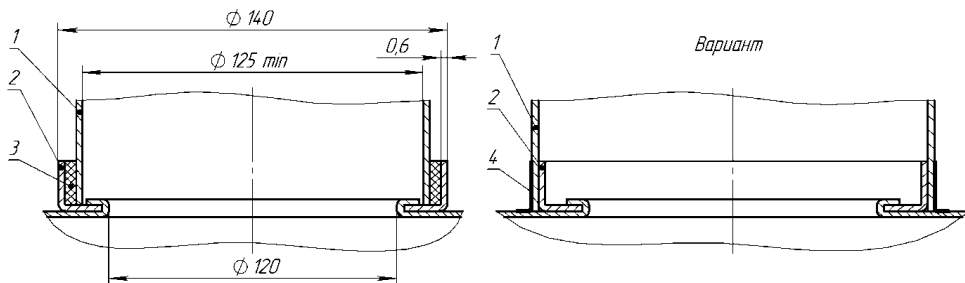

- 1 - газоотводящая труба; 2 – патрубок газоотводящего устройства аппарата;
3 – уплотнитель термостойкий; 4 – скотч алюминиевый термостойкий

Рис. 4. Схема подсоединения газоотводящей трубы

2.6.2. Вариант подключения аппарата к дымоходу показан на рисунке 7.



Рисунок 5 - Подключение аппарата к дымоходу

2.7. Проверка аппарата

После установки аппарата и проверки на герметичность должны быть проверены: работа горелки, температура и расход горячей воды. Включение и выключение аппарата, и регулировку температуры воды выполнять в соответствии с руководством пользователя.

Примечание. После хранения аппарата в помещении с отрицательной температурой его первый запуск производить не ранее, чем через 2 ч после переноса его в тёплое помещение.

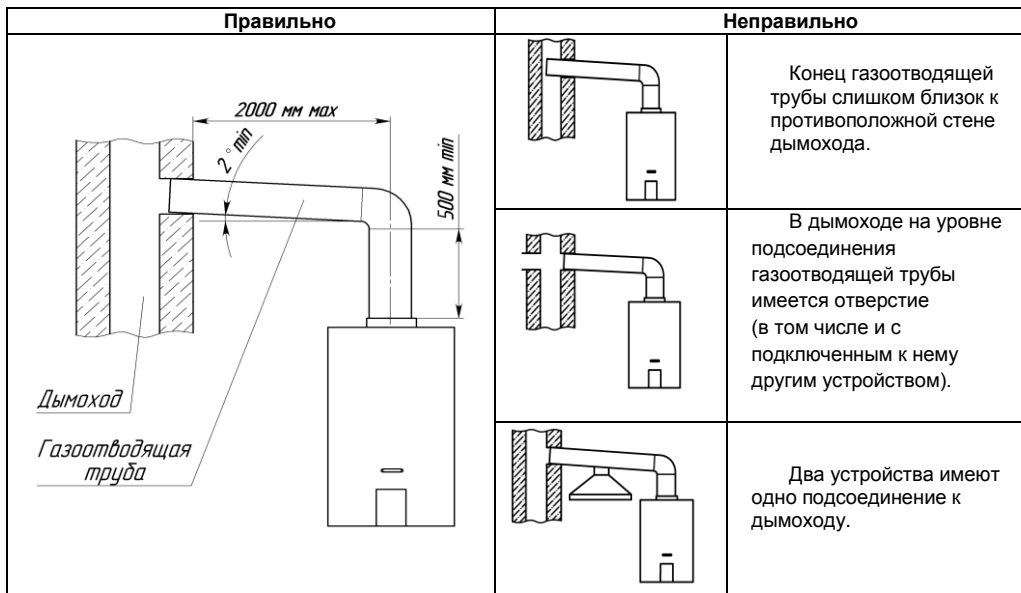
При необходимости (при недостаточном нагреве воды) следует проверить давление газа на входе в аппарат. Для измерения давления газа, предварительно перекрыв запорный газовый кран на входе в аппарат, необходимо подключить манометр - к штуцеру газового узла.

Измерение давления газа необходимо производить при работающем аппарате и максимальном расходе газа. Давление газа должно соответствовать значению, указанному в разделе «Свидетельство о приемке».

2.8. Переналадка аппарата на другой вид и давление газа

2.8.1. Переналадка аппарата на другой вид и давление газа должна осуществляться специализированной сервисной организацией. Для переналадки необходимо использовать только фирменный комплект деталей.

Перед переналадкой необходимо выключить аппарат и перекрыть запорный газовый кран.

2.8.2. Для переналадки аппарата на другой вид или давление газа необходимо заменить коллектор в сборе с соплами на коллектор с диаметром отверстия сопел в соответствии с таблицей 1 для вида и давления газа, на котором будет работать аппарат.

3. УСТРОЙСТВО И УПРАВЛЕНИЕ РАБОТОЙ АППАРАТА

3.1. Устройство аппарата

3.1.1. Аппарат настенного типа имеет прямоугольную форму, образуемую съемной облицовкой 2.

3.1.2. На лицевой стороне облицовки (см. рис.1 стр. 4) расположены: панель управления с кнопками регулировки температурой воды и смотровое окно 3 для наблюдения за пламенем горелки. Все основные элементы аппарата смонтированы на металлическом каркасе.

3.1.3. Назначение основных узлов и составных частей аппарата.

- газотводящее устройство предназначено для отвода продуктов сгорания в дымоход;
- теплообменник обеспечивает передачу получаемого при сжигании газа тепла воде, протекающей по трубам теплообменника;
- узел газовый предназначен для управления подачей газа на горелку;
- горелка предназначена для создания и горения воздушно-газовой смеси;
- блок управления электронный обеспечивает управление розжигом и подачей газа на горелку;
- датчик наличия пламени обеспечивает контроль работы горелки;
- свеча предназначена для создания искрового разряда для воспламенения горелки;

- датчик температуры горячей воды предназначен для измерения температуры горячей воды и отключения подачи газа в случае превышения температуры горячей воды свыше 85 °С;
- датчик температуры холодной воды предназначен для измерения температуры воды на входе в аппарат;
- датчик протока предназначен для включения (отключения) аппарата в работу в случае наличия (отсутствия) протока (открытии/закрытии крана).
- термореле (датчик наличия тяги) предназначено для отключения аппарата в случае отсутствия тяги в дымоходе или при разрежении в нём менее 2,0 Па и представляет собой устройство для размыкания электрической цепи при достижении определённой температуры. Термореле имеет нормально замкнутые контакты с температурой размыкания 110 °С погрешность ± 3 °С, время срабатывания не более 2-х минут.

3.2. Работа аппарата

3.2.1. Функциональная схема аппарата приведена на рисунке 7.

3.2.2. При начале протекания воды через датчик протока 14 с расходом не менее 2,5...3 л/мин подается сигнал на блок управления электронный 6. Затем блоком управления 6 начинают подаваться импульсы тока высокого напряжения на свечу 5 и открывается газовый узел 15. Розжиг горелки 12 происходит от искровых разрядов между электродом свечи и насадком секции горелки. Далее работа горелки контролируется датчиком наличия пламени 4.

3.2.3. Кнопками на панели управления 16 регулируется расход газа, поступающего на горелку, для получения требуемой температуры воды при ее установленном расходе. Блок управления электронный 6 автоматически регулирует подаваемый импульс на газовый клапан в зависимости от заданной температуры горячей воды, текущего значения горячей воды (определяемой датчиком температуры горячей воды 11) и температуры входящей холодной воды (определяемой датчиком температуры холодной воды 13).

3.2.4. При прекращении протекания воды или при уменьшении её расхода до значения менее 2...2,5 л/мин контакты датчика протока 14 размыкаются, блок управление подает сигнал на закрытие газового узла, и горелка гаснет.

3.2.5. Аппарат оснащен устройствами безопасности, обеспечивающими:

- доступ газа к горелке только при наличии протока воды (датчик протока 14);
- прекращение подачи газа в горелку при её погасании (датчик наличия пламени 4);
- отключение горелки при отсутствии тяги в дымоходе (датчик тяги 3);
- отключение горелки при нагреве воды более 85° С (датчик температуры горячей воды 11);
- отключение основной горелки при разряде элементов питания

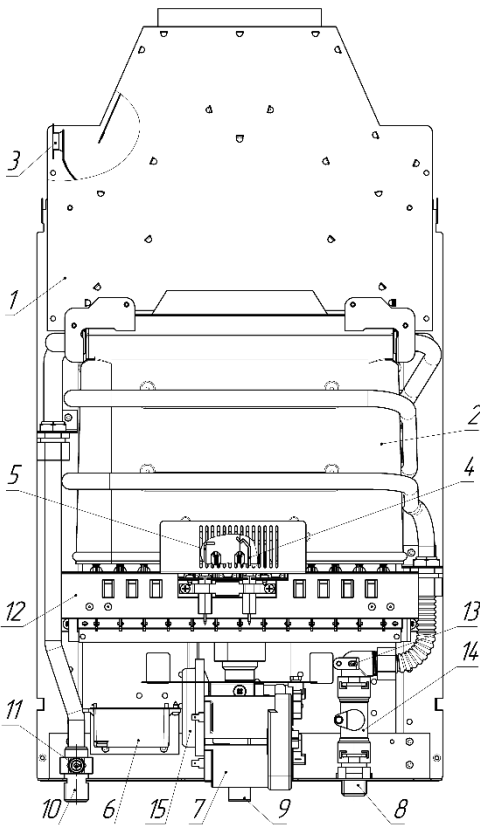

- 1 – устройство газоотводящее;
- 2 – теплообменник;
- 3 – термореле (датчик наличия тяги);
- 4 – датчик наличия пламени;
- 5 – свеча;
- 6 – блок управления электронный;
- 7 – отсек батарейный;
- 8 – штуцер подвода холодной воды;

Рис. 6. Вид аппарата без облицовки

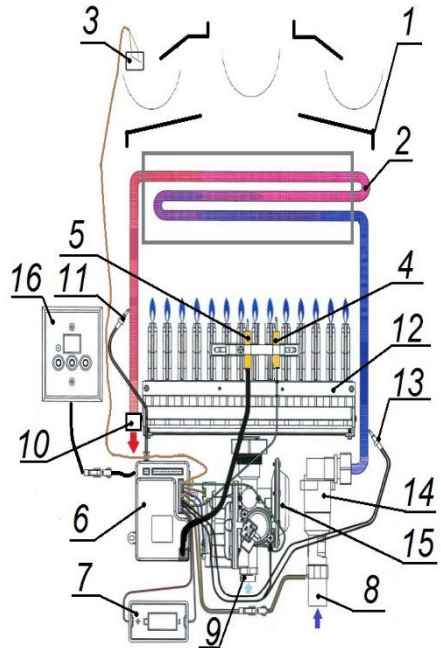

- 9 – штуцер подвода газа;
- 10 – штуцер отвода горячей воды;
- 11 – датчик температуры горячей воды;
- 12 – горелка;
- 13 – датчик температуры холодной воды;
- 14 – датчик протока воды;
- 15 – узел газовый;
- 16 – панель управления.

Рис. 7. Функциональная схема аппарата

4. ТЕХНИЧЕСКОЕ ОБСЛУЖИВАНИЕ

Техническое обслуживание аппарата проводится не реже одного раза в год специализированной сервисной организацией.

Работы, связанные с техническим обслуживанием, не являются гарантийными обязательствами предприятия-изготовителя и производятся за счёт потребителя.

Осмотр и уход выполняются владельцем аппарата.

При техническом обслуживании выполняются следующие работы:

- чистка горелки (включая чистку свечи и датчика наличия пламени);
- чистка теплообменника от сажи и чистка (промывка) труб теплообменника от накипи (при необходимости);
- чистка и соединение контактов;
- замена уплотнений в газовой и водяной системах;
- проверка герметичности газовой и водяной систем аппарата;
- проверка работы термореле (датчика тяги);
- внеочередная чистка аппарата (в том числе от пыли на внутренних узлах и деталях аппарата).

ВНИМАНИЕ! Операции по техническому обслуживанию аппарата, связанные с разборкой его газовых или водяных коммуникаций, необходимо выполнять только после полного отключения аппарата (должны быть закрыты краны на линиях воды и газа перед аппаратом, из батарейного отсека должны быть извлечены элементы питания).

4.1. Чистка теплообменника

При загрязнении теплообменника необходимо произвести чистку его поверхностей, на которых образовалась сажа, и труб теплообменника, когда в них образовалась накипь.

Для удаления сажи необходимо:

- а) снять теплообменник и опустить в горячий раствор мыла или иного синтетического моющего средства;
- б) подержать его в растворе 10-15 минут и произвести чистку его поверхностей при помощи мягкой щетки, затем промыть сильной струей воды;
- в) при необходимости весь процесс повторить.

Для устранения накипи необходимо:

- а) снять теплообменник и поместить в емкость;
- б) приготовить 10% раствор лимонной кислоты (100 г порошковой лимонной кислоты на 1 литр теплой воды);
- в) залить в трубопровод теплообменника приготовленный раствор. Раствор оставить на 10-15 минут, затем слить раствор и трубопровод тщательно промыть водой;
- г) при необходимости весь процесс повторить.

4.2. Чистка и соединение контактов

При техническом обслуживании при необходимости зачистить контакты термореле (датчика тяги), батарейного отсека. Все контакты не должны иметь окислений и должны быть надежно соединены.

4.3. Замена уплотнений

При техническом обслуживании, когда производится разборка и сборка водных и газовых коммуникаций, необходимо обязательно устанавливать новые уплотнения.

4.4. Проверка герметичности газовой и водяной систем аппарата

После очередного технического обслуживания, когда производилась разборка газовых и водяных коммуникаций, необходима проверка аппарата на герметичность (см. п. 2.4.8 и 2.3.8, стр. 6).

4.5. Проверка работоспособности термореле (датчика тяги)

Для проверки термореле (датчика тяги) необходимо снять газоотводящую трубу, включить аппарат и при номинальном режиме работы (при полностью открытом кране газовом и номинальном расходе воды) закрыть патрубок газоотводящего устройства аппарата металлическим листом. Через 10...60 секунд аппарат должен отключиться.

После проверки подсоединить газоотводящую трубу к аппарату, обеспечив герметичность соединения.

4.6. Проверка работоспособности датчика температуры воды

Для проверки датчика температуры воды необходимо измерить температуру горячей воды термометром и сравнить её с температурой, отображаемой цифровым дисплеем аппарата.

4.7. Внеочередная чистка аппарата

Проведение чистки аппарата может потребоваться чаще, чем 1 раз в 12 месяцев, в случае интенсивной работы аппарата в помещении, в воздухе которого содержится много пыли. Это можно определить визуально по изменившемуся цвету пламени горелки аппарата. Если пламя стало желтым или коптящим, это указывает на то, что горелка забилась частицами пыли из воздуха, и необходимо произвести чистку и техническое обслуживание аппарата. При нормальной работе горелки пламя должно быть голубого цвета.

Внеочередную чистку аппарата необходимо обязательно произвести и в том случае, если в помещении, где установлен аппарат, были проведены строительные или ремонтные работы и в аппарат попало много строительной пыли и мусора.

ВНИМАНИЕ! При накоплении пыли на внутренних узлах и деталях аппарата возможно его возгорание.

5. ПОРЯДОК РАБОТ ПРИ РЕМОНТЕ АППАРАТА И ЗАМЕНЕ СОСТАВНЫХ ЧАСТЕЙ

ВНИМАНИЕ! Операции по ремонту аппарата, связанные с разборкой его газовых или водяных коммуникаций, необходимо выполнять только после полного отключения аппарата (должны быть закрыты краны на линиях воды и газа перед аппаратом). Когда произойдет разборка и сборка водяных и газовых коммуникаций, необходимо устанавливать новые уплотнения. После замены узлов и деталей необходимо произвести сборку в обратной последовательности.

При проведении ремонтных работ и замене неисправных составных частей необходимо использовать только запасные части, выпускаемые предприятием-изготовителем.

Схема аппарата в разобранном состоянии приведена в Приложении I (стр. 18) на рисунке 6.

5.1. Снятие облицовки

5.1.1. Разъединить кабель, соединяющий плату дисплея с блоком управления электронным

5.1.2. Вывернуть в нижней части аппарата два винта-самореза, скрепляющие облицовку, с кронштейном на каркасе.

5.1.3. Потянуть нижнюю часть облицовки на себя, сдвинуть её вверх и снять с аппарата.

5.2. Замена горелки

5.2.1. Снять облицовку, см. п. 5.1.

5.2.2. Отвернуть гайку накидную коллектора горелки с узлом газовым.

5.2.3. Отвернуть винты крепления горелки и снять горелку.

5.2.4. Установить новую горелку.

5.2.5. Проверить на герметичность места соединений, подвергавшихся разборке, на работающем аппарате методом обмыливания, см. п. 2.4.8.

5.2.6. Проверить работу новой горелки на работающем аппарате.

5.3. Замена теплообменника

5.3.1. Произвести работы по п.п 5.2.1 по 5.2.3.

5.3.2. Отвернуть четыре самореза крепления кронштейнов теплообменника к газоотводящему устройству и снять их.

5.3.3. Отвернуть две накидные гайки S24 со штуцеров теплообменника.

5.3.4. Ослабить затяжку двух контргаек крепления теплообменника к кронштейнам задней стенки.

5.3.5. Снять теплообменник.

5.3.6. Установить новый теплообменник.

5.3.7. Проверить на герметичность места соединений, подвергавшихся разборке, на работающем аппарате методом обмыливания для газа, см. п. 2.4.8 и визуальным осмотром для воды, см. п. 2.3.8.

5.4. Замена отсека батарейного

5.4.1. Снять облицовку, см. п. 5.1, (по необходимости).

5.4.2. Отсоединить провода от батарейного отсека.

5.4.3. Отвернуть два самореза крепления батарейного отсека.

5.4.4. Снять отсек батарейный.

5.4.5. Установить новый батарейный отсек в обратной последовательности.

5.5. Замена узла газового

5.5.1. Снять облицовку, см. п. 5.1.

5.5.2. Отсоединить провода от газового узла.

5.5.3. Отсоединить подвод газа и воды к аппарату.

5.5.4. Отвернуть винты крепления газового узла и кронштейна батарейного отсека.

5.5.5. Отвернуть винты крепления экрана и снять экран.

5.5.6. Отвернуть винт крепления газового узла к каркасу.

5.5.7. Отвернуть гайку крепления узла газового к коллектору горелки.

5.5.8. Снять узел газовый.

5.5.9. Установить новый узел газовый.

5.5.10. После установки и соединения узла водогазового проверить на герметичность газовые и водяные соединения, см. п. 2.4.8 и п. 2.3.8. Утечки газа и воды не допускаются.

5.5.11. Проверить работу аппарата с новым газовым узлом.

5.6. Замена датчика протока

5.6.1. Снять облицовку, см. п. 5.1.

5.6.2. Отсоединить провода от датчика протока и провода датчика температуры холодной воды от блока управления электронного.

5.6.3. Отвернуть гайку S24 от трубы холодной воды.

5.6.4. Снять датчик протока вместе с переходником потянув его вверх.

5.6.5. Извлечь фиксатор датчика протока и снять переходник и датчик температуры холодной воды с датчика протока

5.6.6. Установить новый датчик протока.

5.6.7. Проверить места соединений, подвергавшихся разборке, на герметичность, см. п. 2.3.8 и 2.4.8.

Утечка воды не допускается.

5.6.8. Проверить работу аппарата с новым датчиком протока.

5.7. Замена датчика температуры холодной воды

5.7.1. Снять облицовку, см. п. 5.1.

5.7.2. Отсоединить провода датчика температуры холодной воды от блока управления электронного.

5.7.3. Отвернуть винт крепления прижимной пластины.

5.7.4. Снять датчик холодной воды.

5.7.5. Установить новый датчик температуры холодной воды.

5.7.6. Проверить работу аппарата с датчиком.

5.8. Замена трубы подачи холодной воды к теплообменнику

5.8.1. Снять облицовку, см. п. 5.1.

5.8.2. Отвернуть гайку накидную с переходника датчика протока.

5.8.3. Отвернуть гайку накидную со штуцера трубы теплообменника и снять трубу вместе с прокладками.

5.8.4. Установить новую трубу с новыми прокладками.

5.8.5. Проверить работу аппарата. Утечка воды не допускается.

5.9. Замена трубы выхода горячей воды из теплообменника

5.9.1. Снять облицовку, см. п. 5.1.

5.9.2. Отсоединить отвод горячей воды от водонагревателя.

5.9.3. Отсоединить провод датчика температуры воды.

5.9.4. Отвернуть гайку накидную трубы со штуцера трубы теплообменника и снять трубу вместе датчиком температуры воды и прокладками.

5.9.5. Снять датчик температуры воды с трубы.

5.9.6. Установить новую трубу с новыми прокладками, с предварительно установленным датчиком температуры воды.

5.9.7. Подсоединить провод датчика температуры воды.

5.9.8. Проверить работу аппарата. Утечка воды не допускается.

5.10. Замена термореле (датчика тяги)

5.10.1. Снять облицовку, см. п. 5.1.

5.10.2. Отсоединить провода от термореле.

5.10.3. Отвернуть два винта крепления термореле к ГОУ и снять термореле.

5.10.4. Установить новое термореле.

5.10.5. Проверить работоспособность аппарата с новым термореле, см. п.4.5.

5.11. Замена блока управления электронного

5.11.1. Снять облицовку, см. п. 5.1.

5.11.2. Отсоединить все внешние соединительные провода и разъемы блока управления электронного.

5.11.3. Отвернуть два винта крепления блока управления электронного к кронштейну и снять его.

5.11.4. Установить новый блок управления электронный.

5.11.5. Проверить работу аппарата с новым блоком электронным.

5.12. Замена свечи или датчика наличия пламени

5.12.1. Снять облицовку, см. п. 5.1.

5.12.2. Снять провода со свечи розжига и с датчика наличия пламени.

5.12.3. Снять экран смотрового окна, отвернув два винта его крепления.

5.12.4. Снять датчик наличия пламени и (или) свечу, отвернув винты их крепления.

5.12.5. Установить новый датчик наличия пламени и (или) свечу.

5.12.6. Проверить работоспособность аппарата.

5.13. Замена датчика температуры горячей воды

5.13.1. Снять облицовку, см. п. 5.1.

5.13.2. Отсоединить провода датчика температуры горячей воды от блока управления электронного.

5.13.3. Отвернуть датчик температуры горячей воды снять его (вместе с проводом).

5.13.4. Установить новый датчик

5.13.5. Соединить провод датчика к блоку управления электронному.

5.13.6. Проверить работу аппарата с новым датчиком.

6. ВОЗМОЖНЫЕ НЕИСПРАВНОСТИ И МЕТОДЫ ИХ УСТРАНЕНИЯ

Таблица 3. Возможные неисправности

Неисправность (код ошибки)	Вероятная причина	Методы устранения
E0	Сбой в работе газового узла, нет розжига в течении 15 сек.	Проверить системы подачи газа и воды. Проверить систему питания (заменить элементы питания) Проверить систему розжига
E1	Нет розжига в течении 15 сек.	Проверить систему розжига: розжиг, блок управления, контроль наличия пламени
E2	Непрерывная работа в течении 60 минут	В нормальном состоянии: дополнительная работа
E4	Не обнаружен сигнал при включении воды	Неисправность системы управления
E5	Неисправность датчика протока воды	Проверить кабель датчика протока, заменить датчик протока воды
E6	Срабатывание датчика температуры горячей воды (85 °С)	Выключить кран горячей воды
E7	Непрерывный розжиг в количестве 15 раз	Неисправность системы управления, заменить блок управления
E8	Неисправность защитного выключателя температуры	Проверить кабель датчика температуры горячей воды, заменить датчик
EA	Неисправность датчика температуры холодной воды	Проверить кабель, заменить датчик температуры холодной воды
PA	Низкий заряд батареи	Заменить элементы питания

Неисправность	Вероятная причина	Методы устранения
При открытии крана горячей воды аппарат не включается, искровой разряд отсутствует.	В батарейном отсеке не установлены (или неправильно установлены) элементы питания или они полностью разрядились.	Установить или заменить элементы питания, соблюдая полярность.
	Недостаточный расход воды для включения аппарата	Увеличить расход воды с помощью крана горячей воды
	Недостаточный расход воды из-за неполного открытия кранов.	Полностью открыть запорный кран на входе в аппарат и кран горячей воды.
	Недостаточный расход воды (менее 2,5 л/мин при полностью открытых кранах), вызванный следующим: Слабый напор воды в водопроводной сети. Нарушены требования настоящего руководства при монтаже трубопроводов. Засорились фильтры очистки воды. Наличие накипи в теплообменнике.	Обратиться в коммунальную службу для устранения причины слабого напора воды. Произвести монтаж трубопроводов в соответствии с требованиями настоящей инструкции. * Прочистить или заменить фильтры очистки воды. * Очистить теплообменник от накипи
	Разрыв электрической цепи.	Найти и устранить разрыв в электрической цепи. *
	Образование нагара на электроде свечи.	Произвести чистку свечи от нагара*.
	Неисправен блок управления электронный и (или) панель управления	Заменить блок электронный и (или) панель управления. *
При открытии крана горячей воды аппарат не включается, искровой разряд есть.	Закрыт запорный газовый кран перед аппаратом.	Открыть запорный газовый кран перед аппаратом.
	Искра не попадает в струю воздушно-газовой смеси горелки.	Отрегулировать расстояние 5±1 мм между концом электрода свечи и насадкой горелки. *
	Кончился запас сжиженного газа в баллоне.	Заменить баллон со сжиженным газом.

Неисправность	Вероятная причина	Методы устранения
Слабый искровой разряд.	Разрядились элементы питания.	Произвести замену элементов питания.
	Окислены контакты батарейного отсека.	Зачистить контакты батарейного отсека. *
После непродолжительной работы аппарат отключается.	Недостаточная тяга (аппарат отключается автоматической системой управления).	Произвести чистку дымохода. Герметизировать соединения газоотводящей трубы. *
	Температура горячей воды на выходе аппарата более 85 °С (аппарат отключается автоматической системой управления).	Закрыть кран горячей воды и при следующем включении (через 1-2 минуты) снизить температуру горячей воды, уменьшив расход газа.
	Нарушен контакт с датчиком наличия пламени или электрод датчика касается деталей горелки или находится вне зоны пламени (горелка работает при продолжающихся искровых разрядах и затем отключается).	Восстановить контакт с датчиком наличия пламени, отрегулировать положение его электрода*
	Образование нагара на датчике наличия пламени.	Произвести чистку датчика наличия пламени от нагара*.

*- Работы выполняются специализированной сервисной организацией.

7. СДАЧА АППАРАТА ПОТРЕБИТЕЛЮ

7.1. После установки аппарата установщик обязан проверить работу аппарата в номинальных условиях. При необходимости, должны быть осуществлены соответствующие регулировки для достижения значений, указанных в настоящей инструкции.

7.2. После окончания монтажных и наладочных работ должен быть проведен инструктаж потребителя о порядке обращения с аппаратом:

- правила регулировки количества воды;
- правила регулировки количества газа;
- порядок включения и выключения аппарата;
- работы по уходу за аппаратом, выполняемые потребителем.

7.3. О проведении инструктажа должна быть сделана соответствующая отметка в разделе в сервисной книжке технического обслуживания и гарантии. Там же должна быть сделана отметка об установке аппарата.

8. УТИЛИЗАЦИЯ

8.1. Утилизация упаковки

Упаковка защищает аппарат от транспортных повреждений. Упаковочные материалы не наносят вреда окружающей среде, пригодны для вторичного использования и имеют соответствующую маркировку.

После установки аппарата упаковка может быть утилизирована.

ВНИМАНИЕ! Не позволяйте детям играть с упаковочным материалом, так как это может представлять для них опасность удушья, которой дети подвергаются, закрывшись в картонной коробке или запутавшись в полиэтиленовой плёнке.

8.2. Утилизация аппарата

По завершении эксплуатации аппарат необходимо демонтировать, выполнив следующие операции:

- 1) закрыть запорный газовый кран и кран холодной воды перед аппаратом;
- 2) слить воду из аппарата;
- 3) отсоединить аппарат от дымохода;
- 4) отсоединить аппарат от водопроводной и газовой сети;
- 5) снять аппарат со стены.

ВНИМАНИЕ! Аппарат является потенциально травмоопасным объектом! Поэтому при утилизации необходимо максимально обеспечить безопасность для окружающих.

Аппарат состоит из материалов, пригодных к вторичному использованию. Демонтированный аппарат рекомендуется сдать в специализированную организацию. За более подробной информацией об утилизации Вы можете обратиться в органы коммунального управления, в службу по вывозу и утилизации отходов по месту Вашего жительства.

9. СВИДЕТЕЛЬСТВО О ПРИЕМКЕ

Аппарат водонагревательный проточный газовый бытовой
BaltGaz 14G Premium

заводской номер _____

соответствует ТУ 4858-008-26985921-2008 (ГОСТ 31856-2012, ТР ТС 016/2011) и признан годным для эксплуатации.

Аппарат отрегулирован на (отметить вид и давление газа, на которое настроен аппарат)

природный G20 газ 1,3 кПа (130 мм вод. ст.)

сжиженный G30 газ 2,9 кПа (300 мм вод. ст.)
(вид газа) (номинальное давление газа)

Штамп ОТК

Цвет облицовки аппарата:

белый

черный

Дата выпуска _____

10. ГАРАНТИЙНЫЕ ОБЯЗАТЕЛЬСТВА

ПРЕДУПРЕЖДЕНИЕ! В случае самостоятельной установки аппарата Потребителем или иным лицом, не являющимся работником специализированной сервисной организации, гарантийный срок на аппарат не устанавливается.

10.1. Предприятие-изготовитель гарантирует безотказную работу аппарата при наличии документации на его установку и при соблюдении Потребителем правил эксплуатации, технического обслуживания и хранения, установленных «Руководством пользователя» и настоящей «Инструкцией по монтажу и сервисному обслуживанию».

10.2. Гарантийный срок эксплуатации аппарата – 60 (шестьдесят) месяцев со дня продажи через розничную торговую сеть при условии выполнения ежегодного сервисного обслуживания в соответствии с сервисной книжкой. При отсутствии в гарантийных талонах штампа Продавца с отметкой даты продажи аппарата гарантийный срок исчисляется со дня его выпуска предприятием-изготовителем.

10.3. При продаже аппарата Продавец должен проставить штамп и дату продажи в гарантийных талонах Покупатель должен проверить отсутствие внешних повреждений аппарата, его комплектность и получить «Руководство пользователя» и «Инструкцию по монтажу и сервисному обслуживанию», «Сервисную книжку» и заполненные гарантийные талоны.

10.4. Кассовый чек об оплате аппарата необходимо сохранять в течение всего гарантийного срока эксплуатации.

10.5. После установки аппарата организация, установившая аппарат, должна заполнить гарантийные талоны, в которых указывается наименование организации, фамилия и инициалы специалиста, установившего аппарат, а также дата установки аппарата.

10.6. При обнаружении недостатков в работе аппарата в период гарантийного срока Потребитель имеет право обратиться к Продавцу с письменным требованием о ремонте, замене или возврате изделия. При этом к письменному заявлению должны быть приложены оригиналы следующих документов:

- кассовый чек на приобретение аппарата;
- инструкция по монтажу и сервисному обслуживанию;
- гарантийные талоны;
- сервисная книжка;
- технический акт, подтверждающий наличие недостатков аппарата с подробным описанием неисправностей, выданный специализированной сервисной организацией.

10.7. Гарантийный ремонт аппарата выполняется специализированной сервисной организацией в срок не более 45 (сорока пяти) дней с момента передачи аппарата Потребителем Продавцу (сервисной организации) по акту. Датой окончания ремонта считается дата направления Потребителю уведомления (в том числе посредством телефонной связи) об окончании ремонта аппарата.

При гарантийном ремонте аппарата гарантийный талон и корешок к нему заполняются работником организации, производящей ремонт, при этом гарантийный талон изымается. Корешок гарантийного талона остается в «Инструкции по монтажу и сервисному обслуживанию»

Перечень специализированных сервисных центров приведен в отдельном вкладыше. Сеть сервисных центров постоянно расширяется. Узнать адреса новых сервисных центров и получить дополнительную информацию о сервисных центрах в конкретном регионе Вы можете в торгующей организации или по телефону предприятия-изготовителя (86137) 4-03-83, а также на сайте www.baltgaz.ru.

10.8. Гарантийный срок на новые запасные части, установленные в аппарат при гарантийном или платном ремонте, либо приобретенные отдельно от аппарата, составляет 6 (шесть) месяцев со дня выдачи Потребителю аппарата из ремонта, либо продажи этих запасных частей, если иное не указано в паспорте на запасные части.

10.9. Срок службы аппарата составляет не менее 12 (двенадцати) лет.

10.10. Изготовитель не несет ответственность за неисправность аппарата и не гарантирует безотказную работу аппарата в случаях:

- несоблюдения Потребителем, торгующей или транспортной организацией правил транспортировки и хранения аппарата;
- самостоятельной установки аппарата Потребителем или иным лицом, не являющимся работником специализированной сервисной организации;
- несоблюдения Потребителем правил эксплуатации аппарата;
- несоблюдения Потребителем правил технического обслуживания аппарата в установленный срок (не реже одного раза в 12 месяцев);
- наличия механических повреждений аппарата;
- использования аппарата не по назначению;
- неисправности, возникшей из-за появления накипи в теплообменнике.

10.11. Техническое обслуживание аппарата (включая чистку его узлов) не входит в гарантийные обязательства предприятия-изготовителя и выполняется за счет потребителя.

10.12. Элементы питания являются расходным материалом и в комплект поставки не входят. Замена элементов питания не входит в гарантийные обязательства предприятия-изготовителя.

Адрес предприятия-изготовителя: АО «Армавирский завод газовой аппаратуры»,
352902, Россия, Краснодарский край, г. Армавир, ул. Тургенева, д. 319, лит.Т
тел. (86137) 4-03-83

По вопросам качества и гарантии изделий обращаться по тел. (86137) 3-54-03

Телефон Службы технической поддержки 8-800-555-40-35
(звонок на территории России бесплатный)

ПРИЛОЖЕНИЕ I. Схема аппарата с разнесёнными частями



Рис. 6. Вид аппарата с разнесёнными частями

Таблица 4. Каталог составных частей аппарата

Поз.	Наименование		Обозначение
1	Облицовка	белая	6214-03.101
		черная	6214-03.101-01
2	Стекло	белое	6014-03.002
		черное	6014-03.002-01
3	Панель управления	белая	6214-24.000
		черная	6214-24.000-01
4	Теплообменник		3219-08.00
5	Узел газовый		6114-21.000 DV2-NBJ-C642
6	Блок управления электронный		6114-22.000 B736-WE B60MPTR
7	Термореле 110°C (датчик наличия пламени)		KSD301-DA110A2
8	Горелка	природный газ (G20, 2-е семейство, группа H), 1,3 кПа (130 мм вод. ст.) (D1,40)	6114-02.050
		сжиженный газ (G30, 3-е семейство, группа В/Р), 2,9 кПа (300 мм вод. ст.) (D0,79)	6114-02.050-01
9	Коллектор в сборе	природный газ (G20, 2-е семейство, группа H), 1,3 кПа (130 мм вод. ст.) (D1,40)	6114-02.120
		сжиженный газ (G30, 3-е семейство, группа В/Р), 2,9 кПа (300 мм вод. ст.) (D0,79)	6114-02.120-01
10	Сопло	природный газ (G20, 2-е семейство, группа H), 1,3 кПа (130 мм вод. ст.) (D1,40)	3295.07.20.005-17
		сжиженный газ (G30, 3-е семейство, группа В/Р), 2,9 кПа (300 мм вод. ст.) (D0,79)	3295.07.20.005-20
11	Труба входа холодной воды		6114-04.000
12	Труба выхода горячей воды		6114-05.000
13	Отсек батарейный		3227-00.008
14	Датчик протока воды (в сборе)		6114-23.000
15	Датчик протока воды		6114-23.001
16	Переходник		6114-23.002
17	Фиксатор		6114-23.003
18	Кольцо		6114-23.004
19	Датчик температуры холодной воды (в сборе)		6114-26.000
20	Датчик температуры холодной воды		6114-26.001
21	Пластина прижимная		6114-26.002
22	Кольцо		6114-26.004
23	Датчик температуры горячей воды		3226-10.000
24	Штуцер		3226-10.001
25	Кольцо		6114-26.004
26	Свеча розжига		4508-02.230
27	Датчик наличия пламени		4508-02.240
28	Прокладка D28xd17x2		3272-00.014-01
29	Прокладка D19xd10x2		3272-00.015

Телефон Службы технической поддержки 8-800-555-40-35

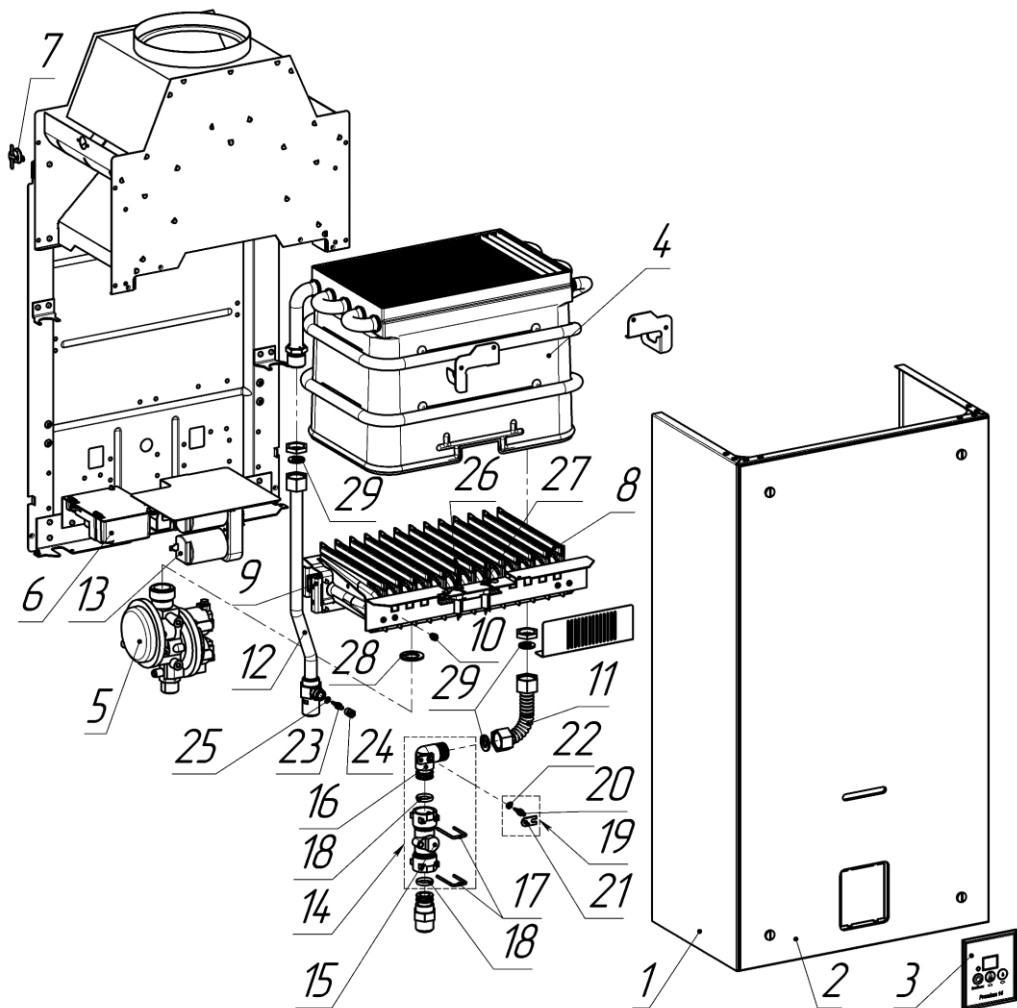
(звонок на территории России бесплатный)

Данная инструкция по монтажу и сервисному обслуживанию доступна для скачивания в сети интернет по адресу: baltgaz.ru.



EAC

Производитель:

АО «Армави́рский завод газовой аппаратуры»

Адрес: 352902, Россия, Краснодарский край,
г. Армавир. ул. Тургенева, д. 319, лит. Т;
тел.: (86137) 4-03-83

СЛУЖБА ТЕХНИЧЕСКОЙ ПОДДЕРЖКИ

8-800-555-40-35

(звонок по РФ бесплатный)

СЕРТИФИКАТ СООТВЕТСТВИЯ

№ ТС RU C-RU.АД06.В.01182

Серия RU № 0625215

СРОК ДЕЙСТВИЯ С 19.06.2018 г. ПО 18.06.2023 г.

ОРГАН ПО СЕРТИФИКАЦИИ

ООО "Стандарт-Групп"

Аттестат рег. № RA.RU.11АД06 от 03.03.2016

baltgaz.ru