

PE - нулевой защитный проводник;

L, N - сеть 220 В;

M1 - электродвигатель вентилятора, 220 В.;

M2 - электропривод воздушной заслонки (220 В, возвратная пружина);

DPU-01 - пульт дистанционного управления;

При отсутствии подключения DPU-01 между клеммами 7 и 8 должна стоять перемычка.

FS1 - контакт пожарной сигнализации (НЗ);

При отсутствии подключения к щиту АПС между клеммами 10 и 11 должна стоять перемычка.

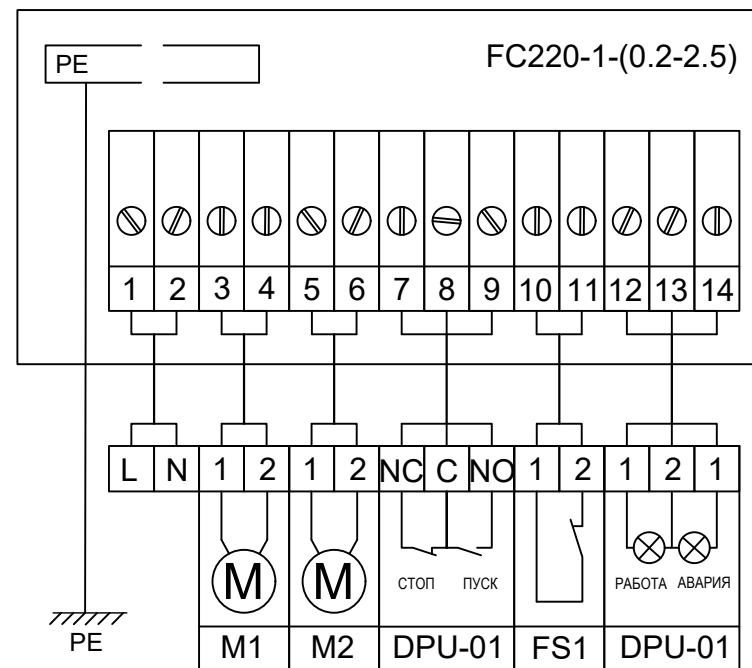

VENTMATIC FC220-1 Приложение №1																																		
<table border="1"> <thead> <tr> <th>Изм.</th> <th>Лист</th> <th>N докум.</th> <th>Подп.</th> <th>Дата</th> </tr> </thead> <tbody> <tr> <td>Разраб.</td> <td></td> <td>Гоголин А.В.</td> <td></td> <td></td> </tr> <tr> <td>Пров.</td> <td></td> <td>Гоголин А.В.</td> <td></td> <td></td> </tr> <tr> <td>Т.контр.</td> <td></td> <td></td> <td></td> <td></td> </tr> <tr> <td>Н.контр.</td> <td></td> <td></td> <td></td> <td></td> </tr> <tr> <td>Утв.</td> <td></td> <td>Коломейчук А.А.</td> <td></td> <td></td> </tr> </tbody> </table>	Изм.	Лист	N докум.	Подп.	Дата	Разраб.		Гоголин А.В.			Пров.		Гоголин А.В.			Т.контр.					Н.контр.					Утв.		Коломейчук А.А.			<b>Схема внешних подключений</b>	Лит.	Масса	Масштаб
	Изм.	Лист	N докум.	Подп.	Дата																													
	Разраб.		Гоголин А.В.																															
	Пров.		Гоголин А.В.																															
	Т.контр.																																	
Н.контр.																																		
Утв.		Коломейчук А.А.																																
		Лист	Листов																															
		Щит управления вентилятором VENTMATIC FC220-1			<b>ООО "ВЕНТМАТИК"</b>																													