



ИИТЕХНО
ТЮНИНГ ТРАНСМИССИИ

ДИФФЕРЕНЦИАЛ

ЧЕТЫРЕХСАТЕЛЛИТНЫЙ

ДЛЯ РАЗДАТОЧНОЙ КОРОБКИ
НИВА



ИНСТРУКЦИЯ ПО УСТАНОВКЕ

- ⓘ **ВНИМАНИЕ:** Прежде чем приступать к работе по установке, полностью ознакомьтесь с данной инструкцией.
- ⓘ **В** связи с постоянной работой по совершенствованию изделия, повышающей его надёжность и улучшающей эксплуатационные характеристики, в конструкцию могут быть внесены незначительные изменения, не отражённые в настоящей инструкции.
- ⓘ **ВАЖНО:** Данная инструкция отражает только моменты, связанные с установкой дифференциала РК Нива четырехсателлитного, и используется совместно с руководством по ремонту и эксплуатации автомобиля вашей марки и модификации.
- ⓘ **ВАЖНО:** Перед началом работ убедитесь, что комплектность продукта соответствует заявленному перечню, а все необходимые инструменты, материалы и специальные приспособления имеются в наличии.



**В комплект поставки входят
(см. рисунок 1):**

1. Дифференциал РК Нива четырех-
сателлитный (24 шлица) – 1 шт.
2. Вал привода заднего моста
(24 шлица) – 1 шт.
3. Вал привода переднего моста
(24 шлица) – 1 шт.



Рис. 1



Инструменты:

Для установки изделия не требуется дополнительных инструментов и специальных приспособлений, кроме тех, которые указаны для разборки раздаточной коробки автомобиля Нива в руководстве по ремонту и эксплуатации автомобиля.

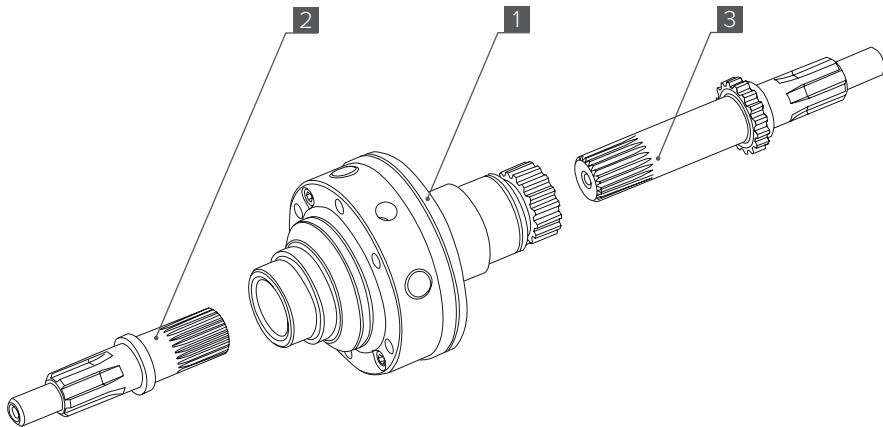
Материалы:

- Фиксатор резьбовых соединений (например, Loctite №272 или аналог).
- Герметик-прокладка (либо новые прокладки крышек и корпуса раздаточной коробки).
- Масло трансмиссионное, рекомендуемое заводом-изготовителем для вашего климатического пояса.



ЭТАП 1. Установка дифференциала

1. Снимите раздаточную коробку с автомобиля, разберите её, извлеките штатный дифференциал РК Нива и валы привода переднего и заднего моста. За пошаговой инструкцией по снятию и разборке раздаточной коробки обратитесь к руководству по ремонту и эксплуатации автомобиля вашей марки и модификации.
 2. Снимите со штатного дифференциала ведомую шестерню согласно руководству по ремонту и эксплуатации автомобиля вашей марки и модификации.
- ❗ **ВАЖНО: Рекомендуем осмотреть зубья шестерни, а также ее посадочные поверхности на предмет наличия сколов, трещин, задиров и других повреждений. При необходимости, замените шестерню на новую, надлежащего качества.**
3. На посадочное место дифференциала РК Нива четырехсателлитного [1], установите ведомую шестерню штатного дифференциала, совместив крепежные отверстия в деталях.



ЭТАП 1. Установка дифференциала

4. Закрепите шестерню на дифференциале шестью болтами М10х1.25х45, взятыми из штатного корпуса дифференциала, с моментом затяжки 66,6-82,3 Н·м.
 5. Дальнейшую установку дифференциала, а также валов привода переднего и заднего моста на 24 шлица [2, 3] в раздаточную коробку производите согласно документации по ремонту и эксплуатации автомобиля вашей модели и модификации.
- ⓘ **ВНИМАНИЕ: Дифференциал РК Нива четырехсателлитный предназначен для установки только с валами привода на 24 шлица производства ИЖ-ТЕХНО.**
6. Залейте в раздаточную коробку необходимый объем масла, который указан в руководстве по ремонту и эксплуатации автомобиля вашей марки и модификации.



ЭТАП 2. Эксплуатация и гарантия

1. Рекомендуемое масло: согласно рекомендациям завода-изготовителя для вашего климатического пояса.
- ⓘ **ВНИМАНИЕ:** Гарантия не распространяется на дифференциал со следами внешнего механического воздействия, а также следами локального нагрева.





www.izh-techno.ru

8-800-700-27-10

46.1017

© «ИЖ-ТЕХНО», 2017



80.10.22.095.000M