

1:4

Спецификация деталей

Марка отпр. эл-та	№ поз.	Кол. шт.	Профиль	Длина, мм	Масса, кг			Марка стали	Примечание
					шт.	общ.	марки		
SPS S4/34x38/30x3/ - 700x240	1	6	— 30x3	694				C235	
	2	2	— 70x3	240				C235	
	3	1	Перфорированный уголок — 2x28x35	694				C235	
	4	21	Пруток Ø 5.2	209				C235	
					Масса напл. металла: 0,0				

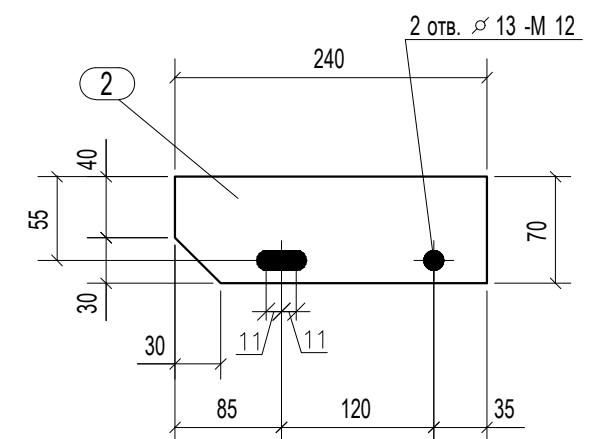
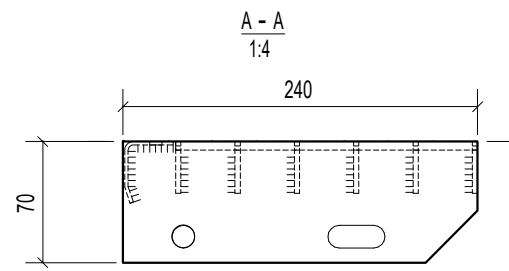

SPS S4/34x38/30x3 - 700x240

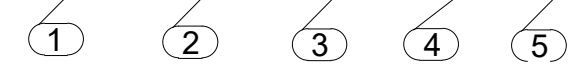

1. Тип ступени - SPS S4 (с противоскольжением);
2. Размер ячейки - 34x38;
3. Тип несущей полосы - 30x3;
4. Размер несущей полосы - 700мм;
5. Размер связующего прутка - 240мм.

Согласовано

Инв. № подл. Подп. и дата Взам. инв. №

Изм.	Кол.	Лист	Недок.	Подпись	Дата

SPS S4/34x38/30x2/ - 700x240

Стадия	Лист	Листов
Р		