



Шведская стенка Рекорд Х

Инструкция по сборке

Производитель-компания «Рекорд»: ИП Владимиров О.В. г. Санкт-Петербург, ул. Садовая д.51 тел. Тел. 8(812)981-04-05 www.record-sport.ru e-mail: turnik001@mail.ru

1. Общие характеристики и назначение

Шведская стенка Рекорд с опорой на пол:

Максимально допустимая нагрузка 400 кг (при выборе стены для установки из плотного кирпича или бетона).

Размеры в собранном виде: высота – 238 см (202 см у стенки без опоры на пол) / ширина – 69 см / глубина – 15 см

2. Сборка шведской стенки с опорой

1. Аккуратно распакуйте изделие и разложите комплектующие детали в соответствии с таблицей комплектации.

2. Разложите на полу вертикальные стойки, перекладины, и стеновые кронштейны (Поз. 1,2,3,4) как показано на рис. 1. Обратите внимание, что на стойках (поз. 1 и 2) присутствует продольный заводской шов на поверхности трубы, он должен устанавливаться на заднюю сторону (к стене). Затем вставьте перекладины (поз.3) в левую стойку (поз.1) до упора. После придвиньте правую стойку (Поз. 2) к свободным концам перекладин, поочередно вставьте перекладины на 1,5-2 см внутрь стойки. Когда все перекладины будут вставлены в соответствующие отверстия сдвиньте стойки (Поз. 1 и 2) навстречу друг другу до упора.

3. Закручиваем болты (Поз. 5) в местах крепления перекладин, кроме перекладин к которым крепятся стеновые кронштейны. Обратите внимание, что кронштейны устанавливаются сбоку стоек с помощью болтов (Поз. 5), как показано на схеме. При желании, Вы можете выбрать любое расположение кронштейнов по высоте для установки (мы рекомендуем ставить кронштейны на уровне 1,5,9-й перекладины).

Примечание: чтобы легче собрать стенку, при закручивании болтов не стоит их сразу закручивать до упора. После того, как все болты будут вкручены, можно их затянуть до конца.

4. Устанавливаем стеновые кронштейны поз. 4 согласно рис.1. Проверьте затяжку всех болтовых соединений, люфт должен отсутствовать полностью.

3. Монтаж шведской стенки к стене.

1. Монтаж шведской стенки производится с помощью 8-ми дюбелей 10*60 и шурупов 8*60 мм. Для этого приставляем собранную шведскую стенку к стене. С помощью строительного уровня проверяем положение перекладин относительно горизонта. Размечаем места для сверления отверстий.

2. Сверлим отверстия перфоратором, используя сверло (бур) на 10 мм, на глубину 60 и более мм. Обратите внимание, что для надежного крепления шведской стенки достаточно 8 болтов (по 2 шт. на верхних кронштейнах и по 1 шт. на средних и нижних кронштейнах). В случае, если стена не высокого качества, Вы можете установить по 2 болта на среднем и нижнем креплениях.

3. Забиваем в просверленные отверстия дюбели 10*60 мм. Приставляем шведскую стенку к стене и совмещаем отверстия. Закручиваем шурупы 10*60 гаечным ключом №13.

4. Надеваем пластиковые колпачки на болты.

Важно: Во избежание срыва шляпки шурупа, необходимо закручивать шуруп плавно, без рывков. Шуруп нужно затянуть до легкого упора. Важно (!) не перетянуть шурупы гаечным ключом.

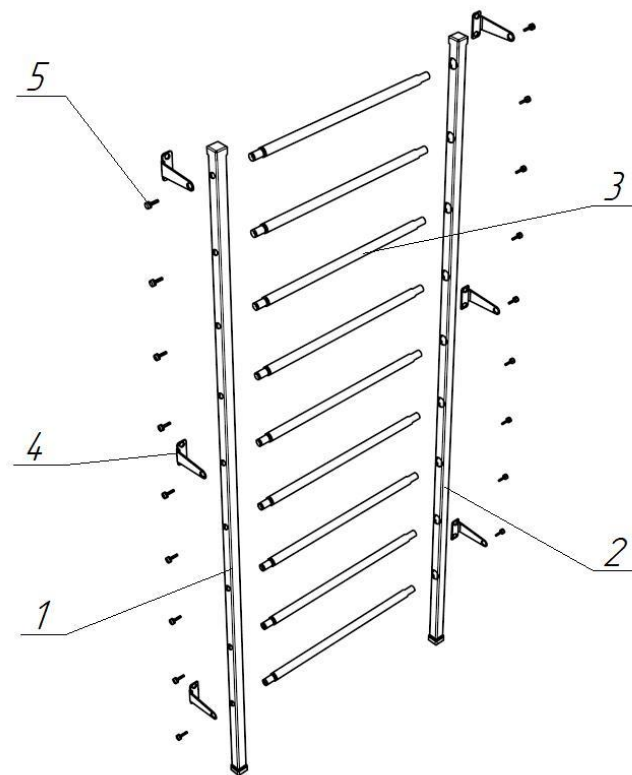

Установка шведской стенки без опоры на пол

Установка шведской стенки без опоры похожа на установку стенки с опорой, но имеет несколько важных отличий. Главный момент по высоте установки от пола, если Вы планируете заниматься с нашей скамьей для жима лежа, то нужно выдержать расстояние от пола до первой перекладины 325 мм, чтобы при упоре скамьи на первую перекладину не сбился уровень горизонта поверхности скамьи. Пункты 1,2,3 по сборке шведской стенки сохраняются.

4. Проверить габарит собранной стенки 691 мм, согласно схеме ниже.

5. На стене пробурить 2 отверстия 10 мм под средние кронштейны крепления: по вертикали (под верхний болт кронштейна) 1347 мм от уровня пола, по горизонтали (между отверстиями левого и правого кронштейна) 651 мм – при установке болтов внутрь (рекомендуется), так же Вы можете установить кронштейны наружу болтами, тогда размер по горизонтали будет 739 мм.

6. Установить 2 средних кронштейна (каждый на 1 верхний болт), проверить размер 691 мм между кронштейнами (в месте крепления стенки)

7. Закрепить шведскую стенку на 2-х средних кронштейнах с помощью болтов М12 (Поз. 5)

8. Закрепить к шведской стенке все кронштейны, проверить по уровню перекладины и разметить места крепления остальных дюбелей и болтов.

9. Снять стенку с кронштейнами, пробурить отверстия под дюбеля. Установить шведскую на болты.

Примечание: ознакомьтесь с разделом «3. Монтаж шведской стенки к стене»

Комплектация шведской стенки:

Поз.	Наименование	Кол-во
1	Стойка левая	1 шт.
2	Стойка правая	1 шт.
3	Перекладина/ ступень	9 шт.
4	Стеновой кронштейн	6 шт.
5	Болт М12*25	18 шт.
6	Колпачок на болт М12	18 шт.
7	Дюбель + шуруп + Колпачок на болт М8	12 шт.
8	Колпачок на болт М8	12 шт.

