

**Дополнительная стойка-качели**  
**серии «ЮНЫЙ АТЛЕТ»**  
для моделей ДСК «Уличный» и «Уличный-Плюс»

**РУКОВОДСТВО ПО УСТАНОВКЕ**  
**и ЭКСПЛУАТАЦИИ**



Настоящее руководство по эксплуатации предназначено для ознакомления пользователей с правилами сборки, установки, эксплуатации и обслуживания дополнительной стойки-качели «Юный атлет» (далее по тексту — Стойка). Стойка совместима с моделями ДСК «Юный Атлет» «Уличный» и «Уличный-Плюс»

## 1. НАЗНАЧЕНИЕ И ТЕХНИЧЕСКИЕ ХАРАКТЕРИСТИКИ

1.1. Стойка представляет собой сборно-разборную конструкцию, устанавливаемую на бетонированные опоры.

1.2. Стойка предназначен для личного (индивидуального) использования на открытых площадках (дачных участках) детьми старше 4-х лет. **Внимание: Комплекс не предназначен для установки в местах общественного пользования.**

Общая нагрузка на Стойку не должна превышать 50 кг.

1.3. Основные технические характеристики Стойки приведены в таблице 1.



Таблица 1

УДСК «ЮНЫЙ АТЛЕТ»		Значение
Параметр		
Габаритные размеры, м	длина, мм	1550
	ширина, мм	1100
	высота, мм	2100
Вес нетто, кг, не более		10
Максимальная нагрузка на Стойку, кг		50
Максимальная нагрузка на качели, кг		50
Минимальный возраст ребенка, лет		4
Срок службы, лет (не менее)		5

## 2. КОМПЛЕКТНОСТЬ

2.1. Комплектность Стойки приведена в таблице 2

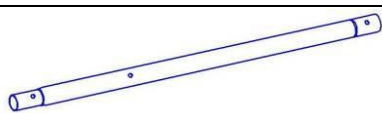
Таблица 2

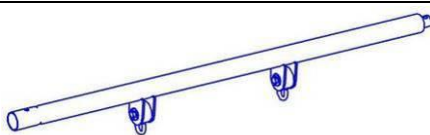
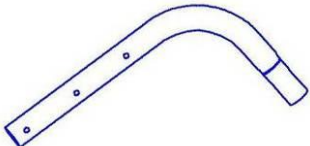
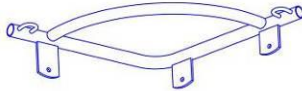
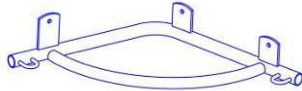
№	Наименование	Кол-во, шт.	Рисунок
1	Стойка качелей нижняя	2	
2	Стойка качелей верхняя	2	
3	Перекладина качелей	1	
4	Отвод большой	1	
5	Боковина качелей левая	1	
	Боковина качелей правая	1	

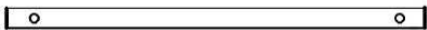
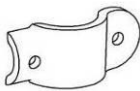
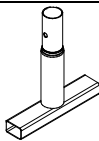
7	Распорная перекладина	1			
8	Пластина соединительная	2			
9	Комплект цепей и карабинов	1			
10	Комплект «спинка и сиденье»	1			
11	Закладная	2			
КРЕПЕЖ			ПЛАСТИК		
№	Наименование	К-во	№	Наименование	К-во
12	Болт М8х40	1	22	Полусфера	18
13	Болт М8х50	1	23	Колпачок полусферы	18
14	Болт М8х55	5	24	Колпачок болта М8	6
15	Болт М8х75	3			
16	Болт М8х80	2			
17	Гайка М8	12			
18	Шайба 8	24			
19	Винт М6х20 меб	6			
20	Гайка М6	5			
21	Шайба 6	6			

### 3. ИНСТРУКЦИЯ ПО СБОРКЕ И УСТАНОВКЕ

- 3.1. Распакуйте Стойку и внимательно изучите настоящее руководство.
- 3.2. Сборку и установку Стойки должны осуществлять не менее 2-х взрослых человек.
- 3.3. Разложите комплектующие детали на ровной поверхности, убедитесь, что комплектность поставки совпадает с номенклатурой, указанной в п.2 настоящего руководства.
- 3.4. Для монтажа Вам понадобится: лестница-стремянка высотой не менее 1,5 метров, строительный уровень длиной не менее 1 м и гаечный ключ с размером S=13 мм.
- 3.5. Собрать Стойку по рисунку 1.

**Внимание:** после сборки деталей в соответствии со схемой, на нижние стойки качелей (поз.1) установить распорную перекладину (поз. 7), используйте крепеж (поз. 16,17,18) и пластик (поз. 22,23,24).

- 3.6. Собрать балку для качелей с основной частью Вашего ДСК по рисунку 2.



Рисунок 1



Рисунок 2

- 3.7. Собрать 2 закладные (поз.11) с нижними стойками собранной Стойки по схеме А.
- 3.8. Подготовить площадку под установку Стойки в соответствии с рисунком ниже:

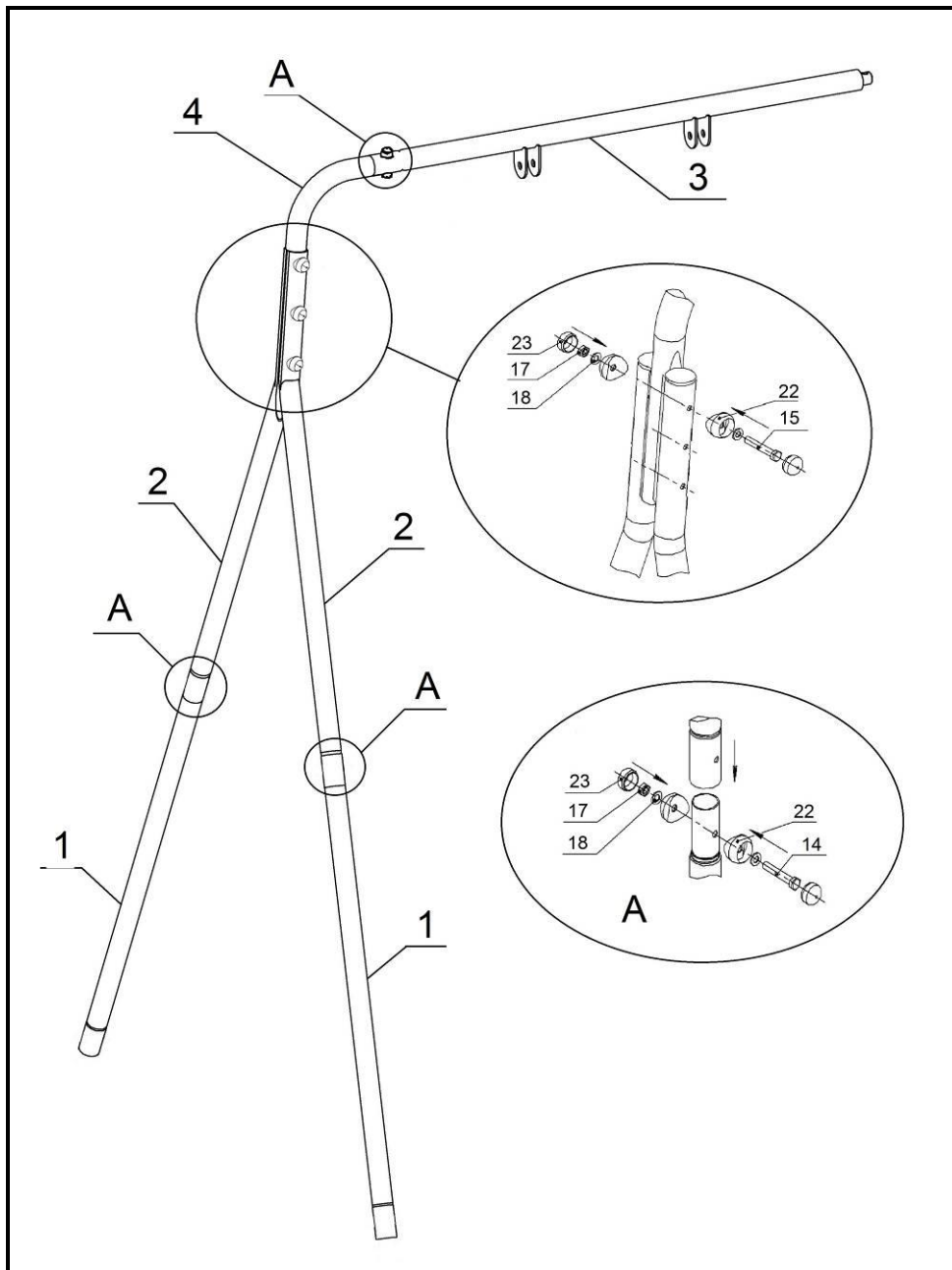

**Внимание:** размеры, указанные на рисунке предназначены для планирования площадки и могут незначительно отличаться от фактических размеров собранной Стойки, производить работы по бетонированию опор следует исходя из размеров собранной Стойки.

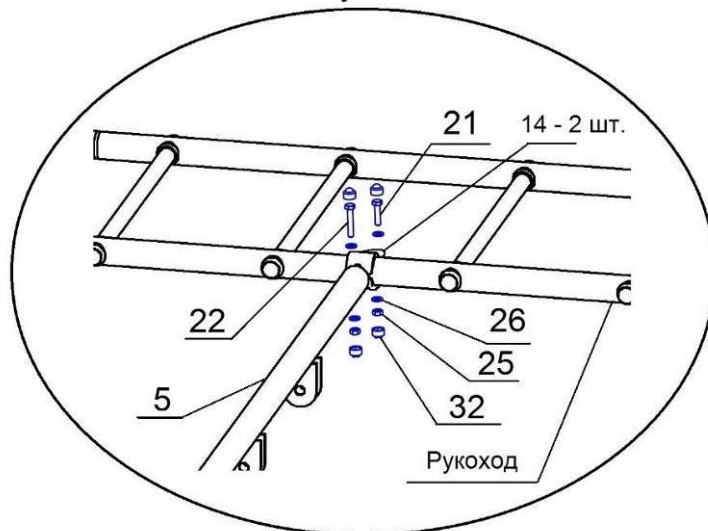
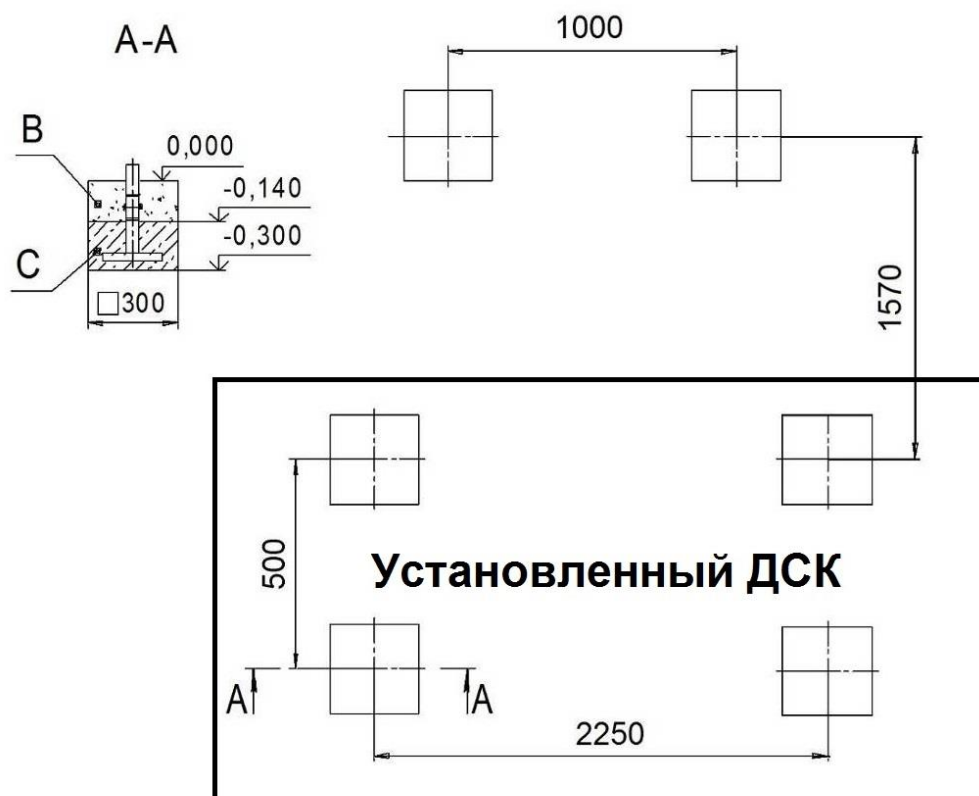
3.9. Установить Стойку в подготовленные ямы, проверить горизонтальность балки для качелей с помощью строительного уровня, забетонировать опоры (бетон В15;  $V=0,09 \text{ м}^3$ , С – бетон, В – песок).

3.10. Собрать и установить качели. Для сборки качелей используйте детали поз. 5,6, крепеж поз. 19,20,21. Для подвеса качелей используйте комплект цепей и карабинов поз. 9.

3.11. Испытайте надежность установки Стойки и под весом взрослого человека.

#### 4. ИНСТРУКЦИЯ ПО ЭКСПЛУАТАЦИИ И ОБСЛУЖИВАНИЮ

4.1. Суммарная нагрузка на Стойку не должна превышать 50 кг.

4.2. При проведении занятий на Стойке во избежание ушибов и травм рекомендуется обеспечить в зонах приземления ударопоглощающее покрытие (песок, опилки и т.д.).

4.3. Занятия детей на Стойке допускаются только под наблюдением взрослого человека.

4.4. Допускается занятие лишь 1 ребенка на Стойке одновременно.

##### 4.5. Ежедневно перед началом занятий необходимо:

- провести осмотр конструкций Стойки и пластиковых защитных элементов на предмет комплектности, цельности и устойчивости.

- провести осмотр карабинов и контактных звеньев на качелях, в случае износа заменить.

4.6. Периодически, не реже 1-го раза в месяц, проверять затяжку крепежных узлов и резьбовых соединений Стойки и надежности бетонированных опор.

#### 5. ГАРАНТИЙНЫЕ ОБЯЗАТЕЛЬСТВА

5.1. При условии соблюдения покупателем требований настоящего руководства по эксплуатации производитель гарантирует надежность Стойки в течение 12 месяцев со дня продажи, но не более 18 месяцев со дня изготовления