

СТОЙКА-СЕТКА серии «ЮНЫЙ АТЛЕТ»

модель с креплением к стене

РУКОВОДСТВО ПО ЭКСПЛУАТАЦИИ

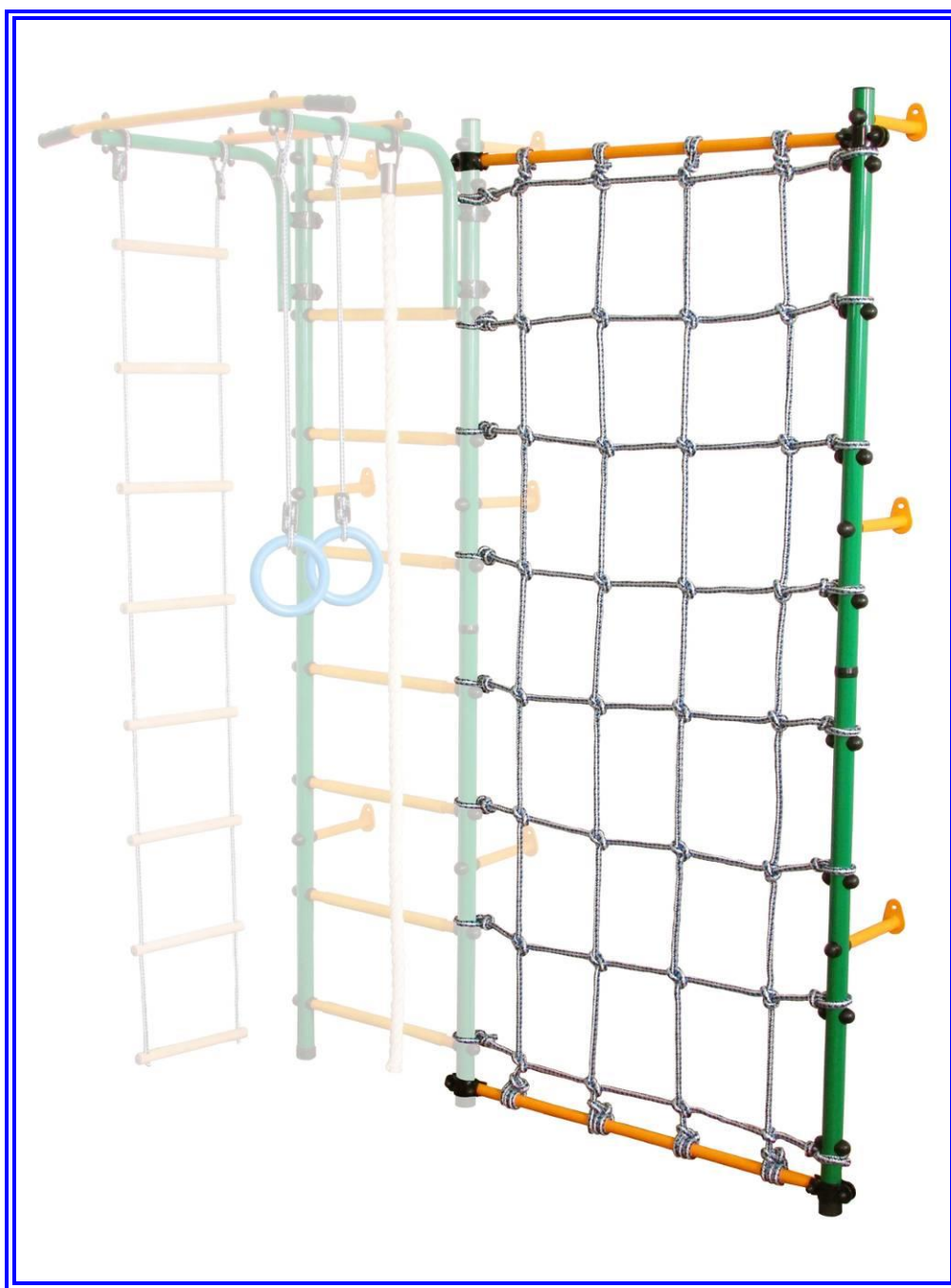

Настоящее руководство по эксплуатации предназначено для ознакомления пользователей с правилами сборки, эксплуатации и обслуживания стойки-сетки серии «Юный атлет» (далее по тексту — Стойка)

1. НАЗНАЧЕНИЕ И ТЕХНИЧЕСКИЕ ХАРАКТЕРИСТИКИ

1.1. Стойка предназначена для использования внутри помещений с высотой потолка не менее 2,3 м детьми старше 4-х лет. Общая нагрузка на Стойку не должна превышать 100 кг.

1.2. Основные технические характеристики Стойки приведены в таблице 1.

Таблица 1

Стойка-сетка «ЮНЫЙ АТЛЕТ»		Значение
Параметр		
Габаритные размеры, м	длина, м	1,0
	ширина, м	0,2
	высота, м	2,2
Вес нетто, кг, не более		10
Максимальная нагрузка, кг		100
Минимальный возраст ребенка, лет		4
Срок службы, лет (не менее)		5

2. КОМПЛЕКТНОСТЬ

2.1. Комплектность Стойки приведена в таблице 2

Таблица 2

№	Наименование	Кол-во, шт.	Описание		
1	Стойка нижняя пристенная	1	Труба д. 42 мм, длиной 1100 мм, имеет 5 сквозных отверстий		
2	Стойка верхняя пристенная	1	Труба д. 42 мм, длиной 1100 мм, имеет 6 сквозных отверстий		
3	Перекладина	2	Труба д. 25 мм длиной 900 мм		
4	Крепежный кронштейн	3	Труба д. 25 мм длиной 190 мм, с крепежной пластиной на конце		
5	Соединительная втулка	1	Труба д. 38 мм длиной 260 мм		
6	Соединительная пластина	8	40x100 мм, имеет изогнутую форму		
7	Сетка	1			
КРЕПЕЖ			ПЛАСТИК		
№	Наименование	К-во	№	Наименование	К-во
8	Болт М8х40	4	13	Заглушка д.42 наруж	1
9	Болт М8х50	4	14	Заглушка д.42 внутр	1
10	Болт М8х60	22	15	Полусфера	22
11	Гайка М8	12	16	Колпачок полусферы	19
12	Шайба 8	30	17	Колпачок болта М8	19
12-1	Дюбель 12х70	3	18	Стыковочное кольцо	1
12-2	Глухарь 8х70	3			

3. ИНСТРУКЦИЯ ПО СБОРКЕ И УСТАНОВКЕ

3.1. Сборку и установку Стойки должны осуществлять не менее 2-х взрослых человек.

3.2. Не рекомендуется размещать Стойку ближе 2-х метров от углов помещений, предметов мебели и других преград.

3.3. Распакуйте Стойку и разложите комплектующие детали на ровной поверхности.

3.4. Убедитесь, что комплектность поставки совпадает с номенклатурой, указанной в п.2 настоящего руководства.

3.5. Соберите нижнюю стойку по рисунку 1, верхнюю стойку по рисунку 2:



Рисунок 1



Рисунок 2

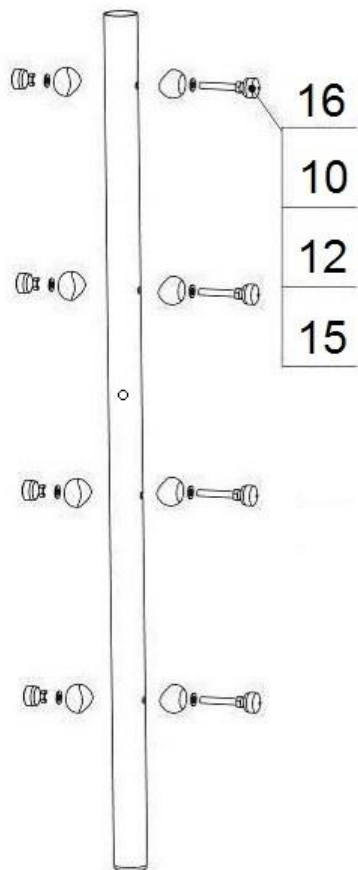

Рисунок 3

3.6. Соберите верхнюю и нижнюю стойки между собой по рисунку 3.

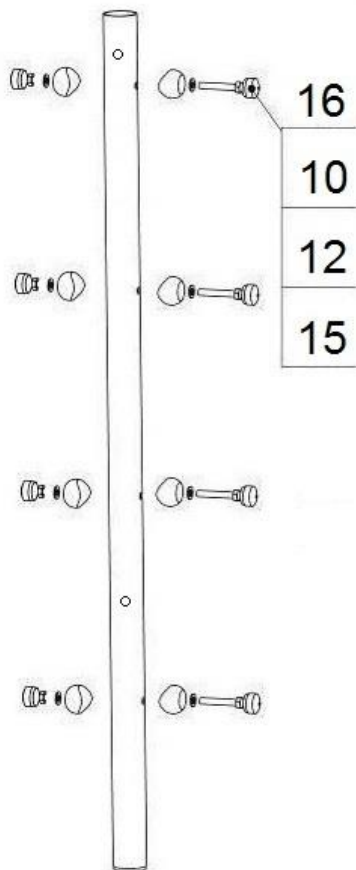
3.7. Соберите 3 крепежных кронштейна по рисунку 4.

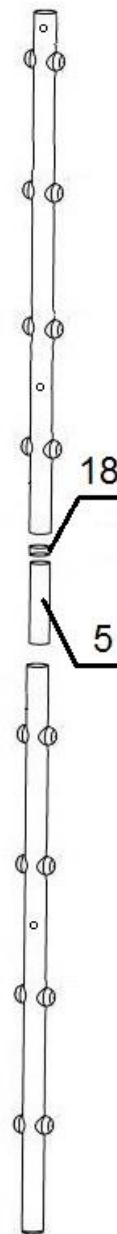

Рисунок 4

3.8. На верхний конец собранной стойки установите заглушку поз.14, на нижний — заглушку поз.13.

3.9. Соберите Стойку для сетки со стойкой Вашего ДСК по рисунку 5.

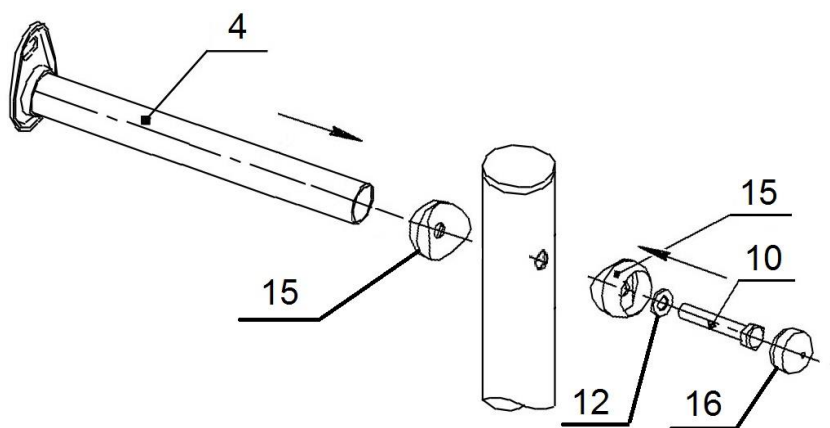

Рисунок 5

Внимание: при сборке соединительных пластин сначала затяните соединение с перекладинами (болт поз.9), затем проушины пластин за стойками (болт поз.8).

3.10. Прислоните Стойку к ровному участку стены и отметьте отверстия в крепежных пластинах под сверление. Просверлите отверстия и закрепите Стойку на все предусмотренные крепежные отверстия, используйте входящий в комплект крепеж (12-1,12-2).

3.11. Растяните сетку и привяжите свободные концы шнура к стойкам и перекладинам. Веревки сетки к стойкам следует привязывать так, чтобы перекладины на ДСК и собранные полусферы на стойке препятствовали сползанию веревок.

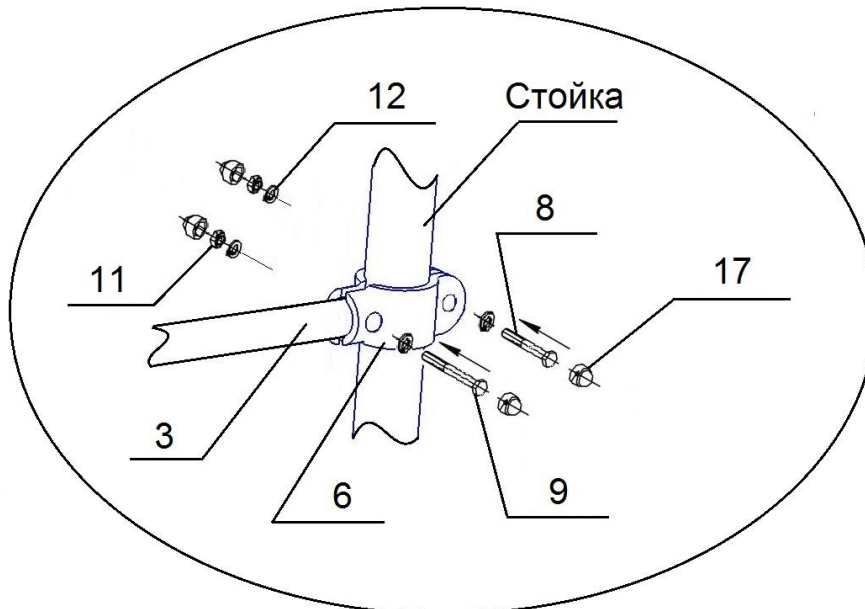
3.12. Испытайте надежность установки сетки под весом взрослого человека.

4. ИНСТРУКЦИЯ ПО ЭКСПЛУАТАЦИИ И ОБСЛУЖИВАНИЮ

4.1. Суммарная нагрузка на Стойку не должна превышать 100 кг.

4.2. При проведении занятий на Стойке во избежание ушибов и травм рекомендуется применять мягкий мат с размерами 1,0x1,0x0,1 м, расположенный под сеткой.

4.3. Занятия детей на Стойке допускаются только под наблюдением взрослого человека.

4.4. Допускается занятие лишь 1 ребенка на Стойке одновременно.

4.5. Ежедневно перед началом занятий необходимо:

- провести осмотр конструкций Стойки и пластиковых защитных элементов на предмет комплектности, цельности и устойчивости.

- провести проверку надежности креплений сетки. Проверка надежности узловых элементов проводится под весом взрослого человека.

4.6. Периодически, не реже 1-го раза в месяц, проверять затяжку крепежных узлов и резьбовых соединений Стойки и крепления к стене.

5. ГАРАНТИЙНЫЕ ОБЯЗАТЕЛЬСТВА

5.1. При условии соблюдения покупателем требований настоящего руководства по эксплуатации производитель гарантирует надежность Стойки в течение 12 месяцев со дня продажи, но не более 18 месяцев со дня изготовления.