

# 0435 PUNTE ELICOIDALI IN HW (HM integrale) PER CAVE SERRATURE

## HW (integral tungsten carbide) HELICAL ROUTER BITS FOR LOCKS

Z=3 / HW			
Cod.	D	B	LTT
001	14	52	150
002	16	52	150
003	18	52	150

Z=3 + Rompitruciolo - Chipbreaker / HW			
Cod.	D	B	LTT
004	14	52	150
005	16	52	150
006	18	52	150

B = spessore in mm. - cutting height in mm. LTT = lunghezza totale in mm. - total length in mm.  
D = diametro in mm. - diameter in mm. Z = numero dei taglienti - number of cutting edges

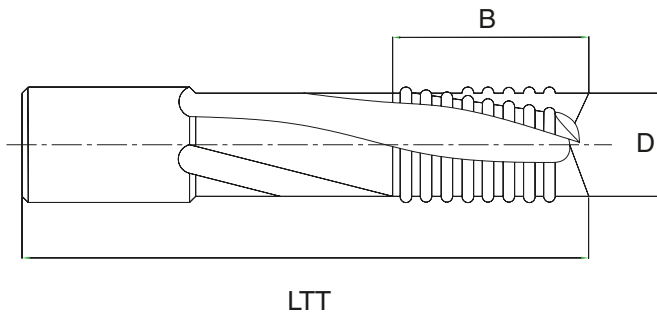

### CARATTERISTICHE TECNICHE

**PER LAVORAZIONI DI FINITURA su legni teneri, duri, M.D.F., multistrati ecc...**

Esecuzione in HW (HM integrale). Principalmente indicata per eseguire cave per sedi serrature per porte.

- ELICA DX POSITIVA: espulsione del truciolo verso l'alto, adatta per esecuzioni di asole non passanti profonde

### IMPIEGO

PANTOGRAFO

### TECHNICAL SPECIFICATIONS

**FOR FINISHING OPERATIONS on soft and hard wood, M.D.F., plywood etc...**

HW(integral tungsten carbide) execution. Especially recommended for door-locks executions.

- POSITIVE RH HELIX: expulsion of the chip upward, suitable for deep blind buttonhole execution

### APPLICATION

ROUTER



# 0437 PUNTE ELICOIDALI A COLTELLINI PER CAVE SERRATURE

## INSERT HELICAL ROUTER BITS FOR LOCKS

Z=2+1 / HW				
Cod.	D	B	LTT	Att
001	16	28	150	D=16x50

RICAMBI - SPARE PARTS			
Art.	Cod.	Descrizione - Description	
0437	010	coltellini reversibili - reversible inserts	28 x 7 x 1,5

### CARATTERISTICHE TECNICHE

**PER LAVORAZIONI DI FINITURA su legni teneri, duri, M.D.F., multistrati ecc...**

Principalmente indicata per eseguire cave per sedi serrature per porte.

- ELICA DX POSITIVA: espulsione del truciolo verso l'alto, adatta per esecuzioni di asole non passanti profonde

### IMPIEGO

PANTOGRAFO

### TECHNICAL SPECIFICATIONS

**FOR FINISHING OPERATIONS on soft and hard wood, M.D.F., plywood etc...**

Especially recommended for door-locks executions.

- POSITIVE RH HELIX: expulsion of the chip upward, suitable for deep blind buttonhole execution

### APPLICATION

ROUTER

