

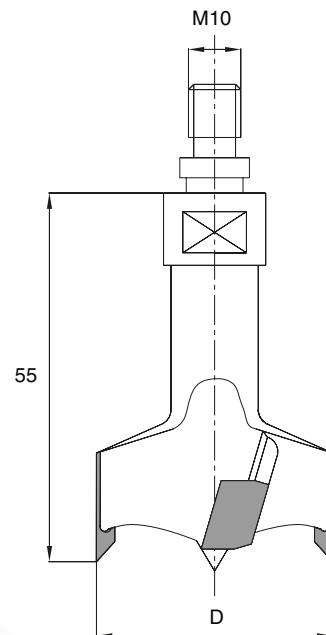

Z=2+2 Ri / Hc		
Rot.Dx/RH	Rot.Sx/LH	D
Cod.	Cod.	
001	002	20
003	004	25
005	006	26
007	008	30
009	010	35
011	012	40

Z = numero dei taglienti - *number of cutting edges* Ri = rasanti - *spurs*
D = diametro in mm. - *diameter in mm.* Rot. = senso di rotazione - *rotation sense*

- **INDICARE IL SENSO DI ROTAZIONE NELL'ORDINE**
- **INDICATE ROTATION SENSE WHEN ORDERING**
- attacco per macchine: MORBIDELLI - BIESSE - REIMALL - WEEK VITAP (nuova esecuzione)
- Shank to fit following machines: MORBIDELLI - BIESSE - REIMALL WEEK - VITAP (new models)



CARATTERISTICHE TECNICHE

Esecuzione con 2 taglienti frontali e 2 rasanti e una punta centrale di guida per eseguire fori di precisione.
Hc (HM riportato) per legni naturali, derivati, laminati ecc...

IMPIEGO

FORATRICE

TECHNICAL SPECIFICATIONS

2 front cutting edges, 2 spurs and central tip for precision drilling.
Hc (brazed tungsten carbide) for natural wood, wood by-products, laminated panels etc...

APPLICATION

BORING MACHINE

