

**Цифровая платформа
промышленного симбиоза**



ЦИРКУЛЯРНАЯ ЭКОНОМИКА КАК СПОСОБ РЕШЕНИЯ ЭКОЛОГИЧЕСКИХ ПРОБЛЕМ

ГЛОБАЛЬНАЯ ПРОБЛЕМА **ОХРАНА ОКРУЖАЮЩЕЙ СРЕДЫ**

ПРИЧИНА **КОНФЛИКТ МЕЖДУ ЭКОНОМИКОЙ И ЭКОЛОГИЕЙ**

ИНСТРУМЕНТ **ПРОМЫШЛЕННЫЙ СИМБИОЗ** – ЭТО СИСТЕМА ЭКОНОМИЧЕСКИХ СВЯЗЕЙ, В КОТОРОЙ ПРОДУКТЫ ПЕРЕРАБОТКИ ОДНОГО ПРЕДПРИЯТИЯ ЯВЛЯЮТСЯ СЫРЬЕМ ИЛИ РЕСУРСОМ ДЛЯ ДРУГОГО

КОНКУРЕНТНЫЕ ПРЕИМУЩЕСТВА

- **ПОДДЕРЖКА** НА СТРАТЕГИЧЕСКОМ УРОВНЕ ЦИРКУЛЯРНОЙ ЭКОНОМИКИ
- **НОРМАТИВНО-ПРАВОВОЕ РЕГУЛИРОВАНИЕ** В СФЕРЕ ЭКОЛОГИИ И ПРИРОДОПОЛЬЗОВАНИЯ
- **ЭКОНОМИЧЕСКИЕ СТИМУЛЫ** ДЛЯ ПРИМЕНЕНИЯ НОВЫХ «ЭКОЛОГИЧНЫХ» ПОДХОДОВ
- **ФОРМИРОВАНИЕ СВЯЗЕЙ** НА УРОВНЕ ЭКОНОМИЧЕСКИХ СУБЪЕКТОВ (ПРЕДПРИЯТИЙ) В ВИДЕ КЛАСТЕРОВ, АССОЦИАЦИЙ И ПРОЧИХ ОБЪЕДИНЕНИЙ
- **ФОРМИРОВАНИЕ БАЗЫ ЗНАНИЙ** ПО ПРОДУКТАМ И РЕСУРСАМ НА ПРЕДМЕТ ПОВТОРНОГО ИСПОЛЬЗОВАНИЯ

РЕШЕНИЕ

СОЗДАНИЕ ЦИФРОВОЙ ПЛАТФОРМЫ ДЛЯ ФОРМИРОВАНИЯ ПАРТНЕРСТВА МЕЖДУ КОМПАНИЯМИ ДЛЯ ЭФФЕКТИВНОГО РАЗДЕЛЕНИЯ И ИСПОЛЬЗОВАНИЯ РЕСУРСОВ И ПРОДУКТОВ ВТОРИЧНОЙ ПЕРЕРАБОТКИ

КОНЦЕПЦИЯ ПРОМЫШЛЕННОГО СИМБИОЗА

КЛАССИЧЕСКАЯ ОТРАСЛЕВАЯ ПРОИЗВОДСТВЕННАЯ ЦЕПОЧКА

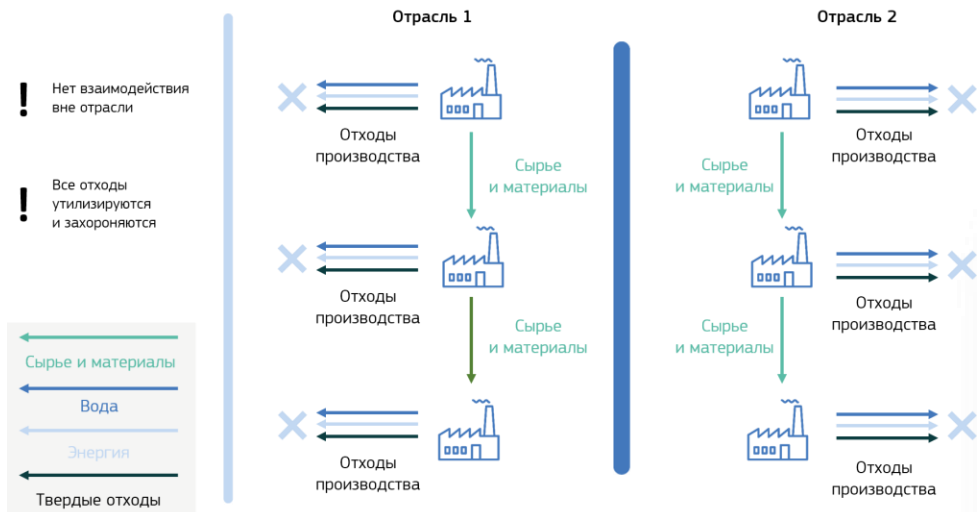

ПРОМЫШЛЕННЫЙ СИМБИОЗ НА ПРИНЦИПАХ ЦИРКУЛЯРНОЙ ЭКОНОМИКИ

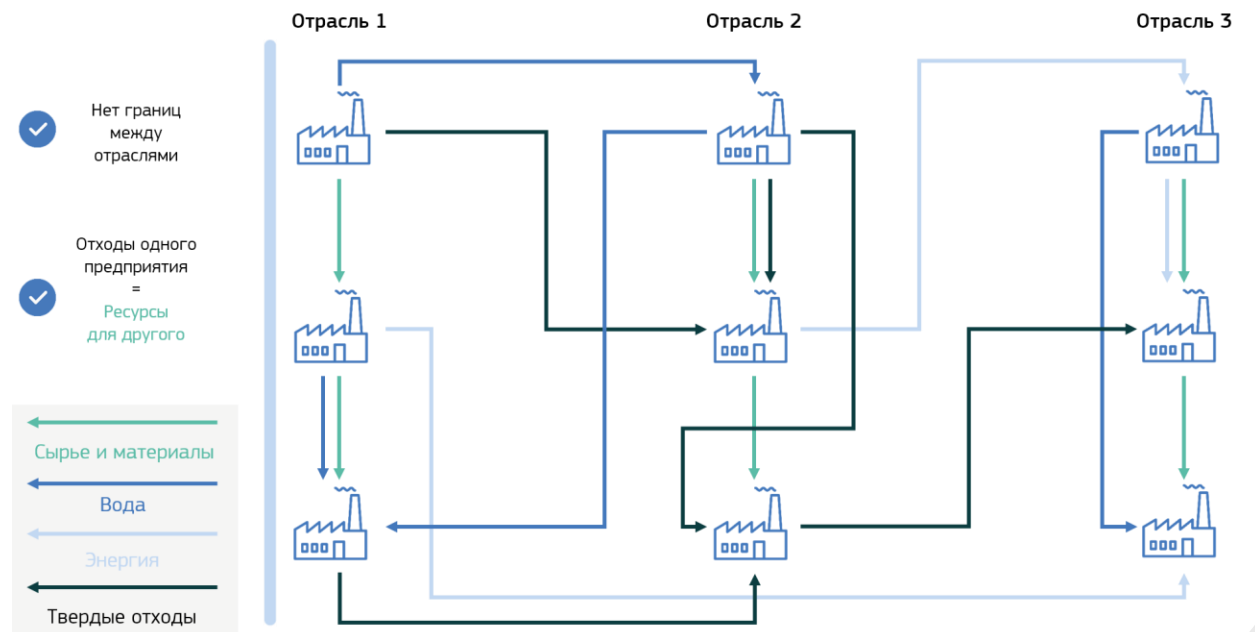

ПРЕДЛАГАЕМОЕ РЕШЕНИЕ И ВЫГОДЫ ДЛЯ КЛИЕНТА

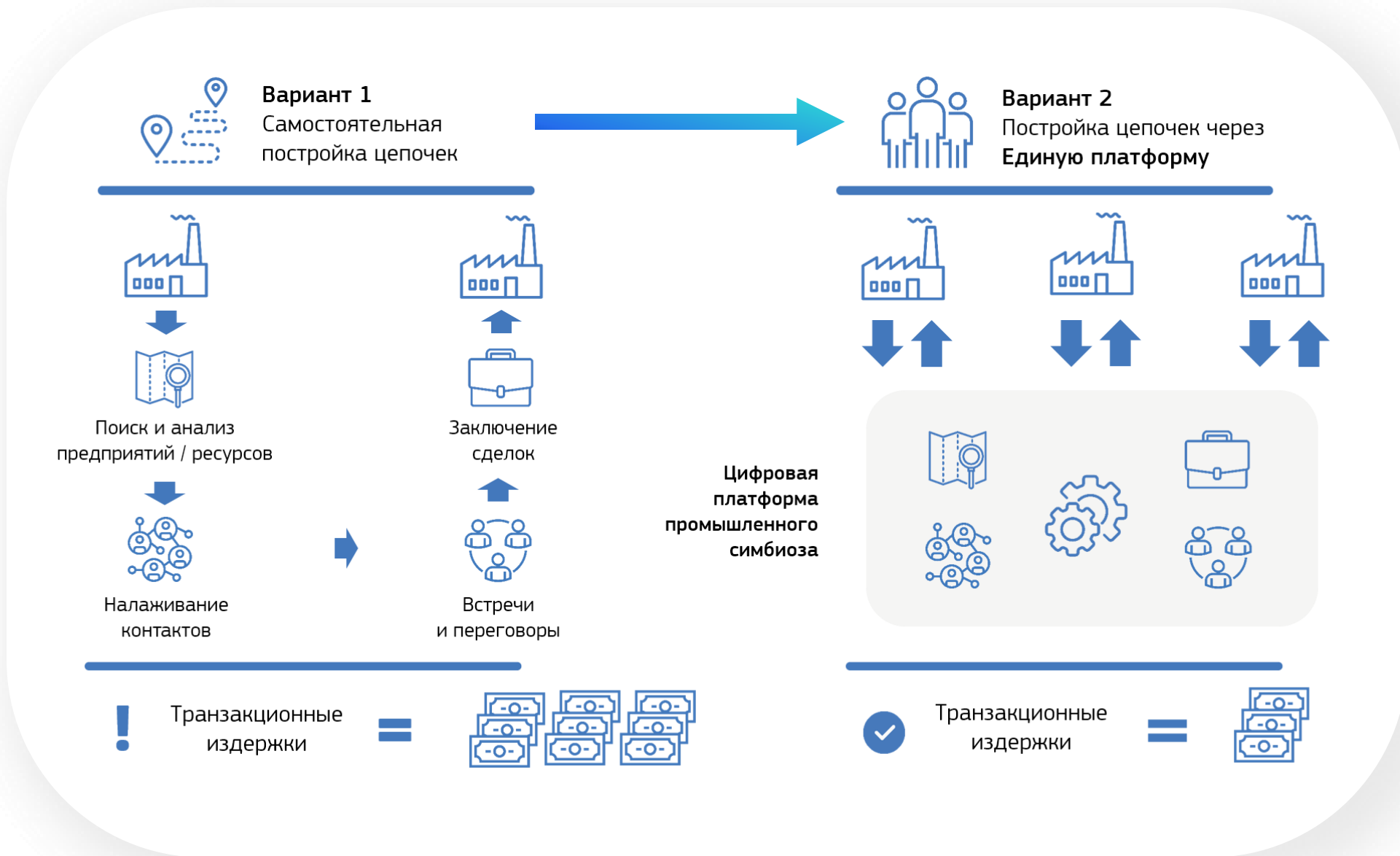

УНИКАЛЬНОСТЬ РЕШЕНИЯ

ТЕКУЩАЯ СИТУАЦИЯ

НИЗКИЙ УРОВЕНЬ РАЗВИТИЯ РЫНКА
ВТОРИЧНЫХ РЕСУРСОВ

ВЫСОКАЯ ПОТРЕБНОСТЬ
ПРЕДПРИЯТИЙ СПб И ЛО
В ФОРМИРОВАНИИ РЫНКА

ОТСУТСТВИЕ ИНСТРУМЕНТОВ
И ПЛОЩАДОК ДЛЯ
ИНФОРМАЦИОННОГО ОБМЕНА
И ВЗАИМОДЕЙСТВИЯ



ЗАНЯТИЕ РЫНОЧНОЙ НИШИ

ВЫСОКИЙ ПОТЕНЦИАЛ РЫНКА

ОТСУТСТВИЕ ПРЯМЫХ КОНКУРЕНТОВ



РЕШЕНИЕ ПРОБЛЕМ ПРЕДПРИЯТИЙ С ПОМОЩЬЮ ПЛАТФОРМЫ

- **БЫСТРЫЙ И УДОБНЫЙ ПОИСК ПАРТНЕРОВ**
для формирования связей и производственных цепочек
- **ДОСТУП К ОТКРЫТОМУ КАТАЛОГУ И КАРТЕ РЕСУРСОВ,**
потенциально пригодных к использованию
- **АНАЛИТИКА И ИССЛЕДОВАНИЯ ПОТЕНЦИАЛА И ВОЗМОЖНОСТЕЙ**
промышленных предприятий по международной методике

СХЕМА РАБОТЫ ПЛАТФОРМЫ

Предприятие 1



Предприятие 2



ПУТЬ ПОЛЬЗОВАТЕЛЯ

#1

Просмотр каталога и карты ресурсов, поиск контактов

#2

Проведение скрининга предприятия на предмет полезных ресурсов

#3

Организация matchmaking мероприятий – встреч и презентаций

#4

Подготовка необходимой документации, правовые вопросы

#5

Заключение долгосрочных контрактов и сделок по обмену / передаче ресурсов

КЛЮЧЕВЫЕ КОМПОНЕНТЫ ПЛАТФОРМЫ

БЛОК 1

Аналитика и база данных



Каталог ресурсов

Классификатор ресурсов
Примеры производственных цепочек



Карта ресурсов

Геоинформационная система с отражением предприятий, объемов ресурсов, текущего спроса и предложения, потенциальных цепочек



Методология

Сбора и анализа информации об имеющихся ресурсах и выявления потенциала для симбиоза

БЛОК 2

Партнёрства и производственные цепочки



Marketplace

Перечень предприятий
Объемы ресурсов
Контактные данные



Matchmaking

Сервис для организации онлайн и офлайн встреч и презентаций между партнерами

БЛОК 3

Консалтинг и прочие сервисы



Подготовка документов



Полное сопровождение сделок

ВОЗМОЖНЫЕ КОНКУРЕНТЫ



<https://tiu.ru/>

Товары и услуги
TIU.RU
Всё.Просто.

Я ищу... Все регионы

Портал товаров и услуг

37 954 998 товаров и услуг от 913 478 компаний. [Продавайте](#) и [покупайте!](#)

Промышленные товары | Потребительские товары | Услуги

топливо
тротуары
рольставенное оборудование, эл.экип.
оборудование и товары для обслуживания услуг
автотранспортное

инструмент



<https://all.biz/>

allbiz | Русский | Вход | Зарег.

Заявки ПЛЮС | 391742 поступило заявок | 98836 получено предложений | Разместить

Заявки ПЛЮС - специальный сервис для продавцов Allbiz, которые хотят получать постоянные заявки на товар. Продавцы могут разместить заявку на приобретение товара и быстрее найти необходимого продавца с подходящей стоимостью и необходимыми товарами.

Товары | Услуги | **Заявки ПЛЮС**

Заявки из страны: Россия (390385)

Поиск по ключевому слову

Категория заявок	Количество
Продукты и напитки	51906
Сельское хозяйство	48743
Стройматериалы	27812
Промышленность	19586
Авто-мото-велотехника	17605

Заявки ПЛЮС

- Заявка на АРМАТУРА в ассортименте** (16 Дек)
Интересует товар "АРМАТУРА 12 в ассортименте". Связаться со мной для уточнения стоимости, возможности доставки, оплаты и других условий. [Подробнее](#)
- Тавинц ААА Подсолнечное масло** (15 Дек)
Куплю подсолнечное масло 1-го, 2-го сортов. [Подробнее](#)
- Симоне ААА** (15 Дек)



Сделки.ру

<http://www.sdelki.ru/>

Сделки.ру | О проекте | Помощь | Обратная связь | Тарифы

- Потребительские товары оптом (7502)**
 - Продукты питания и с/х
 - Текстиль для дома, ткани
 - Мебель
 - Техника для дома
 - Все для дома
 - Одежда, обувь
 - Товары для офиса
 - Косметика и косметика
 - Дачные товары
 - Хозяйственный инвентарь
 - Парикмахерские и косметика
 - Домашнее радиолюбительство
 - Аксессуары, копирование
 - Изделия
 - Спортивный инвентарь
 - Детские товары
- Техника и оборудование (2087)**
 - Строительное оборудование
 - Лесная техника и лесхозтехника
 - Сельскохозяйственная техника и агротехника
 - Сельскохозяйственное оборудование
 - Электротехника, инструменты, оборудование
 - Подъемный состав, ЖЭП техника
 - Прочие строительное оборудование
 - Садовая техника
 - Металлообработка
 - Электротехника
 - Сварочное оборудование
 - Упаковочное оборудование
 - Видеотехника
 - Торговое и ресторанный оборудование
 - Металлсервисное оборудование
 - Телекоммуникационное оборудование
 - Медицинское оборудование
- Промтовары, сырье (3781)**
 - Строительные материалы и сырье
 - Химическая продукция
 - Идеол. сырье, ГСМ, энергия
 - Упаковка и тары, сырье
 - Лесная промышленность
 - Полиграфия, продукция, услуги
 - Материалы и оборудование
 - Сигаретный, табачный, косметический
- Недвижимость (102)**
 - Промышленная недвижимость
 - Сельскохозяйственная недвижимость
 - Торговая недвижимость
 - Средняя недвижимость
 - Зарубежная недвижимость
 - Квартиры
 - Земли



Alibaba.com

<https://wholesaler.alibaba.com/>

services & Membership | Help & Community

Wholesaler Market | Search Wholesale Products

Clearance Sale

Everything Must Go!

- Great deals
- Limited availability

[Shop Now](#)

Hottest Product | Valentine's Day | Clearance Sale

High Value Offers | Lowest Priced | Sample Channel | Selected Suppliers

БИЗНЕС-МОДЕЛЬ

БИЗНЕС-МОДЕЛЬ ПРОДУКТА СОСТОИТ В **ОКАЗАНИИ СПЕЦИАЛИЗИРОВАННЫХ УСЛУГ И СЕРВИСОВ** ПОЛЬЗОВАТЕЛЯМ ЦИФРОВОЙ ПЛАТФОРМЫ

ВОРОНКА УСЛУГ

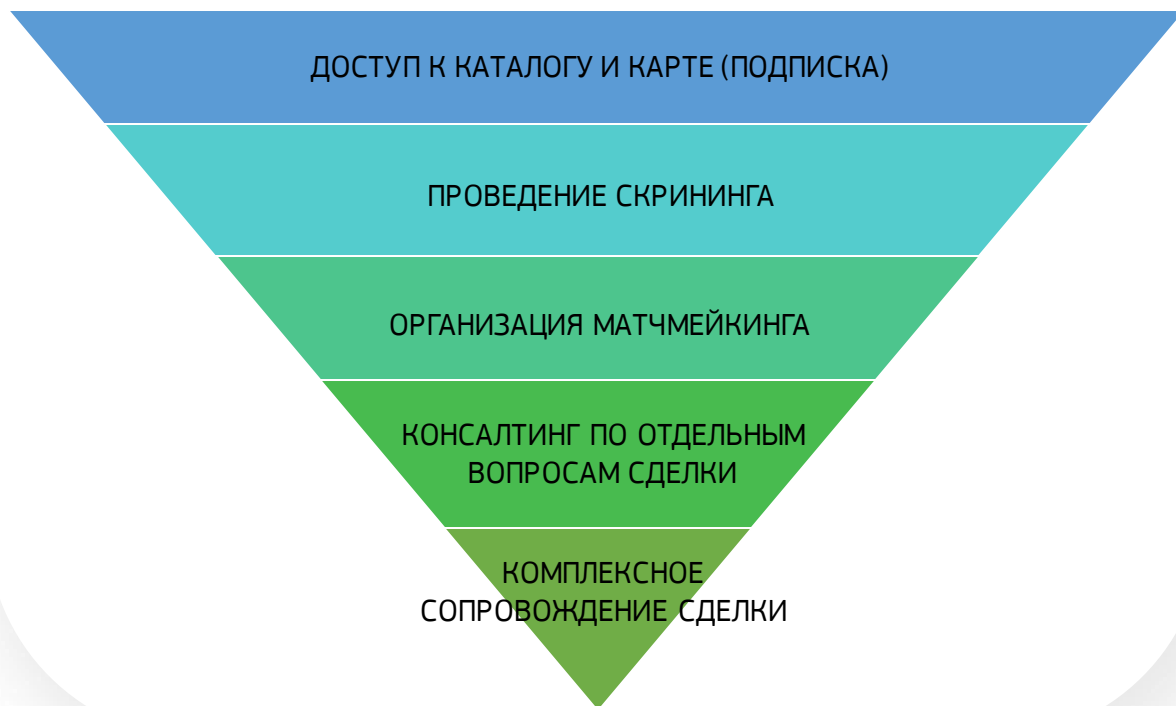

ДВА КЛЮЧЕВЫХ СЕГМЕНТА

- СУБЪЕКТЫ МАЛОГО И СРЕДНЕГО БИЗНЕСА
- КРУПНЫЕ ПРОМЫШЛЕННЫЕ ПРЕДПРИЯТИЯ