

VOLCANO VR Mini
VOLCANO VR Mini 3
VOLCANO VR1
VOLCANO VR2
VOLCANO VR3
VOLCANO VR4
VOLCANO VR-D

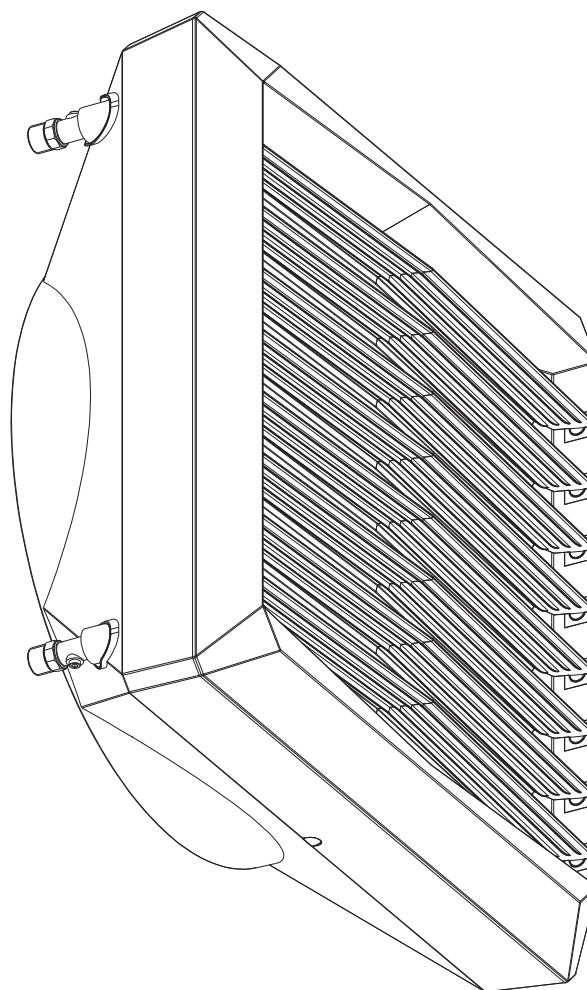

VOLCANO



RU ЭЛЕКТРИЧЕСКИЕ СХЕМЫ, СИСТЕМЫ УПРАВЛЕНИЯ

Check us on



VR-ver. 3.1 (07.2023)

СОДЕРЖАНИЕ

- 1.1 Подключение агрегатов Volcano VR Mini, VR Mini 3, VR1, VR2, VR3, VR4, VR-D с трехскоростными электродвигателями к настенному контроллеру WING/VR
- 1.2 Подключение агрегатов Volcano VR Mini, VR1, VR2, VR3 с трехскоростными электродвигателями к настенному контроллеру WING/VR с сервоприводом клапана
- 1.3 Подключение агрегатов Volcano VR Mini, VR Mini 3, VR1, VR2, VR3, VR4, VR-D с трехскоростными электродвигателями к термостату VR
2. Подключение агрегатов Volcano VR Mini, VR Mini 3, VR1, VR2, VR3, VR4, VR-D с трехскоростными электродвигателями к регулятору скорости ARW3.0
- 3.1 Подключение агрегатов Volcano VR Mini, VR Mini 3, VR1, VR2, VR3, VR4, VR-D с EC-двигателями к контроллеру HMI VR
- 3.2 Подключение агрегатов Volcano VR Mini, VR1, VR2, VR3 с EC-двигателями к контроллеру HMI VR и сервоприводу клапана
- 3.3 Подключение агрегатов Volcano VR-D с EC-двигателями к контроллеру HMI VR
- 3.4 Подключение агрегатов Volcano VR Mini, VR1, VR2, VR3 с EC-двигателями к контроллеру HMI VR, сервоприводу клапана и к датчику температуры
- 3.5 Подключение агрегатов Volcano VR Mini, VR1, VR2, VR3 с EC-двигателями к контроллеру HMI VR и температурному датчику
4. Подключение агрегатов Volcano VR Mini, VR Mini 3, VR1, VR2, VR3, VR4, VR-D с EC-двигателями к 0-10V speed controller
- 5.1 Подключение агрегатов Volcano VR Mini, VR Mini 3, VR1, VR2, VR3, VR4, VR-D с EC-двигателями к 0-10V
- 5.2 Подключение агрегатов Volcano VR Mini, VR Mini 3, VR1, VR2, VR3, VR4, VR-D с EC-двигателями к 0-10V и температурному датчику
6. Соединение без автоматики
7. СТАНДАРТНЫЕ УСЛОВИЯ ГАРАНТИИ VTS НА ПРОДУКЦИЮ EUROHEAT
8. ОСНОВНАЯ ИНФОРМАЦИЯ
- 8.1. Монтаж
- 8.2. Пример обвязки по воде
- 8.3. Подключение электропитания
9. ОСМОТРЫ, ТЕХНИЧЕСКОЕ ОБСЛУЖИВАНИЕ И КОНСЕРВАЦИЯ

VOLCANO VR Mini
VOLCANO VR Mini 3
VOLCANO VR1
VOLCANO VR2
VOLCANO VR3
VOLCANO VR4
VOLCANO VR-D

ВНИМАНИЕ!

Подключение элементов автоматики должно быть выполнено так, чтобы обеспечить возможность сервисного обслуживания. Устройства должны быть установлены в хорошо видимых местах, с возможностью свободного изменения настроек. Подключение кабельных соединений должно выполняться квалифицированным персоналом в соответствии с инструкцией и вышеуказанными схемами. Более сложные схемы подключения автоматики с VOLCANO предоставляются по запросу. Рисунки элементов автоматики представляют исключительно визуализацию продуктов.

RU

1.1. Подключение агрегатов Volcano VR Mini, VR Mini 3, VR1, VR2, VR3, VR4, VR-D с трехскоростными электродвигателями к настенному контроллеру WING/VR

Максимальное количество агрегатов VOLCANO подключенных к одному контроллеру: 4 x VR MINI, 2x VR1, 2x VR2, 1x VR3 и 1xVR-D шт.

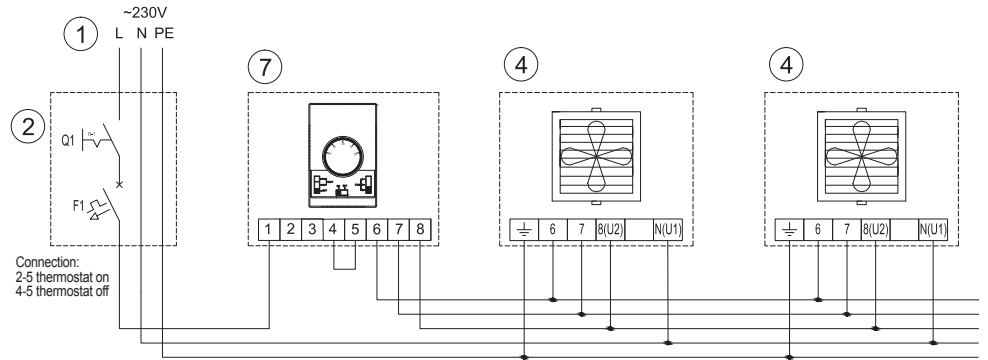

RU
 1-питание 230В - 50Гц*
 2-главный выключатель, предохранители*
 4-подключение к электродвигателю VOLCANO
 7-настенный контроллер WING/VR

RU

1.2. Подключение агрегатов Volcano VR Mini, VR1, VR2, VR3, с трехскоростными электродвигателями к настенному контроллеру WING/VR с сервоприводом клапана

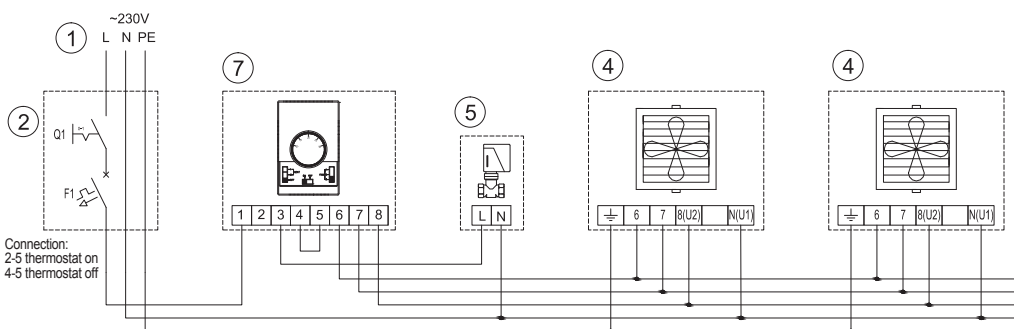

Максимальное количество агрегатов VOLCANO подключенных к одному контроллеру: 4 x VR MINI, 2x VR1, 2x VR2, 1x VR3 шт.

RU
 1-питание: 230 В - 50Гц*
 2-главный выключатель, предохранители*
 4-подключение к электродвигателю VOLCANO
 5-valve with actuator
 7-настенный контроллер WING/VR

1.3 Подключение агрегатов Volcano VR Mini, VR Mini 3, VR1, VR2, VR3, VR4, VR-D с трехскоростными электродвигателями к термостату VR

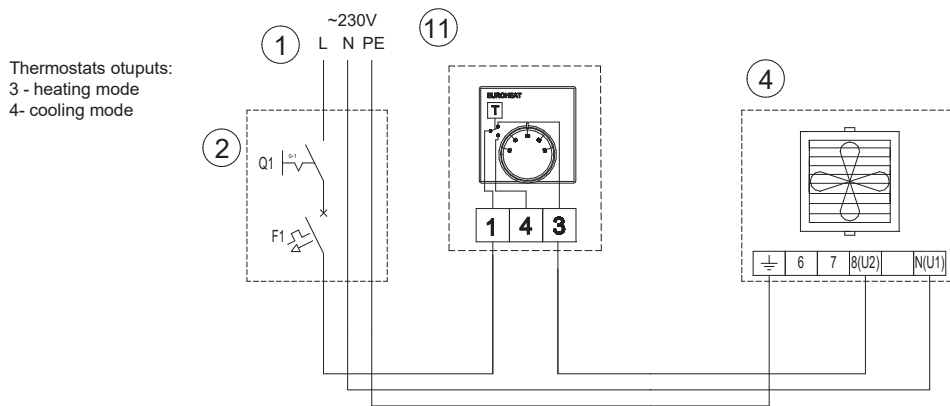

RU
 1-питание: 230 В - 50Гц*
 2-главный выключатель, предохранители
 4-подключение к электродвигателю VOLCANO
 11-термостат VR

2. Подключение агрегатов Volcano VR Mini, VR Mini 3, VR1, VR2, VR3, VR4, VR-D с трехскоростными электродвигателями к регулятору скорости ARW3.0 / 2.

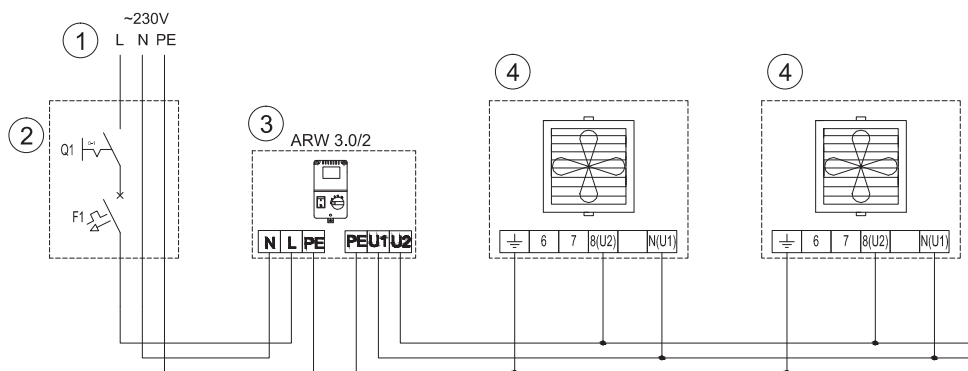

Максимальное количество агрегатов VOLCANO подключенных к одному контроллеру: VR Mini - 4шт., VR1/VR2/VR3/VR-D - 1шт.

RU
 1-питание: 230 В - 50Гц*
 2-главный выключатель, предохранители*
 3х скоростной регулятор скорости - ARW3.0
 4-подключение к электродвигателю VOLCANO

3.1. Подключение агрегатов Volcano VR Mini, VR Mini 3, VR1, VR2, VR3, VR4, VR-D с EC-двигателями к контроллеру HMI HMI VOLCANO EC

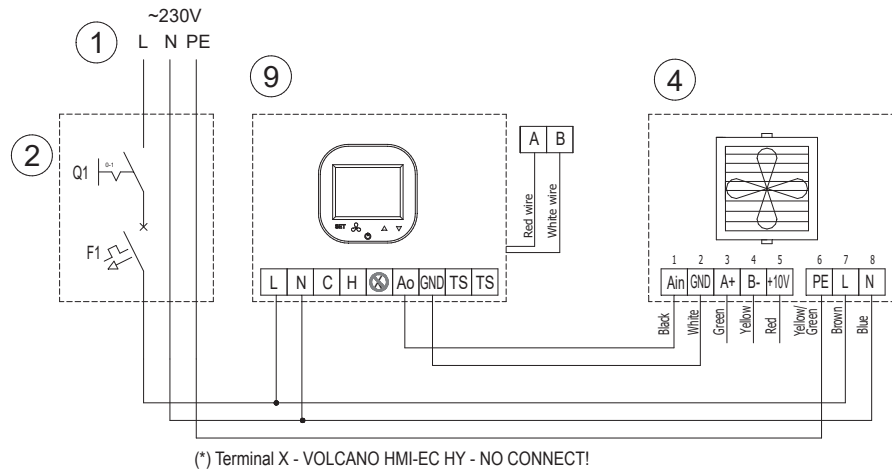

- RU
 1-питание: 230 В - 50Гц*
 2-главный выключатель, предохранители*
 4-подключение к электродвигателю VOLCANO
 9-контроллер Volcano EC

3.2. Подключение агрегатов Volcano VR Mini, VR1, VR2, VR3 с EC-двигателями к контроллеру HMI VOLCANO EC и сервоприводу клапана

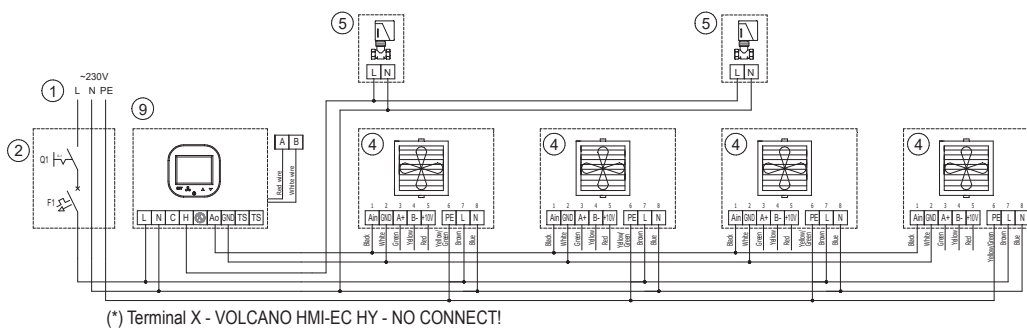

- RU
 1-питание: 230 В - 50Гц*
 2-главный выключатель, предохранители*
 4-подключение к электродвигателю VOLCANO
 5-клапан с сервоприводом
 9- контроллер Volcano EC

3.3. Подключение агрегатов Volcano VR-D с ЕС-двигателями к контроллеру HMI VOLCANO EC

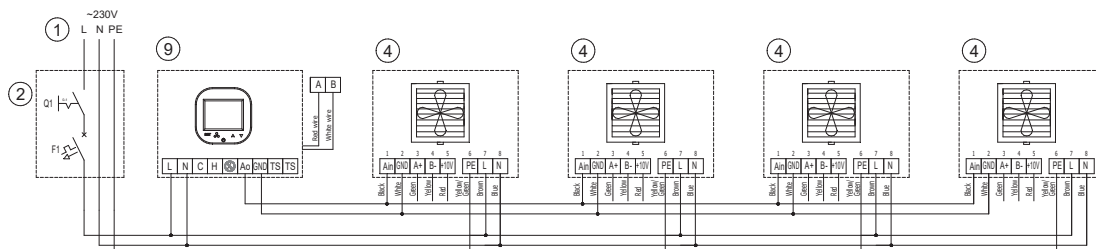

(*) Terminal X - VOLCANO HMI-EC HY - NO CONNECT!

RU
 1-питание: 230 В - 50Гц*
 2-главный выключатель, предохранители*
 4-подключение к электродвигателю VOLCANO
 9- контроллер Volcano EC

3.4. Подключение агрегатов Volcano VR Mini, VR1, VR2, VR3 с ЕС-двигателями к контроллеру HMI VOLCANO EC, сервоприводу клапана и к датчику температуры

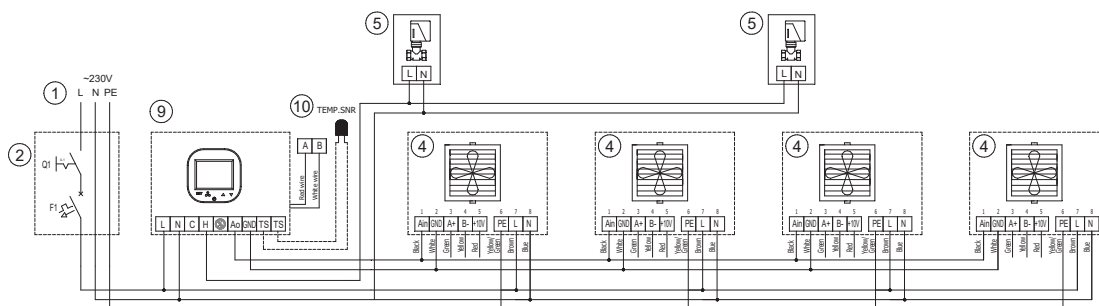

(*) Terminal X - VOLCANO HMI-EC HY - NO CONNECT!

RU
 1-питание: 230 В - 50Гц*
 2-главный выключатель, предохранители*
 4-подключение к электродвигателю VOLCANO
 5-клапан с сервоприводом
 9- контроллер Volcano EC
 10-внешний датчик температуры NTC

3.5. Подключение агрегатов Volcano VR Mini, VR Mini 3, VR1, VR2, VR3, VR4, VR-D, с ЕС-двигателями к контроллеру HMI VOLCANO EC и температурному датчику

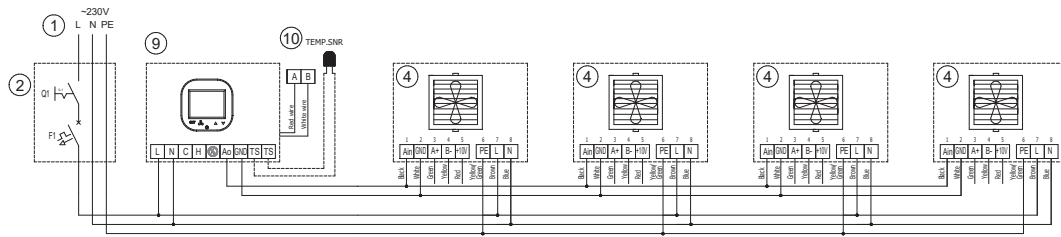

(*) Terminal X - VOLCANO HMI-EC HY - NO CONNECT!

- RU
 1-питание: 230 В - 50Гц*
 2-главный выключатель, предохранители*
 4-подключение к электродвигателю VOLCANO
 9- контроллер Volcano EC
 10-внешний датчик температуры NTC

4. Подключение агрегатов Volcano VR Mini, VR Mini 3, VR1, VR2, VR3, VR4, VR-D с ЕС-двигателями к 0-10V

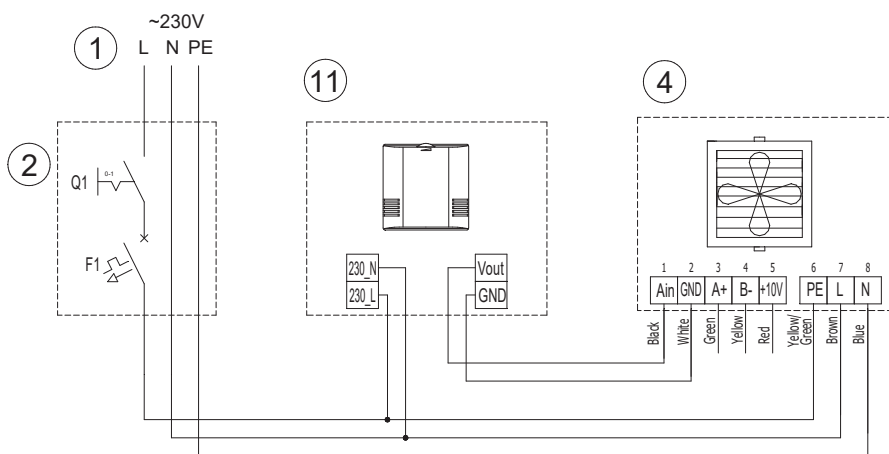

- RU
 1-питание: 230 В - 50Гц*
 2-главный выключатель, предохранители*
 4-подключение к электродвигателю VOLCANO
 11-регулятор скорости 0-10V

RU

5.1. Подключение агрегатов Volcano VR Mini, VR Mini 3, VR1, VR2, VR3, VR4, VR-D с EC-двигателями к 0-10V

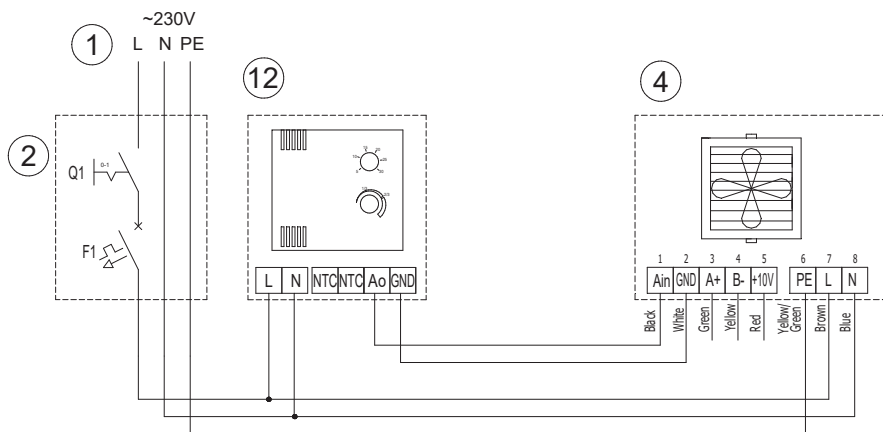

RU
 1-питание: 230 В - 50Гц*
 2-главный выключатель, предохранители*
 4-подключение к электродвигателю VOLCANO
 12- регулятор скорости 0-10V

5.2. Подключение агрегатов Volcano VR Mini, VR Mini 3, VR1, VR2, VR3, VR4, VR-D с EC-двигателями к 0-10V и температурному датчику

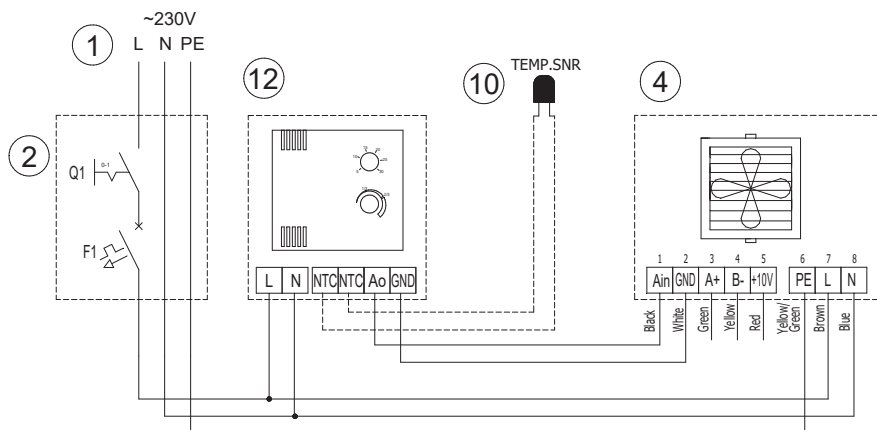

RU
 1-питание: 230 В - 50Гц*
 2-главный выключатель, предохранители*
 4-подключение к электродвигателю VOLCANO
 5-клапан с сервоприводом
 10-внешний датчик температуры NTC
 12-потенциометр с термостатом

*в комплект оборудования не входит главный выключатель, предохранители и питающий провод.

6. Соединение без автоматики

** Проверьте доступность нового двигателя

Схема подключения воздушно-отопительных агрегатов VOLCANO EC с серийным номером VRmini EC 18/15000, VR1., VR2., VR3., VR-D. EC 19/30000

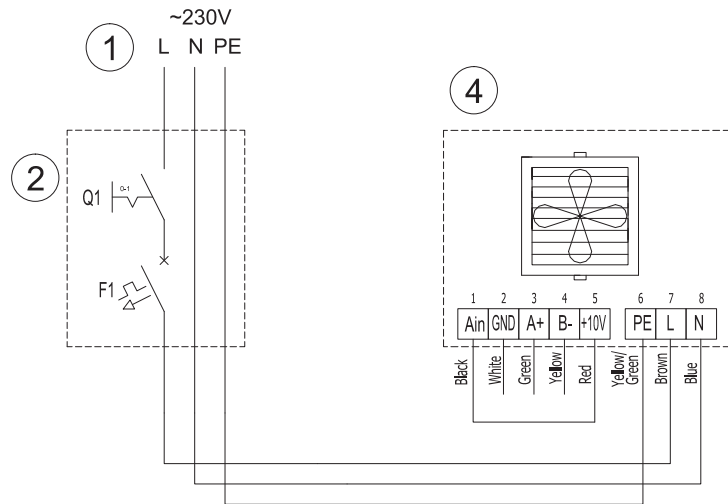

RU
 1-питание: 230 В - 50Гц*
 2-главный выключатель, предохранители*
 4-подключение к электродвигателю
 VOLCANO**

*в комплект оборудования не входит главный выключатель, предохранители и питающий провод.

RU

8 ОСНОВНАЯ ИНФОРМАЦИЯ Volcano VR1, VR2, VR3

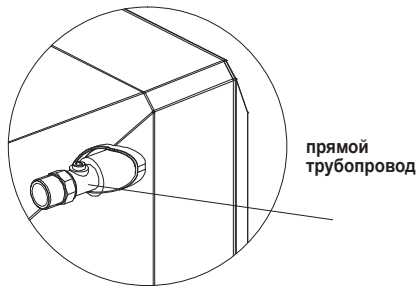

VOLCANO VR Mini, VR Mini 3, VR-D Mini

Oznaczenia	L [мм]
A	530
B	530
C	310
D	381
E	300
F	381

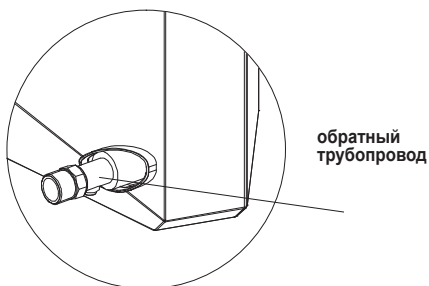
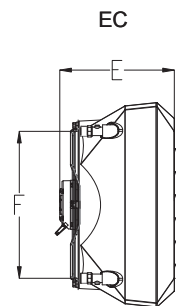
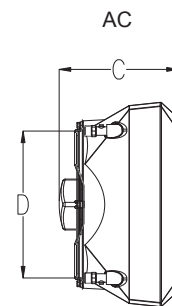
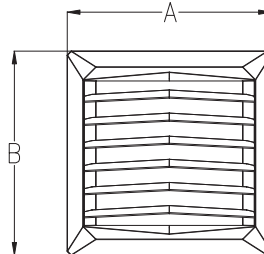

VOLCANO VR1, VR2, VR3, VR4, VR-D

Oznaczenia	L [мм]
A	700
B	700
C	355
D	550
E	350
F	550

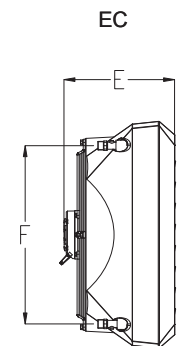
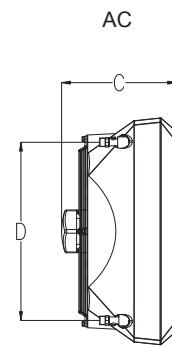
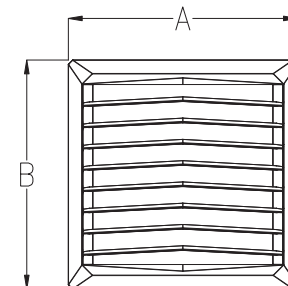

8.1 МОНТАЖ

Для прикрепления к устройству монтажной консоли, необходимо вырезать с помощью корончатого сверла (Ф 16мм) отверстия в верхней и нижней панелях аппарата (в точке, обозначенной) 6, а затем **ввести в них втулки**. На втулки следует надвинуть плечо монтажной консоли. В нижнюю и верхнюю втулки ввести винты **M10 x 80mm** и затянуть их, чтобы зафиксировать положение обогревателя по отношению к консоли. После установки обогревателя в желаемом положении, следует установить заглушки на держателе.

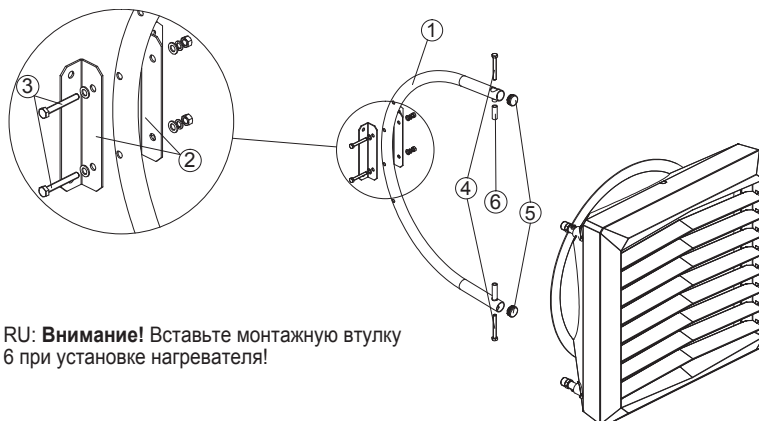

В состав образца монтажной консоли входят:
 1. КОНСОЛЬ (1 шт.); 2. КРЕПЕЖНЫЙ ДЕРЖАТЕЛЬ;
 3. ВИНТЫ M8 ВМЕСТЕ С ШАЙБОЙ И ГАЙКОЙ ДЛЯ КРЕПЛЕНИЯ ДЕРЖАТЕЛЕЙ (2 компл.); 4. ВИНТ M10 ДЛЯ КРЕПЛЕНИЯ КОНСОЛИ К ТЕПЛОВЕНТИЛЯТОРУ (2 шт.); 5. ЗАГЛУШКИ (2 шт.); 6. МОНТАЖНЫЕ ВТУЛКИ (1 шт.)

RU: Внимание! Вставьте монтажную втулку 6 при установке нагревателя!

VOLCANO VR Mini
 VOLCANO VR1
 VOLCANO VR2
 VOLCANO VR3
 VOLCANO VR-D

8.2 ПРИМЕР ОБВЯЗКИ ПО ВОДЕ

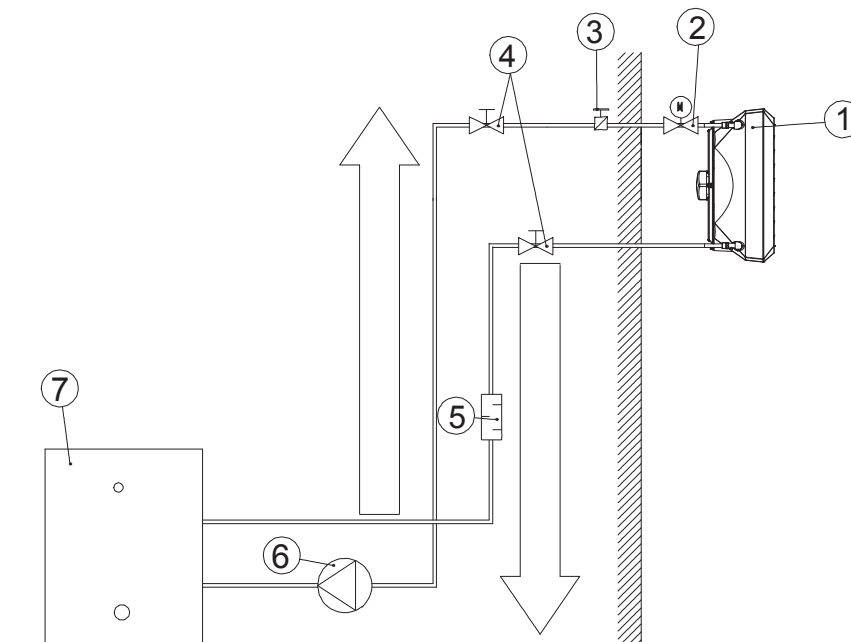

1. ТЕПЛОВЕНТИЛЯТОР; 2. КЛАПАН С СЕРВОПРИВОДОМ; 3. КЛАПАН СПУСКА ВОЗДУХА; 4. ШАРОВОЙ КРАН; 5. ФИЛЬТР ГРУБОЙ ОЧИСТКИ; 6. ЦИРКУЛЯЦИОННЫЙ НАСОС; 7. КОТЁЛ

ПРИМЕЧАНИЕ: Оборудование должно быть оснащено всеми возможными средствами защиты от перегрузок на всех полюсах источника питания. Рекомендуемая защита от перегрузок: автоматический выключатель VOLCANO VR мини - 1 А, VOLCANO VR1 , VR2 - 2 А, VOLCANO VR3, VR -D - 4А и дифференциальная защита. VOLCANO VR mini, VR1 , VR2 , VR3 , VR - D (вентилятор) снабжены клеммами для подключения электропитания 7 x 2,5 мм².

ПРИМЕЧАНИЕ: Рекомендуется подключать провода к клеммной колодке с помощью наконечников

<p>VOLCANO VR Mini, VR Mini 3, VR1, VR2, VR3, VR4, VR-D/ AC</p>	<p>5 x 1,5 mm²</p>	
<p>VOLCANO VR Mini, VR Mini 3, VR1, VR2, VR3, VR4, VR-D/ EC</p>	<p>Источник электропитания: 3 x 1,5 mm²</p> <p>Управление: 0-10VDC: LiYCY 2x0,75 mm² (экранированный) клапан</p> <p>с приводом: 2 x 0,75 mm² датчик NTC: 2 x 0,5 mm²</p>	