

Joie™

birth to 15kg/0-36 months

# Aire™ Lite stroller

- GB Instruction Manual
- ES Manual de instrucciones
- PT Manual de Instruções
- FR Mode d'emploi
- DE Bedienungsanleitung
- NL Handleiding
- IT Manuale di istruzioni
- TR Kullanma kalvuzu
- RU Руководство по эксплуатации
- AR دليل التعليمات

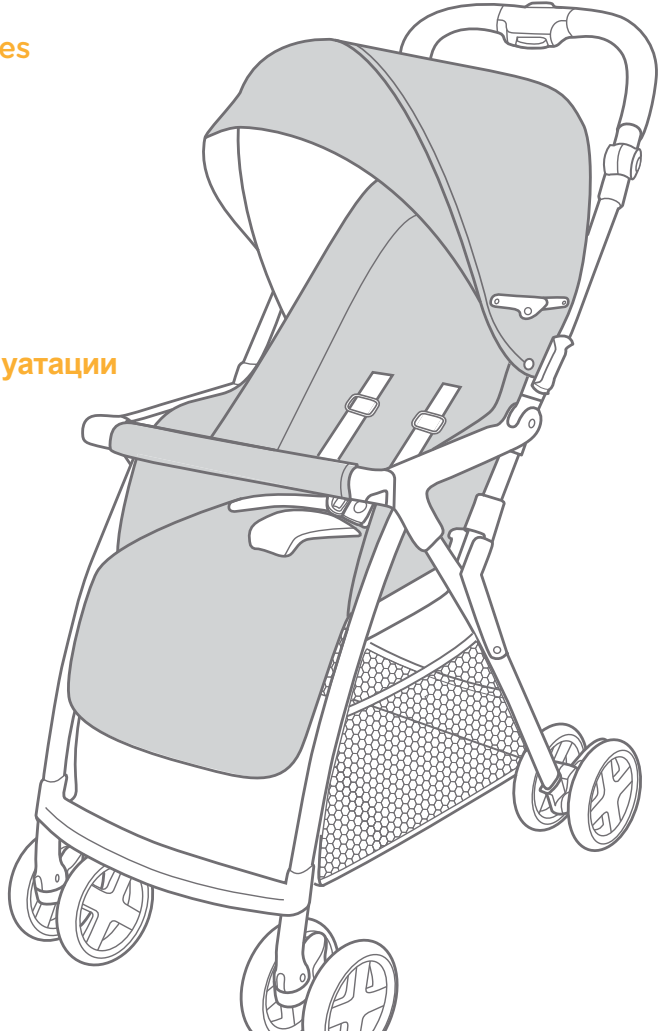

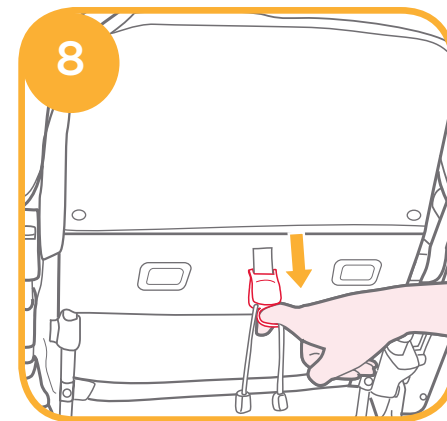
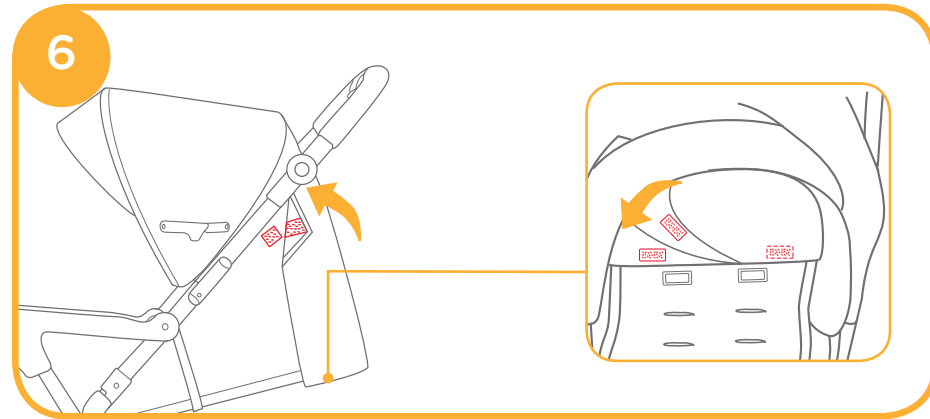
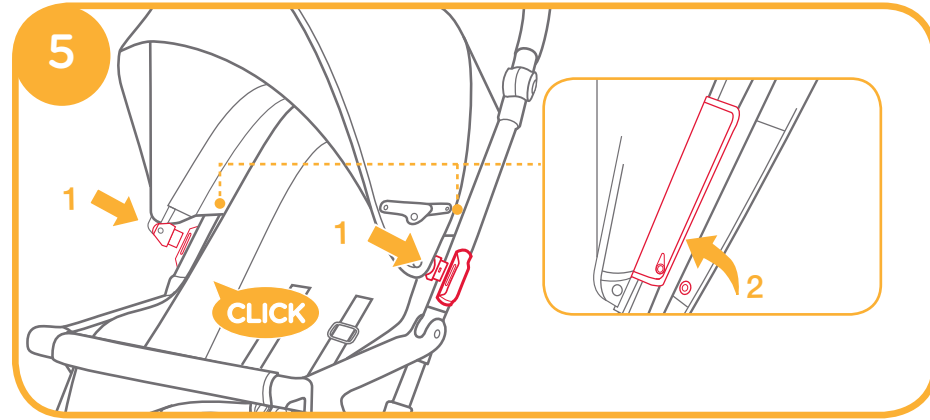
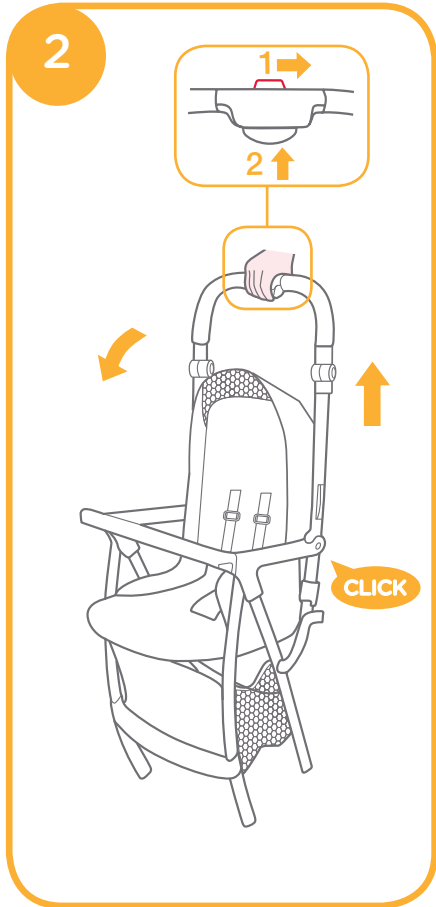
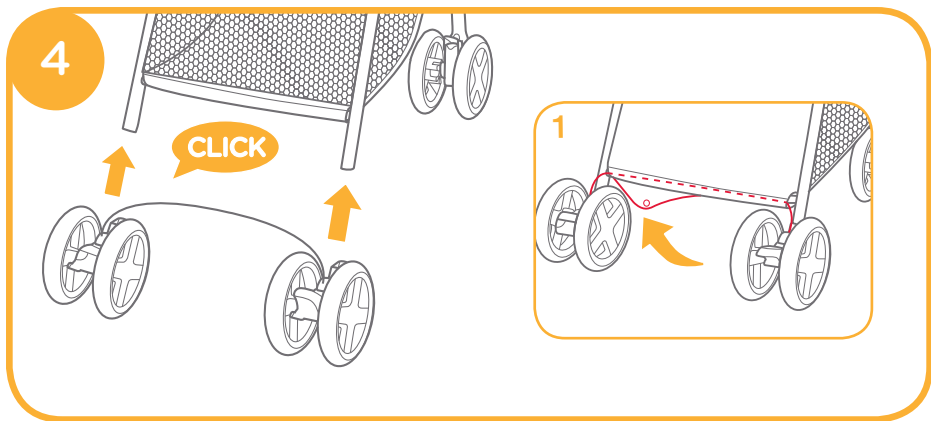
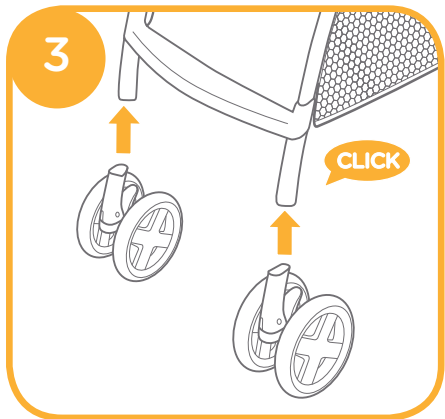
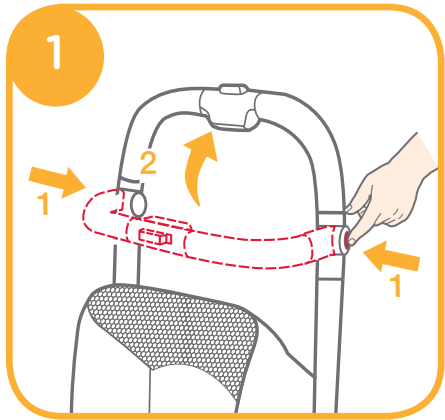

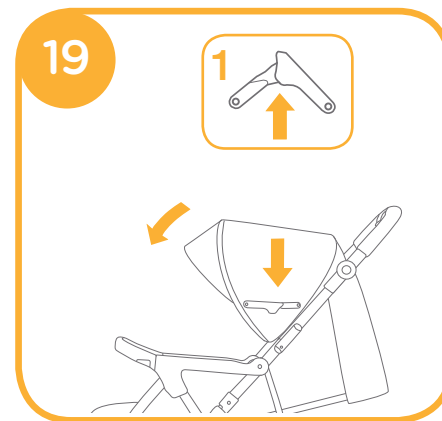
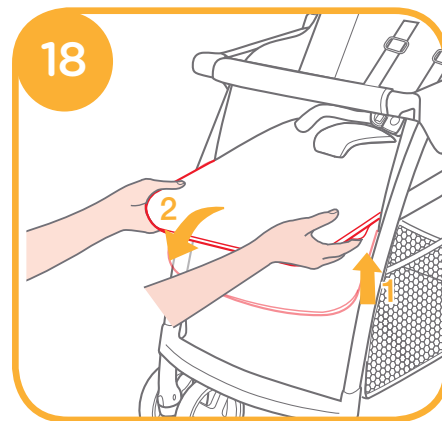
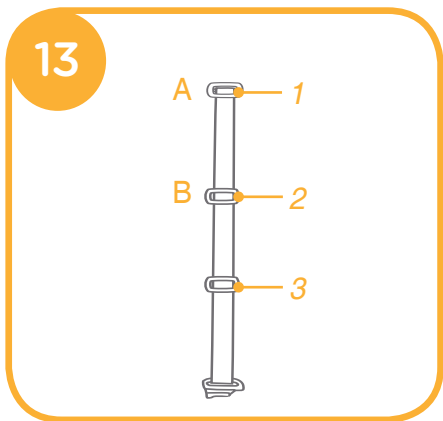
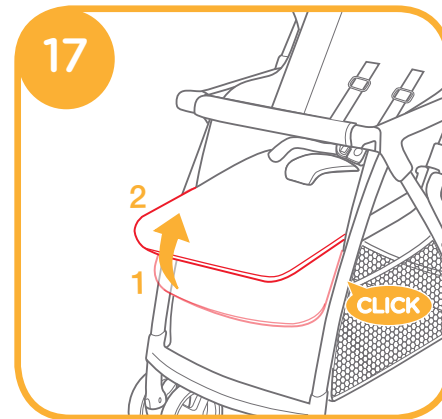
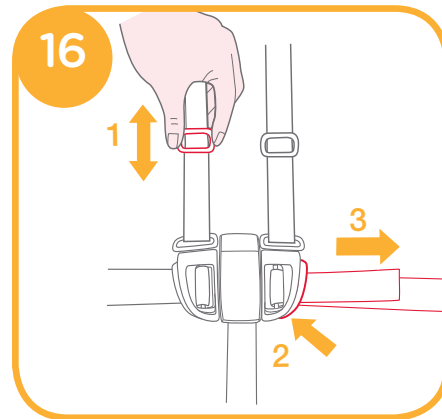
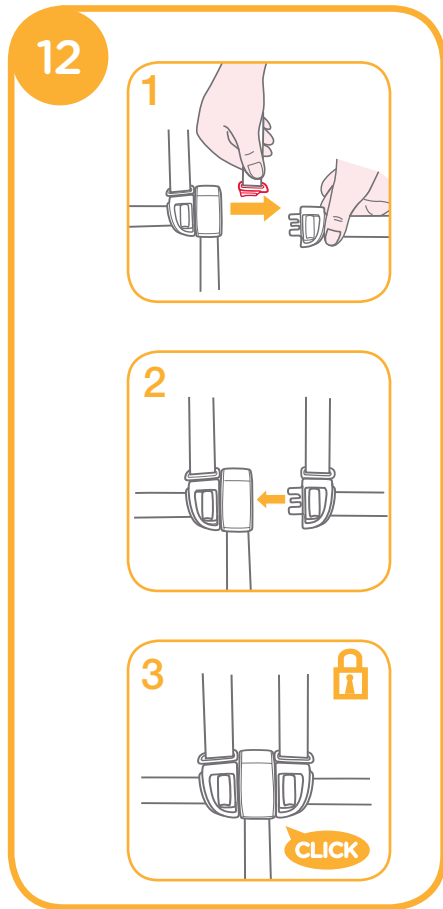
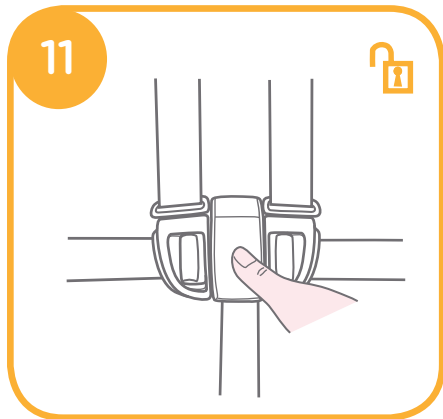
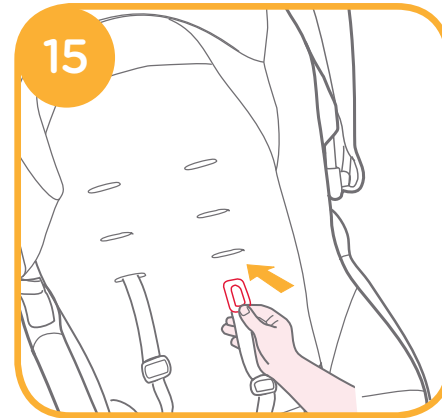
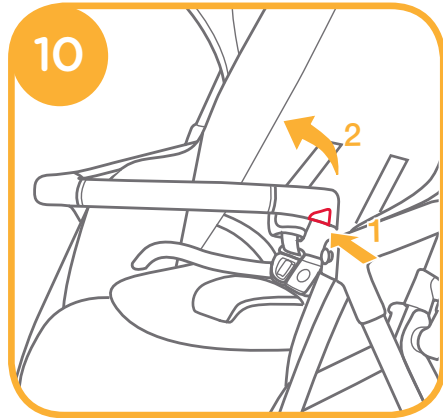
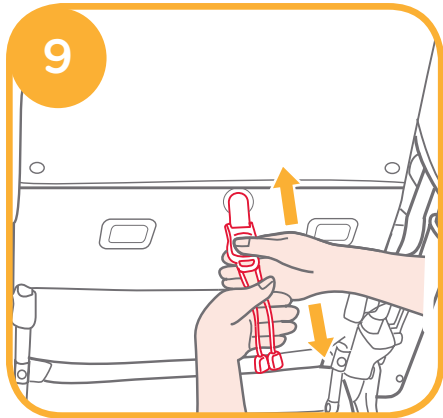

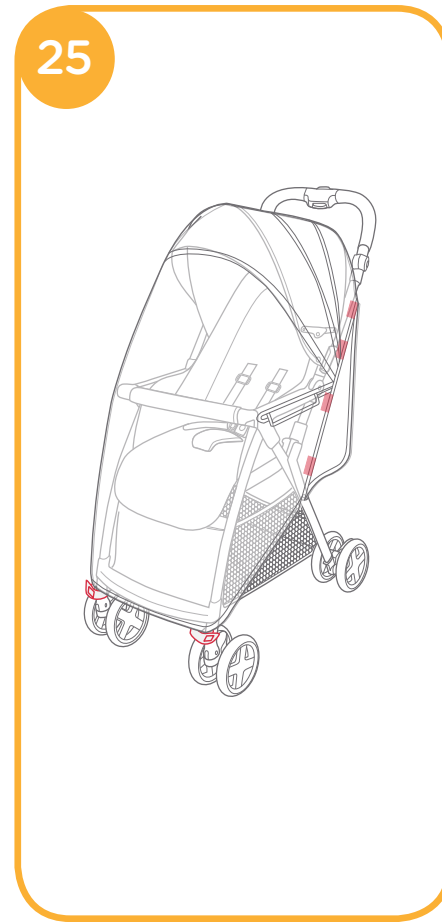
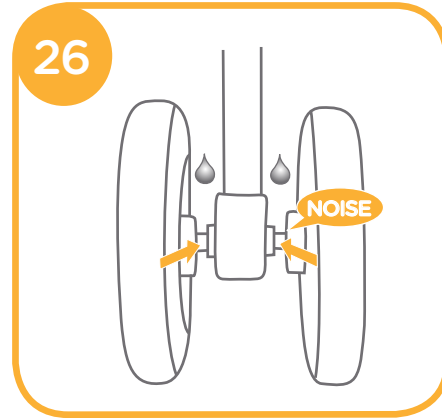
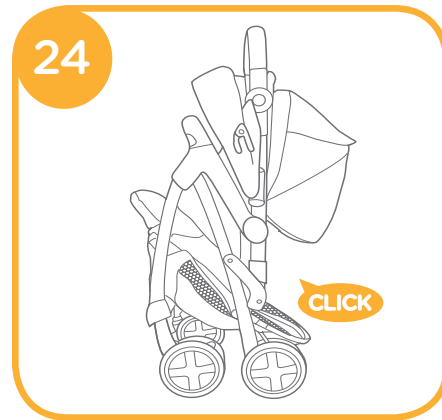
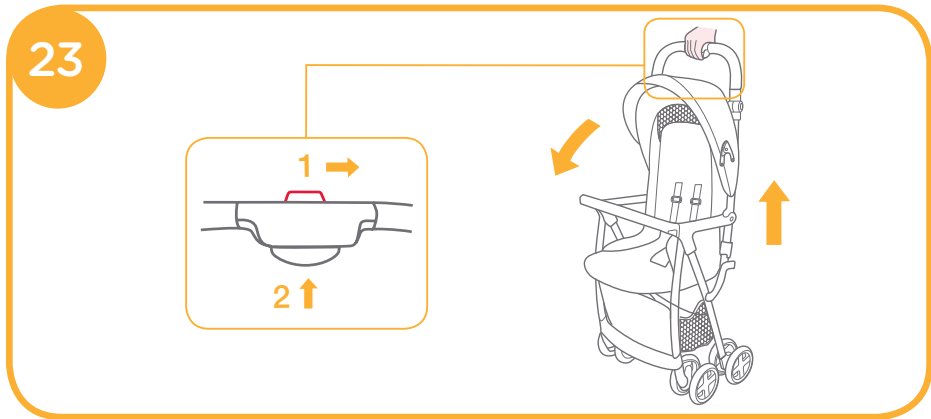
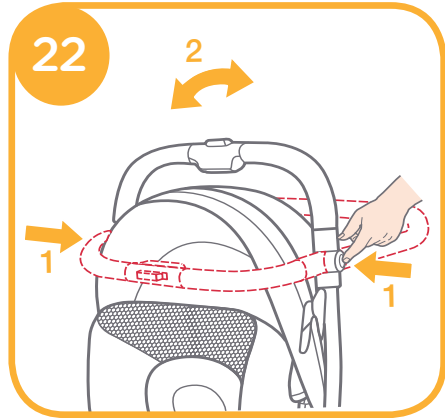
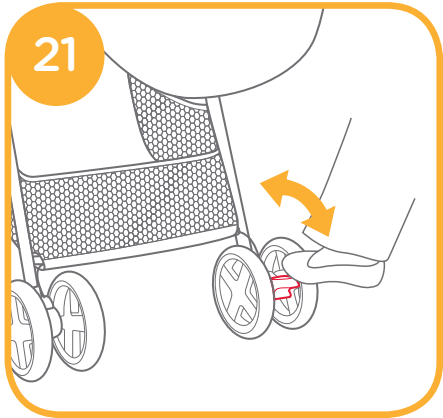
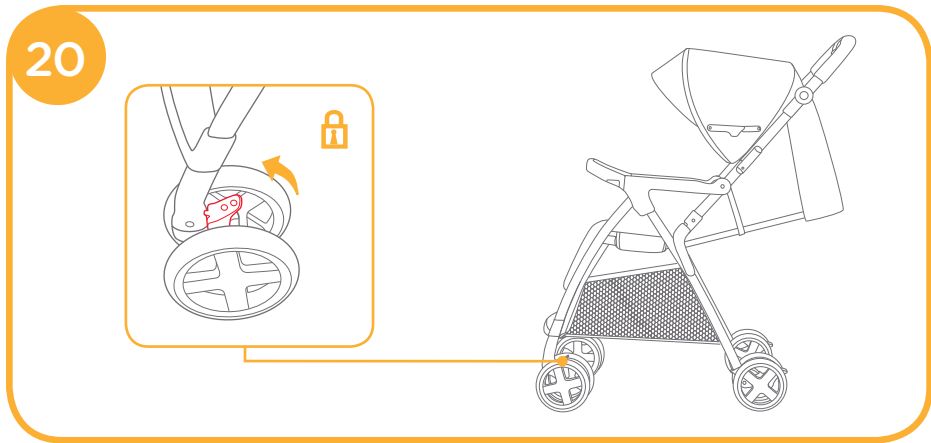

Congratulations on becoming part of the Joie family! We are so excited to be part of your journey with your little one. While traveling with the Joie Aire™ Lite, you are using a high quality, fully certified stroller, approved to European safety standards EN 1888-2012. This product is suitable for use with children weighing under 15kg. Please carefully read this manual and follow each step to ensure a comfortable ride and best protection for your child.

**IMPORTANT** - Keep these instructions for future reference.

Visit us at [joiebaby.com](http://joiebaby.com) to download manuals and see more exciting Joie products!

## Contents

### Reference Figures

#### English

Emergency	7
Product Information	8
Parts List	8
WARNING	9
<b>Stroller Assembly</b>	11
Open Stroller	11
Assemble Front Wheels	11
Assemble Rear Wheels	11
Assemble Canopy	11
<b>Stroller Operation</b>	11
Adjust Backrest Angle	11
Use Armbar	12
Use Buckle	12
Use Shoulder & Waist Harnesses	12
Adjust Calf Support	13
Use Canopy	13
Use Front Swivel Lock	13
Use Brake	13
Adjust Handle	13
Fold Stroller	14
Use Accessory	14
<b>Care and Maintenance</b>	14

## Emergency

In case of emergency or accident, it is most important to have your child taken care of with first aid and medical treatment immediately.

## Product Information

Read all the instructions in this manual before using this product. If you have any further questions, please consult the retailer. Some features may vary depending on model.

Product	Aire Lite Stroller
Suitable for	Child weighing under 15kg (birth - 36 months)
Materials	Plastics, metal, fabrics
Patent No.	Patents pending
Made in	China
Brand Name	Joie
Website	<a href="http://www.joiebaby.com">www.joiebaby.com</a>
Manufacturer	Joie Children's Products (UK) Limited

## Parts List

Make sure all parts are available before assembly. If any part is missing, please contact local distributor. No tools are required for assembly.

1 Stroller	6 Armbar	11 Rear Wheel	16 Brake Lever
2 Front Wheels	7 Seat Pad	12 3/5 Point Buckle	17 Handle
3 Rear Wheels	8 Footrest	13 Canopy Stretcher	18 Handle Adjustment Button
4 One-Hand-Fold Button	9 Front Swivel Lock	14 Secondary Lock	
5 Canopy	10 Front Wheel	15 Storage Basket	

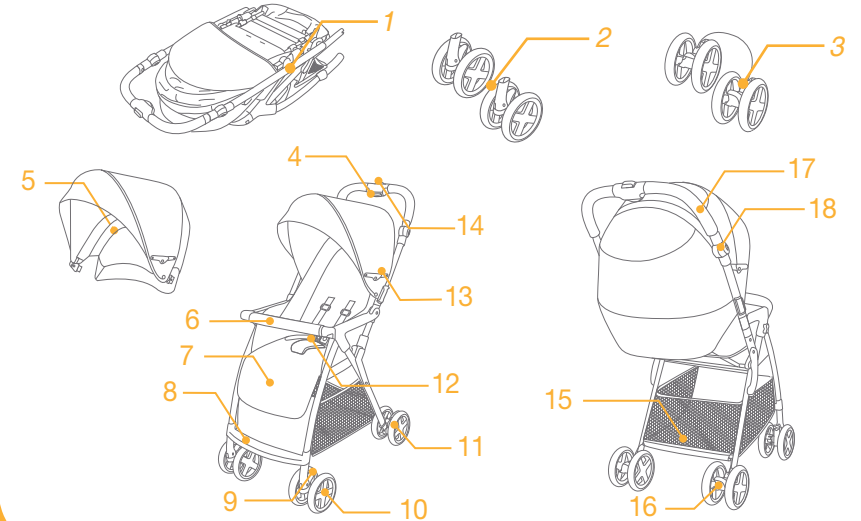

## Accessories (Non-included)

- 1 Armbar Cover
- 2 Rain Cover



# WARNING

- ! Adult assembly required.
- ! Use of the stroller with a child weighing less than 15kg. It will cause damage to the stroller with an unfitted child.
- ! Always use the crotch combination with the waist belt. It is suggested that the shoulder harnesses be used as well.
- ! To prevent a hazardous, unstable condition, do not place more than 4.5kg in the storage basket.
- ! Never leave child unattended. Always keep child in view while in stroller.
- ! Use the stroller with only one child at a time. Never place purses, shopping bags, parcels or accessory items on the handle or canopy.
- ! Overload, fold incorrectly or use it along with component parts from other manufacturers may cause the stroller to be damaged, broken or unsafe. Do read the instruction manual carefully.
- ! Please read all the instructions in this manual before using the product, Please save instruction manual for future use. Failure to follow these warnings and instructions may result in serious injury or death.
- ! Safety belts and restraint system must be used correctly.
- ! Make sure your child's body is clear from the moving parts when adjusting the stroller.
- ! Child may slip into leg openings and be strangled.
- ! Never use stroller on stairs or escalators.
- ! Keep away from fire source, high temperature objects, liquids, and electronics.
- ! Never allow your child stand on the stroller or sit in the stroller with head toward front of stroller.
- ! Never place the stroller on roads, slopes or dangerous area.
- ! Ensure that all the locking devices are engaged before use.
- ! Never use it along with component parts from other manufacturers.
- ! Avoid strangulation, do not place items with a string around your child's neck, suspend strings from this product, or attach strings to toys.
- ! To prevent tipping, do not put anything on the handle, back of the backrest or side of the stroller.
- ! Do not lift stroller whilst child is in it.
- ! Do not use storage basket as a child carrier.
- ! To prevent tipping, never let child climb the stroller.
- ! To avoid injury, ensure that your child is kept away when unfolding and folding this product.
- ! Be sure the stroller is fully open or folded before allowing child near the stroller.
- ! To ensure your child's safety, please make sure all parts are assembled and fastened properly before using the stroller.
- ! Avoid strangulation, do make sure your child is clear from the canopy.
- ! Always engage the brakes when parking the stroller.
- ! Discontinue using your stroller if it is damaged or broken.
- ! This product is not suitable for running or skating. It is intended to be used only at walking speed.
- ! To avoid suffocation, remove plastic bag and packaging materials before using this product. The plastic bag and packaging materials should then be destroyed or kept away from babies and children.
- ! It is recommended the use of the most reclined position for new born baby.
- ! Do not let your child play with this product.
- ! The parking device should be engaged when placing and removing your child.

## Stroller Assembly

Please read all the instructions in this manual before assembling and using this product.

### Open Stroller

see images 1 - 2

Press the handle adjustment buttons on left and right of the handle 1 - 1, Rotate handle upward until it is upright. 1 - 2

Push secondary lock 2 - 1 and squeeze one-hand-fold button. 2 - 2

Meanwhile, pull the stroller backward to open. Latches should click into place.

! Check that the stroller is completely open before continuing.

### Assemble Front Wheels

see images 3

Assemble front wheels to front legs. Check that wheels are securely attached by pulling on wheel assemblies. 3  
The front wheels can be disassembled by pressing the snap buttons.

### Assemble Rear Wheels

see images 4

Assemble rear wheels to rear legs. Check that wheels are securely attached by pulling on wheel assemblies. 4

Wrap the storage basket around frame and brake axle, and then snap into place. 4 - 1

The rear wheels can be disassembled by pressing the snap buttons.

### Assemble Canopy

see images 5 - 6

The completely assembled stroller is shown as 7

## Stroller Operation

### Adjust Backrest Angle

see images 8 - 9

#### Recline Backrest

Pull tab to recline backrest. 8

! Hold the backrest with the other hand if a child is already seated in the stroller.

#### Raise Backrest

Hold both left and right strings and push up the angle adjuster to raise backrest. 9

! Make sure the backrest angle is set properly for use.

### Use Armbar

see images 10

The armbar can be pulled up on both left and right sides.

Press armbar release button 10 - 1, and then pull up the armbar. 10 - 2

Align the armbar end with matching component, and then push down to lock.

#### Tip

Armbar can be removable or pivot open for stroller entry.

### Use Buckle

see images 11 - 12

#### Release Buckle

Press the center button to release the buckle. 11

#### Lock Buckle

Match the waist belt buckle with the shoulder buckle 12 - 1, and click into the center buckle. 12 - 2

A click sound means the buckle is locked completely. 12 - 3

! To avoid serious injury from falling or sliding out, always secure your child with harness.

! Make sure your child is snugly secured, the space between the child and the shoulder harness is about the thickness of one hand.

! Do not cross the shoulder belts. This will cause pressure on child's neck.

### Use Shoulder & Waist Harnesses

see images 13 - 16

! In order to protect your child from falling out, after your child is placed into the seat, check whether the shoulder and waist harnesses are at proper height and length.

13 - 1 Shoulder harness anchor A

13 - 2 Shoulder harness anchor B

13 - 3 Slide adjuster

For larger child, use shoulder harness anchor A and the highest shoulder slots. For smaller child, use shoulder harness anchor B and the lowest shoulder slots.

To adjust the position of the shoulder harness anchor, turn the anchor to be level with the side facing forward.

Thread it through the shoulder harness slot from back to front. 14 Rethread it through the slot that is closest to child's shoulder height. 15

Use slide adjuster to change the harness length. 16 - 1

Press the button 16 - 2, while pulling the waist harness to proper length. 16 - 3

## Adjust Calf Support

see images 17 - 18

There are two recline angles, 1-2 17 for adjustment.

To raise calf support, push the calf support from position 1 to position 2 17

To lower calf support, press the adjustment buttons on both sides of the calf support 18 - 1, and rotate the calf support downwards. 18 - 2

## Use Canopy

see images 19

To open the canopy, pull canopy toward front and press stretchers down on both sides. 19

To fold the canopy, pull up the stretchers on both sides 19 - 1 and pull canopy toward back.

## Use Front Swivel Lock

see images 20

Pull up the front swivel locks to maintain the moving direction. 20

**Tip** It is recommended to use swivel lock on uneven surfaces.

## Use Brake

see images 21

To lock wheels, step on the brake lever as 21

Lift the brake lever to release wheels.

**Tip** Always apply brake when stroller is in stopped position.

## Adjust Handle

see images 22

Handle can be adjusted to 7 positions.

To adjust the handle, press the left and right handle adjustment buttons at the same time 22 - 1, and rotate the handle to a desirable position. 22 - 2

## Fold Stroller

see images 23 - 24

Before folding, pull up canopy stretchers. 19 - 1

Push secondary lock 23 - 1 and squeeze one-hand-fold button 23 - 2 Push the stroller forward to fold.

A click sound means the stroller is folded completely. 24

## Use Accessory

Accessories may be sold separately or may not be available depending on region.

### Use Armbar Cover

The armbar cover can be removed from the armbar. To assemble armbar cover in reverse steps.

### Use Rain Cover

see images 25

To assemble the rain cover, place it over the stroller, and then attach the hook and loop fasteners on the rain cover. 25

! When using the rain cover, please always check its ventilation.

! When not in use, please check that the rain cover has been cleaned and dried before folding.

! Do not fold the stroller after assembling the rain cover.

! Do not place your child into the stroller assembled with rain cover during hot weather.

## Care and Maintenance

see images 26

1. Removable seat pad may be washed in cold water and drip-dried. No bleach.
2. To clean stroller frame, use only household soap and warm water. No bleach or detergent.
3. From time to time check your stroller for loose screws, worn parts, torn material or stitching. Replace or repair the parts as needed.
4. Excessive exposure to sun or heat could cause fading or warping of parts.
5. If stroller becomes wet, open canopy and allow to dry thoroughly before storing.
6. If wheels squeak, use a light oil (e.g., WD-40, antirust oil, or sewing machine oil). It is important to get the oil into the axle and wheel assembly. 26
7. When using your stroller at the beach, completely clean your stroller afterward to remove sand and salt from mechanisms and wheel assemblies.



¡Enhorabuena por haberse unido a la familia de Joie! Estamos encantados de formar parte de su viaje y del de su pequeño. Cuando utilice el cochecito Aire™ Lite de Joie, estará utilizando un cochecito de alta calidad, totalmente certificado y aprobado por las normas de seguridad europeas EN 1888-2012. Este producto es adecuado para que lo utilicen niños con un peso inferior a 15kg. Lea detenidamente este manual y siga cada paso para garantizar que su bebé viaje cómodamente y esté protegido de la mejor manera posible.

**IMPORTANTE:** guarde estas instrucciones para futuras consultas.

¡Visítenos en joiebaby.com para descargar manuales y conocer otros fantásticos productos de Joie!

## Índice

### Figuras de referencia

#### Español

Emergencia	15
Información del producto	16
Lista de piezas	16
ADVERTENCIAS	17
<b>Montaje del cochecito</b>	19
Abrir el cochecito	19
Montaje de las ruedas delanteras	19
Montaje de las ruedas traseras	19
Montaje de la capota	19
<b>Funcionamiento del cochecito</b>	19
Ajuste del ángulo del respaldo	19
Uso del reposabrazos	20
Uso de la hebilla	20
Uso de los arneses de los hombros y la cintura	20
Ajuste del soporte para los gemelos	21
Uso de la capota	21
Uso del bloqueo de las ruedas giratorias delanteras	21
Uso del freno	21
Ajuste del asa	21
Plegado del cochecito	22
Uso de los accesorios	22
<b>Cuidados y mantenimiento</b>	22

## Emergencia

En caso de emergencia o accidente, es muy importante que su bebé reciba primeros auxilios y tratamiento médico de inmediato.

## Información del producto

Lea todas las instrucciones incluidas en este manual antes de utilizar este producto. Si tiene alguna duda, póngase en contacto con su proveedor. Algunas características pueden variar según el modelo.

Producto	Cochecito Aire Lite
Apto para	Bebés con un peso inferior a 15kg (de 0 a 36 meses)
Materiales	Plástico, metal, tela
N.º de patente	Pendiente de patente
Fabricado en	China
Nombre de la marca	Joie
Sitio web	www.joiebaby.com
Fabricante	Joie Children's Products (UK) Limited

## Lista de piezas

Asegúrese de que están disponibles todas las piezas antes de montar el producto. Si falta alguna pieza, póngase en contacto con su distribuidor local. No se necesita ninguna herramienta para el montaje.

1 Cochecito	8 Reposapiés	14 Bloqueo secundario
2 Ruedas delanteras	9 Bloqueo de las ruedas giratorias delanteras	15 Cesta de almacenamiento
3 Ruedas traseras	10 Rueda delantera	16 Palanca del freno
4 Botón de plegue con una mano	11 Rueda trasera	17 Asa
5 Capota	12 Hebilla de 3/5 puntos de sujeción	18 Botón de ajuste del asa
6 Reposabrazos	13 Bloqueo de la capota	

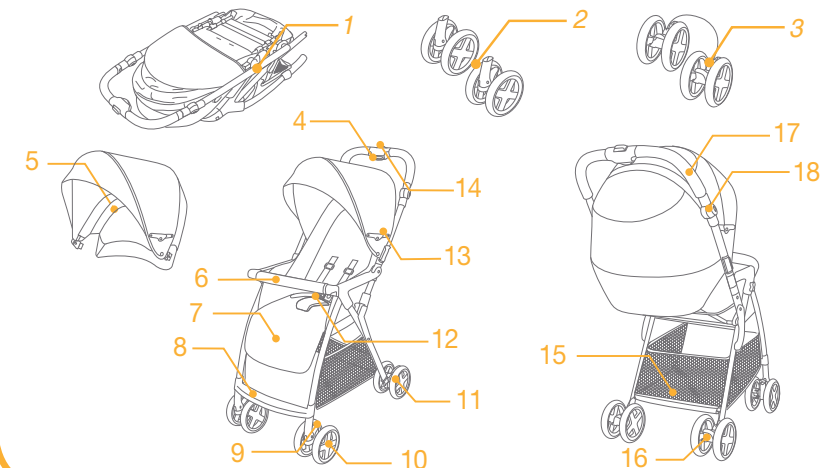

## Accesorios (no incluidos)

- 1 Funda del reposabrazos
- 2 Cubierta impermeable

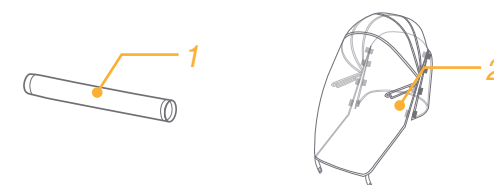

# ADVERTENCIAS

- ! El montaje sólo podrá ser realizado por personas adultas.
- ! El cochecito sólo lo podrán utilizar bebés con un peso inferior a 15kg. Si lo utiliza un bebé con un peso superior, podría provocar daños en el cochecito.
- ! Utilice siempre el sistema de sujeción con el cinturón de la cintura. Le recomendamos que utilice también los arneses de los hombros.
- ! Para evitar riesgos y la inestabilidad del producto, no deberá colocar objetos que sumen en total un peso superior a 4,5 kg en la cesta de almacenamiento.
- ! Nunca deje al niño desatendido. Cuando el niño esté en el cochecito, deberá supervisararlo en todo momento.
- ! Nunca lleve a más de un niño al mismo tiempo en el cochecito. Nunca coloque bolsos, bolsas de la compra, paquetes ni ningún otro objeto en el asa ni en la capota.
- ! Si lo sobrecarga, lo pliega incorrectamente o lo utiliza con piezas de otros fabricantes, el cochecito podría sufrir daños, romperse o dejar de ser seguro.
- ! Lea detenidamente el manual de instrucciones.
- ! Lea todas las instrucciones incluidas en este manual antes de usar el producto. Guarde este manual de instrucciones para futuras consultas. Si no sigue estas advertencias e instrucciones, podría provocar graves lesiones o, incluso, la muerte.
- ! Los cinturones de seguridad y el sistema de sujeción se deben utilizar correctamente.
- ! Cuando ajuste el cochecito, asegúrese de que no haya ninguna parte del cuerpo del niño en contacto con las partes móviles.
- ! El niño podría resbalarse por las aberturas para las piernas y estrangularse.
- ! Nunca utilice el cochecito en escaleras comunes o mecánicas.
- ! Manténgalo alejado de fuentes de llamas, objetos a altas temperaturas, líquidos y aparatos electrónicos.
- ! Nunca permita que el niño se ponga de pie ni se siente de espaldas en el cochecito.

- ! Nunca utilice el cochecito en carreteras, cuestas o zonas peligrosas.
- ! Asegúrese de que todos los dispositivos de bloqueo están bloqueados antes de usarlos.
- ! Nunca lo utilice con piezas de otros fabricantes.
- ! Para evitar el riesgo de estrangulamiento, no coloque objetos con cordones alrededor del cuello del niño, no deje que cuelguen cordones de este producto, ni ate cordones a los juguetes.
- ! Para evitar que pueda volcar, no coloque nada sobre el asa, la parte posterior del respaldo ni el lateral del cochecito.
- ! No levante el cochecito si el niño sigue en él.
- ! No utilice la cesta de almacenamiento como mochila para bebés.
- ! Para evitar que pueda volcar, nunca permita que el niño trepe por el cochecito.
- ! Con el fin de evitar lesiones, asegúrese de que su hijo está alejado del producto cuando lo pliegue y lo despliegue.
- ! Asegúrese de que el cochecito está completamente abierto o plegado antes de permitir que el niño se acerque al cochecito.
- ! Para garantizar la seguridad de su hijo, asegúrese de que todas las piezas están montadas y enganchadas de forma adecuada antes de usar el cochecito.
- ! Para evitar el riesgo de estrangulamiento, asegúrese de que su hijo no esté en contacto con la capota.
- ! Active siempre los frenos cuando deje quieto el cochecito.
- ! Deje de utilizar el cochecito si está dañado o roto.
- ! Este producto no es adecuado para correr ni ir en patines. Está diseñado exclusivamente para utilizarlo a una velocidad de paseo.
- ! Para evitar el riesgo de asfixia, retire la bolsa de plástico y los materiales de embalaje antes de usar el producto. A continuación, deberá mantener la bolsa de plástico y los materiales de embalaje fuera del alcance de bebés y niños o destruirlos.
- ! En el caso de los recién nacidos, le recomendamos que utilice la posición lo más reclinada posible.
- ! No deje que su hijo juegue con este producto.
- ! El dispositivo de estacionamiento deberá estar activado cuando coloque y retire al niño.

## Montaje del cochecito

Lea todas las instrucciones incluidas en este manual antes de montar y utilizar este producto.

### Abrir el cochecito

consulte las imágenes 1 - 2

Pulse los botones de ajuste del asa a la izquierda y la derecha del asa 1 - 1 y gire el asa hacia adelante hasta que quede recta. 1 - 2

Pulse el bloqueo secundario 2 - 1 y apriete el botón de pliegue con una mano. 2 - 2

Al mismo tiempo, empuje el cochecito hacia atrás para abrirlo. Los bloqueos deberán emitir el sonido de un clic, lo que indicará que están correctamente en su posición.

! Compruebe que el cochecito está completamente abierto antes de continuar.

### Montaje de las ruedas delanteras

consulte las imágenes 3

Monte las ruedas delanteras en las patas delanteras. Compruebe que las ruedas estén bien sujetas tirando de los ensamblajes de las ruedas. 3

Las ruedas delanteras se pueden desmontar pulsando los botones de cierre.

### Montaje de las ruedas traseras

consulte las imágenes 4

Monte las ruedas traseras en las patas traseras. Compruebe que las ruedas estén bien sujetas tirando de los ensamblajes de las ruedas. 4

Coloque la cesta de almacenamiento alrededor del manillar y el eje del freno, y fijela en su posición. 4 - 1

Las ruedas traseras se pueden desmontar pulsando los botones de cierre.

### Montaje de la capota

consulte las imágenes 5 - 6

El cochecito montado completamente aparece en la Fig 7

## Funcionamiento del cochecito

### Ajuste del ángulo del respaldo

consulte las imágenes 8 - 9

#### Reclinar el respaldo

Empuje la lengüeta para reclinar el respaldo. 8

! Sujete el respaldo con la otra mano si el niño está sentado en el cochecito.

#### Subir el respaldo

Sujete ambas correas, la izquierda y la derecha, y levante el ajuste deslizante del ángulo para subir el respaldo. 9

! Asegúrese de que el ángulo del respaldo está colocado correctamente para su uso.

### Uso del reposabrazos

consulte las imágenes 10

Pulse el botón de desbloqueo 10 - 1 y, a continuación, empuje el reposabrazos hacia arriba. 10 - 2

Alinee el extremo del reposabrazos con la pieza correspondiente y, a continuación, empújelo hacia abajo para bloquearlo.

**Consejo** el reposabrazos se puede extraer o girar de forma que quede abierto para poder entrar en el cochecito.

### Uso de la hebilla

consulte las imágenes 11 - 12

#### Soltar la hebilla

Pulse el botón del centro para soltar la hebilla. 11

#### Enganchar la hebilla

Una la hebilla del cinturón de la cintura con la hebilla de los hombros 12 - 1 y bloquéelas mediante el sonido de un clic en el centro de la hebilla. 12 - 2

Cuando oiga un clic, significará que la hebilla estará completamente sujeta. 12 - 3

! Con el fin de evitar lesiones graves como consecuencia de caídas o resbalones, mantenga al niño sujeto con el arnés en todo momento.

! Asegúrese de que el niño esté cómodamente sujeto y de que el espacio entre el niño y el arnés de los hombros sea el del grosor de una mano más o menos.

! No cruce los cinturones de los hombros. Si lo hace, podría presionar el cuello del niño.

### Uso de los arneses de los hombros y la cintura

consulte las imágenes 13 - 16

! Con el fin de proteger al niño contra caídas, después de colocarlo en el asiento, compruebe si la altura y el largo de los arneses de los hombros y la cintura son los adecuados.

13 - 1 Gancho A del arnés de los hombros

13 - 2 Gancho B del arnés de los hombros

13 - 3 Ajuste deslizante

Para los niños más grandes, utilice la ancla A para el arnés de hombro y los huecos más grandes para el hombro.

Para los niños pequeños, utilice el arnés B para hombro y los huecos de más abajo para el hombro.

Enhébrelo por la ranura del arnés de los hombros de atrás hacia adelante. 14 Vuelva a enhebrarlo por la ranura que esté más cerca de la altura de los hombros del niño. 15

Utilice el ajuste deslizante para cambiar la longitud del arnés. 16 - 1

Pulse el botón 16 - 2 y tire al mismo tiempo del arnés de la cintura hasta que la longitud sea la adecuada. 16 - 3

## Ajuste del soporte para pantorrillas

Hay dos ángulos de inclinación, 1 – 2 **17** para ajuste.

Para levantar el soporte para pantorrillas, empuje el soporte para pantorrillas de la posición 1 a la posición 2 **17**.

Para bajar el soporte para las piernas, pulse los botones de ajuste de ambas partes del soporte para las piernas **18** - 1, y gire el soporte para las piernas hacia abajo. **18** - 2

## Uso de la capota

consulte las imágenes **19**

Para abrir la capota, empuje la capota hacia adelante y presione los bloqueos hacia abajo a ambos lados. **19**

Para plegar la capota, tire hacia arriba de los bloqueos a ambos lados **19** - 1 y empuje la capota hacia atrás.

## Uso del bloqueo de las ruedas giratorias delanteras

consulte las imágenes **20**

Empuje hacia arriba los bloqueos de las ruedas giratorias delanteras para mantener la dirección del movimiento. **20**

### Consejo

Se recomienda utilizar los bloqueos de las ruedas giratorias sobre las superficies irregulares.

## Uso del freno

consulte las imágenes **21**

Para bloquear las ruedas, pise sobre la palanca del freno como se muestra en la fig **21**

Levante la palanca del freno para desbloquear las ruedas.

### Consejo

Ponga siempre el freno cuando el cochecito esté parado.

## Ajuste del asa

consulte las imágenes **22**

El asa se puede ajustar en 7 posiciones distintas.

Para ajustar el asa, presione los botones de ajuste del asa izquierdo y derecho al mismo tiempo **22** - 1 y gire el asa hasta la posición que desee. **22** - 2

## Plegado del cochecito

consulte las imágenes **23** - **24**

Antes de plegarla, empuje hacia arriba los bloqueos de la capota. **19** - 1

Presione el bloqueo secundario **23** - 1 y apriete el botón de pliegue con una mano **23** - 2 Empuje el cochecito hacia adelante para plegarlo.

Cuando oiga un clic, significará que el cochecito está completamente plegado. **24**

## Uso de los accesorios

Es posible que los accesorios se vendan por separado o no estén disponibles, dependiendo de la región.

### Uso de la funda del reposabrazos

La funda del reposabrazos se puede extraer del reposabrazos. Para montar la funda del reposabrazos, siga los pasos a la inversa.

### Uso de la capota impermeable

consulte las imágenes **25**

Para montar la capota impermeable, colóquela sobre el cochecito y, a continuación, enganche los velcros de la capota impermeable. **25**

- ! Cuando utilice la capota impermeable, deberá asegurarse siempre de que tenga una ventilación adecuada.
- ! Cuando no vaya a utilizar la capota impermeable, asegúrese de que esté limpia y seca antes de plegarla.
- ! No pliegue el cochecito si ha colocado la capota impermeable.
- ! No coloque el niño en el cochecito con la capota impermeable montada si la temperatura es cálida.

## Cuidados y mantenimiento

consulte las imágenes **26**

1. Para lavar el acolchado extraíble del asiento, puede hacerlo con agua fría y dejarlo escurrir. No utilice lejía.
2. Para limpiar el manillar del cochecito, utilice únicamente jabón para uso doméstico y agua tibia. No utilice lejía ni detergente.
3. Examine periódicamente su cochecito por si tuviera tornillos sueltos, piezas desgastadas, materiales dañados o descosidos. Sustituya o repare las piezas que lo requieran.
4. Una exposición excesiva al sol o al calor podría decolorar o deformar las piezas.
5. Si se moja el cochecito, abra la capota y deje que se seque completamente antes de guardarlo.
6. Si chirrían las ruedas, utilice un aceite suave (por ejemplo: WD-40, aceite antioxidante, o aceite para máquinas de coser). Es importante que el aceite llegue al ensamblaje de las ruedas y el eje. **26**
7. Cuando utilice su cochecito en la playa, límpielo completamente después de usarlo para eliminar cualquier resto de arena y sal que haya podido quedar en el ensamblaje de las ruedas y el mecanismo.

Parabéns por ter se tornado parte da família Joie! Estamos muito animados por fazer parte da sua viagem com o seu pequeno. Enquanto estiver usando o Joie Aire™ Lite, você está usando um carrinho de bebê de alta qualidade, totalmente certificado, aprovado com os padrões europeus de segurança EN 1888-2012. Este produto é adequado para uso com crianças com peso inferior a 15kg. Leia atentamente este manual e siga cada passo para garantir um passeio confortável e a melhor proteção para o seu filho.

**IMPORTANTE** - Mantenha estas instruções para referência futura.

Visite-nos em [joiebaby.com](http://joiebaby.com) para baixar manuais e ver mais emocionantes produtos Joie!

## Índice

### Figuras de referência

#### Inglês

Emergência	23
Informações do produto	24
Lista de peças	24
AVISO	25
<b>Montagem do carrinho de bebê</b>	27
Abrir o carrinho de bebê	27
Montar as rodas dianteiras	27
Montar as rodas traseiras	27
Montar a capota	27
<b>Operação do carrinho de bebê</b>	27
Ajuste do ângulo do encosto	27
Usar a barra de braço	28
Usar a fivela	28
Usar cinto de ombro e cintura	28
Ajustar o suporte da panturrilha	29
Usar a capota	29
Usar a trava articulada frontal	29
Usar o freio	29
Ajuste da alça	29
Dobrar o carrinho de bebê	30
Usar acessórios	30
<b>Cuidado e manutenção</b>	30

## Emergência

Em caso de emergência ou acidentes, é mais importante fornecer ao seu filho primeiros socorros e tratamento médico imediatamente.

## Informações do produto

Leia todas as instruções deste manual antes de utilizar o produto. Se tiver quaisquer dúvidas, contate o revendedor. Os recursos podem variar dependendo do modelo.

Produto	Carrinho Aire Lite
Adequado para	Crianças com peso inferior a 15kg (nascimento - 36 meses)
Materiais	Plásticos, metal, tecido
N.º de patente	Patentes pendentes
Fabricado na	China
Nome da marca	Joie
Website	<a href="http://www.joiebaby.com">www.joiebaby.com</a>
Fabricante	Joie Children's Products (UK) Limited

## Lista de peças

Certifique-se de que todas as peças estão disponíveis antes da montagem. Se alguma parte estiver faltando, entre em contato com o distribuidor. Não são necessárias ferramentas para a montagem.

1 Carrinho	7 Almofada do assento	13 Esticador de capota
2 Rodas frontais	8 Descanso para os pés	14 Trava secundária
3 Rodas traseiras	9 Trava articulada frontal	15 Cesta para armazenamento
4 Botão para sobrar com uma mão	10 Roda frontal	16 Alavanca de freio
5 Capota	11 Roda traseira	17 Alça
6 Barra de braço	12 Fivela de 3/5 pontos	18 Botão de ajuste de alça

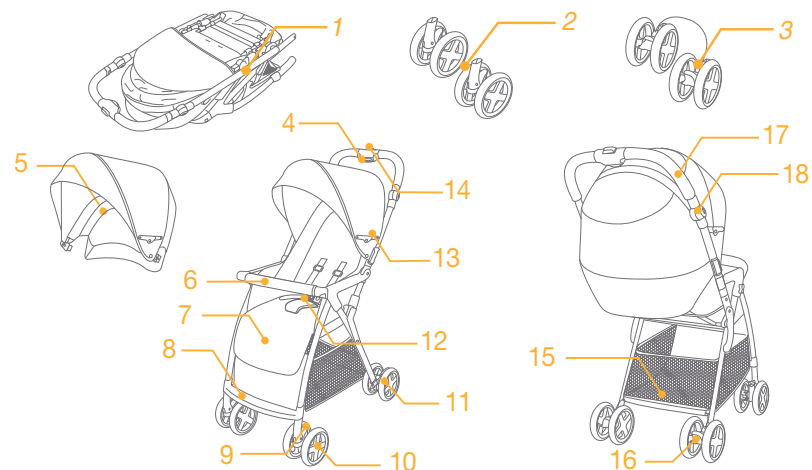

## Acessórios (Não incluídos)

- 1 Capa da barra de braço
- 2 Capa de chuva

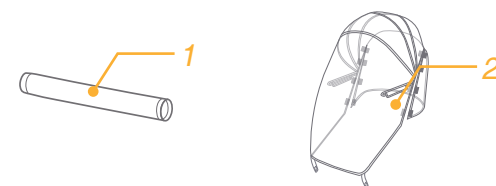

# AVISO

- ! Montagem por adulto necessária.
- ! Uso do carrinho por uma criança com peso inferior a 15 kg. Causará danos ao carrinho com uma criança não adequada.
- ! Sempre use a combinação de cinto de virilha com de cintura. Sugere-se que os cintos de ombros sejam usados também.
- ! Para evitar uma condição instável perigosa, não coloque mais do que 4,5 kg no cesto de armazenamento.
- ! Nunca deixe uma criança sozinha. Mantenha sempre a criança à vista enquanto no carrinho.
- ! Use o carrinho com apenas uma criança de cada vez. Nunca coloque bolsas, sacos de compras, pacotes ou itens de acessórios na alça ou capota.
- ! Sobrecarga, dobrar incorretamente ou usá-lo juntamente com componentes de outros fabricantes pode fazer com que o carrinho de criança seja danificado, quebrado ou inseguro.
- ! Leia o manual de instruções cuidadosamente.
- ! Leia todas as instruções contidas neste manual antes de usar o produto e guarde o manual de instruções para uso futuro. O não cumprimento destas advertências e instruções pode resultar em ferimentos graves ou morte.
- ! Cintos de segurança e sistema de retenção devem ser usados corretamente.
- ! Certifique-se que o corpo de seu filho está livre das peças móveis quando ajustar o carrinho.
- ! A criança pode escorregar em aberturas de pernas e ser estrangulada.
- ! Nunca use carrinho em escadas ou escadas rolantes.
- ! Manter longe de fonte de fogo, objetos de alta temperatura, líquidos, e eletrônicos.
- ! Nunca permita que seu filho fique no carrinho ou sente-se no carrinho de criança com a cabeça em direção à frente do carrinho.
- ! Nunca coloque o carrinho em estradas, encostas ou área perigosa.

- ! Certifique-se de que todos os dispositivos de bloqueio estão presos antes de usar.
- ! Nunca use-o juntamente com componentes de outros fabricantes.
- ! Evite estrangulamento, não coloque os itens com uma cinta em torno do pescoço da criança, suspenda as cintas deste produto, ou acople as cintas aos brinquedos.
- ! Para evitar a queda, não coloque nada sobre a alça de trás do encosto ou na lateral do carrinho.
- ! Não levante carrinho de criança enquanto criança está nele.
- ! Não use a cesta de armazenamento como um portador de criança.
- ! Para evitar tombamento, nunca deixe a criança escalar o carrinho.
- ! Para evitar danos, verifique se o seu filho é mantido afastado quando desdobra e dobra este produto.
- ! Certifique-se o carrinho está completamente aberto ou dobrado antes de permitir que crianças se aproxime do carrinho.
- ! Para garantir a segurança do seu filho, verifique se todas as peças estão montadas e presas corretamente antes de usar o carrinho.
- ! Evite estrangulamento, se certifique que seu filho está longe da capota.
- ! Sempre prenda os freios quando estacionar o carrinho.
- ! Deixe de usar o seu carrinho se ele estiver danificado ou quebrado.
- ! Este produto não é adequado para corrida ou andar de skate. Destina-se a ser utilizado apenas na velocidade de caminhada.
- ! Para evitar asfixia, retire o saco de plástico e materiais de embalagem antes de usar este produto. O saco plástico e materiais de embalagem devem destruídos mantidos afastados de bebês e crianças.
- ! Recomenda-se o uso da posição mais reclinada para bebê recém-nascido.
- ! Não deixe seu filho brincar com este produto.
- ! O dispositivo de estacionamento deve ser ativado quando colocar e retirar o seu filho.

## Montagem do carrinho de bebê

Leia todas as instruções neste manual antes de montar e usar este produto

### Abrir o carrinho de bebê

consulte las imágenes 1 - 2

Pressione os botões de ajuste na alça esquerda e alça direita 1 - 1, Gire a alça para cima até que fique na vertical. 1 - 2

Empurre o bloqueio secundário 2 - 1 e aperte o botão de dobrar com uma mão. 2 - 2

Enquanto isso, puxe o carrinho para trás para abrir. A trava deve encaixar no lugar.

! Verifique se o carrinho está completamente aberto antes de continuar.

### Montar as rodas dianteiras

consulte las imágenes 3

Monte rodas dianteiras nas pernas dianteiras. Verifique se as rodas estão bem presas puxando os conjuntos de rodas. 3

As rodas dianteiras podem ser desmontadas pressionando os botões de pressão.

### Montar as rodas traseiras

consulte las imágenes 4

Monte rodas traseiras nas pernas traseiras. Verifique se as rodas estão bem presas puxando os conjuntos de rodas. 4

Enrole a cesta de armazenamento em torno de quadro e eixo de freio, e depois encaixe no lugar. 4 - 1

As rodas traseiras podem ser desmontadas pressionando os botões de pressão.

### Montar a capota

consulte las imágenes 5 - 6

O carrinho completamente montado é mostrado como em 7

## Operação do carrinho de bebê

### Ajuste do ângulo do encosto

consulte las imágenes 8 - 9

#### Reclinar o encosto

Puxe a aba para reclinar o encosto. 8

! Segure o encosto com a outra mão se a criança já está sentada no carrinho.

#### Eleve o encosto

Segure ambas cordas esquerda e direita e empurre para cima o ajuste do ângulo de elevação do encosto. 9

! Certifique-se que o ângulo do encosto é ajustado corretamente para o uso.

### Use a a barra de braço

consulte las imágenes 10

A barra de braço pode ser puxada para cima em ambos os lados esquerdo e direito.

Pressione o botão de liberação da barra de braço 10 - 1 e, em seguida, puxe a barra de braço. 10 - 2

Alinhe a extremidade da barra de braço com o componente correspondente e, em seguida, empurre para baixo para travar.

#### Dica

A barra e braço pode ser removível ou girar aberta para a entrada no carrinho.

### Usar a fivela

consulte las imágenes 11 - 12

#### Abra a fivela

Pressione o botão ventral para soltar a fivela. 11

#### Trave a fivela

Combine a fivela do cinto de cintura com a fivela no ombro 12 - 1 e encaixe a fivela central. 12 - 2

Um som de clique significa que a fivela está completamente travada. 12 - 3

! Para evitar lesões graves de queda ou deslizamento, sempre proteja o seu filho com os cintos.

! Certifique que seus filhos está bem preso, o espaço entre a criança e a faixa de ombro é de aproximadamente a espessura de uma mão.

! Não cruze os cintos dos ombros. Isso causará pressão sobre o pescoço da criança.

### Usar cinto de ombro e cintura

consulte las imágenes 13 - 16

! Para proteger o seu filho de queda, depois de o seu filho é colocado no assento, verifique se os cintos de ombro e cintura estão na altura e comprimento adequados.

13 - 1 Âncora de cinto de ombro A arnês

13 - 2 Âncora de cinto de ombro B arnês

13 - 3 Ajustador deslizante

Para crianças maiores, utilize o esteio A do cinto para os ombros e os entalhes para os ombros mais elevados.

Para crianças menores, utilize o esteio B do cinto para os ombros e os entalhes para os ombros mais baixos.

Passe-o através da fenda de cinto de trás para frente. 14 Passe novamente através da fenda que está mais próxima da altura dos ombros da criança. 15

Use o regulador deslizante para alterar o comprimento do cinto. 16 - 1

Pressione o botão 16 - 2, enquanto puxa o cinto de cintura ao comprimento adequado. 16 - 3

## Ajuste do Descanço de Pernas

Existem 2 ângulos de inclinação, 1-2 **17** para o ajuste.

Para levantar o descanso, empurre-o da posição 1 para a posição 2. **17**

Para descer o suporte para as pernas, pressione os botões de ajuste de ambos os lados do suporte para as pernas **18** - 1 e gire para baixo o suporte para as pernas. **18** - 2

## Usar a capota

consulte las imágenes **19**

Para abrir a capota, puxe-a para frente e pressione os extensores para baixo em ambos os lados. **19**

Para dobrar a capota, puxe para cima os extensores em ambos os lados **19** - 1 e puxe a capota para trás.

## Usar a trava articulada frontal

consulte las imágenes **20**

Puxe as travas articulada frontal para manter o sentido de deslocamento. **20**

**Dica** Recomenda-se usar a trava articulada em superfícies irregulares.

## Usar o freio

consulte las imágenes **21**

Para bloquear as rodas, pise na alavanca do freio como em **21**

Levante a alavanca do freio para liberar rodas.

**Dica** Sempre aplique o freio quando o carrinho está na posição de parada.

## Ajuste de alça

consulte las imágenes **22**

A alça pode ser ajustada em 7 posições.

Para ajustar a alça, pressione os botões esquerdo e direito de ajuste, ao mesmo tempo **22** - 1 e gire a alça para a posição desejada. **22** - 2

## Dobrar o carrinho de bebê

consulte las imágenes **23** - **24**

Antes de dobrar, puxe para cima os extensores da capota. **19** - 1

Empurre a trava secundária **23** - 1 e aperte o botão de dobrar com uma mão **23** - 2 Empurre o carrinho para a frente para dobrar.

Um som de clique significa que o carrinho está completamente dobrado. **24**

## Usar os acessórios

Os acessórios podem ser vendidos separadamente ou podem não estar disponíveis dependendo da região.

### Usar a capa da barra de braço

A capa da barra de braço pode ser removida da barra de braço. Para montar a capa da barra de braço em passos reversos.

### Usar a capa de chuva

consulte las imágenes **25**

Para montar a capa de chuva, coloque-a sobre o carrinho e depois prenda o gancho e laço na capa de chuva. **25**

! Ao usar a capa de chuva, verifique sempre a sua ventilação.

! Quando não estiver em uso, verifique se a capa da foi limpa e seca antes de dobrar.

! Não dobre o carrinho após a montagem da capa de chuva.

! Não coloque o seu filho no carrinho montado com capa de chuva durante tempo quente.

## Cuidado e manutenção

consulte las imágenes **26**

1. A almofada do assento removível pode ser lavada em água fria em seca. Não usar alvejante.
2. Para limpe a armação do carrinho, use apenas sabão doméstico e água morna. Não usar alvejante ou detergente.
3. De vez em quando, verifique seu carrinho para as peças desgastadas, rasgadas, ou costura. Substitua ou repare as peças como necessário.
4. A exposição excessiva ao sol ou calor pode causar desbotamento ou deformação das peças.
5. Se carrinho se molhar, abra a capota e deixe secar completamente antes de guardar.
6. Se as rodas rangem, use um óleo leve (ex., WD-40 , óleo antiferrugem , ou óleo de máquina de costura). É importante passar óleo no conjunto do eixo e na roda. **26**
7. Ao utilizar o seu carrinho na praia, limpe completamente seu carrinho depois para remover a areia e sal dos mecanismos e conjuntos de rodas.



Félicitations pour votre arrivée dans la famille Joie ! Nous sommes ravis de faire partie du voyage de votre petit ange. Lorsque vous voyagez avec Joie Aire™ Lite, vous utilisez une poussette de haute qualité, pleinement certifiée et approuvée par les normes de sécurité européennes EN 1888-2012. Ce produit convient aux enfants de moins de 15 kg. Veuillez lire ce manuel attentivement et suivre chaque étape pour assurer un trajet confortable et la meilleure protection possible à votre enfant.

**IMPORTANT** - Conservez ces instructions pour toute référence future.

Visitez notre site [joiebaby.com](http://joiebaby.com) pour télécharger des manuels et découvrir encore plus de superbes produits Joie !

## Table des matières

### Illustrations de référence

#### Français

Urgence	31
Informations produit	32
Liste de pièces	32
<b>AVERTISSEMENTS</b>	33
<b>Assemblage de la poussette</b>	35
Ouvrir la poussette	35
Assemblage des roues avant	35
Assemblage des roues arrière	35
Assembler le canopy	35
<b>Fonctionnement de la poussette</b>	35
Ajuster l'angle du dossier	35
Utilisation de la barre de sécurité	36
Utilisation de la boucle	36
Utiliser les harnais pour épaule et à la taille	36
Ajustement du repose-mollets	37
Utilisation du canopy	37
Utiliser les verrous de pivot avant	37
Utiliser les freins	37
Ajustement de la poignée	37
Plier la poussette	38
Utiliser l'accessoire	38
<b>Entretien et maintenance</b>	38

## Urgence

En cas d'urgence ou d'accident, il est vital de prendre soin immédiatement de votre enfant avec un traitement médical et des soins de premiers secours.

## Informations sur le produit

Lisez toutes les instructions de ce manuel avant d'utiliser ce produit. Pour toutes questions supplémentaires, veuillez consulter le revendeur. Certaines caractéristiques peuvent dépendre du modèle.

Produit	Poussette Aire Lite
Convient aux	enfants pesant moins de 15 kg (naissance à 36 mois)
Matériaux	Plastiques, métaux, tissus
No. brevet	Brevets en attente
Fabriqué en	Chine
Nom de marque	Joie
Site Web	<a href="http://www.joiebaby.com">www.joiebaby.com</a>
Fabricant	Joie Children's Products (UK) Limited

## Liste des pièces

Assurez-vous que toutes les pièces sont disponibles avant le montage. Si une pièce est manquante, veuillez contacter le distributeur local. Le montage ne nécessite aucun outil.

1 Poussette	7 Assise	13 Traverse du canopy
2 Roues avant	8 Repose-pieds	14 Verrou secondaire
3 Roues arrière	9 Verrou de pivot avant	15 Panier de rangement
4 Bouton de pliage à une main	10 Roue avant	16 Levier de frein
5 Canopy	11 Roue arrière	17 Poignée
6 Barre pour le bras	12 Boucle à 3/5 points	18 Bouton d'ajustement de la poignée

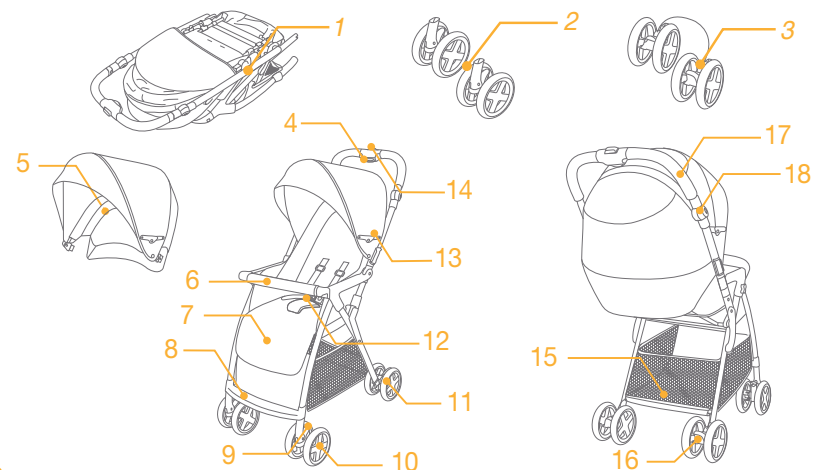

## Accessoires (non compris)

- 1 Housse de la barre de sécurité
- 2 Housse de pluie

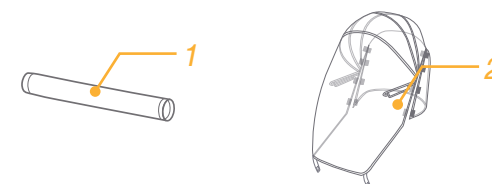

# AVERTISSEMENT

- ! Montage par un adulte requis.
- ! Utilisation de la poussette avec un enfant pesant moins de 15 kg. Cela endommagera la poussette avec un enfant non installé.
- ! Utilisez toujours les sangles pour l'entre-jambes et pour la taille de façon combinée. Il est également conseillé d'utiliser les harnais pour les épaules.
- ! Pour éviter les conditions, dangereuses ou instables, ne placez pas plus de 4,5 kg dans le panier de rangement.
- ! Ne laissez jamais l'enfant sans surveillance. Ne perdez jamais de vue l'enfant quand il est dans la poussette.
- ! Utilisez la poussette avec un seul enfant à la fois. Ne mettez jamais les sacs à main, les sacs de courses, les paquets ou les accessoires sur la poignée ou le voilage.
- ! Surcharger, plier incorrectement ou l'utiliser avec des éléments provenant d'autres fabricants peut endommager, casser ou rendre la poussette dangereuse.
- ! Veuillez lire attentivement le manuel d'instructions.
- ! Veuillez lire toutes les instructions de ce manuel avant d'utiliser ce produit, veuillez conserver le mode d'emploi pour utilisation ultérieure. Ne pas suivre ces avertissements et instructions peut causer de graves blessures ou la mort.
- ! Les ceintures de sécurité et le système de retenue doivent être utilisés correctement.
- ! Assurez-vous que le corps de votre enfant est exempt des pièces mobiles lors du réglage de la poussette.
- ! L'enfant peut glisser dans les ouvertures pour jambes et s'étrangler.
- ! N'utilisez jamais la poussette dans des escaliers ou des escalators.
- ! Restez à l'écart des sources de feu, des objets à haute température, des liquides, et des appareils électroniques.
- ! N'autorisez jamais votre enfant à se tenir debout sur la poussette ou à s'asseoir dans la poussette avec la tête vers l'avant de la poussette.

- ! Ne placez jamais la poussette sur des routes, des pentes ou une zone dangereuse.
- ! Assurez-vous que tous les verrous sont enclenchés avant l'utilisation.
- ! Ne l'utilisez jamais avec des éléments provenant d'autres fabricants.
- ! Éviter tout étranglement, ne placez pas d'objets avec une ficelle autour du cou de votre enfant, ne suspendez aucune ficelle à ce produit, et n'attachez aucune ficelle aux jouets.
- ! Pour empêcher tout basculement, ne placez rien sur la poignée, l'arrière du dossier ou le côté de la poussette.
- ! Ne soulevez pas la poussette alors que l'enfant est dedans.
- ! N'utilisez pas le panier de stockage comme un porte-bébé.
- ! Pour empêcher tout basculement, ne laissez jamais l'enfant escalader la poussette.
- ! Afin d'éviter les blessures, assurez-vous que votre enfant est tenu à l'écart lors du pliage et du dépliage de ce produit.
- ! Assurez-vous que la poussette est complètement ouverte ou pliée avant de permettre à l'enfant de se tenir à côté de la poussette.
- ! Pour assurer la sécurité de votre enfant, veuillez vous assurer que toutes les pièces sont assemblées et fixées correctement avant d'utiliser la poussette.
- ! Évitez tout étranglement, assurez-vous que votre enfant est éloigné du canopy.
- ! Enclenchez toujours les freins lorsque vous garez la poussette.
- ! Arrêtez d'utiliser votre poussette si elle est endommagée ou cassée.
- ! Ce produit n'est pas adapté à la course ou à la glisse. Elle est conçue pour être utilisée uniquement à vitesse de marche.
- ! Pour éviter les risques de suffocation, enlevez le sac plastique et les matériaux d'emballage avant d'utiliser ce produit. Le sac plastique est les matériaux d'emballage doivent être détruits ou conservés à l'écart des bébés et des enfants.
- ! Il est conseillé d'utiliser la position la plus inclinée pour les nouveau-nés.
- ! Ne laissez pas votre enfant jouer avec ce produit.
- ! Le dispositif de stationnement doit être enclenché lorsque vous placez et sortez votre enfant.

# Assemblage de la poussette

Veillez lire toutes les instructions de ce manuel avant d'assembler et d'utiliser ce produit.

## Ouvrir la poussette

voir les images 1 - 2

Appuyez sur les boutons de réglage de la poignée à gauche et à droite de la poignée 1 - 1, tournez la poignée vers le haut jusqu'à ce qu'elle soit droite. 1 - 2

Poussez le verrou secondaire 2 - 1 et appuyez sur le bouton de pliage à une main. 2 - 2

Pendant ce temps, tirez la poussette vers l'arrière pour l'ouvrir. Les loquets doivent se clipser en place.

! Vérifiez que la poussette est complètement ouverte avant de poursuivre.

## Assemblez les roues avant

voir les images 3

Assemblez les roues avant aux pattes avant. Assurez-vous que les roues sont correctement attachées en tirant sur leur assemblage. 3

Les roues avant peuvent être démontées en appuyant sur les boutons pression.

## Assemblez les roues arrière

voir les images 4

Assemblez les roues arrière sur les pattes arrière. Assurez-vous que les roues sont correctement attachées en tirant sur leur assemblage. 4

Enroulez le panier de stockage autour du cadre et de l'axe des freins, puis clipsez-le en place. 4 - 1

Les roues arrière peuvent être démontées en appuyant sur les boutons pression.

## Assembler le canopy

voir les images 5 - 6

L'assemblage complet de la poussette est illustré en 7

# Fonctionnement de la poussette

## Ajuster l'angle du dossier

voir les images 8 - 9

### Incliner le dossier

Tirez sur la patte pour incliner le dossier. 8

! Tenez le dossier avec l'autre main si un enfant est déjà assis dans la poussette.

### Remonter le dossier

Tenez les cordons gauche et droit et relevez le dispositif de réglage de l'angle pour remonter le dossier. 9

! Assurez-vous que l'angle du dossier est réglé correctement pour l'utilisation.

## Utilisation de la barre de sécurité

voir les images 10

La barre de sécurité peut être relevée sur les côtés gauche et droit.

Appuyez sur le bouton de déverrouillage de la barre de sécurité 10 - 1, puis relevez la barre de sécurité. 10 - 2

Alignez l'extrémité du support de la barre de sécurité avec l'élément correspondant, puis poussez pour verrouiller.

### Conseil

La barre de sécurité peut être retirée ou pivoter en position ouverte pour entrer dans la poussette.

## Utilisation de la boucle

voir les images 11 - 12

### Déverrouiller la boucle

Appuyez sur le bouton central pour déverrouiller la boucle. 11

### Verrouiller la boucle

Faites correspondre la boucle de la ceinture ventrale avec la boucle de l'épaule 12 - 1, puis clipsez-les dans la boucle centrale. 12 - 2

Un clic signifie que la boucle est complètement verrouillée. 12 - 3

! Pour éviter les blessures graves causées par les chutes ou les glissades, attachez toujours votre enfant avec un harnais.

! Vérifiez que votre enfant est bien fixé et que l'espace entre l'enfant et les épaules du harnais fait environ l'épaisseur d'une main.

! Ne croisez pas les ceintures pour épaules. Ceci exercerait une pression sur le cou de l'enfant.

## Utiliser les harnais pour épaule et à la taille

voir les images 13 - 16

! Afin d'éviter la chute de votre enfant, vérifiez que le harnais pour épaules et celui pour la taille sont à la bonne hauteur et la bonne longueur une fois que votre enfant est placé dans le siège.

13 - 1 Attache pour harnais d'épaule A

13 - 2 Attache pour harnais d'épaule B

13 - 3 Dispositif de réglage à glissière

Pour un enfant plus grand, utilisez le dispositif A pour le réglage du harnais pour les épaules et les espaces les plus hauts pour les épaules. Pour un enfant plus petit, utilisez le dispositif B pour le réglage du harnais pour les épaules et les espaces les plus bas pour les épaules.

Passez-la à travers l'emplacement du harnais pour épaules de l'arrière vers l'avant. 14 Passez à nouveau à travers l'emplacement le plus proche de la hauteur des épaules de l'enfant. 15

Utilisez le système d'ajustement coulissant pour modifier la longueur du harnais. 16 - 1

Appuyez sur le bouton 16 - 2, tout en tirant sur le harnais de taille jusqu'à la longueur souhaitée. 16 - 3

## Régler le support pour les jambes

Il y a deux angles d'inclinaison, 1 – 2  pour le réglage.

Pour lever le support pour les jambes, poussez le support pour les jambes de la position 1 dans la position 2. 

Pour abaisser le repose jambes , appuyez sur les boutons de réglage sur les deux côtés du repose jambes

 -1 et puis tourner vers le bas le repose jambes.  - 2

## Utilisation du canopy

voir les images 

Pour ouvrir le canopy, tirez le canopy vers l'avant et appuyez sur les traverses des deux côtés. 

Pour plier le canopy, relevez les traverses des deux côtés  - 1 et tirez le canopy vers l'arrière.

## Utiliser le verrou de pivot avant

voir les images 

Tirez les verrous de pivot avant pour maintenir la direction de déplacement. 

**Conseil** Il est recommandé d'utiliser le verrou de pivot sur les surfaces irrégulières.

## Utiliser les freins

voir les images 

Pour verrouiller les roues, appuyez sur le levier de frein comme indiqué dans 

Soulevez le levier de frein pour déverrouiller les roues.

**Conseil** Utilisez toujours le frein lorsque la poussette est en position d'arrêt.

## Ajustement de la poignée

voir les images 

La poignée peut être ajustée sur 7 positions.



Pour ajuster la poignée, appuyez en même temps sur les boutons de réglage gauche et droit de la poignée 

- 1, et tournez la poignée dans une position souhaitable.  - 2

## Pliage de la poussette

voir les images  - 

Avant de plier, relevez les traverses du canopy.  - 1

Poussez le verrou secondaire  - 1 et appuyez sur le bouton de pliage à une main  - 2 Poussez la poussette vers l'avant pour la plier.

Un clic signifie que la poussette est complètement pliée. 

## Utiliser l'accessoire

Les accessoires peuvent être vendus séparément ou ne pas être disponibles selon la région.

### Utilisation de la housse de la barre de maintien

La housse de la barre de sécurité peut être retirée de la barre de sécurité. Pour assembler la housse de la barre de maintien, suivez les étapes à l'envers.

### Utilisation de la housse de pluie

voir les images 

Pour assembler la housse de pluie, placez-la sur la poussette, puis attachez les fixations velcro sur la housse de pluie. 

! Lorsque vous utilisez la housse de pluie, vérifiez toujours sa ventilation.

! Lorsque vous ne l'utilisez pas, veuillez vérifier que la housse de pluie a été nettoyée et séchée avant le pliage.

! Ne pliez pas la poussette après avoir assemblé la housse de pluie.

! Ne placez pas votre enfant dans la poussette assemblée avec la housse de pluie par temps chaud.

## Entretien et maintenance

voir les images 

1. L'assise amovible peut être lavée à l'eau froide et laissée sécher. Pas de Javel.
2. Pour nettoyer le cadre de la poussette, utilisez uniquement du savon domestique et de l'eau chaude. Pas d'eau de Javel ou de détergent.
3. Vérifiez régulièrement la présence de vis desserrées, de parties usées, de matériaux déchirés ou décousus sur la poussette. Remplacez ou réparez les parties endommagées si besoin.
4. L'exposition excessive au soleil ou à la chaleur peut décolorer ou déformer les pièces.
5. Si la poussette est mouillée, ouvrez le canopy et laissez sécher complètement avant stockage.
6. Si les roues couinent, utilisez une huile légère (par exemple, WD-40, huile anti-rouille, ou huile de machine à coudre). Il est important de placer l'huile dans l'assemblage de la roue et de l'essieu. 
7. Lorsque vous utilisez votre poussette à la plage, nettoyez complètement votre poussette après utilisation pour enlever le sable et le sel des mécanismes et assemblages de roue.

# DE Willkommen bei Joie™

Wir begrüßen Sie als ein weiteres Mitglied der Joie-Familie! Wir freuen uns sehr, Ihr kleines Kind auf Reisen zu begleiten. Beim Reisen mit dem Joie Aire™ Lite benutzen Sie einen erstklassigen, umfassend zertifizierten Kinderwagen, der gemäß dem europäischen Sicherheitsstandard EN 1888-2012 zugelassen ist. Dieses Produkt eignet sich für Kinder mit einem Gewicht von unter 15 kg. Bitte lesen Sie diese Anleitung sorgfältig durch und beachten die einzelnen Schritte zur Gewährleistung einer komfortablen Fahrt und optimalen Sicherheit für Ihr Kind.

**WICHTIG** - Bewahren Sie diese Anleitung für eine spätere Bezugnahme auf.

Besuchen Sie uns unter [joiebaby.com](http://joiebaby.com), um Anleitungen herunterzuladen und weitere aufregende Joie-Produkte anzuschauen!

## Inhalt

### Abbildungen zur Veranschaulichung

#### Deutsch

Notfall	39
Produktinformationen	40
Teileliste	40
WARNHINWEISE	41
<b>Montage des Kinderwagens</b>	43
Kinderwagen aufklappen	43
Vorderräder montieren	43
Hinterräder montieren	43
Verdeck montieren	43
<b>Bedienung des Kinderwagens</b>	43
Neigung der Rückenlehne einstellen	43
Arملهne verwenden	44
Schnalle verwenden	44
Schulter- & Taillengurte anlegen	44
Wadenstütze anpassen	45
Verdeck verwenden	45
Vordere Lenksperre verwenden	45
Bremsen verwenden	45
Griff einstellen	45
Kinderwagen zusammenklappen	46
Zubehör verwenden	46
<b>Pflege und Wartung</b>	46

## Notfall

Bei einem Notfall oder Unfall ist es am wichtigsten, dass Ihr Kind unverzüglich erste Hilfe bekommt und medizinisch versorgt wird.

## Produktinformationen

Lesen Sie alle Hinweise in dieser Anleitung, bevor Sie dieses Produkt verwenden. Bei weiteren Fragen wenden Sie sich bitte an Ihren Händler. Einige Merkmale können je nach Modell variieren.

Produkt	Aire Lite-Kinderwagen
Geeignet für	Kinder mit einem Gewicht unter 15 kg (Geburt – 36 Monate)
Materialien	Kunststoff, Metall, Stoffe
Patent-Nr.	Patente angemeldet
Hergestellt in	China
Markenname	Joie
Website	<a href="http://www.joiebaby.com">www.joiebaby.com</a>
Hersteller	Joie Children's Products (UK) Limited

## Teileliste

Stellen Sie vor der Montage sicher, dass alle Teile vorhanden sind. Falls etwas fehlen sollte, wenden Sie sich bitte an den Vertriebspartner vor Ort. Für die Montage werden keine Werkzeuge benötigt.

1 Kinderwagen	7 Sitzauflage	13 Verdeckspanner
2 Vorderräder	8 Fußauflage	14 Sekundäre Sperre
3 Hinterräder	9 Vordere Lenksperre	15 Ablagekorb
4 Knopf für einhändiges Zusammenklappen	10 Vorderrad	16 Bremshebel
5 Verdeck	11 Hinterrad	17 Griff
6 Armlehne	12 3/5-Punkte-Schnalle	18 Griffstellknopf

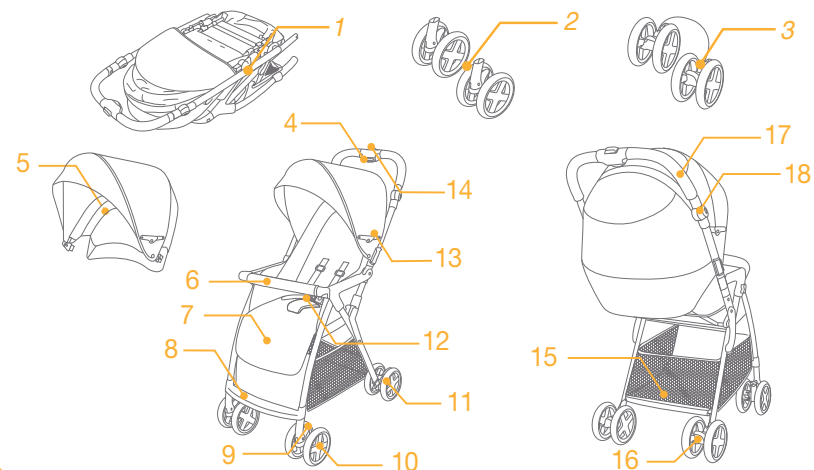

## Zubehör (nicht mitgeliefert)

- 1 Überzug für Armlehne
- 2 Regenschutz

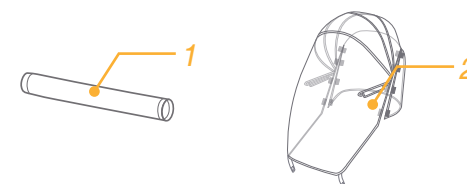

# WARNHINWEISE

- ! Die Montage muss von einem Erwachsenen durchgeführt werden.
- ! Verwenden Sie den Kinderwagen für ein Kind, das weniger als 15 kg wiegt. Der Kinderwagen wird beschädigt, wenn ein Kind nicht gut hineinpasst.
- ! Verwenden Sie für den Taillengurt stets die Kombination im Schritt. Es wird empfohlen, auch die Schultergurte anzulegen.
- ! Um eine gefährliche Instabilität zu vermeiden, beladen Sie den Ablagekorb nicht mit mehr als 4,5 kg.
- ! Lassen Sie Ihr Kind niemals unbeaufsichtigt zurück. Behalten Sie ein Kind im Kinderwagen stets im Auge.
- ! Legen Sie immer nur jeweils ein Kind in den Kinderwagen. Legen Sie niemals Geldbörsen, Einkaufstaschen, Pakete oder Zubehör auf den Griff oder das Verdeck.
- ! Wird der Kinderwagen überladen, falsch zusammengeklappt oder mit Einzelteilen von anderen Herstellern verwendet, kann er Schaden nehmen, kaputtgehen oder zu einer Gefahr werden.
- ! Lesen Sie diese Anleitung bitte sorgfältig durch.
- ! Lesen Sie bitte alle Hinweise in dieser Anleitung, bevor Sie dieses Produkt verwenden. Bitte bewahren Sie die Anleitung für eine spätere Bezugnahme auf. Eine Nichtbeachtung dieser Warnhinweise und Anweisungen könnte zu schweren oder tödlichen Verletzungen führen.
- ! Sicherheitsgurte und das Rückhaltesystem müssen richtig verwendet werden.
- ! Achten Sie bei Einstellungen am Kinderwagen darauf, dass der Körper Ihres Kindes nicht mit den beweglichen Teilen in Kontakt kommt.
- ! Das Kind könnte in die Beinöffnungen rutschen und erdrosselt werden.
- ! Transportieren Sie den Kinderwagen niemals über Treppenstufen oder Rolltreppen.
- ! Von Feuerquellen, Gegenständen mit hohen Temperaturen, Flüssigkeiten, und Elektronik fernhalten.
- ! Gestatten Sie Ihrem Kind niemals, im Kinderwagen zu stehen oder mit dem Kopf zur Vorderseite des Kinderwagens gerichtet zu sitzen.
- ! Stellen Sie den Kinderwagen niemals auf Straßen, an Hanglagen oder in Gefahrenbereichen ab.

- ! Achten Sie vor der Verwendung darauf, dass alle Sperrvorrichtungen verriegelt sind.
- ! Niemals zusammen mit Einzelteilen von anderen Herstellern verwenden.
- ! Es besteht Erdrückungsgefahr, wenn Sie Gegenstände mit einer Schnur um den Hals Ihres Kindes legen, Schnüre von diesem Produkt herunterhängen lassen oder Schnüre an Spielzeugen befestigen.
- ! Es besteht die Gefahr des Umkippen, wenn Sie Gegenstände auf den Griff, auf die Rückseite der Rückenlehne oder auf die Seite des Kinderwagens legen.
- ! Heben Sie den Kinderwagen nicht hoch, wenn sich ein Kind darin befindet.
- ! Verwenden Sie den Ablagekorb nicht als Kindersitz.
- ! Der Kinderwagen kann umkippen, wenn Ihr Kind auf ihn klettert.
- ! Achten Sie beim Auf- und Zusammenklappen dieses Produkts darauf, dass Ihr Kind ferngehalten wird, um Verletzungen zu vermeiden.
- ! Vergewissern Sie sich, dass der Kinderwagen komplett auf- oder zusammengeklappt ist, bevor Sie Ihrem Kind gestatten, sich dem Kinderwagen zu nähern.
- ! Zur Gewährleistung der Sicherheit für Ihr Kind achten Sie vor der Verwendung des Kinderwagens bitte darauf, dass alle Teile sachgemäß montiert und befestigt sind.
- ! Damit Ihr Kind nicht erdrosselt wird, achten Sie darauf, dass es nicht mit dem Verdeck in Kontakt kommen.
- ! Ziehen Sie stets die Bremsen an, wenn Sie den Kinderwagen abstellen.
- ! Verwenden Sie Ihren Kinderwagen nicht mehr, wenn er beschädigt oder kaputt ist.
- ! Dieses Produkt eignet sich nicht zum Joggen oder Skaten. Es ist nur für eine Verwendung im Schritttempo ausgelegt.
- ! Entfernen Sie zur Vermeidung von Ersticken Gefahr Kunststoffbeutel und Verpackungsmaterial vor Einsatz dieses Produktes. Plastikbeutel und Verpackungsmaterialien sollten vernichtet oder von Babys und Kindern ferngehalten werden.
- ! Für ein neugeborenes Baby wird die am weitesten zurückgelehnte Position empfohlen.
- ! Gestatten Sie Ihrem Kind nicht, mit diesem Produkt zu spielen.
- ! Die Abstellvorrichtung sollte fest angezogen sein, wenn Sie Ihr Kind hineinlegen oder herausnehmen.

# Montage des Kinderwagens

Lesen Sie bitte alle Hinweise in dieser Anleitung, bevor Sie dieses Produkt montieren und verwenden.

## Kinderwagen aufklappen

siehe Abbildungen 1 - 2

Drücken Sie auf die Griffstellknöpfe links und rechts am Griff 1 - 1, drehen Sie den Griff hoch, bis er senkrecht steht. 1 - 2

Drücken Sie auf die sekundäre Sperre 2 - 1, drücken Sie den Knopf für einhändiges Zusammenklappen. 2 - 2  
Ziehen Sie den Kinderwagen gleichzeitig nach hinten, um ihn aufzuklappen. Die Verriegelungen sollten dabei einrasten.

! Prüfen Sie, ob der Kinderwagen vollständig aufgeklappt ist, bevor Sie fortfahren.

## Vorderräder montieren

siehe Abbildungen 3

Montieren Sie die Vorderräder an den Vorderstangen. Prüfen Sie durch Ziehen an den Radbefestigungen, ob die Räder sicher befestigt sind. 3

Die Vorderräder können durch Drücken auf die Einrasttasten abgenommen werden.

## Hinterräder anbringen

siehe Abbildungen 4

Montieren Sie die Hinterräder an den Hinterstangen. Prüfen Sie durch Ziehen an den Radbefestigungen, ob die Räder sicher befestigt sind. 4

Wickeln Sie den Ablagekorb um das Gestell und die Bremsachse, und befestigen Sie ihn durch Einrasten. 4 - 1  
Die Hinterräder können durch Drücken auf die Einrasttasten abgenommen werden.

## Verdeck montieren

siehe Abbildungen 5 - 6

Die Abbildung 7 zeigt den vollständig montierten Kinderwagen

# Bedienung des Kinderwagens

## Neigung der Rückenlehne einstellen

siehe Abbildungen 8 - 9

### Rückenlehne zurückklappen

Ziehen Sie an der Lasche, um die Rückenlehne zurückzuklappen. 8

! Halten Sie die Rückenlehne mit der anderen Hand fest, wenn bereits ein Kind im Kinderwagen sitzt.

### Rückenlehne hochklappen

Halten Sie die beiden Schnüre links und rechts fest und drücken den Neigungsversteller hoch, um die Rückenlehne hochzuklappen. 9

! Achten Sie darauf, die Neigung der Rückenlehne zur Verwendung sachgemäß einzustellen.

## Armlehne verwenden

siehe Abbildungen 10

Die Armlehne kann an den Seiten links und rechts hochgezogen werden.

Drücken Sie auf den Freigabeknopf der Armlehne 10 - 1 und ziehen dann die Armlehne hoch. 10 - 2

Richten Sie das Armlehenende mit dem passenden Element aus und drücken es zur Verriegelung nach unten.

**Tip** Die Armlehne kann zum Hineinsetzen des Kindes entfernt oder aufgeschwenkt werden.

## Schnalle verwenden

siehe Abbildungen 11 - 12

### Schnalle lösen

Drücken Sie auf den Knopf in der Mitte, um die Schnalle zu lösen. 11

### Schnalle schließen

Richten Sie die Schnalle des Taillengurtes mit der Schulter Schnalle aus 12 - 1 und verriegeln sie in der mittleren Schnalle. 12 - 2

Ein Klickgeräusch bedeutet, dass die Schnalle vollständig geschlossen ist. 12 - 3

! Um schwere Verletzungen aufgrund von Herausfallen oder -gleiten zu verhindern, sichern Sie Ihr Kind stets mit Gurten ab.

! Vergewissern Sie sich, dass Ihr Kind rutschfest abgesichert ist und Sie noch Ihre Hand zwischen Kind und Schultergurt stecken können.

! Legen Sie die Schultergurte nicht über Kreuz. Dadurch wird Druck im Nacken des Kindes erzeugt.

## Schulter- & Taillengurte anlegen

siehe Abbildungen 13 - 16

! Nachdem Sie Ihr Kind in den Sitz gesetzt haben, prüfen Sie, ob die Schulter- und Taillengurte in der richtigen Höhe verlaufen und lang genug sind, um Ihr Kind vor dem Herausfallen zu schützen.

13 - 1 Schultergurtverankerung A

13 - 2 Schultergurtverankerung B

13 - 3 Gurtversteller

Für ein großes Kind verwenden Sie die Befestigungsvorrichtung des Schultergurtes A und die höchsten Schulterbereiche. Für ein kleines Kind verwenden Sie die Befestigungsvorrichtung des Schultergurtes B und die niedrigsten Schulterbereiche.

Führen Sie sie von hinten nach vorne durch den Schultergurtschlitz. 14 Führen Sie sie erneut durch den Schlitz, der der Schulterhöhe des Kindes am nächsten liegt. 15

Ändern Sie die Gurtlänge mit dem Gurtversteller. 16 - 1

Drücken Sie auf den Knopf 16 - 2, während Sie den Taillengurt auf die richtige Länge ziehen. 16 - 3

## Einstellung der Unterschenkellehne

Es sind zwei Neigungswinkel, 1-2 für Anpassung. **17**

Um die Unterschenkellehne aufzuheben, schieben Sie die Unterschenkellehne aus Position 1 in Position 2. **17**

Um den Unterschenkelhalter abzusenken, drücken Sie die Verstelltasten von beiden Seiten des

Unterschenkelhalters **18** -1 und drehen Sie den Unterschenkelhalter nach unten. **18** - 2

## Verdeck verwenden

siehe Abbildungen **19**

Um das Verdeck zu öffnen, ziehen Sie es nach vorne und drücken die Spanner an beiden Seiten herunter. **19**

Um das Verdeck zusammenzuklappen, ziehen Sie die Spanner an beiden Seiten hoch **19** - 1 und ziehen das Verdeck nach hinten.

## Vordere Lenksperre verwenden

siehe Abbildungen **20**

Ziehen Sie die vorderen Lenksperren hoch, um die Bewegungsrichtung beizubehalten. **20**

**Tipp** Es wird empfohlen, die Lenksperren bei unebenem Untergrund zu verwenden.

## Bremse verwenden

siehe Abbildungen **21**

Um die Räder zu blockieren, treten Sie auf den Bremshebel, siehe **21**

Klappen Sie den Bremshebel hoch, um die Räder zu lösen.

**Tipp** Ziehen Sie immer die Bremse an, wenn Sie mit dem Kinderwagen anhalten.

## Griff anpassen

siehe Abbildungen **22**

Für den Griff gibt es 7 Einstellpositionen.

Drücken Sie zur Einstellung des Griffes gleichzeitig die Griffstellknöpfe links und rechts **22** - 1 und drehen den Griff auf die gewünschte Position. **22** - 2

## Kinderwagen zusammenklappen

siehe Abbildungen **23** - **24**

Ziehen Sie vor dem Zusammenklappen die Verdeckspanner hoch. **19** - 1

Drücken Sie auf die sekundäre Sperre **23** - 1 und drücken den Knopf für einhändiges Zusammenklappen **23** - 2

Drücken Sie den Kinderwagen nach vorne, um ihn zusammenzuklappen.

Ein Klickgeräusch bedeutet, dass der Kinderwagen vollständig zusammengeklappt ist. **24**

## Zubehör verwenden

Zubehör wird möglicherweise separat verkauft oder ist je nach Region nicht verfügbar.

### Überzug für Armlehne verwenden

Der Überzug für die Armlehne kann von der Armlehne abgenommen werden. Durchlaufen Sie diese Schritte in umgekehrter Reihenfolge, wenn Sie den Überzug für die Armlehne wieder anbringen möchten.

### Regenschutz verwenden

siehe Abbildungen **25**

Zur Befestigung des Regenschutzes legen Sie ihn über den Kinderwagen und bringen dann die Haken und Schlaufenbefestiger am Regenschutz an. **25**

! Achten Sie bei Verwendung des Regenschutzes stets auf Belüftung.

! Wird der Regenschutz nicht mehr verwendet, achten Sie vor dem Zusammenfalten bitte darauf, dass er sauber und trocken ist.

! Klappen Sie den Kinderwagen nicht zusammen, wenn der Regenschutz angebracht ist.

! Setzen Sie Ihr Kind bei heißem Wetter nicht in den Kinderwagen, wenn der Regenschutz angebracht ist.

## Pflege und Wartung

siehe Abbildungen **26**

1. Die abnehmbare Sitzauflage kann in kaltem Wasser gewaschen und zum Trocknen nass aufgehängt werden. Nicht bleichen.
2. Reinigen Sie das Kinderwagengestell, nur mit handelsüblicher Seife und warmem Wasser. Nicht bleichen oder mit Reinigungsmitteln säubern.
3. Untersuchen Sie Ihren Kinderwagen gelegentlich auf lockere Schrauben, abgenutzte Teile, abgenutzte Materialien oder aufgerissene Nähte. Ersetzen oder reparieren Sie die Teile, falls erforderlich.
4. Bei übermäßiger Sonnenbestrahlung oder Hitzeeinwirkung können Teile verblassen oder sich verformen.
5. Ist der Kinderwagen nass geworden, öffnen Sie das Verdeck und lassen ihn komplett trocken werden, bevor Sie ihn wegstellen.
6. Wenn die Räder quietschen, tragen Sie ein leichtes Öl auf (z. B., WD-40, Rostschutzöl, oder Nähmaschinenöl). Dabei ist wichtig, dass das Öl in die Achse und die Räderpartie gelangt. **26**
7. Gehen Sie mit Ihrem Kinderwagen am Strand spazieren, müssen Sie ihn hiernach komplett reinigen, um die mechanischen Teile und Räderpartien von Sand und Salz zu befreien.



Gefeliciteerd dat u nu lid bent van de Joie-familie! Het doet ons veel genoegen om deel uit te kunnen maken van uw reis met uw kleintje. Bij het reizen met de Joie Aire™ Lite gebruikt u een volledig gecertificeerde kwalitatieve wandelwagen, goedgekeurd volgens de Europese veiligheidsnorm EN 1888-2012. Dit product is geschikt voor gebruik met kinderen die minder dan 15 kg wegen. Lees deze handleiding zorgvuldig en volg elke stap om voor een comfortabele rit en de beste bescherming van uw kind te zorgen.

**BELANGRIJK:** bewaar deze instructies zodat u ze later opnieuw kunt raadplegen.

Bezoek ons op [joiebaby.com](http://joiebaby.com) om handleidingen te downloaden en nog meer interessante producten van Joie te zien.

## Inhoud

### Referentieafbeeldingen

#### Nederlands

Noodsituaties	47
Productinformatie	48
Onderdelenlijst	48
<b>WAARSCHUWING</b>	49
<b>Montage wandelwagen</b>	51
Open wandelwagen	51
Voorwielen monteren	51
Achterwielen monteren	51
Kap monteren	51
<b>Gebruik wandelwagen</b>	51
Hoek rugsteun instellen	51
Armsteun gebruiken	52
Riem gebruiken	52
Schouder- en middelriemen gebruiken	52
Kuitsteun instellen	53
Kap gebruiken	53
Draaien voorwielen blokkeren	53
Remmen	53
Handgreep instellen	53
Wandelwagen invouwen	54
Accessoires gebruiken	54
<b>Pflege und Wartung</b>	54

## Noodgeval

Bij een noodsituatie of een ongeluk is het heel belangrijk om uw kind direct te laten verzorgen met eerste hulp en medische behandeling.

## Productinformatie

Lees alle aanwijzingen in deze handleiding voordat u het product gebruikt. Als u vragen hebt, kunt u contact opnemen met de verkoper. Sommige functies kunnen verschillen, afhankelijk van het model.

Product	Aire Lite wandelwagen
Geschikt voor	kind met een maximaal gewicht van 15 kg (geboorte - 36 maanden)
Materialen	kunststoffen, metaal, geweven stoffen
Patentnr.	Patenten aangevraagd
Gemaakt in	China
Merknaam	Joie
Website	<a href="http://www.joiebaby.com">www.joiebaby.com</a>
Fabrikant	Joie Children's Products (UK) Limited

## Onderdelenlijst

Zorg dat alle onderdelen voor het opslaan droog zijn. Neem contact op met de leverancier als onderdelen ontbreken. Voor de montage is geen gereedschap nodig.

1 Kinderwagen	8 Voetsteun	14 Tweede slot
2 Voorwielen	9 Blokkering voorwielen	15 Opbergmand
3 Achterwielen	10 Voorwiel	16 Remgreep
4 Vouwknop	11 Achterwiel	17 Handgreep
5 Kap	12 3/5-punts riem	18 Instelknop handgreep
6 Armsteun	13 Kapbeugel	
7 Zitkussen		

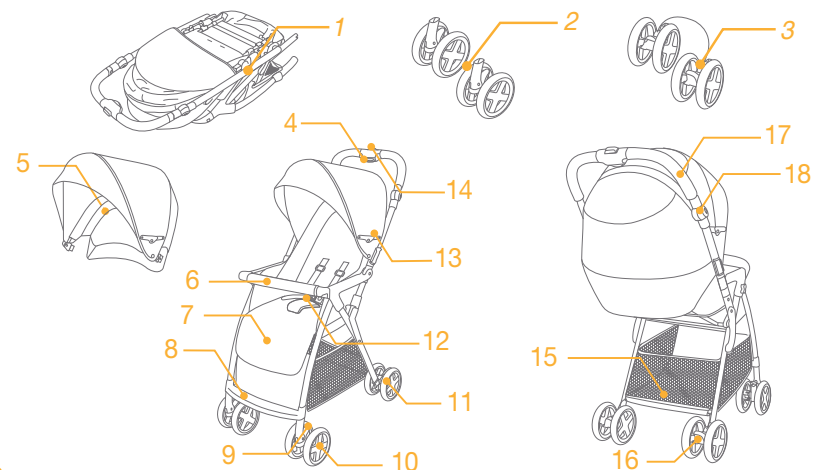

## Accessoires (Niet meegeleverd)

- 1 Afdekking armsteun
- 2 Regenkap

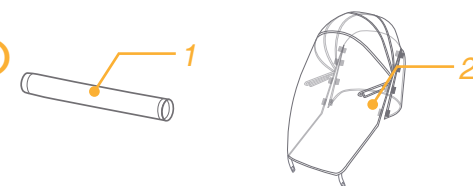

# WAARSCHUWING

- ! Montage door volwassene vereist.
- ! Gebruik de kinderwagen voor een kind dat minder dan 15 kg weegt. Als het kind niet past, kan dit de kinderwagen beschadigen.
- ! Gebruik altijd de kruisriem in combinatie met de middelgordel. Ook het gebruik van schouderriemen wordt aangeraden.
- ! Om een gevaarlijke en instabiele conditie te vermijden, mag u niet meer dan 4,5 kg in de opbergmand plaatsen.
- ! Laat uw kind nooit onbewaakt achter. Let altijd op uw kind als het in de wandelwagen zit.
- ! Gebruik de wandelwagen met slechts één kind tegelijk. Leg nooit handtassen, boodschappentassen, pakjes of onderdelen van toebehoren op de greep of de kap.
- ! Overbelasting, onjuist opvouwen, of het gebruik samen met onderdelen van andere fabrikanten kan schade of een onveilige situatie voor de wandelwagen opleveren.
- ! Lees altijd eerst zorgvuldig de handleiding.
- ! Lees alle aanwijzingen in deze handleiding voordat u het product gebruikt. Bewaar de handleiding voor later gebruik. Niet-naleving van de waarschuwingen en de instructies kan ernstig letsel of de dood veroorzaken.
- ! Veiligheidsriemen en bevestigingssystemen moeten op de juiste wijze worden gebruikt.
- ! Zorg ervoor dat het lichaam van uw kind geen bewegende onderdelen raakt bij het afstellen van de wandelwagen.
- ! Het kind kan in de beenopeningen glijden en stikken.
- ! Gebruik de wandelwagen nooit op trappen of roltrappen.
- ! Uit de buurt houden van brandhaarden, hete voorwerpen, vloeistoffen en elektronica.
- ! Laat uw kind nooit rechtop staan in de wandelwagen of met het hoofd naar de voorkant van de wandelwagen zitten.
- ! Plaats de wandelwagen nooit op wegen, hellingen of gevaarlijke gebieden.

- ! Controleer voor het gebruik of alle sluitingen goed vast zitten.
- ! Gebruik dit nooit samen met onderdelen van andere fabrikanten.
- ! Om verstikking te voorkomen, mag u geen voorwerpen met een koord rond de hals van uw kind hangen, koorden van dit product laten hangen, of koorden aan speelgoed bevestigen.
- ! Om omvallen te voorkomen, mag u niets op de greep, de achterkant van de rugsteun of de zijkant van de kinderwagen plaatsen.
- ! Til de wandelwagen niet op als er een kind in zit.
- ! Gebruik de opbergmand niet om een kind in te plaatsen.
- ! Om kantelen te voorkomen, mag u het kind nooit in de wandelwagen laten klimmen.
- ! Om letsel te voorkomen, moet u uw kind uit de buurt houden tijdens het open- of samenvouwen van dit artikel.
- ! Zorg ervoor dat de wandelwagen volledig geopend of dichtgevouwen is voordat u uw kind in de buurt laat komen de wandelwagen.
- ! Om voor de veiligheid van uw kind te zorgen, moet u ervoor zorgen dat alle onderdelen goed zijn gemonteerd en bevestigd voordat u de wandelwagen gebruikt.
- ! Om verstikking te voorkomen, moet u ervoor zorgen dat uw kind niet door de kap wordt bedekt.
- ! Gebruik altijd de remmen bij het parkeren van de wandelwagen.
- ! Stop het gebruik van de wandelwagen als deze is beschadigd of gebroken.
- ! Dit product is niet geschikt om mee te rennen of rolschaatsen. De wandelwagen mag alleen aan wandelsnelheid worden gebruikt.
- ! Om verstikking te voorkomen, moet u de plastic zak en verpakkingsmaterialen verwijderen voordat u de stoel gebruikt. Houd de plastic zak en verpakkingsmaterialen buiten het bereik van baby's en kinderen of vernietig ze.
- ! Voor jonge baby's wordt de meest achteroverhellende stand aangeraden.
- ! Laat uw kind niet met dit artikel spelen.
- ! Bij het plaatsen en verwijderen van het kind moet de parkeerrem aangezet zijn.

# Montage wandelwagen

Lees alle aanwijzingen in deze handleiding voordat u het product opzet en gebruikt.

## Open wandelwagen

zie afbeeldingen 1 - 2

Druk op de instelknoppen van de hendel aan de linker- en rechterkant van de hendel 1 - 1, draai de hendel omhoog tot deze rechtop staat. 1 - 2

Druk op het tweede slot 2 - 1 en knijp in de invouwknoop. 2 - 2

Trek tegelijkertijd de kinderwagen naar achteren om deze te openen. De sluitingen moeten op hun plaats klikken.

! Controleer of de wandelwagen volledig open is gezet voor u doorgaat.

## Voorwielen monteren

zie afbeeldingen 3

Monteer de voorwielen aan de voorpoten. Controleer of de wielen goed vast zitten door ze omlaag te trekken. 3

Druk op de klikknoppen om de voorwielen te verwijderen.

## Achterwielen monteren

zie afbeeldingen 4

Monteer de achterwielen op de achterpoten. Controleer of de wielen goed vast zitten door ze omlaag te trekken.

4

Vouw de opbergmand rond het frame en de remas, en klik hem op zijn plaats. 4 - 1

Druk op de klikknoppen om de achterwielen te verwijderen.

## Kap monteren

zie afbeeldingen 5 - 6

Het volledig gemonteerde kinderstoeltje is afgebeeld in 7

# Gebruik wandelwagen

## Hoek rugsteun instellen

zie afbeeldingen 8 - 9

**Rugsteun naar achteren brengen**

Trek aan de tab om de rugsteun naar achteren te brengen. 8

! Houd de rugsteun met de andere hand vast als er al een kind in de kinderwagen zit.

**De rugsteun omhoog brengen**

Houd zowel de linker- als rechterkoorden vast en druk de hoekinstelling omhoog om de rugsteun omhoog te brengen. 9

! Controleer of de helling van de rugsteun goed is ingesteld voor gebruik.

## De armsteun gebruiken

zie afbeeldingen 10

De armsteun kan zowel links als rechts omhoog worden getrokken.

Druk op de ontgrendelknop van de armsteun 10 - 1 en trek dan de armsteun omhoog. 10 - 2

Lijn het einde van de armsteun uit op het overeenkomende onderdeel en druk dan omlaag om te vergrendelen.

**Tip** Om in de kinderwagen te komen, kunt u de armsteun verwijderen of omhoog draaien.

## Riem gebruiken

zie afbeeldingen 11 - 12

**Maak de gesp los**

Druk op de knop in het midden om de riem los te maken. 11

**Riem vastmaken**

Verbind de gesp van de middelriem met de schouderriem 12 - 1 en klik in de middengesp. 12 - 2

Een klikkend geluid betekent dat de gesp vergrendeld is. 12 - 3

! Om ernstig letsel te voorkomen door uit de stoel vallen of glijden, moet u uw kind altijd met de riemen vastzetten.

! Zorg ervoor dat uw kind goed vast zit en dat de ruimte tussen uw kind en de schouderriemen ongeveer de dikte van een hand bedraagt.

! De schouderriemen niet kruisen. Dat veroorzaakt druk op de nek van het kind.

## Schouder- en middelriemen gebruiken

zie afbeeldingen 13 - 16

! Om te voorkomen dat uw kind uit de stoel valt, moet u controleren of de schouder- en middelriemen op de juiste hoogte en lengte zitten.

13 - 1 Schouderriemanker A

13 - 2 Schouderriemanker B

13 - 3 Schuifregelaar

Voor een ouder kind gebruik de vergrendeling voor schouder harnas schouder A en de hoogste spaties voor schouder. Voor een kleiner kind, gebruik de vergrendeling voor schouder harnas schouder B en de lagere spaties voor schouders.

Geleid deze van achter naar voor door de sleuf voor de schouderriem. 14 Steek deze vervolgens opnieuw door de sleuf die het dichtst bij de schouderhoogte van het kind zit. 15

Gebruik de schuifregelaar om de lengte van de riemen in te stellen. 16 - 1

Druk op knop 16 - 2, terwijl u de middelriem op de juiste lengte trekt. 16 - 3

## Aanpassen van ondersteuning voor de benen

Er zijn twee kantelen hoeken, 1 – 2 <sup>17</sup> voor aanpassing.

Om ondersteuning voor de benen te verhogen, drukt u op de steunpoten op positie 1 naar positie 2. <sup>17</sup>

Om de steunpotenteverlagen, druk op de instellingenaanbeidezijden van de steunpoten <sup>18</sup> -1 en slaa de steunpoten af. <sup>18</sup> - 2

## Kap gebruiken

zie afbeeldingen <sup>19</sup>

Om de kap te openen, trekt u deze naar voren en drukt u de steunen aan weerskanten omlaag. <sup>19</sup>

Om de kap op te vouwen, trekt u de steunen aan beide kanten omhoog <sup>19</sup> - 1 en trekt u de kap naar achteren.

## Blokkering voorwielen

zie afbeeldingen <sup>20</sup>

Trek de blokkering van de voorwielen omhoog om de bewegingsrichting te behouden. <sup>20</sup>

**Tip** aanbevolen wordt om de draaiblokkering op ongelijke oppervlakken te gebruiken.

## Remmen

zie afbeeldingen <sup>21</sup>

Stap op de remgreep om de wielen te blokkeren zoals in <sup>21</sup>

Til de remgreep op om de wielen te ontgrendelen.

**Tip** Gebruik de rem altijd als de kinderwagen stil staat.

## Handgreep instellen

zie afbeeldingen <sup>22</sup>

De hendel is instelbaar in 7 standen.

Druk om de hendel in te stellen tegelijkertijd op de instelknoppen links en rechts <sup>22</sup> - 1, en draai de hendel in de gewenste positie. <sup>22</sup> - 2

## Kinderwagen opvouwen

zie afbeeldingen <sup>23</sup> - <sup>24</sup>

Trek vóór het opvouwen de kapbeugels omhoog. <sup>19</sup> - 1

Druk op het tweede slot <sup>23</sup> - 1 en knijp de opvouwknoop in <sup>23</sup> - 2 Duw de kinderwagen naar voren om deze te vouwen.

Een klikkend geluid betekent dat de kinderwagen volledig is opgevouwen. <sup>24</sup>

## Accessoire gebruiken

Accessoires kunnen al dan niet apart leverbaar zijn, afhankelijk van de regio.

### Kap armsteun gebruiken

U kunt de kap van de armsteun losmaken van de armsteun. Ga in omgekeerde volgorde te werk om de kap van de armsteun te monteren.

### Regenkap gebruiken

zie afbeeldingen <sup>25</sup>

Om de regenkap te monteren, plaatst u deze over de kinderwagen, waarna u de haken en lusbevestigingen op de regenkap vastzet. <sup>25</sup>

! Controleer altijd op voldoende ventilatie als u de regenkap gebruikt.

! Controleer of de regenkap, als deze niet in gebruik is, schoon en droog is voor u deze opvouwt.

! Vouw de wandelwagen niet op na het monteren van de regenkap.

! Zet uw kind niet bij warm weer in de wandelwagen als de regenkap gemonteerd is.

## Verzorging en onderhoud

zie afbeeldingen <sup>26</sup>

1. Het uitneembare kussen van het zitje mag met koud water worden gewassen en te drogen worden gehangen. Geen bleekmiddel.
2. Gebruik voor het schoonmaken van het frame, alleen zeep en warm water. Geen bleekmiddel of schoonmaakmiddelen.
3. Controleer de wandelwagen van tijd tot tijd op losse schroeven, slijtage, scheuren en beschadigde naden. Vervang of herstel de onderdelen als dat nodig is.
4. Overmatige blootstelling aan zon of warmte kan vervagen of vervormen van onderdelen veroorzaken.
5. Als de wandelwagen nat is geworden, moet u de kap openen en deze laten drogen voordat u deze opbergt.
6. Als de wielen piepen, moet u een lichte olie (zoals , WD-40, antiroestolie, of naaimachine-olie gebruiken). De olie moet in de as en het wielstel komen. <sup>26</sup>
7. Als u de wandelwagen op het strand gebruikt, moet u deze goed schoonmaken na het gebruik om alle zand en zout van het mechanisme en de wielen te verwijderen.

# IT Benvenuto a Joie™

Congratulazioni per essere entrato a far parte della famiglia Joie! Siamo lieti di partecipare al tuo viaggio con il bambino. Durante il tuo viaggio con Joie Aire™ Lite, sei sicuro di utilizzare un passeggino di alta qualità, totalmente certificato, omologato secondo le normative di sicurezza europee EN 1888-2012. Questo prodotto è adatto ai bambini con peso massimo inferiore a 15 kg. Leggere attentamente questo manuale e attenersi a ogni procedura per garantire un viaggio comodo e la migliore protezione per il bambino.

**IMPORTANTE** - Conservare le presenti istruzioni per riferimenti futuri.

Visitate il nostro sito [joiebaby.com](http://joiebaby.com) per scaricare i manuali e conoscere altri eccezionali prodotti Joie!

## Indice

### Figure di riferimento

#### Italiano

Emergenza	55
Informazioni sul prodotto	56
Elenco parti	56
AVVERTENZA	57
<b>Montaggio del passeggino</b>	59
Apertura del passeggino	59
Montaggio delle ruote anteriori	59
Montaggio delle ruote posteriori	59
Montaggio del tettuccio	59
<b>Funzionamento del passeggino</b>	59
Regolazione dell'angolo dello schienale	59
Uso del bracciolo	60
Uso della fibbia	60
Uso delle cinture per le spalle e inguinali	60
Regolazione del supporto per la gamba	61
Uso del tettuccio	61
Uso dei bloccaggi anteriori orientabili	61
Uso dei freni	61
Regolazione della maniglia	61
Chiusura del passeggino	62
Uso degli accessori	62
<b>Cura e manutenzione</b>	62

## Emergenza

In caso di emergenza o incidenti, è estremamente importante portare il bambino al pronto soccorso per cure mediche immediate.

## Informazioni sul prodotto

Leggere tutte le istruzioni del presente manuale prima di usare il prodotto. In caso di ulteriori domande, rivolgersi al rivenditore. Alcune funzioni potrebbero variare in base al modello.

Prodotto	Passeggino Aire Lite
Adatto per	Bambini con peso sotto i 15 kg (dalla nascita a 36 mesi)
Materiali	Plastica, metallo, tessuto
N. brevetto	Brevetti in corso di concessione
Made in	China
Marca	Joie
Sito web	<a href="http://www.joiebaby.com">www.joiebaby.com</a>
Produttore	Joie Children's Products (UK) Limited

## Elenco componenti

Assicurarsi che tutti i pezzi siano disponibili prima dell'assemblaggio. Se manca qualche pezzo, contattare il distributore locale. Per l'assemblaggio non è necessario nessun attrezzo.

1 Passeggino	8 Supporto per i piedi	14 Bloccaggio secondario
2 Ruote anteriori	9 Bloccaggi anteriori orientabili	15 Cestello di conservazione
3 Ruote posteriori	10 Ruota anteriore	16 Leva del freno
4 Pulsante di chiusura con una mano	11 Ruota posteriore	17 Maniglia
5 Tettuccio	12 Fibbia con aggancio in 3/5 punti	18 Pulsante di regolazione della maniglia
6 Bracciolo	13 Dispositivo di allungamento tettuccio	
7 Imbottitura		

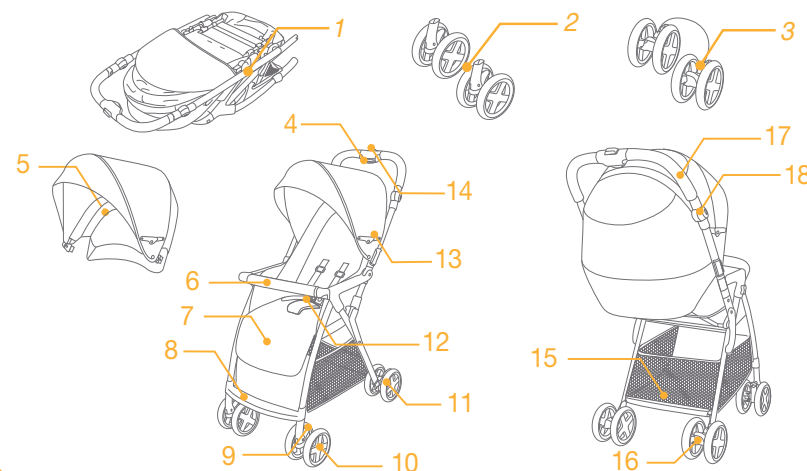

## Accessori (non in dotazione)

- 1 Copertura bracciolo
- 2 Copertura antipioggia

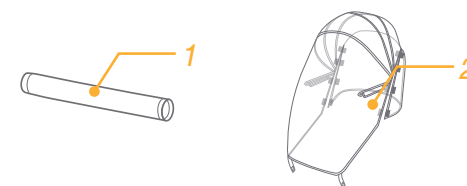

# AVVISO

- ! Il prodotto deve essere montato solo da adulti.
- ! Usare il passeggino solo con bambini di peso inferiore a 15 kg. Se il bambino è troppo grande, si potrebbero causare danni al passeggino.
- ! Utilizzare sempre la cinghia inguinale assieme alla cintura addominale. Si consiglia di utilizzare anche le cinture per le spalle.
- ! Per evitare una condizione di instabilità pericolosa, non introdurre oltre 4,5 kg nel cestello di conservazione.
- ! Non lasciare mai il bambino incustodito. Sorvegliare sempre il bambino mentre si trova nel passeggino.
- ! Usare il passeggino con un solo bambino per volta. Non collocare borse, sacchetti, pacchi o elementi accessori sulla maniglia o sul tettuccio.
- ! Se sovraccarico, piegato in modo non corretto o utilizzato con componenti di altri produttori, il passeggino potrebbe danneggiarsi, rompersi o essere poco sicuro.
- ! Leggere attentamente il manuale di istruzioni.
- ! Leggere tutte le istruzioni del presente manuale prima di usare il prodotto. Conservare questo manuale per riferimenti futuri. La mancata osservanza delle seguenti avvertenze e istruzioni potrebbe causare lesioni gravi o decesso.
- ! Utilizzare correttamente le cinture di sicurezza e il sistema di ritenuta.
- ! Assicurarsi che il corpo del bambino sia lontano dalle parti in movimento quando si regola il passeggino.
- ! Il bambino potrebbe scivolare nelle aperture delle gambe ed essere strangolato.
- ! Non utilizzare mai il passeggino su scale o scale mobili.
- ! Tenere lontano da fuoco, oggetti caldi, liquidi e dispositivi elettronici.
- ! Evitare che il bambino si metta in piedi sul passeggino o si sieda nel passeggino con la testa rivolta verso la parte anteriore del passeggino.
- ! Non posizionare il passeggino su strade, pendii o aree pericolose.
- ! Prima dell'uso, assicurarsi che tutti i dispositivi di blocco siano inseriti.
- ! Non utilizzarlo con componenti di altri produttori.
- ! Per evitare il pericolo di strangolamento, non avvolgere oggetti con cavi

intorno al collo del bambino, non sospendere cavi dal prodotto e non legare cavi sui giochi.

- ! Per evitare che si rovesci, non poggiare alcun oggetto sulla maniglia, sul retro dello schienale o sul lato del passeggino.
- ! Non sollevare il passeggino con il bambino all'interno.
- ! Non utilizzare il cestello di conservazione per il trasporto del bambino.
- ! Per evitare che si rovesci, evitare che il bambino si arrampichi sul passeggino.
- ! Per evitare lesioni, assicurarsi che il bambino sia lontano quando si piega e si apre il passeggino.
- ! Assicurarsi che il passeggino sia completamente aperto o piegato prima che il bambino si avvicini ad esso.
- ! Per garantire la sicurezza del bambino, assicurarsi che tutte le parti siano assemblate e fissate correttamente prima di usare il passeggino.
- ! Per evitare lo strangolamento, assicurarsi che il bambino sia lontano dal tettuccio e dalla copertura anti-pioggia.
- ! Inserire sempre i freni quando si parcheggia il passeggino.
- ! Cessare di utilizzare il passeggino, se danneggiato o rotto.
- ! Questo prodotto non è adatto per correre o pattinare. Deve essere utilizzato esclusivamente per passeggiare.
- ! Per evitare il soffocamento, rimuovere il sacchetto di plastica e i materiali di imballaggio prima di usare questo prodotto. Il sacchetto di plastica e i materiali di imballaggio devono quindi essere distrutti o tenuti lontano dalla portata dei bambini.
- ! Per i neonati, si consiglia di utilizzare la posizione più inclinata.
- ! Evitare che i bambini giochino con questo prodotto.
- ! Il dispositivo di parcheggio deve essere inserito quando si mette/toglie il bambino sul/dal passeggino.

## Montaggio del passeggino

Leggere tutte le istruzioni del presente manuale prima di montare e usare il prodotto.

### Apertura del passeggino

vedere le immagini 1 - 2

Premere i pulsanti di regolazione sinistro e destro della maniglia 1 - 1. Ruotare la maniglia verso l'alto finché non è in posizione verticale. 1 - 2

Spingere il bloccaggio secondario 2 - 1 e premere il pulsante di chiusura con una mano. 2 - 2

Contemporaneamente, tirare indietro il passeggino per aprirlo. I fermi devono scattare in posizione.

! Verificare che il passeggino sia completamente bloccato aperto prima di continuare.

### Montaggio delle ruote anteriori

vedere le immagini 3

Montare le ruote anteriori alle relative gambe. Verificare che le ruote siano saldamente fissate tirando l'assieme ruota. 3

Le ruote anteriori possono essere smontate premendo i pulsanti a scatto.

### Montaggio delle ruote posteriori

vedere le immagini 4

Montare le ruote posteriori alle relative gambe posteriori. Verificare che le ruote siano saldamente fissate tirando l'assieme ruota. 4

Avvolgere il cestello di conservazione attorno al telaio e l'asse freni, quindi farli scattare in posizione. 4 - 1

Le ruote posteriori possono essere smontate premendo i pulsanti a scatto.

### Montaggio del tettuccio

vedere le immagini 5 - 6

Il passeggino completamente assemblato è illustrato in Fig 7

## Funzionamento del passeggino

### Regolazione dell'angolo dello schienale

vedere le immagini 8 - 9

#### Reclinare lo schienale

Tirare la linguetta per reclinare lo schienale. 8

! Tenere lo schienale con l'altra mano se un bambino è già seduto nel passeggino.

#### Solleverlo lo schienale

Tenere entrambe le corde a destra e a sinistra, quindi spingere verso l'alto il regolatore dell'angolo per sollevare lo schienale. 9

! Assicurarsi che l'angolo dello schienale sia regolato correttamente per l'uso.

### Uso del bracciolo

vedere le immagini 10

Il bracciolo può essere tirato verso l'alto dai lati sinistro e destro.

Premere il pulsante di sgancio del bracciolo 10 - 1, quindi tirare il bracciolo verso l'alto. 10 - 2

Allineare l'estremità del bracciolo con il relativo componente, quindi spingere verso il basso per bloccare.

**Suggerimento** Il bracciolo può essere rimovibile oppure aprirsi a rotazione per l'inserimento nel passeggino.

### Uso della fibbia

vedere le immagini 11 - 12

#### Rilascio della fibbia

Premere il pulsante centrale per rilasciare la fibbia. 11

#### Chiusura della fibbia

Far combaciare la fibbia della cintura addominale con quella delle spalle 12 - 1, quindi fare clic nella fibbia centrale. 12 - 2

Quando si sente il "clic" significa che la fibbia è bloccata. 12 - 3

! Per evitare gravi lesioni a seguito di caduta o scivolamento, allacciare il bambino con le cinture.

! Assicurarsi che il bambino sia perfettamente allacciato e che lo spazio tra il bambino e le cinture per le spalle sia di circa lo spessore di una mano.

! Non incrociare le cinture per le spalle. Ciò provocherà pressione sul collo del bambino.

### Uso delle cinture per le spalle e inguinali

vedere le immagini 13 - 16

! Per proteggere il bambino dalla caduta, dopo averlo posizionato nel sedile, verificare che le cinture per le spalle e inguinali siano all'altezza e della lunghezza conformi.

13 - 1 Punto di attacco della cintura per le spalle A

13 - 2 Punto di attacco della cintura per le spalle B

13 - 3 Dispositivo di regolazione scorrimento

Per un bambino più grande utilizza il dispositivo di bloccaggio della imbracatura per la spalla A e i spazi per la spalla più alti. Per un bambino più piccolo, utilizza il dispositivo di bloccaggio della imbracatura per la spalla B e i spazi per la spalla più bassi.

Infilarlo nella fessura della cintura per le spalle dalla parte posteriore a quella anteriore. 14 Infilarlo di nuovo nella fessura più vicina all'altezza delle spalle del bambino. 15

Utilizzare il dispositivo di regolazione scorrimento per modificare la lunghezza delle cinture. 16 - 1

Premere il pulsante 16 - 2 mentre si tira la cintura inguinale alla lunghezza adeguata. 16 - 3

## Regolazione del sostegno per la gamba

Ci sono 2 angoli di pendenza, 1 – 2 **17** per regolazione.

Per sollevare il supporto per la gamba, premete il supporto per la gamba dalla posizione 1 nella posizione 2. **17**

Per abbassare il supporto per le gambe, premete i pulsanti di regolazione su entrambi i lati del supporto per le gambe **18 - 1** e abbassate il supporto per le gambe. **18 - 2**

## Uso del tettuccio

vedere le immagini **19**

Per aprire il tettuccio, tirarlo verso la parte anteriore e premere i dispositivi di allungamento su entrambi i lati. **19**

Per piegare il tettuccio, tirare verso l'alto i dispositivi di allungamento su entrambi i lati **19 - 1** e tirare indietro il tettuccio.

## Uso dei bloccaggi anteriori orientabili

vedere le immagini **20**

Tirare verso l'alto i bloccaggi anteriori orientabili per mantenere la direzione di movimento. **20**

**Suggerimento** Si consiglia di utilizzare i bloccaggi orientabili sulle superfici irregolari.

## Uso dei freni

vedere le immagini **21**

Per bloccare le ruote, abbassare la leva del freno come indicato nella figura **21**

Sollevare la leva del freno per rilasciare le ruote.

**Suggerimento** Inserire sempre il freno quando il passeggino è in posizione di arresto.

## Regolazione della maniglia

vedere le immagini **22**

La maniglia può essere regolata in 7 posizioni.

Per regolare la maniglia, premere contemporaneamente i pulsanti di regolazione sinistro e destro della maniglia e ruotare la maniglia **22 - 1** nella posizione desiderata. **22 - 2**

## Chiusura del passeggino

vedere le immagini **23 - 24**

Prima di piegare, tirare verso l'alto i dispositivi di allungamento del tettuccio. **19 - 1**

Spingere il bloccaggio secondario **23 - 1** e premere il pulsante di chiusura con una mano **23 - 2** Spingere il passeggino in avanti per piegarlo.

Quando si sente il "clic" significa che il passeggino è piegato. **24**

## Uso degli accessori

Gli accessori potrebbero essere venduti separatamente o non essere disponibili a seconda della regione.

### Uso della copertura bracciolo

La copertura bracciolo deve essere rimossa dal bracciolo. Per montare la copertura bracciolo, invertire la procedura.

### Uso della copertura anti pioggia

vedere le immagini **25**

Per montare la copertura anti pioggia, posizionarla sopra il passeggino, quindi inserire i ganci e le chiusure sulla copertura anti pioggia. **25**

! Quando si usa la copertura anti pioggia, controllare sempre la ventilazione.

! Se non viene utilizzata, controllare che la copertura anti pioggia sia pulita e asciutta prima di ripiegarla.

! Non piegare il passeggino dopo aver montato la copertura anti pioggia.

! Non far sedere il bambino nel passeggino con la copertura anti pioggia montata quando fa caldo.

## Cura e manutenzione

vedere le immagini **26**

1. L'imbottitura del seggiolino staccabile può essere lavata in acqua fredda e lasciata sgocciolare fino ad asciugatura. Non usare candeggina.
2. Per pulire la struttura del passeggino, utilizzare solo una soluzione di sapone e acqua calda. Non usare candeggina o detergente.
3. Controllare periodicamente la presenza di viti allentate, componenti usurati, materiali strappati o scuciti nel passeggino. Se necessario, sostituire o riparare i componenti.
4. Un'eccessiva esposizione alla luce del sole potrebbe causare lo sbiadimento o la deformazione dei componenti.
5. Se il passeggino si bagna, aprire il tettuccio e lasciarlo asciugare completamente prima di riparlo.
6. Se le ruote cigolano, utilizzare un olio leggero (ad esempio, WD-40, olio antiruggine o olio per macchine da cucire). È importante oliare l'assieme asse e ruota. **26**
7. Quando si utilizza il passeggino in spiaggia, pulirlo completamente dopo l'uso per rimuovere sabbia e sale dai meccanismi e dall'assieme ruota.



# TR Joie™'ye Hoş Geldiniz

Joie ailesine katıldığınız için tebrikler! Çocuğunuzla olan yolculuğunuzda size katılmaktan büyük bir heyecan duyuyoruz. Joie Aire™ Lite ile seyahat ederken, EN 1888-2012 Avrupa güvenlik standartlarıyla onaylanmış, yüksek kaliteli, tamamen sertifikalı bir bebek arabası kullanırsınız. Bu ürün, 15 kg altındaki çocuklar için kullanıma uygundur. Rahat bir sürüş ve çocuğunuz için en iyi korumayı sağlamak üzere lütfen bu kılavuzu dikkatle okuyun ve her bir adımı izleyin.

**ÖNEMLİ** - Bu talimatları, ileride başvurmak üzere saklayın.

Kılavuzları indirmek ve daha heyecan verici Joie ürünlerine bakmak için bizi [joiebaby.com](http://joiebaby.com) adresinden ziyaret edin!

## İçindekiler

### Referans Şekiller

#### İngilizce

Acil durum	63
Ürün Bilgisi	64
Parça Listesi	64
UYARI	65
<b>Bebek Arabası Montajı</b>	67
Bebek Arabasını Açma	67
Ön Tekerleri Takma	67
Arka Tekerleri Takma	67
Tenteyi Monte Etme	67
<b>Bebek Arabası Kullanımı</b>	67
Arkalık Açısını Ayarlama	67
Kol Çubuğu Kullanımı	68
Kopça Kullanımı	68
Omuz ve Bel Kayışlarının Kullanımı	68
Baldır Desteği Ayarı	69
Tente Kullanımı	69
Ön Döndürme Kilitinin Kullanımı	69
Fren Kullanımı	69
Kulpu Ayarlama	69
Bebek Arabasını Katlama	69
Aksesuar Kullanımı	70
<b>Bakım ve Koruma</b>	70

## Acil durum

Acil durum veya kaza halinde, çocuğunuza ilk yardım uygulamak ve derhal tıbbi bakıma başvurmak çok önemlidir.

## Ürün Bilgisi

Bu ürünü kullanmadan önce bu kılavuzdaki tüm talimatları okuyun. Sorularınız varsa lütfen satıcıyla iletişime geçin. Bazı özellikler modele bağlı olarak değişebilir.

Ürün	Aire Lite Bebek Arabası
Uygunluk:	15 kg altındaki çocuklar (doğum - 36 ay)
Malzemeler	Plastik, metal, kumaş
Patent No.	Patentler beklenmemiştir
Çin'de	üretimiştir
Marka	Joie
Web sitesi	<a href="http://www.joiebaby.com">www.joiebaby.com</a>
Üretici	Joie Children's Products (UK) Limited

## Parça Listesi

Montajdan önce tüm parçaların olduğundan emin olun. Eksik parça varsa lütfen yerel dağıtıcınıza başvurun. Montaj için alet gerekli değildir.

1 Bebek Arabası	8 Ayaklık	15 Saklama Sepeti
2 Ön Tekerler	9 Ön Döndürme Kiliti	16 Fren Kolu
3 Arka Tekerler	10 Ön Teker	17 Kulpu
4 Tek Elle Katlama Düğmesi	11 Arka Teker	18 Kulpu Ayarlama Düğmesi
5 Tente	12 3/5 Makas Kopça	
6 Kol Çubuğu	13 Tente Gerici	
7 Oturak Padi	14 İkincil Kilit	

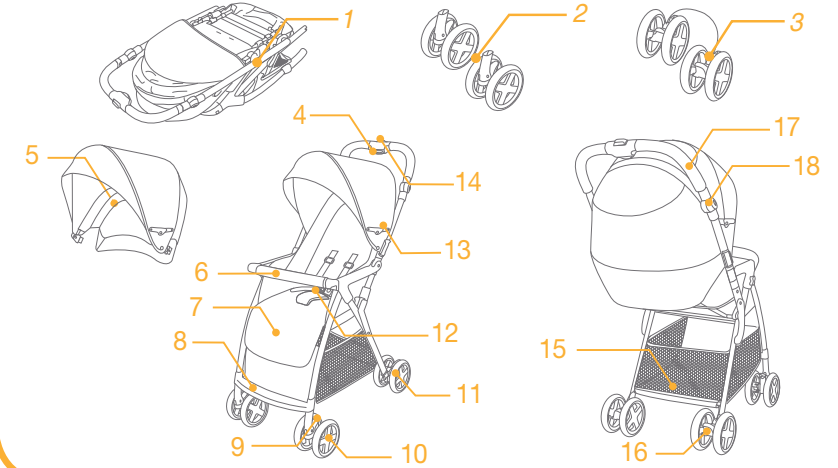

## Aksesuarlar (Ürüne dâhil değildir)

1 Kol Çubuğu Kılıfı
2 Yağmurluk

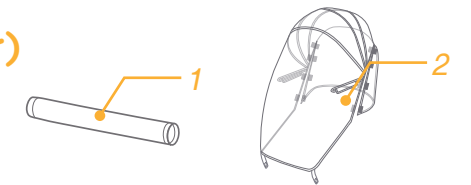

# UYARI

- ! Montaj yetişkin tarafından yapılmalıdır.
- ! Bebek arabasını 15 kilonun altındaki çocukla kullanın. Sığmayan çocuk bebek arabasında hasar oluşturur.
- ! Bel kayışıyla her zaman kasık kombinasyonunu kullanın. Omuz kayışlarının da kullanılması önerilir.
- ! Tehlikeli, dengesiz bir durumu önlemek için, saklama sepetine 4,5 kg ağırlıktan fazlasını koymayın.
- ! Çocuğu kesinlikle yalnız bırakmayın. Bebek arabasındayken, çocuğu hep göz önünde tutun.
- ! Bebek arabasını aynı anda yalnızca bir çocukla kullanın. Kulpa veya tenteye asla cüzdan, alışveriş torbası, koli ya da aksesuar koymayın.
- ! Aşırı yük, hatalı katlama ya da başka üreticilerin bileşen parçalarıyla birlikte kullanım, bebek arabasının hasar görmesine, kırılmasına veya güvensiz hale gelmesine neden olabilir.
- ! Talimat kılavuzunu dikkatlice okuyun.
- ! Ürünü kullanmadan önce lütfen bu kılavuzdaki tüm talimatları okuyun. İleride kullanmak için lütfen talimat kılavuzunu saklayın. Bu uyarılara ve talimatlara uymamak, ciddi yaralanma ya da ölümlerle sonuçlanabilir.
- ! Güvenlik kemerleri ve sabitleme sistemi doğru kullanılmalıdır.
- ! Bebek arabasını ayarlarken, çocuğunuzun gövdesinin hareketli parçalardan uzak olduğundan emin olun.
- ! Çocuk bacak açıklıklarına kayabilir ve boğulabilir.
- ! Bebek arabasını sabit ya da yürüyen merdivenlerde asla kullanmayın.
- ! Ateş kaynaklarından, yüksek sıcaklıktaki nesnelere, sıvılardan ve elektroniklerden uzak tutun.
- ! Çocuğunuzun bebek arabasında ayağa kalkmasına veya kafası arabanın önüne gelecek şekilde oturmasına asla izin vermeyin.
- ! Bebek arabasını yollara, eğimli yerlere veya tehlikeli alanlara asla bırakmayın.
- ! Kullanmadan önce tüm kilitleme cihazlarının takıldığından emin olun.
- ! Asla başka üreticilerin bileşen parçalarıyla birlikte kullanmayın.
- ! Boğulmayı önlemek için, çocuğunuzun boynunun etrafında ipli nesnelere

- bulundurmayın, üründen ipler asmayın, veya oyuncaklara ip bağlamayın.
- ! Devrilmeyi önlemek için, kulpa, arkalığın arka tarafına veya bebek arabasının yanına herhangi bir şey koymayın.
- ! Çocuk içindeyken bebek arabasını kaldırmayın.
- ! Saklama sepetini çocuk taşıma aracı olarak kullanmayın.
- ! Devrilmeyi önlemek için, çocuğunuzun bebek arabasına tırmanmasına asla izin vermeyin.
- ! Yaralanmayı önlemek için, bu ürünü açarken ve katlarken çocuğunuzun uzakta olduğundan emin olun.
- ! Çocuğunuzun yaklaşmasına izin vermeden önce bebek arabasının tamamen açıldığından veya katlandığından emin olun.
- ! Çocuğunuzun güvenliğini sağlamak için, bebek arabasını kullanmadan önce lütfen tüm parçaların monte edildiğinden ve düzgün biçimde sabitlendiğinden emin olun.
- ! Boğulmayı önlemek için, çocuğunuzun tenteden uzak olduğundan emin olun.
- ! Bebek arabasını park ederken her zaman frenleri etkinleştirin.
- ! Hasar görürse veya kırılırsa bebek arabanızı kullanmayı bırakın.
- ! Bu ürün koşma ya da paten yapma için uygun değildir. Yalnızca yürüme hızında kullanımı amaçlanmıştır.
- ! Boğulmayı önlemek için, ürünü kullanmadan önce plastik torbayı ve ambalaj malzemelerini çıkarın. Plastik torba ve ambalaj malzemeleri çıkarıldıktan sonra imha edilmeli veya bebek ve çocuklardan uzakta saklanmalıdır.
- ! Yeni doğmuş bebekler için en yatık pozisyonun kullanılması önerilir.
- ! Çocuğunuzun bu ürünle oynamasına izin vermeyin.
- ! Çocuğunuzu yerleştirirken ve kaldırırken park etme cihazı etkinleştirilmelidir.

## Bebek Arabası Montajı

Lütfen bu ürünü monte etmeden ya da kullanmadan önce bu kılavuzdaki tüm talimatları okuyun.

### Bebek Arabasını Açın

bkz. görüntüler 1 - 2

Kulpun sol ve sağındaki kulp ayarlama düğmelerine basıp 1 - 1, dik konuma gelene kadar kulpu yukarı doğru döndürün. 1 - 2

İkincil kilidi itip 2 - 1, tek elle katlama düğmesine bastırın. 2 - 2

Aynı anda, açmak için bebek arabasını arkaya doğru çekin. Mandallar tıklayarak yerine geçmelidir.

! Devam etmeden önce, bebek arabasının tamamen açık olduğunu kontrol edin.

### Ön Tekerleri Monte Edin

bkz. görüntüler 3

Ön tekerleri ön ayaklara monte edin. Teker tertibatlarından çekerek tekerlerin sağlam biçimde takıldığını kontrol edin. 3

Ön tekerler, geçme düğmelere basılarak sökülebilir.

### Arka Tekerleri Monte Edin

bkz. görüntüler 4

Arka tekerleri arka ayaklara monte edin. Teker tertibatlarından çekerek tekerlerin sağlam biçimde takıldığını kontrol edin. 4

Saklama sepetini çerçeve ve fren milinin etrafına sarıp, yerine geçirin. 4 - 1

Arka tekerler, geçme düğmelere basılarak sökülebilir.

### Tenteyi Monte Edin

bkz. görüntüler 5 - 6

Tamamen monte edilen bebek arabası 7 ile gösterilmektedir

## Bebek Arabası Kullanımı

### Arkalık Açısını Ayarlama

bkz. görüntüler 8 - 9

#### Arkalığı Yaslayın

Arkalığı yaslamak için kayışı çekin. 8

! Çocuk arabada oturuyorsa diğer elle arkalığı tutun.

#### Arkalığı Yükseltin

Hem sol hem de sağ ipleri tutup, arkalığı yükseltmek için aç ayarlayıcıyı yukarı itin. 9

! Arkalık açısının, kullanım için uygun biçimde ayarlandığından emin olun.

### Kol Çubuğu Kullanımı

bkz. görüntüler 10

Kol çubuğu, hem sol hem de sağ tarafta yukarı çekilebilir.

Kol çubuğu serbest bırakma düğmesine basıp 10 - 1, kol çubuğunu yukarı çekin. 10 - 2

Kol çubuğu ucunu eşleşen bileşenle hizalayıp, kilitlemek için aşağı itin.

**İpucu** Kol çubuğu, bebek arabasına biniş için çıkarılabilir veya bir taraftan açılabilir.

### Kopça Kullanımı

bkz. görüntüler 11 - 12

#### Kopçayı Serbest Bırakın

Kopçayı serbest bırakmak için orta düğmeye basın. 11

#### Kopçayı Kilitleyin

FBel kemeri kopçasını omuz kopçasıyla eşleştirip 12 - 1, orta kopçaya kilitleyin. 12 - 2

Tıklama sesi, kopçanın tamamen kilitlendiği anlamına gelir. 12 - 3

! Düşme veya kayma sonucu oluşacak ciddi yaralanmaları önlemek için, çocuğunuzu her zaman kayışla sabitleyin.

! Çocuğunuzun sıkıca sabitlendiğinden ve çocukla omuz kayışı arasındaki mesafenin yaklaşık olarak bir el kalınlığında olduğundan emin olun.

! Omuz kemerlerini çaprazlamayın. Bu, çocuğun boynuna basınç uygular.

### Omuz ve Bel Kayışlarının Kullanımı

bkz. görüntüler 13 - 16

! Çocuğunuzun düşmesini önlemek için, çocuğunuz koltuğa yerleştirildikten sonra omuz ve bel kayışlarının doğru yükseklikte ve uzunlukta olup olmadığını kontrol edin.

13 - 1 Omuz kayışı tuturma noktası A

13 - 2 Omuz kayışı tuturma noktası B

13 - 3 Kayar ayarlayıcı

Daha büyük çocuk için, omuz koşum çapa A ve yüksek omuz yuvaları kullanın. Daha küçük çocuk için, omuz koşum çapa B ve düşük omuz yuvaları kullanın.

Omuz kayışı yuvasından arkadan öne doğru geçirin. 14 Çocuğunuzun omuz yüksekliğine en yakın olan delikten tekrar geçirin. 15

Kayış uzunluğunu değiştirmek için kayan ayarlama parçasını kullanın. 16 - 1

Bel kayışını doğru uzunlukta tutarken düğmeye 16 - 2 basın. 16 - 3

## Baldır Desteęi Ayarı

2 adet ayarlama açısı vardır 1 – 2 <sup>17</sup>

Bacak desteęini kaldırmak için desteęi yukarı 1. pozisyondan 2. pozisyona doğru kaldırınız. <sup>17</sup>

Bacak desteęini indirmek için desteęin her iki tarafındaki düğmelere basınız <sup>18</sup> -1 ve aşağı doğru bastırınız. <sup>18</sup> - 2

## Tente Kullanımı

bkz. görüntüler <sup>19</sup>

Tenteyi açmak için, tenteyi öne doğru çekip, her iki yandaki gericilere basın. <sup>19</sup>

Tenteyi katlamak için, her iki yandaki gericileri yukarı çekip <sup>19</sup> - 1, tenteyi geriye doğru çekin.

## Ön Döndürme Kilidi Kullanımı

bkz. görüntüler <sup>20</sup>

Hareket yönünü korumak için ön döndürme kilitlerini yukarı çekin <sup>20</sup>

**İpucu** Düz olmayan yüzeylerde döndürme kilidinin kullanılması önerilir.

## Fren Kullanımı

bkz. görüntüler <sup>21</sup>

Tekerleri kilitlemek için, <sup>21</sup> numaralı görüntüde gösterildięi gibi fren koluna ayaęınızla basın

Tekerleri serbest bırakmak için fren kolunu kaldırın.

**İpucu** Bebek arabası durur konumdayken her zaman freni uygulayın.

## Kulpu Ayarlama

bkz. görüntüler <sup>22</sup>

Kulp 7 konuma ayarlanabilir.

Kulpu ayarlamak için, aynı anda sol ve saę kulp ayarlama düğmelerine basıp <sup>22</sup> - 1, kulpu istenen bir konuma döndürün. <sup>22</sup> - 2

## Bebek Arabasını Katlama

bkz. görüntüler <sup>23</sup> - <sup>24</sup>

Katlamadan önce, tente gericilerini yukarı çekin. <sup>19</sup> - 1

İkincil kilidi itin <sup>23</sup> - 1 ve tek elle katlama düğmesine bastırın <sup>23</sup> - 2. Katlamak için bebek arabasını ileri doğru itin.

Tıklama sesi, bebek arabasının tamamen katlandığı anlamına gelir. <sup>24</sup>

## Aksesuar Kullanımı

Aksesuarlar, bölgeye baęlı olarak ayrı satılabilir veya mevcut olmayabilir.

## Kol Çubuęu Kılıfı Kullanımı

Kol çubuęu kılıfı kol çubuęundan çıkarılabilir. Kol çubuęu kılıfını adımları ters yönde izleyerek monte etmek için.

## Yağmurluk Kullanımı

bkz. görüntüler <sup>25</sup>

Yağmurluęu takmak için, bebek arabası üzerine yerleřtirip, yağmurluktaki kanca ve halka tutturucuları takın. <sup>25</sup>

! Yağmurluęu kullanırken lütfen her zaman havalandırmasını kontrol edin.

! Kullanılmıyorken, lütfen katlamadan önce yağmurluğun temizlenmiř ve kurumuř olduęunu kontrol edin.

! Yağmurluęu taktıktan sonra bebek arabasını katlamayın.

! Sıcak havalarda, çocuęunuzu bebek arabasına yağmurluk takılı olarak oturtmayın.

## Bakım ve Koruma

bkz. görüntüler <sup>26</sup>

1. Çıkarılabilir koltuk yastığı soęuk suda yıkanabilir ve asılarak kurutulabilir. Çamařır suyu kullanmayın.
2. Bebek arabası çerçevesini temizlemek için, yalnızca ev sabunu ve ılık su kullanın. Çamařır suyu ya da deterjan kullanmayın.
3. Bebek arabanızı, gevřek vidalar, ařınmiř parçalar, yırtık malzeme ya da sökülmüř dikiřlere karřı ara sıra kontrol edin. Gerek duyduęunuzda ilgili parçaları deęiřtirin ya da onarın.
4. Güneře ya da ısıya uzun süre maruz kalması halinde parçaların rengi solabilir ya da biçimsel bozulmalar görülebilir.
5. Bebek arabası ıslanırsa, tenteyi açın ve depolamadan önce iyice kurumasını saęlayın.
6. Tekerler gıcırdayarsa, hafif bir yağ (örneęin WD-40, pas önleyici yağ ya da dikiř makinesi yağı) kullanın. Yağı aksa ve teker donanımına uygulamak önemlidir. <sup>26</sup>
7. Bebek arabanızı plajda kullanırken, mekanizmalar ve teker donanımlarındaki kumu ve tuzu gidermek için, bebek arabanızı kullanım sonrasında tamamen temizleyin.

# RU Поздравляем!

Поздравляем вас с тем, что вы стали частью семьи Joie! Мы очень рады быть частью путешествия вашего малыша. Во время путешествия с Joie Aire™ Lite, утверждено европейским стандартом безопасности EN 1888-2012, вы будете использовать высококачественную, полностью сертифицированную коляску. Этот продукт подходит для использования детей весом до 15 кг. Пожалуйста, внимательно прочтите это руководство,

чтобы обеспечить комфортное путешествие и наилучшую защиту для вашего ребенка.

Пожалуйста, храните руководство по эксплуатации для дальнейшего использования.

Посетите сайт [joiebaby.com](http://joiebaby.com), чтобы скачать инструкцию или увидеть больше интересных товаров Joie.

## Содержание

Изображения	1 - 6
Непредвиденный случай	71
Информация о коляске	72
Схема	72
Предостережения	73
<b>Сборка коляски</b>	75
Открытие коляски	75
Сборка передних колёс	75
Сборка задних колёс	75
Сборка капюшона	75
<b>Использование коляски</b>	75
Регулировка наклона спинки	75
Использование бампера	76
Использование пряжки	76
Использование плечевого и поясного ремня	76
Регулировка подножки	77
Использование капюшона	77
Использование фиксатора передних колёс	77
Использование тормоза	77
Регулировка ручки	77
Складывание коляски	78
Аксессуары	78
<b>Обслуживание и уход</b>	78

## Непредвиденный случай

В случае чрезвычайной ситуации или аварии, самое главное, чтобы вашему ребенку была оказана своевременная медицинская помощь.

## Информация о коляске

Перед началом использования, обязательно, прочтите все инструкции в этом руководстве. Если у вас возникли дополнительные вопросы, обращайтесь к продавцу. Некоторые функции могут отличаться в зависимости от модели.

Наименование	Коляска Aire Lite
Пригодно для	Ребенка до 15 кг (0 ~ 36 месяцев)
Материал	Пластик, металл, текстиль
Патент №	В ожидании патента
Сделано в	Китае
Бренд	Joie
Веб-сайт	<a href="http://www.joiebaby.com">www.joiebaby.com</a>
Производитель	Joie Children's Products (UK) Limited

## Схема

Пожалуйста, перед сборкой убедитесь, что все составляющие в комплекте и обратитесь к продавцу, в случае отсутствия какой-либо части комплектации. Для сборки не нужны инструменты.

1 Коляска	6 Бампер	11 Задние колёса	16 Тормоз
2 Передние колёса	7 Подушка сиденья	12 3/5-точечная пряжка	17 Ручка
3 Задние колёса	8 Подножка	13 Фиксатор капюшона	18 Кнопка регулировки ручки
4 Кнопка открытия\закрытия	9 Фиксатор колёс	14 Второстепенный замок	
5 Капюшон	10 Передние колёса	15 Корзинка	

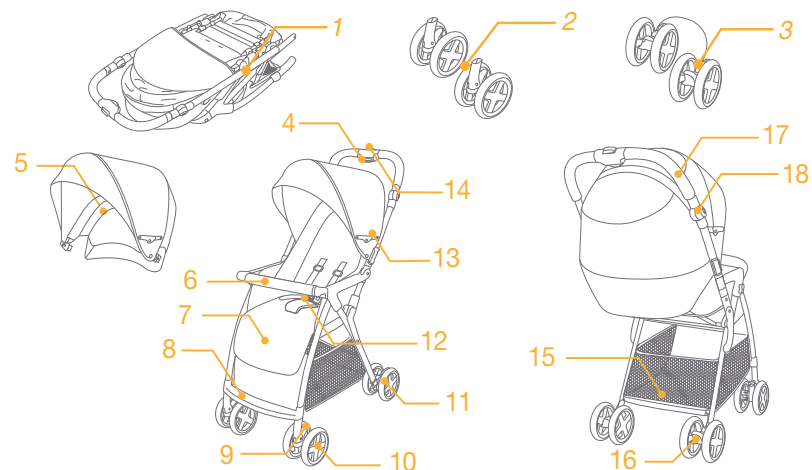

## Дополнительные аксессуары (не включены в основную комплектацию)

- 1 Чехол для бампера
- 2 Дождевик

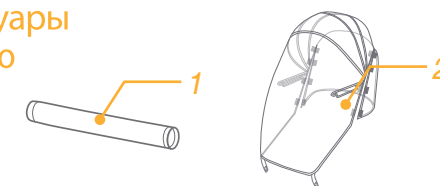

# Предостережения

- ! Сборкой коляски должен заниматься взрослый.
- ! Использование коляски ребенком весом более 15кг может привести к повреждению коляски.
- ! Детям до семи месяцев рекомендовано проводить в коляске не более одного часа в день.
- ! Ребёнок может расстегнуть ремень безопасности, поэтому присматривайте за ним.
- ! Пожалуйста, отрегулируйте ремни безопасности под вашего ребёнка.
- ! Ремни безопасности обязательно нужно использовать правильно.
- ! Не кладите более 4,5кг в корзину, это может привести к нестабильности коляски и опасности.
- ! Никогда не оставляйте ребенка без присмотра. Всегда держите ребенка в поле зрения, пока он в коляске.
- ! Никогда не сажайте нескольких детей в коляску. Никогда не вешайте сумки, пакеты на ручку коляски или капюшон.
- ! Перегрузка, неправильное складывание или использование комплектующих других производителей может привести к поломке коляски. Внимательно читайте руководство по эксплуатации.
- ! Пожалуйста, прочтите все инструкции в данном руководстве перед использованием коляски. Пожалуйста, храните руководство по эксплуатации для дальнейшего использования.
- ! Убедитесь, что ваш ребёнок защищён от движущихся частей при регулировке коляски.
- ! Ребёнок может сползти из коляски, если не использовать ремни безопасности.
- ! Никогда не используйте коляску на лестницах и эскалаторах.
- ! Берегите от объектов высокой температуры, жидкостей и электроники.
- ! Никогда не позволяйте вашему ребенку стоять или сидеть в коляске против хода движения.
- ! Никогда не оставляйте коляску на дорогах, склонах или опасных местах.
- ! Удостоверьтесь, что все части коляски собраны правильно.

- ! Во избежание удушья, не вешайте предметы на шею вашего ребенка.
- ! Не ставьте ничего на ручку коляски, чтобы избежать переворачивания коляски.
- ! Не поднимайте коляску вместе с ребёнком.
- ! Не используйте корзину как переноску для ребёнка.
- ! Во избежание опрокидывания, никогда не позволяйте ребенку залезать в коляску самому. Всегда поднимайте и сажайте вашего ребёнка.
- ! Удостоверьтесь, что коляска полностью сложена или разложена, прежде чем подпускать ребёнка.
- ! Во избежание защемления пальцев, будьте внимательны во время складывания коляски.
- ! Всегда зажимайте тормоза при парковке коляски.
- ! Прекратите использовать коляску, если она повреждена или сломана.
- ! Коляска предназначена для ходьбы с ней. Она не рассчитана на бег.
- ! Во избежание удушья, снимите всю упаковку перед использованием коляски. Пластиковые пакеты и другие упаковочные материалы нужно держать вдали от детей.
- ! Для новорожденных детей рекомендуется использовать максимальный наклон спинки.
- ! Не разрешайте вашему ребёнку играть с коляской.
- ! Всегда зажимайте тормоза, когда усаживаете или вытаскиваете ребёнка из коляски.

## Сборка коляски

Перед сборкой и использованием коляски, пожалуйста, прочтите руководство полностью.

### Открытие коляски

смотрите рис 1 - 2

Нажмите кнопки регулировки с обеих сторон ручки 1 - 1, и поверните ручку вверх. 1 - 2

Зажмите второстепенный замок 2 - 1, и нажмите кнопку открытия. 2 - 2

Тяните коляску назад, чтобы открыть её до щелчка в суставах коляски.

! Перед продолжением, удостоверьтесь, что коляска полностью открыта.

### Сборка передних колёс

смотрите рис 3

Вставьте передние колёса в отверстия. Убедитесь, что колеса надёжно зарецеплены, потянув их обратно. 3

Чтобы снять передние колеса, просто нажмите кнопку.

### Сборка задних колёс

смотрите рис 4

Вставьте задние колёса в отверстия. Убедитесь, что колеса надёжно закреплены, потянув их обратно. 4

Оберните край корзины вокруг рамы и тормозного троса и застегните. 4 - 1

Чтобы снять задние колеса, просто нажмите кнопку.

### Сборка капюшона

смотрите рис 5 - 6

Полностью собранная коляска показана на рисунке. 7

## Использование коляски

### Регулировка наклона спинки

смотрите рис 8 - 9

**Наклон спинки**

Потяните за фиксатор, чтобы опустить спин. 8

! Придерживайте спинку второй рукой, если ребёнок сидит в коляске.

**Подъем спинки**

Чтобы поднять спинку, тяните шнуры в разные стороны от ко 9

! Перед использованием убедитесь, что уровень наклона выставлен правильно.

## Использование бампера

смотрите рис 10

Бампер можно отсоединить с обеих сторон.

Нажмите кнопку 10 - 1 и затем потяните бампер вверх. 10 - 2

Совместите конец бампера с соответствующим компонентом и зафиксируйте.

**Подсказка**

Бампер можно открывать для более удобного размещения ребенка.

## Использование пряжки

смотрите рис 11 - 12

**Расстегнуть пряжку**

Нажмите центральную кнопку, чтобы расстегнуть пряжку. 11

**Застегнуть пряжку**

Соедините поясную и плечевую пряжки 12 - 1 и защёлкните с центральной пряжкой. 12 - 2

Щелчок означает, что пряжка полностью собрана. 12 - 3

! Чтобы избежать серьезных травм от падения, обязательно закрепляйте вашего ребенка ремнями.

! Убедитесь, что ваш ребёнок хорошо закреплён и пространство между ребенком и ремнём примерно равно толщине одной руки.

! Не перекрещивайте ремни безопасности, они могут давить на шею ребёнка.

## Использование плечевого и поясного ремня

смотрите рис 13 - 16

! После того как вы пристегнули ребёнка, проверьте высоту и длину ремней безопасности.

13 - 1 Якорь плечевого ремня безопасности А

13 - 2 Якорь плечевого ремня безопасности В

13 - 3 Регулятор

Для крупного ребенка, используйте якорь А и самый высокий слот. Для маленького ребенка, используйте якорь В и самый низкий слот.

Чтобы изменить положение плечевого ремня, вытащите якорь через отверстие в спинке 14 и проденьте его через отверстие, которое ближе по высоте к плечам ребёнка. 15

Используйте регулятор для изменения длины ремней. 16 - 1

Зажмите кнопку 16 - 2 и настраивайте нужную длину поясного ремня безопасности. 16 - 3

## Регулировка подножки

смотрите рис 17 - 18

Для установки подушки сиденья возможны 2 уровня наклона 17

Чтобы поднять подушку сиденья, необходимо перевести подушку из положения 1 в положение 2 17

Чтобы опустить подушку сиденья, необходимо надавить на кнопки по обеим сторонам сиденья 18 - 1 и передвинуть подушку вниз 18 - 2

## Использование капюшона

смотрите рис 19

Чтобы открыть капюшон, вытяните его и опустите фиксатор капюшона с обеих сторон. 19

Чтобы сложить капюшон, поднимите фиксатор капюшона с обеих сторон и сложите его. 19 - 1

## Использование фиксатора передних колёс

смотрите рис 20

Поднимите вверх фиксатор, чтобы зафиксировать колёс 20

**Подсказка** Рекомендуется зафиксировать колёса на неровной поверхности.

## Использование тормоза

смотрите рис 21

Чтобы зафиксировать передние тормоза, нажмите на педаль тормоза. 21

Поднимите педаль, чтобы освободить их.

**Подсказка** Всегда используйте тормоз, когда коляска стоит.

## Регулировка ручки

смотрите рис 22

У ручки есть 7 уровней наклона.

Чтобы отрегулировать ручку, нажмите на кнопки с обеих сторон 22 - 1, а затем поднимите её или опустите. 22 - 2

## Складывание коляски

смотрите рис 23 - 24

Перед складыванием, поднимите фиксатор капюшона с обеих сторон. 19 - 1

Зажмите второстепенный замок 23 - 1 и нажмите кнопку закрытия. 23 - 2

Толкните коляску вперед, чтобы сложить её.

Щелчок означает, что коляска сложена. 24

## Аксессуары

Наличие аксессуаров зависит от вашего региона и может продаваться отдельно.

### Дождевик

смотрите рис 25

Чтобы закрепить дождевик, натяните его на коляску и закрепите липучки и крючки на ней. 25

! Пожалуйста, проверяйте вентиляцию при использовании дождевика.

! Перед тем как сложить дождевик, убедитесь что он чистый и сухой.

! Не складывайте коляску с дождевиком на ней.

! Не сажайте вашего ребёнка в коляску с дождевиком в жаркую погоду.

## Обслуживание и уход

смотрите рис 26

1. Подушку сиденья можно стирать в холодной воде и сушить, не выжимая её. Не используйте отбеливатель.
2. Чтобы очистить раму коляски, используйте мыло и тёплую воду. Не используйте отбеливатель или моющее средство.
3. Время от времени, проверяйте коляску на предмет раскрутившихся болтов, изношенных деталей, порванного текстиля или разошедшихся швов. Поменяйте или отремонтируйте непригодные части.
4. Длительное воздействие солнечных лучей или жара может привести к выцветанию или деформации деталей.
5. Если коляска намочла, то откройте капюшон и дайте ей высохнуть, перед тем как её убрать.
6. Если колёса скрипят, используйте жидкое масло (например: силиконовый спрей, антикоррозийное масло или масло для швейных машин). Важно, чтобы масло попало на ось колеса. 26
7. После использования коляски на бездорожье, полностью очистите её, чтобы удалить песок и грязь с механизмов и колесных узлов.



## AR مرحباً بك في عالم Joie™

تهانينا لانضمامك إلى عائلة Joie! إننا في غاية السعادة لاشتراكنا في رحلتك مع طفلك الصغير، حيث يضمن النظام الذي تقدمه etiL Joie Aire™ أقصى درجات السلامة أثناء القيادة لعربة أطفال عالية الجودة وآمنة بالكامل كما أنها مطابقة لمعايير السلامة الأوروبية رقم EN 1888-2012. ويرجى العلم بأن هذا المنتج مناسب للأطفال الذين يقل وزنهم عن 15 كجم، لذا يرجى قراءة التعليمات الواردة في هذا الدليل بعناية وإتباع كل خطوة فيه لضمان قيادة مريحة وتوفير أفضل حماية لطفلك.

هام - يرجى الاحتفاظ بهذه التعليمات للرجوع إليها مستقبلاً.

زوروا موقعنا الإلكتروني joiebaby.com لتحميل أدلة الاستخدام ومشاهدة منتجات etio المشوقة!

## معلومات عن المنتج

اقرأ جميع التعليمات في هذا الكتيب قبل استخدام هذا المنتج. وإذا كانت لديك أي أسئلة أخرى نرجو الرجوع للبائع. وبعض المواصفات قد تتفاوت بحسب الموديل.

المنتج:	عربة الأطفال Aire Lite
مناسب:	للطفل وزن أقل من 15 كجم (من الولادة وحتى 36 شهر).
المواد:	البلاستيك والمعادن الفبريك.
رقم براءة الاختراع:	في انتظار براءة الاختراع
صناعة:	الصين
الاسم التجاري:	جوي
الموقع على الإنترنت:	www.joiebaby.com
الصانع:	شركة جوي لمنتجات الأطفال (المملكة المتحدة ليمتد)

## المحتويات

### الأشكال المرجعية

1-6

79

80

80

81

83

83

83

83

83

83

83

84

84

85

85

85

85

85

86

86

87

الطوارئ

معلومات المنتج

قائمة الأجزاء

تحذير

تركيب عربة الأطفال

فتح العربة

تركيب العجلات الأمامية

تركيب العجلات الخلفية

تركيب المظلة

تشغيل العربة

ضبط زاوية مسند الظهر

استخدام الذراع

استخدام إيزيم الحزام

استخدام أحزمة الكتف والخصر

ضبط مسند الساق

استخدام المظلة

استخدام القفل الأمامي الدوار

استخدام المكابح

ضبط المقبض

طيّ العربة

استخدام الملحقات

العناية والصيانة

## الطوارئ

في حالات الطوارئ أو الحوادث، يرجى العناية بالطفل عن طريق القيام بالإسعافات الأولية وتقديم العلاج الطبي فوراً.

## قائمة الأجزاء

تأكد أن جميع الأجزاء متوافرة قبل التجميع. وإذا كان هناك أي جزء ناقص نرجو الاتصال بلاموزع المحلي. لا توجد أي أدوات مطلوبة للتجميع.

1	عربة الأطفال	7	وسادة المقعد	13	نقلاة المظلة
2	العجلات الأمامية	8	مسند القدمين	14	قفل ثانوي
3	العجلات الخلفية	9	القفل الدوار الأمامي	15	سلة التخزين
4	زر مقبض الطي بيد واحدة	10	عجلة أمامية	16	ذراع المكبح
5	مظلة	11	عجلة خلفية	17	المقبض
6	ذراع	12	إيزيم ثلاثي/خماسي النقاط	18	زر تعديل وضع المقبض

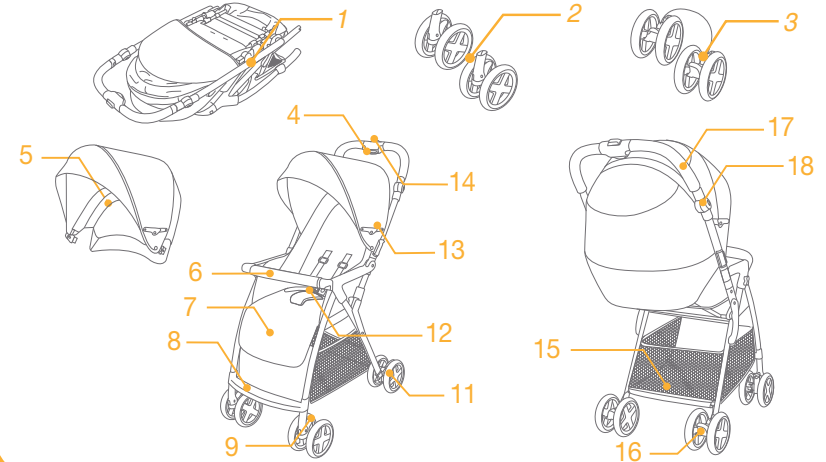

## ملحقات (غير مرفقة)

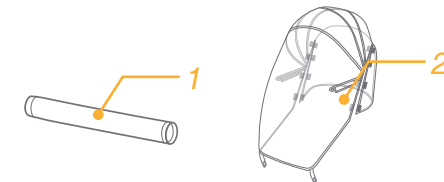

- 1 غطاء الذراع
- 2 غطاء واق من المطر

## تحذيرات

- ! تأكد من فتح العربة أو طيها بالكامل قبل السماح للطفل بالاقتراب منها.
- ! لضمان سلامة طفلك، يرجى التأكد من تركيب كافة المكونات وإحكام ربطها جيداً قبل استخدام العربة.
- ! لتجنب اختناق طفلك، احرص على إبقائه بعيداً عن المظلة والواقى من المطر.
- ! احرص على تأمين المكابح عند وقوف العربة.
- ! احرص على عدم استخدام العربة إذا تعرضت للتلف أو الكسر.
- ! هذا المنتج غير مناسب للاستخدام أثناء الجري أو التزلج. حيث تم تصميم العربة لتسير بسرعة المشى فقط.
- ! لتفادي الاختناق، احرص على إزالة الكيس البلاستيكي ومواد التعبئة قبل استخدام المنتج. كما ينبغي التخلص من الكيس البلاستيكي ومواد التعبئة أو إبقاؤها بمنأى عن الرضع والأطفال.
- ! يوصى باستخدام وضعية الإمالة المصممة خصيصاً للأطفال حديثي الولادة.
- ! تجنب عبث الطفل بهذا المنتج.
- ! يجب تأمين المكابح قبل وضع الطفل في العربة وإخراجه منها.
- ! يجب تركيب الكراسي بواسطة شخص بلاغ.
- ! استخدم عربة الأطفال هذه مع الأطفال ممن يقل وزنهم عن 15 كجم. حيث يؤدي استخدام العربة للأطفال ممن يزيد وزنهم عن 15 كجم إلى تلفها.
- ! احرص دائماً على استخدام الإبزيم المجمع مع حزام الخصر. كما يُصح باستخدام أحزمة الكتف أيضاً.
- ! لتفادي الحالات الخطرة أو غير المستقرة، تجنب وضع عناصر يزيد وزنها على 4.5 كجم في سلة التخزين.
- ! يحظر ترك الطفل دون مراقبة. لذا احرص دائماً على مراقبة الطفل عند وضعه في العربة.
- ! استخدم العربة لحمل طفل واحد فقط في كل مرة. ! ويحظر وضع حقائب اليد أو حقائب التسوق أو الطرود أو الإكسسوارات على المقبض أو الغطاء.
- ! قد يتسبب الحمل الزائد أو محاولة طي العربة بطريقة غير صحيحة أو استخدام قطع غيار من إنتاج مصنّعين آخرين في تلف العربة أو كسرها أو جعلها غير آمنة للاستخدام. ويرجى الاطلاع على دليل التعليمات بعناية.
- ! يرجى قراءة كافة التعليمات الواردة في هذا الدليل قبل استخدام المنتج. كما يرجى الاحتفاظ بهذا الدليل لاستخدامه في المستقبل. وقد يؤدي عدم مراعاة هذه التحذيرات وإتباع التعليمات إلى وقوع إصابات بلاغة أو الوفاة.
- ! يجب استخدام أحزمة الأمان ونظام تقييد الحركة استخداماً صحيحاً.
- ! تأكد من ابتعاد جسد طفلك عن الأجزاء المتحركة عند ضبط العربة.
- ! في حالة عدم استخدام الحزام قد ينزلق الطفل إلى فتحات الساق ومن ثم يتسبب ذلك في اختناقه.
- ! يحظر استخدام عربة الأطفال على الدرج أو السلالم الكهربائية.
- ! احرص على إبعاد العربة عن مصادر الحريق أو السوائل أو الأجهزة الإلكترونية.
- ! يحظر وقوف الطفل على العربة أو جلوسه بداخلها عندما تكون رأسه متجه ناحية المقدمة.
- ! يحظر وضع عربة الأطفال على الطرق أو المنحدرات أو المناطق الخطرة.
- ! تأكد من تأمين كافة أجهزة القفل قبل الاستخدام.
- ! يحظر استخدام مكونات من إنتاج مصنّعين آخرين.
- ! لتفادي الاختناق، تجنب وضع أية أجسام مزودة بسلاسل حول رقبة الطفل أو قم بفصل السلاسل من المنتج أو قم بربطها في الألعاب.
- ! لتفادي ميل العربة، تجنب وضع أية أشياء على المقبض أو خلف مسند الظهر أو جانبي العربة.
- ! تجنب رفع العربة إذا كان الطفل بداخلها.
- ! تجنب وضع الطفل داخل سلة التخزين.
- ! لتجنب ميل العربة، احرص على عدم تسلق الطفل لها.
- ! تأكد من إبعاد طفلك عند بسط العربة أو طيها لتجنب إلحاق أي ضرر به.

رفع مسند الظهر

- 9 قم بمسك السلاسل الموجودة على يمين العربة ويسارها ثم اسحب ضابط الزاوية لأعلى لرفع مسند الظهر.
- ! تأكد من أن ضابط الزاوية تم تثبيته بشكل ملائم للاستخدام.

## استخدام الذراع

راجع الصور 10

- يمكن سحب الذراع لأعلى في كلا الجانبين الأيسر والأيمن.
- اضغط على زر تحرير الذراع 1 - 10، ثم اسحبه لأعلى. 2 - 10
- قم بمحاذاة طرف الذراع بإلاجه المتوافق معه، ثم اضغط عليه لأسفل لتركيه.

## نصيحة

يمكن إزالة الذراع أو فتح محوره لدخول العربة.

## استخدام إيزيم الحزام

راجع الصور 11 - 12

تحرير الإيزيم

- 11 اضغط على الزر الموجود بمنطقة الوسط لتحرير الإيزيم.

غلق الإيزيم

- 12 قم بتوصيل إيزيم حزام الخصر مع إيزيم الكتف 1 - 12، ثم اضغط على إيزيم الوسط. 2 - 12

عند سماع صوت النقرة فهذا يشير إلى غلق الإيزيم بالكامل. 3 - 12

! تنفادي وقوع الإصابات الבלافة الناجمة عن الوقوع أو الإنزلاق، احرص دائماً على تأمين طفلك باستخدام الحزام.

! تأكد من تثبيت طفلك بإحكام وأن المسافة بين الطفل وحزام الكتف تعادل سمك يد واحدة تقريباً.

! تجنب عكس أحزمة الكتف. حيث سيؤدي هذا إلى الضغط على رقبة الطفل.

## استخدام أحزمة الكتف والخصر

راجع الصور 13 - 14

! لحماية طفلك من السقوط، تحقق من مناسبة طول وارتفاع أحزمة الكتف والخصر بعد وضع الطفل على المقعد.

مُثبت حزام الكتف من النوع أ 1 - 13

مُثبت حزام الكتف من النوع ب 2 - 13

ضابط الإنزلاق 3 - 13

استخدم مُثبت حزام الكتف من النوع أ والفتحات العلوية للحزام مع الأطفال ذوي الحجم الكبير.

لضبط وضع مُثبت حزام الكتف، قم بإدارة المُثبت ليكون في نفس مستوى الجانب المتجه للأمام. أدخل الحزام عبر فتحة حزام الكتف من الخلف إلى الأمام. 14

وقم بإعادة إدخاله من خلال الفتحة الأقرب لمستوى ارتفاع كتف الطفل. 15

استخدم ضابط الإنزلاق لتغيير طول الحزام. 1 - 16

اضغط على الزر 2 - 16، أثناء سحب حزام الخصر للوصول إلى الطول المناسب. 3 - 16

## تركيب عربة الأطفال

يرجى قراءة كافة التعليمات الواردة في هذا الدليل قبل تركيب المنتج واستخدامه.

## فتح العربة

راجع الصور 1 - 2

اضغط على أزرار تعديل المقبض على يسار ويمين المقبض 1 - 1، قم بتدوير المقبض لأعلي إلى أن يكون عمودياً. 2 - 1

ادفع القفل الثانوي 1 - 2 واسحب زر مقبض الطي اليدوي. 2 - 2

في نفس الأثناء، قم بسحب العربة إلى الخلف ليتم فتحها. كما ينبغي تثبيت المزالج في مكانها.

! تحقق من فتح العربة بالكامل قبل المتابعة.

## تركيب العجلات الأمامية

راجع الصور 3

قم بتركيب العجلات الأمامية في الأرجل الأمامية، وتحقق من إحكام ربط العجلات عن طريق سحب أجزائها. 3

يمكن فك العجلات الأمامية بضغط على أزرار التثبيت.

## تركيب العجلات الخلفية

راجع الصور 4

قم بتركيب العجلات الخلفية في الأرجل الخلفية. وتحقق من إحكام ربط العجلات عن طريق سحب أجزائها. 4

قم بلف سلة التخزين حول محور المكابح وإطارها ثم ثبتها في مكانها. 1 - 4

يمكن فك العجلات الأمامية عن طريق الضغط على أزرار التحرير للخلف.

## تركيب المظلة

راجع الصور 5 - 6

تم توضيح تعليمات تركيب العربة بالكامل على النحو 7

## تشغيل العربة

### ضبط زاوية مسند الظهر

راجع الصور 8 - 9

إملاء مسند الظهر

اسحب اللسان لإملاء مسند الظهر. 8

! قم بمسك مسند الظهر بيدك الأخرى في حال جلوس الطفل بلافعل داخل العربة.

## طَيّ العربة

راجع الصور 23 - 24

قبل الطي، قم بسحب حمالات المظلة لأعلى. 1 - 19

ادفع القفل الثانوي 1 - 23 واسحب زر مقبض الطيّ اليدوي 2 - 23 ، ثم ادفع العربة إلى الأمام لطيها.

عند سماع صوت نقرّة فهذا يعني أنّ العربة تم طيها بالكامل. 24

## استخدام الملحقات

قد يتم بيع الملحقات فردياً أو قد لا تكون متاحة وفقاً للمنطقة.

### استخدام غطاء حزام الكتف

يمكن إزالة غطاء حزام الكتف عن الشريط. ولذلك قم بمراجعة هذه الخطوات لإعادة تركيب غطاء حزام الكتف بسهولة.

### استخدام غطاء الذراع

يمكن إزالة غطاء الذراع عن هيكل الذراع. قم بمراجعة هذه الخطوات لإعادة تركيب غطاء الذراع بسهولة.

### استخدم مسند الرأس

عند استخدام مسند الرأس، يرجى إدخال الأشرطة الموجودة على كلا جانبيه عبر فتحات أحزمة الكتف بطريقة سلسة، ثم ثبت مشابك ربط الحلقة الموجودة في نهاية هذه الأشرطة.

### استخدام الغطاء الواقي من المطر

راجع الصور 25

لتركيب الغطاء الواقي من المطر، ضعه فوق عربة الأطفال ثم ثبت مشابك ربط الحلقة فيه . 25

! عند استخدام الغطاء، يرجى التأكد من التهوية بصورة مستمرة.

! في حالة عدم استخدام الغطاء، تأكد من تنظيفه وتجفيفه قبل طيه.

! يرجى عدم طي العربة بعد تركيب الغطاء.

! تجنب وضع الطفل في عربة الأطفال المثبت بها الغطاء الواقي من المطر في حالة الطقس الحار.

## ضبط مسند الساق

راجع الصور 17 - 18

هناك زاويتان للإملاء، 1-2، كما هو موضح بالصورة رقم 17 لإجراء الضبط

لرفع مسند الساقين؛ ادفع المسند من الوضع 1 إلى الوضع 2 كما هو موضح بالصورة رقم 17

لخفض مسند الساقين؛ اضغط على أزرار الضبط الموجودة على كلا جانبيه

1 - 18 ، ثم قم بتدوير المسند نحو الأسفل. 1 - 18

## استخدام الغطاء

راجع الصور 19

لفتح المظلة، قم بسحبها للأمام ثم اضغط على النقرات الموجودة على كلا جانبيها لأسفل. 19

لطي المظلة، قم بسحب النقرات الموجودة على كلا جانبيها لأعلى 1 - 19 ثم اسحبها للخلف.

## استخدام القفل الدوار الأمامي

راجع الصور 30

اسحب الأقفال الدوارة الأمامية لأعلى للحفاظ على اتجاه الحركة. 30

### نصيحة

يوصى باستخدام الأقفال الدوارة مع الأسطح غير المستوية.

## استخدام المكابح

راجع الصور 21

لتغلق العجلات، اضغط على ذراع المكبح على النحو المبين 21

أرفع ذراع المكبح لتحرير العجلات.

### نصيحة

استخدم المكابح دائماً عندما تكون العربة في وضع التوقف.

## ضبط المقبض

راجع الصور 22

يمكن ضبط المقبض لسبعة أوضاع مختلفة.

لضبط المقبض، قم بلاضغط على أزرار المقبض اليمين واليسار في نفس الوقت 1 - 22 ، ثم قم بتدوير المقبض في الوضع المرغوب. 2 - 22 .

## العناية والصيانة

### راجع الصور

- 1 يمكن غسل وسادة المقعد القابلة للإزالة بإلءاء البارد ثم تركها لتجف. ويحظر استخدام المبيضات.
- 2 لتنظيف إطار العربة، استخدم الصابون المنزلي والماء الدافئ فقط. ويحظر استخدام أية منظفات أو مبيضات.
- 3 قم بالتحقق من وقت لآخر من عدم وجود أجزاء تالفة أو أقمشة ممزقة أو براغي مفكوكة أو غرز خياطة، واحرص على استبدال الأجزاء التالفة أو إصلاحها عند الحاجة.
- 4 قد يتسبب التعرض المفرط لأشعة الشمس أو الحرارة في تلف أجزاء السرير أو تشويهاها.
- 5 في حالة بلل عربة الأطفال، افتح الغطاء واركها لتجف جيداً قبل تخزينها.
- 6 في حال صرير العجلات، استخدم زيت خفيف (مثل زيت WD-40 أو زيت منع الصدأ أو زيت ماكينة الخياطة). ويوصى بوضع الزيت داخل تركيبات العجلات **ZZ**
- 7 عند استخدام عربة الأطفال على الشاطئ، احرص على تنظيف تركيبات العجل والمعدات من الرمال والملح جيداً بعد الاستخدام.



Joie Children's Products (UK) Ltd,  
Venture Point, Towers Business Park  
Rugeley, Staffordshire, WS15 1UZ

bring the kids™

Share the joy at [joiebaby.com](http://joiebaby.com)

P-IM0146B