

Joie™

birth to 15kg

ILLUSION™

Travel Cot

- GB Instruction Manual
- PT Manual de Instruções
- ES Manual de instrucciones
- FR Mode d'emploi
- DE Bedienungsanleitung
- NL Handleiding
- IT Manuale di istruzioni
- TR Kullanma kalvuzu
- AR دليل التعليمات

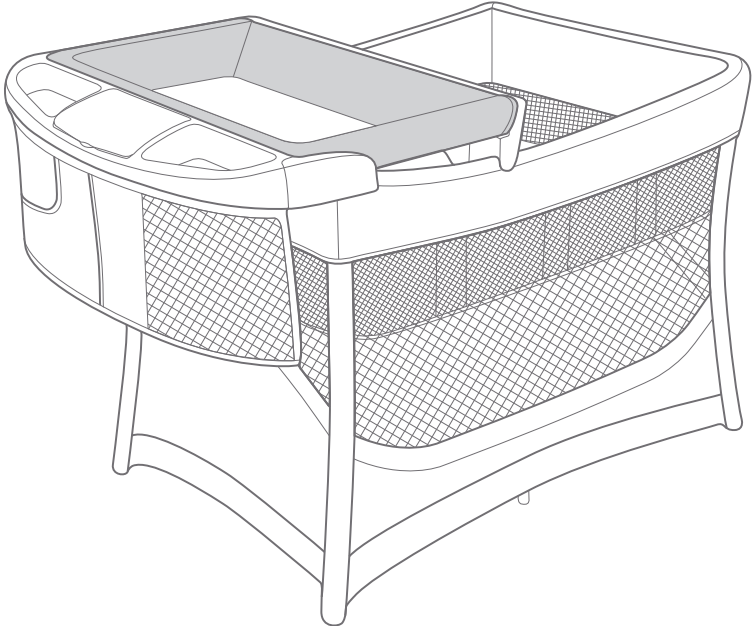

Congratulations on becoming part of the Joie family! We are so excited to be part of your life with your little one. While using the Joie ILLUSION™, your baby is enjoying a high quality, fully certified travel cot, approved to European safety standards EN 716-1 : 2008+A1 : 2013 and EN 12221-1 : 2008+A1 : 2013. This product is suitable for use with children weighing under 15kg (approximately 0-4 years). Please carefully read this manual and follow each step to ensure a comfortable sleeping and best protection for your child.

Please keep the Instruction Manual handy for future reference.

Visit us at Joiebaby.com to download manuals and see more exciting Joie products.

**! IMPORTANT
RETAIN FOR FUTURE
REFERENCE: READ CAREFULLY.**

Emergency

In case of emergency or accident, it is most important to have your child taken care of with first aid and medical treatment immediately.

Product Information

Read all the instructions in this manual before using this product. If you have any further questions, please consult the retailer. Some features and accessories may vary depending on model.

Product	ILLUSION Travel Cot
Suitable for	Discontinue using travel cot when child reaches 15kg (approximately 0 - 48 months) or is able to climb out Discontinue using changer when child reaches 11kg (approximately 0 - 12 months) or is able to climb out
Materials	Plastics, metal, fabrics
Patent No.	Patents pending
Made in	China
Brand Name	Joie
Website	www.joiebaby.com
Manufacturer	Joie Children's Products (UK) Limited

Parts List

Make sure all parts are available before assembly. If any part is missing, please contact local retailer. No tools are required for assembly.

- | | | | |
|-----------------|-------------------|--------------------|---------------|
| 1 Travel Cot | 5 Bassinet | 9 Foot | 13 Short Rail |
| 2 Mattress | 6 Bassinet Clip | 10 Folding Webbing | |
| 3 Storage Shelf | 7 Carry Bag | 11 Safety Button | |
| 4 Changer | 8 Support Plastic | 12 Long Rail | |

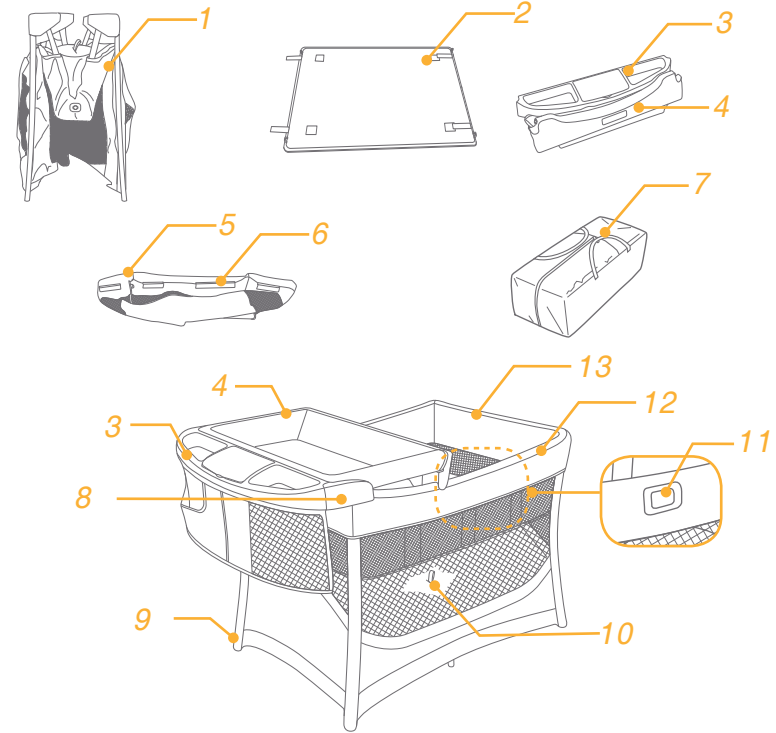

Parts List (Optional)

Make sure all parts are available before assembly. Accessories may be sold separately or may not be available depending on region. If any part is missing, please contact local retailer. No tools are required for assembly.

- | |
|----------------|
| 1 Toy |
| 2 Toy Bar |
| 3 Mosquito Net |

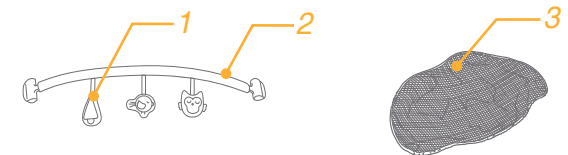

WARNINGS

- ! Adult assembly required.
- ! Please save instruction manual for future reference.
- ! Read all the instructions in this manual before using product.
- ! Discontinue using travel cot when child reaches 15kg (approximately 86 cm in height) or is able to climb out.
- ! Discontinue using changer when child reaches 11kg (approximately 0 - 12 months) or is able to climb out.
- ! Discontinue using bassinet when child can sit, kneel or roll over or pull itself up.
- ! The lowest position of the mattress is the safest and the base shall always be used in that position as soon as the baby is old enough to sit up.
- ! Failure to follow these warnings and instructions could result in danger.
- ! DO NOT make any modifications to this travel cot or use it with component parts from other manufacturers.
- ! DO NOT use the travel cot if any parts are broken, torn or missing.
- ! NEVER leave your child unattended. Always keep your child in view.
- ! Use the travel cot with only one child at a time.
- ! Do NOT use more than one mattress in the travel cot.
- ! Once the bassinet is installed, DO NOT place child under the bassinet.
- ! DO NOT leave anything in the travel cot or place the travel cot close to another product, which could provide a foothold or present a danger of suffocation or strangulation, e.g. strings, blind curtain cords etc.
- ! Always use travel cot on a flat, level floor.
- ! Be aware of the risk of open fire and other sources of strong heat such as electric bar fires, gas fires, etc in the vicinity of the travel cot.
- ! To avoid strangulation, DO NOT place items with a string around your child's neck, suspend strings from this product, or attach strings to toys.
- ! All assembly fittings should be unfolded completely and tightened properly before using the product.
- ! Regularly check the locks and fittings for security.
- ! Regularly inspect the product for damaged hardware, loose joints, missing parts or sharp edges.
- ! DO NOT move the travel cot with your child in it.
- ! Make sure the product has been folded or unfolded completely before letting your child approach the travel cot.
- ! You must attend to your child while it is in the bassinet. Do not place the bassinet in a dangerous place.
- ! For safe fitting the mattress must not be less than 990 mm in length and 660 mm in width. The length and width must be such that the gap between the mattress and the sides and ends does not exceed 30 mm. The thickness of the mattress must not be more than 25 mm, that the internal height (the distance from the top of the mattress to the upper edge of the product side) is at least 500 mm in the lowest position of the travel cot and at least 200 mm in the highest position of the travel cot.
- ! Do not replace Joie mattress with other mattress or soft pad.
- ! Should the padded rim be split or bitten through to expose the padding, do not use the travel cot.
- ! The four side rails and mattress must be unfolded and secured completely before using the product.
- ! Always keep accessories out of child's reach. Remove the accessories when child is able to pull itself up in the travel cot.
- ! DO NOT use the bassinet as a napper before assembling with mattress.

- ! DO NOT store the bassinet in the travel cot while not in use.
- ! You must follow the instructions in this manual when using the travel cot and the bassinet.
- ! To prevent possible injury by entanglement, remove this toy when the child starts trying to get up on its hands and knees in a crawling position.
- ! To avoid suffocation, remove plastic bag and packaging materials before using this product. The plastic bag and packaging materials should then be kept away from babies and children.
- ! Do not install or hang the playard to fixed or unfixd frame.

Set Up Travel Cot

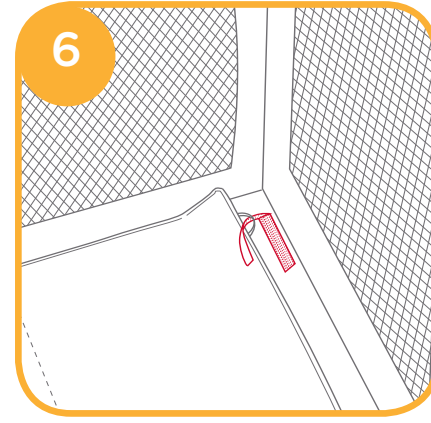
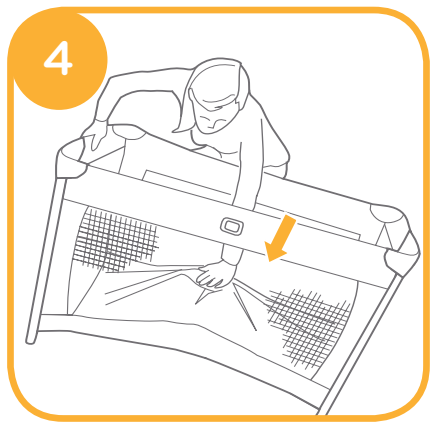
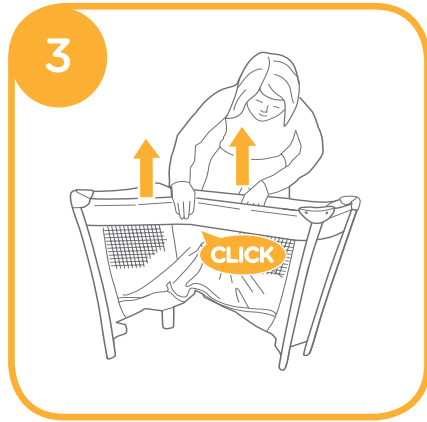
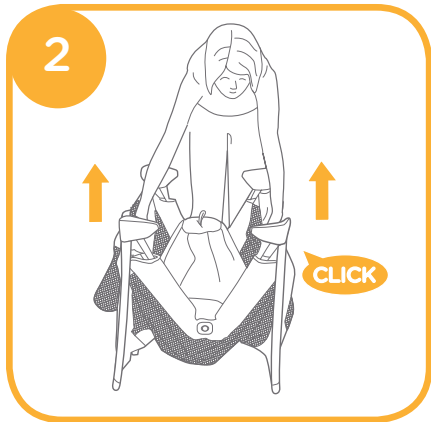
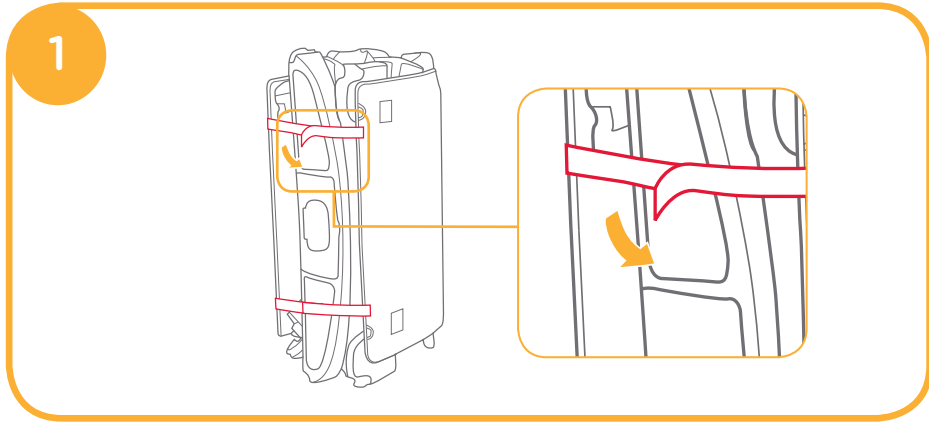

Set Up Bassinet

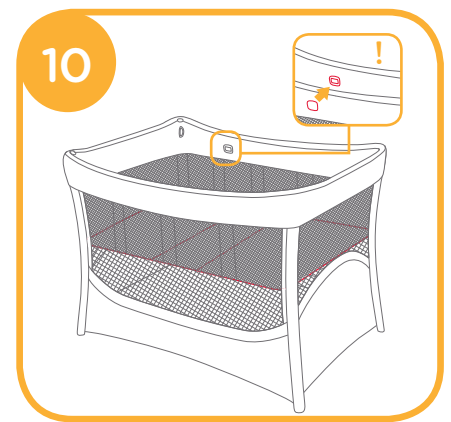
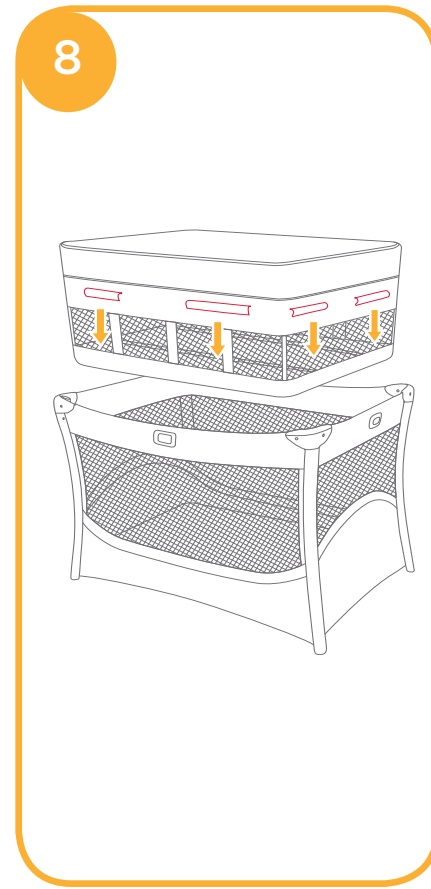
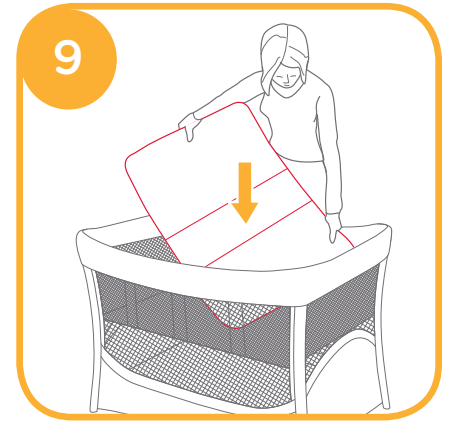
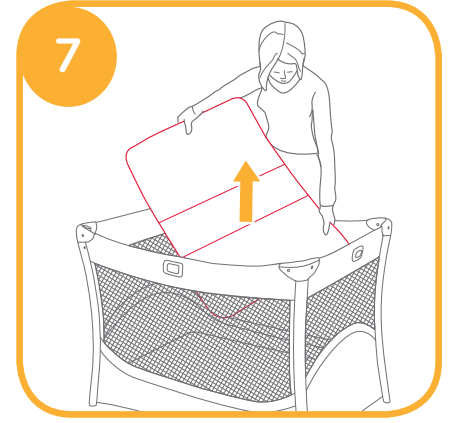

Set Up Storage shelf and changer

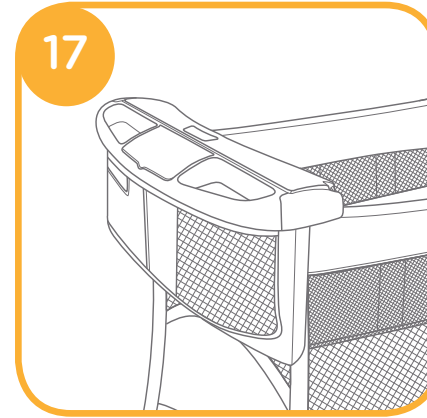
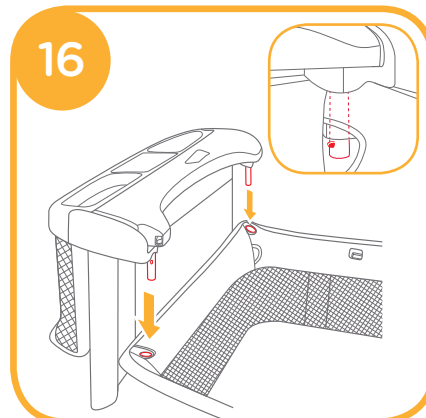
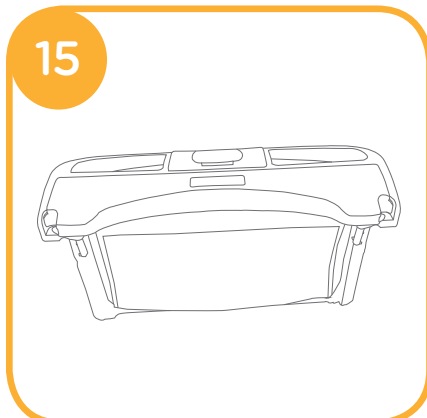
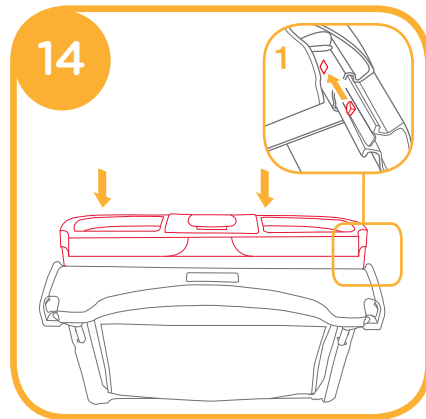
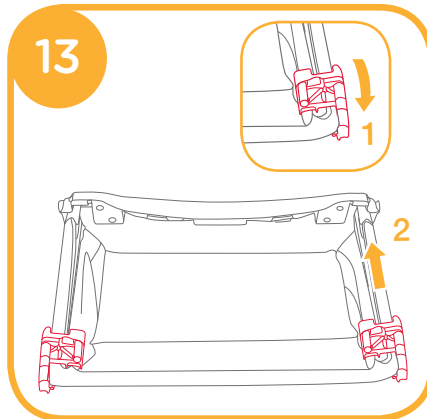
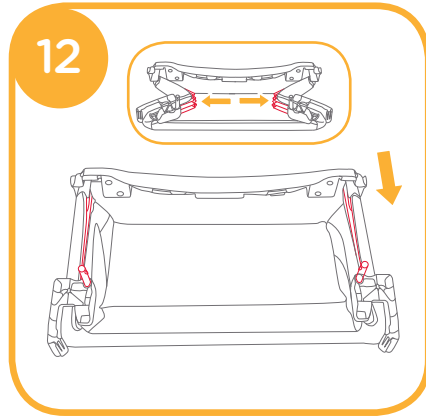
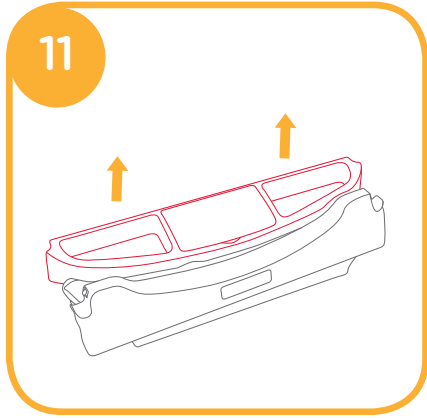

To Use Changer

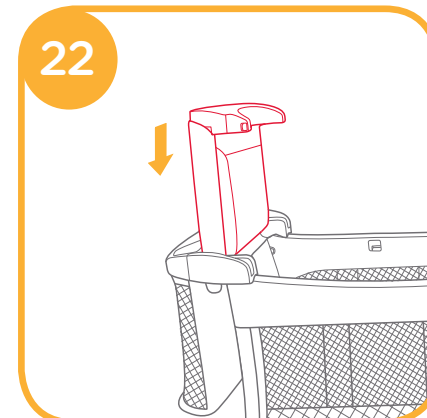
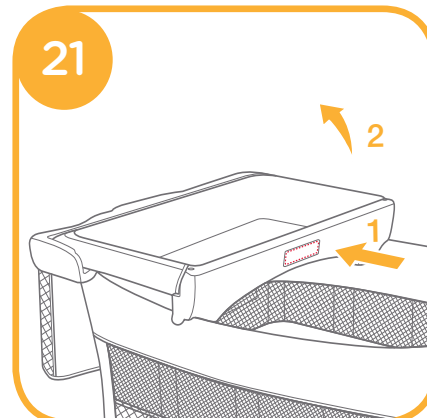
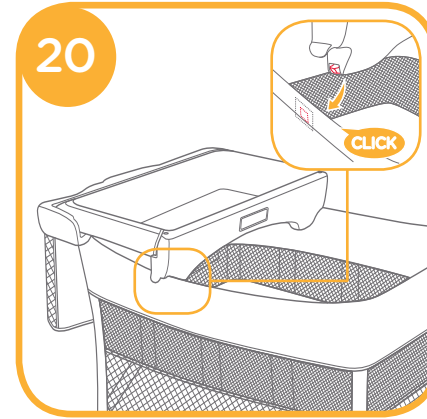
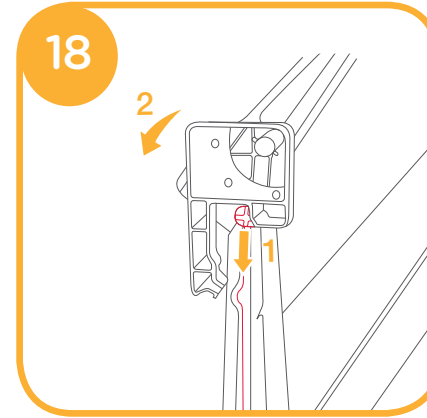
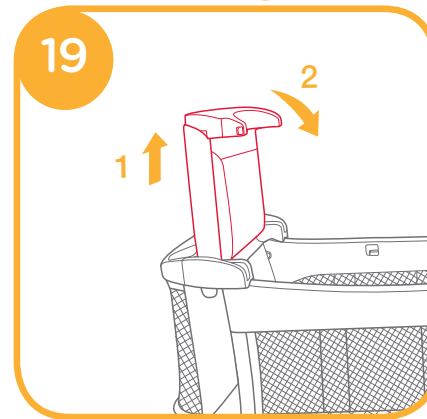

Fold Travel Cot

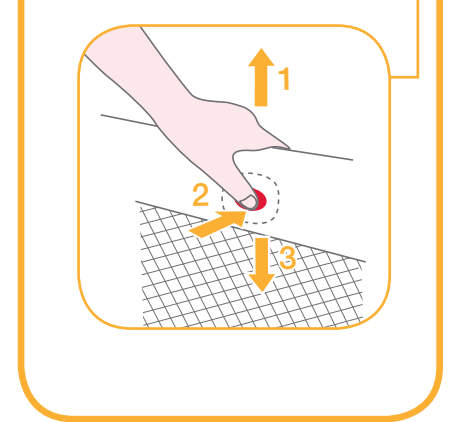
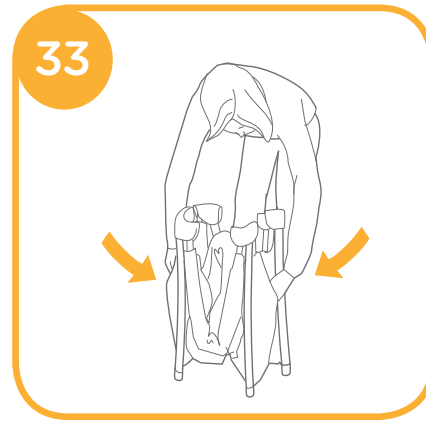
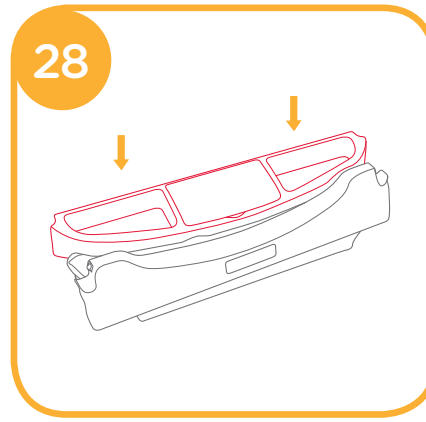
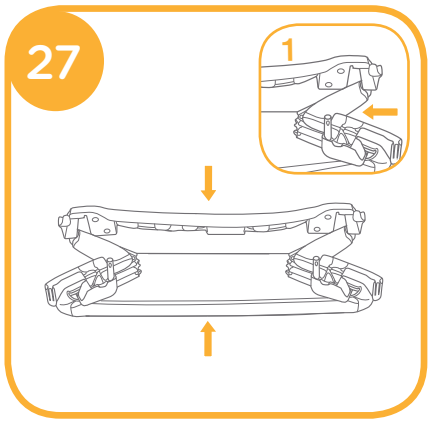
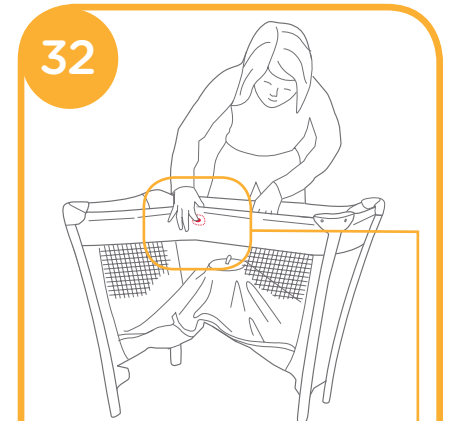
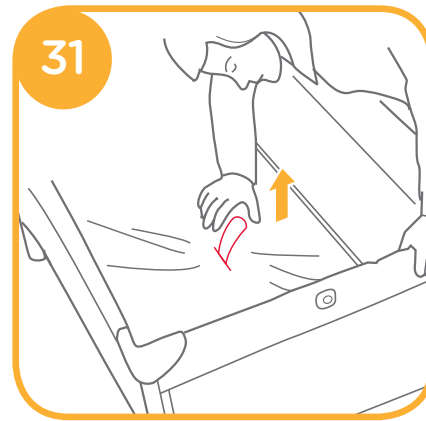
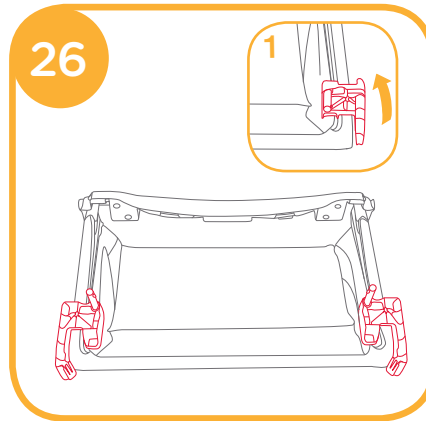
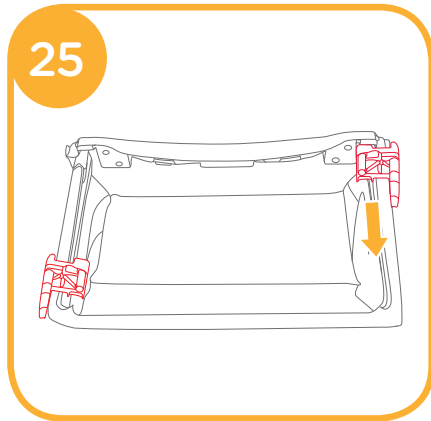
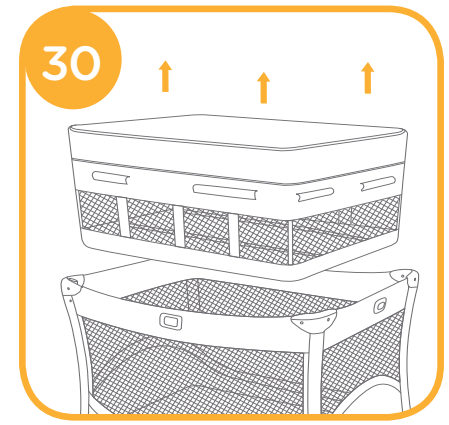
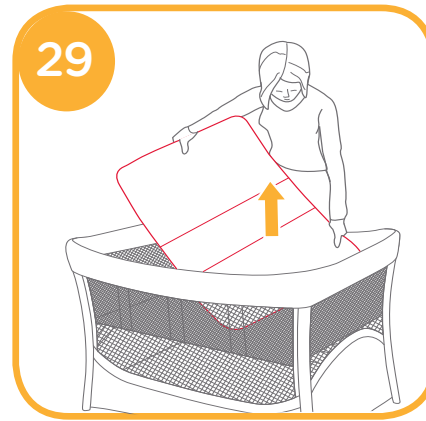
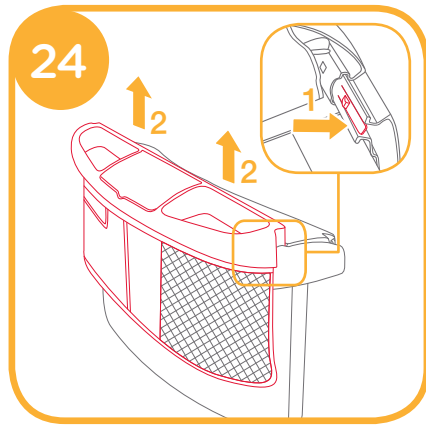
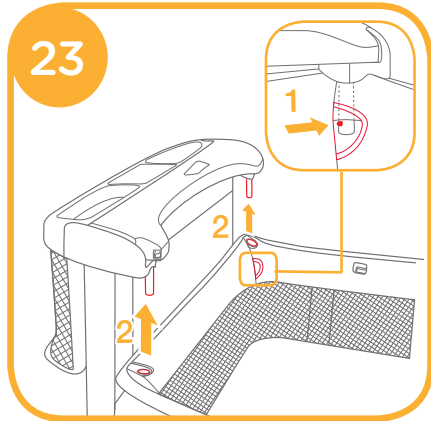

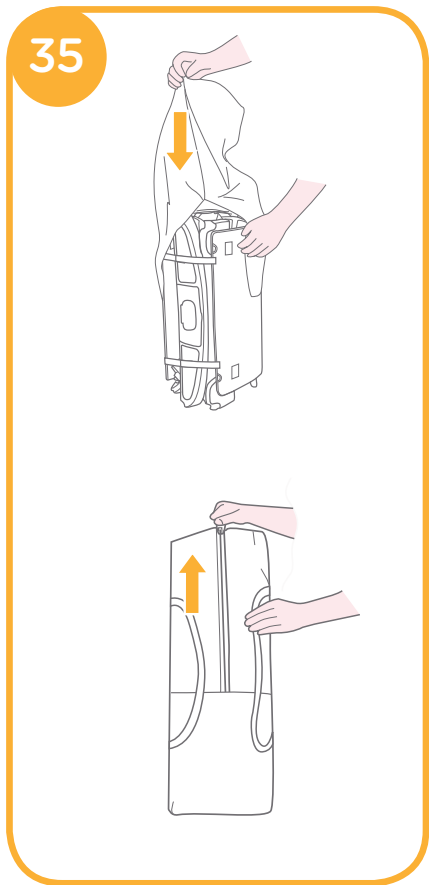
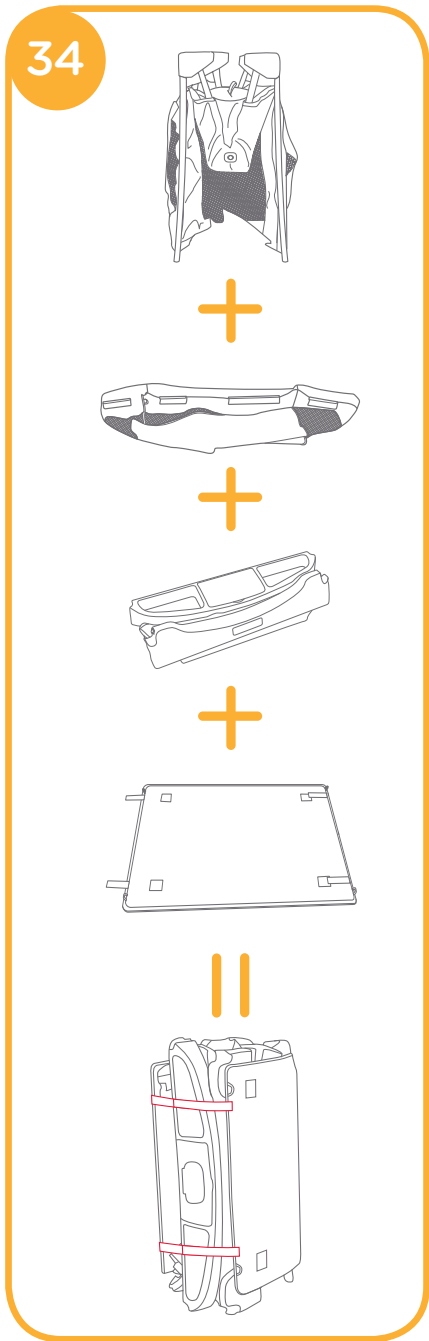

Accessories (May not be included in purchase)
Use toy bar

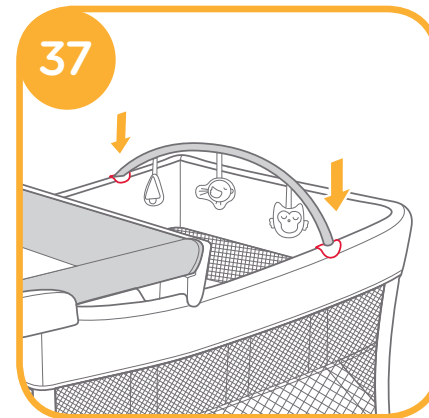
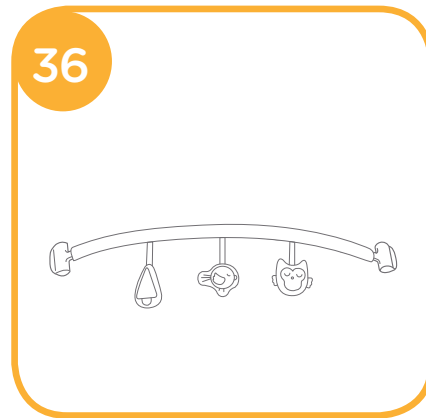

Use mosquito net

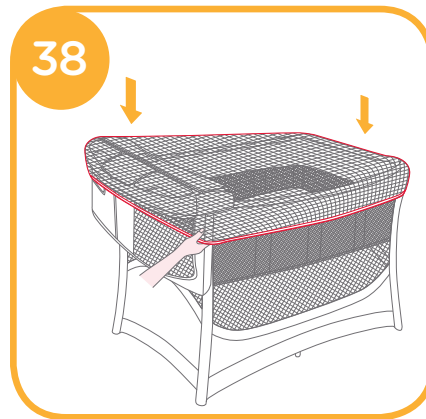

Please read all the instructions in this manual before setting up and using this product.

Set Up Travel Cot

see images 1 - 6

Lock the rails

- Pull the short rails up until both become rigid. If not rigid, pull up again until they are rigid. 2
- Latch the long rails. 3
- Push the center of floor down. 4
 - ! Be sure all rails have locked before lowering center.

Set Up Bassinet

see images 7 - 10

Set Up Storage shelf and changer

see images 11 - 18

- Unfold short Changer Rail to be level status. 12
- Rotate support plastic as 13 -1, and move it along short Changer Rail as 13 -2
 - ! Please clip the plastic to changer and rotate the plastic 18 if the plastic drop from the changer

To use changer

see images 19 - 22

- Lift changer upwards and then put it down before using it. Please make sure the changer mount is completely locked onto the rail by hearing "Click" sound. 20
- Press the release button and lift changer upwards, then slide down to store. 22

Fold travel cot

see images 23 - 35

- Press two release buttons on mount tubes at the same time to lift changer 23
- Press the tab of support plastic as 24 -1, and then the storage shelf can pull apart from changer as 24 -2
- Move support plastic along short changer rail as 25, and then rotate it as 26 -1
- Fold short changer rails inwards as 27 -1

- Pull the folding webbing. 31
 - ! Do not unlock rails yet. Center of floor must be halfway up before unlocking the rails..
- Unlock all four rails by following these steps.
 - 1) Slightly lift the center of the rails. 32 -1
 - 2) Push the button 32 -2
 - 3) Push down the rails 32 -3
 - ! Do not force fold
 - ! If unit will not fold, look for a partially latched rail. Squeeze the latch button to release the rail.
- To pack and cover the travel cot 34 - 35

Accessories (May not be included in purchase)

Use toy bar

see images 36 - 37

Use mosquito net

see images 38

- Please cover the mosquito net on the rails as 38
 - ! Using the mosquito net:
 - 1) please fold the changer.
 - 2) please remove the toys and toy bar.

Care and Maintenance

1. The covering material is not removable.
2. Your travel cot can be spot cleaned with a sponge and soapy water.
3. Do not use undiluted neutral detergent, gasoline or other organic solvent to wash the travel cot. It may cause damage to the travel cot.
4. To wash carry bag, machine wash in lukewarm water and drip-dry. Do not use bleach.
5. At the beach or in the garden, clean sand and grit off your travel cot. Sand in the long rail locks may cause damage.
6. From time to time, check your travel cot for worn parts, torn material or stitching. Replace or repair the parts as needed.
7. If the travel cot is not in use for a long period of time, please put it in the shade where your child cannot access it.

PT Bem-vindo a Joie™

Parabéns para tornar-se parte da família Joie! Estamos muito felizes de participar com você na viagem de sua criança. Enquanto usar Joie ILLUSION™ sua criança desfruta de um berço de viagem dobrável de alta qualidade, interiormente certificado, aprovado pelas normas europeias de segurança EN 716-1:2008+A1:2013 e EN 12221-1 : 2008+A1 : 2013. Este produto é adequado para crianças com peso de até 15 kg (cerca 0-4 anos). Leia atentamente este manual e siga cada passo para garantir um sono confortável e a melhor proteção para sua criança.

Por favor, guarde o manual de instruções para poder consultá-lo no futuro.

Visite-nos em Joiebaby.com para baixar manuais e ver mais produtos interessantes Joie.

! IMPORTANTE GUARDAR ESTE MANUAL DE INSTRUÇÕES PARA REFERÊNCIAS FUTURAS. POR FAVOR LEIA COM ATENÇÃO.

Emergências

Em caso de emergência ou acidente, o mais importante é cuidar da sua criança dando os primeiros socorros imediatos e tratamento médico imediato.

Informações sobre o produto

Leia todas as instruções deste manual antes de usar o produto. Se tiver outras dúvidas, por favor, consultar o logista. Algumas características podem variar segundo o modelo.

Produto	Berço dobrável de viagem para bebê ILLUSION
Adequado para	Pare de usar o berço de viagem dobrável quando a criança pesa 15 kg (aprox. 0-48 meses), ou é capaz de subir. Pare de usar o trocador quando a criança atingir os 11 kg (cerca de 0 - 12 meses) ou for capaz de escalar
Materiais	Materiais plásticos, metal, tecidos
No. Patente	Patente pendente
Fabricado em	China
Nome marca	Joie
Site web	www.joiebaby.com
Fabricante	JoieChildren's Product (UK) Limited

Lista peças componentes

Certifique-se de que todas as peças estão disponíveis antes de montagem. Se está faltando peças entre em contato com seu revendedor local. Você não precisa de ferramentas para montagem.

- | | | | |
|------------------------------|------------------|------------------------|-----------------------|
| 1 Berço dobrável para viagem | armazenamento | 7 Saco para transporte | 11 Botão de segurança |
| 2 Colchão | 4 Lugar de troca | 8 Suporte em plástico | 12 Trilho longo |
| 3 Prateleira de | 5 Cesto | 9 Pé | 13 Trilho curto |
| | 6 Grampo cesto | 10 Malha dobrável | |

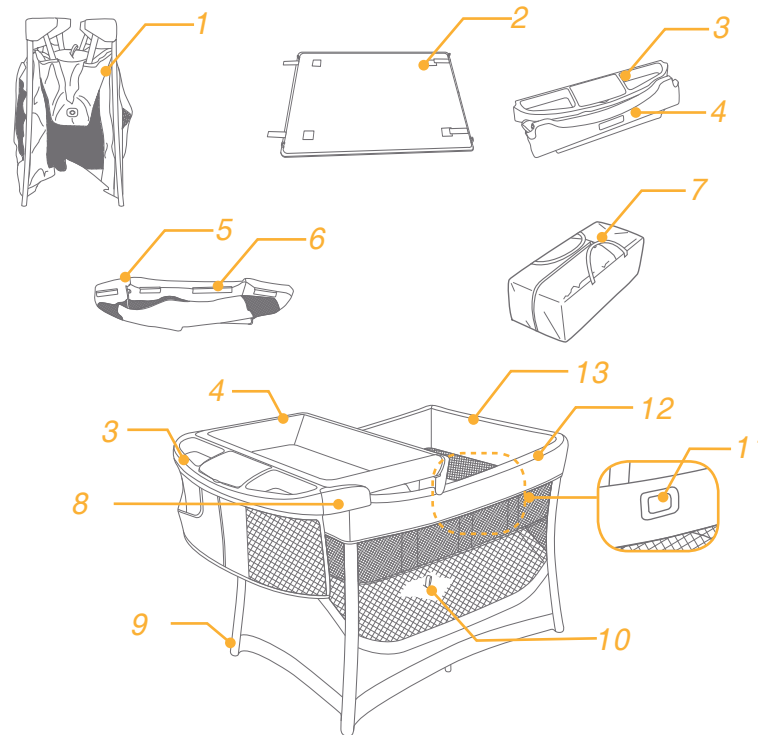

Lista peças componentes (Opcional)

Certifique-se de que não há componentes faltando. Os acessórios podem ser comercializados separadamente ou podem não estar disponíveis dependendo da região. Contacte o revendedor se houver faltas. Você não precisa de ferramentas para montagem.

- 1 Brinquedo
- 2 Barra para brinquedos
- 3 Malha para insetos

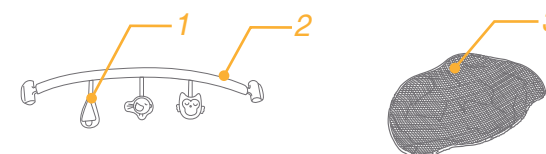

AVISOS

- ! É necessário que o montagem seja feito por um adulto.
- ! Por favor guarde este manual para referencia futura.
- ! Leia todas as instruções incluídas neste manual antes de usar o produto.
- ! Pare de usar o berço dobrável de viagem quando a criança pesa 15 kg (cerca 86 cm em altura) ou está capaz a subir.
- ! Pare de usar o lugar de troca quando a criança pesa 11 kg ou está capaz a subir.
- ! Pare a usar o cesto quando a criança pode sentar-se, pode ajoelhar-se ou rolar-se ou levantar-se sozinho.
- ! A posição mais baixa do colchão é a mais segura e a base será sempre utilizada nesta posição desde o momento em qual o bebê é bastante grande para estar em pé
- ! A violação destes avisos e instruções pode representar um perigo.
- ! NÃO realiza alguma alteração a este berço dobrável de viagem e não usá-lo perto de outros componentes de outros fabricantes.
- ! NÃO use o berço dobrável para viagem se tiver peças danificadas ou faltando.
- ! NUNCA deixe a criança sem supervisão. Não deixe a criança de vista.
- ! Use o berço dobrável de viagem para só uma criança.
- ! Use só uma colchão no berço dobrável de viagem.
- ! Desde o momento que o cesto é montado, NÃO coloque a criança sob o cesto
- ! NÃO deixe algum objeto no cesto e não coloque o berço dobrável de viagem perto de outro produto que poderia usar como apoio ou apresenta perigo de asfixia e estrangulamento, por exemplo, cabos, cabos para cortinas etc.
- ! Use sempre o berço dobrável para viagem em um piso reto e nivelado.
- ! Considerar o risco de fogo aberto e outras fontes de calor excessivo, como incêndios provocados pela-placa elétrica, os incêndios causados de gás etc em estreita proximidade com o berço dobrável de viagem.
- ! Para evitar o sufocamento, NÃO coloque artigos previstos com cordas ao redor do pescoço da criança, não suspende cordas a este produto e não junta cordas aos brinquedos.
- ! Todos os acessórios de montagem devem ser completamente desdobrados e devidamente apertados antes de usar o produto.
- ! Verifique regularmente os dispositivos de bloqueio e as gaxetas para segurança.
- ! Controle regularmente o produto em vez de artigos metálicos danificados, gaxetas soltas, peças faltando ou bordas afiadas.
- ! NÃO mova o berço dobrável de viagem com a criança dentro deste.
- ! Certifique-se que o produto foi inteiramente dobrado e desdobrado antes de permitir á criança a aproximar-se do berço dobrável de viagem.
- ! Você deve comparecer ao seu filho enquanto ele está no berço. Não coloque o berço em um lugar perigoso.
- ! Para uma montagem segura, o colchão não deve haver menos de 990 mm de comprimento e 660 mm de largura. O comprimento e a largura deve estar assim que o espaço vazio entre o colchão e as bordas não devem exceder 25 mm, assim que a altura interna (distância do lado superior do colchão até a borda superior do lado do produto) seja de menos de 500 mm na posição mais baixa do berço dobrável para viagem e menos de 200 mm na mais alta posição do berço dobrável para viagem.
- ! Não substituir o colchão Joie com outros colchões ou com almofadas macias.
- ! Se a borda acolchoada rompe-se ou perfura-se até que o acolchoado pode ver-se, não use mais o berço dobrável de viagem.
- ! As quatro trilhas laterais e o colchão não devem desdobrados e arrumados interiramente antes de usar o produto.

- ! NÃO use o cesto trançado como berço para dormir antes de montá-lo junto com o colchão.
- ! NÃO armazena o cesto trançado no berço dobrável para viagem quando isto não for usado.
- ! Você deve seguir as instruções deste manualao usar o berço dobrável de viagem e o cesto.
- ! Para evitar possível ferimento por entrelaçamento, remova este brinquedo quando a criança começa a tentar levantar-se em suas mãos e joelhos em uma posição de engatinhar.
- ! Para evitar a asfixia, antes de usar este produto remova os sacos em plástico e os materiais de embalagem. O saco em plástico e os materiais de embalagem deveriam em consequência a ser mantidos longe de bebês e crianças.
- ! Não instale e não suspende o nível adicional do quadro afixado ou não afixado.

Leia todas as instruções neste manual antes de montar e usar este produto.

Montar Berço de Viagem

ver imagens 1 - 6

Travar as grades

- Puxe as grades curtas até que ambas fiquem rígidas. Se não rígidas, puxe para cima novamente até que fiquem rígidas. 2
- Trave as grades longas. 3
- Empurre o centro do piso para baixo. 4
 - ! Se certifique que as grades travaram antes de baixar o centro.

Montar Moises

ver imagens 7 - 10

Montar prateleira de Armazenamento e trocador

ver imagens 11 - 18

- Desdobrar Grade do Trocador curta para nivelar. 12
- Girar o plástico de suporte como 13 -2, e movê-lo junto com a Grade Curta como e. 13 -2
 - ! Prenda o plástico ao trocador e gire o plástico 18 se o plástico cair do trocador.

Para usar o Trocador

ver imagens 19 - 22

- Eleve o trocador e baixe-o antes de utilizá-lo. Certifique-se que a montagem do trocador está completamente travada na grade escutando um som de "Clique". 20
- Pressione o botão para liberar e eleve o trocador, então deslize-o para baixo para armazenar. 22

Dobrar o berço de viagem

ver imagens 23 - 35

- Pressione dois botões de liberação em tubos de montagem ao mesmo tempo para elevar o trocar 23
- Pressione a guia do plástico de suporte como em 24 -1, e então a prateleira de armazenamento pode se separar do trocador como em 24 -2
- Mova o plástico de suporte junto com a grade curta do trocador como em 25, e então gire-a como em 26 -1
- Dobre as grades curtas do trocador como em. 27 -1
- Puxe a tela de dobrar. 31

- ! não destrave as grades ainda. O centro do piso deve estar pela metade antes de destravar as grades.
- Destrave todas as quatro grades seguindo estes passos.
 - 1) Eleve levemente o centro das grades. 32 - 1
 - 2) Empurre o botão 32 - 2
 - 3) Empurre para baixo as grades 32 - 3- ! Não force para dobrar
- ! Se a unidade não dobrar, procure uma grade parcialmente travada. Torça o botão de trava para liberar a grade.
- Para empacotar e cobrir o berço de viagem. 34 - 35

Acessórios (Podem não estar inclusos na compra) Usar a barra de brinquedos

ver imagens 36 - 37

Usar mosquitoireiro

ver imagens 38

- Cubra o mosquitoireiro nas grades como em 38
 - ! Usando o mosquitoireiro:
 - 1) dobre o trocador.
 - 2) remova os brinquedos e barra de brinquedos.

Cuidado e Manutenção

1. O material de cobertura é removível.
2. Seu berço de viagem pode ser limpo com uma esponja e água com sabão.
3. Não use detergente neutro não diluído, gasolina ou outro solvente orgânico para lavar o berço de viagem. Pode danificar o berço de viagem.
4. Para lavar a bolsa de viagem, lava á máquina em água morna e seque em varal. Não use alvejante.
5. Na praia ou no jardim, limpe a areia e asseie seu berço de viagem. Areia nas travas da grade longa pode causar dano.
6. De tempos em tempos, verifique seu berço de viagem para peças gastas, material ou costura rasgados. Substitua ou repare as peças como necessário.
7. Se o berço de viagem não estiver em uso por um período longo de tempo, coloque-o na sombra onde sua criança não possa acessá-lo.

ES Bienvenido a Joie™

Felicidades por hacer parte de la familia Joie! Somos muy contentos por hacer parte de su viaje con el niño. Cuando viaja con Joie ILLUSION™, su niño disfruta de una cuna de viaje de alta calidad, completamente certificada, aprobada según el estándar europeo de seguridad EN 716-1: 2008 + A1: 2013 y EN 12221-1 : 2008+A1 : 2013. Este producto es adecuado para niños con un peso máximo de 15 kg (aproximadamente 0-4 años). Lea con atención este manual y siga cada paso para asegurar un descanso confortable y la mayor protección para su niño.

Por favor, mantenga el manual de instrucciones para referencias futuras.

Visítenos en Joiebaby.com para descargar el manual y ver los productos Joie más interesantes.

¡IMPORTANTE! GUARDE ESTAS INSTRUCCIONES PARA REFERENCIAS FUTURAS: LEA CON ATENCIÓN.

Emergencia

En caso de emergencia o accidentes es muy importante cuidar en primer lugar de su niño y darle inmediatamente los primeros auxilios y tratamiento médico.

Informaciones sobre el producto

Lea todas las instrucciones de este manual antes de usar el producto. Para preguntas, por favor contacte el distribuidor. Algunas características pueden variar según el modelo.

Producto	Cuna de viaje ILLUSION
Adecuado para	Deje de usar la cuna de viaje cuando el niño llega a pesar 15 kg (aproximadamente 0-48 meses) o es capaz de salirse de la cuna
	Deje de usar el espacio para cambiar cuando el niño llega a pesar 11 kg (aproximadamente desde los 0 hasta los 12 meses) o es capaz de salirse de la cuna
Materiales	Plástico, metal, telas
N° de patente	en espera
Fabricado en	China
Marca	Joie
Página web	www.joiebaby.com
Productor	Joie Children's Product (UK) Limited

Lista de piezas

Asegúrese que todas las piezas para el ensamble están disponibles. Si faltan piezas, contacte el comerciante local. No se necesitan utensilios para el ensamblaje.

1 Cuna de viaje	cambiar	8 Soporte de plástico	12 Barra larga
2 Colchón	5 Moisés	9 Pierna	13 Barra corta
3 Estante	6 Cierre moisés	10 Cincha plegable	
4 Espacio para	7 Bolsa de transporte	11 Botón de seguridad	

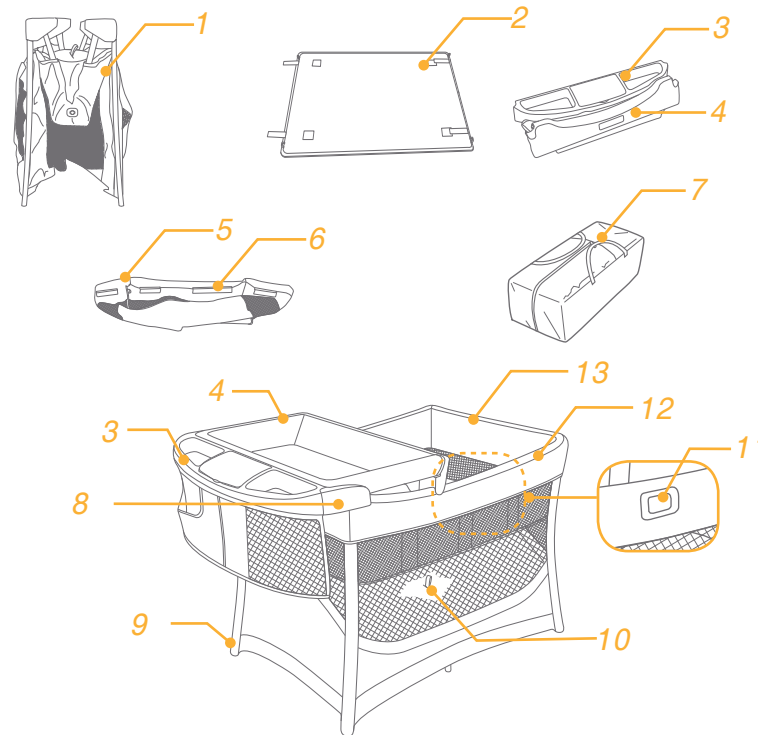

Lista de piezas (Opcional)

Asegúrese que todas las piezas para el ensamble están disponibles. Los accesorios pueden ser vendidos por separado o puede no estar disponible dependiendo de la región. Si faltan piezas, contacte el comerciante local.

- 1 Juguete
- 2 Barra para juguetes
- 3 Mosquiteros

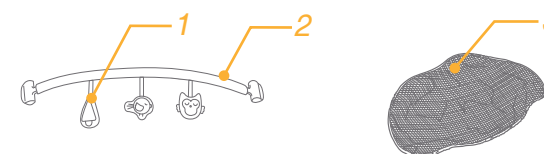

ADVERTENCIAS

- ! Es necesario que un adulto realice el ensamblaje.
- ! Por favor guarde el manual de instrucciones para una referencia futura.
- ! Lea todas las instrucciones del manual antes de usar el producto.
- ! Deje de usar la cuna de viaje cuando el niño llega a pesar 15 kg (aproximadamente 86 cm en altura) o es capaz de salirse de la cuna.
- ! Deje de usar el espacio para cambiar cuando el niño llega a pesar 11 kg o es capaz de salirse de la cuna.
- ! Deje de usar el moisés cuando el niño se puede asentar, arrodillar o dar vueltas o se puede levantar por sí mismo.
- ! La posición más baja del colchón es la más segura y la base se usará siempre en esa posición desde que el bebé esté suficientemente grande para estar de pie.
- ! El incumplimiento de seguir estas advertencias e instrucciones puede favorecer un peligro.
- ! NO haga ninguna modificación a esta cuna de viaje y no lo use con las piezas de otros fabricantes.
- ! NO use la cuna de viaje si hay piezas rotas, rasgadas o que faltan.
- ! NUNCA deje su niño desatendido. Siempre vigile su niño.
- ! Use la cuna de viaje solamente con un niño a la vez.
- ! NO use más de un colchón dentro de la cuna de viaje.
- ! Una vez que el moisés ha sido instalado, NO ponga el niño bajo el moisés.
- ! NO deje ningún objeto dentro de la cuna de viaje y no ponga la cuna de viaje cerca de otro producto que pueda ser usado como soporte o que supone un peligro de asfixia o estrangulación, por ejemplo, cuerdas, sogas de la cortina ciega etc.
- ! Siempre use la cuna de viaje sobre un piso plano y nivelado.
- ! Tome en cuenta el riesgo de un incendio abierto y otras fuentes de calor excesivo como los incendios en las placas eléctricas, los incendios causados por el gas etc. en la cercanía de la cuna de viaje.
- ! Para evitar la estrangulación, NO ponga artículos con cuerdas alrededor del cuello del niño, no cuelga las cuerdas de este producto y no adjunte cuerdas a los juguetes.
- ! Todos los accesorios de montaje deben ser desplegados completamente y ajustados adecuadamente antes de usar el producto.
- ! Verifique con regularidad los cierres y los accesorios de montaje por razones de seguridad.
- ! Examine con regularidad el producto si hay piezas metálicas deterioradas, accesorios de montaje sueltos, piezas que faltan o bordes afilados.
- ! NO mueva la cuna de viaje mientras el niño esté dentro de ella.
- ! Asegúrese que el producto haya sido completamente plegado y desplegado antes de dejar a su niño que se acerque a la cuna de viaje.
- ! Debe vigilar a su niño mientras que esté dentro del moisés. No ponga el moisés en un lugar peligroso.
- ! Para ajustar en toda seguridad el colchón no debe de medir menos de 990 mm en longitud y 660 mm en anchura. La longitud y el ancho deben ser de manera que el espacio entre el colchón y los lados y las bordes no exceda 30 mm. El espesor del colchón no debe exceder 25 mm, de manera que la altura interna (la distancia a partir de la parte superior del colchón hasta el borde superior del lado del producto) mida por lo menos 500 mm en la posición más baja de la cuna de viaje y por lo menos 200 mm en la posición más alta de la cuna de viaje.
- ! No reemplace el colchón Joie con otros colchones o con un cojín suave.
- ! Si el borde acolchado se rompe o se pica hasta que se exponga el relleno, no use la cuna de viaje.
- ! Las cuatro barras laterales y el colchón deben ser desplegados y ajustados completamente antes de usar el producto.

- ! Siempre mantenga los accesorios lejos del alcance de los niños. Retire los accesorios cuando el niño es capaz de levantarse por sí mismo dentro de la cuna de viaje.
- ! NO use el moisés como una cuna para dormir antes de ensamblar el colchón.
- ! NO almacene el moisés dentro de la cuna de viaje cuando no se usa.
- ! Debe seguir las siguientes instrucciones del manual cuando use la cuna de viaje y el moisés.
- ! Para evitar posibles daños por estrangulamiento, este juguete debe retirarse cuando el niño empiece a intentar levantarse valiéndose de manos y rodillas en una posición de gateo.
- ! Para evitar la asfixia, quite todas las bolsas y los embalajes de plástico antes de usar el producto. Las bolsas y los embalajes de plástico tienen que ser guardados lejos de bebés y niños.
- ! No instale o cuelgue el nivel adicional en la estructura fija o suelta.

Lea todas las instrucciones incluidas en este manual antes de montar y utilizar este producto.

Montaje de la cuna de viaje

consulte las imágenes 1 - 6

oquee las barandillas

- Empuje las barandillas cortas hacia arriba hasta que las dos queden rígidas. Si no quedan rígidas, empújelas de nuevo hacia arriba hasta que queden sujetas. 2
- Eche el pestillo a las barandillas largas. 3
- Empuje el centro del suelo hacia abajo. 4
 - ! Asegúrese de que todas las barandillas están bloqueadas antes de empujar hacia abajo el centro.

Montaje del moisés

consulte las imágenes 7 - 10

Montaje del estante de almacenaje y el cambiador

consulte las imágenes 11 - 18

- Despliegue la barandilla corta del cambiador para que quede nivelada. 12
- Gire el soporte de plástico como se muestra en la imagen 13 -1, y desplácelo por la barandilla corta del cambiador como se muestra en la imagen. 13 -2
 - ! Enganche el plástico al cambiador y gire el plástico 18 si éste se cae del cambiador.

Utilización del cambiador

consulte las imágenes 19 - 22

- Levante el cambiador y, a continuación, colóquelo antes de usarlo. Asegúrese de que al montar el cambiador ha quedado completamente sujeto a la barandilla de forma que escuche el sonido de un "clic". 20
- Pulse el botón de desbloqueo, levante el cambiador y, a continuación, deslícelo hacia abajo para guardarlo. 22

Plegar la cuna de viaje

consulte las imágenes 23 - 35

- Pulse los dos botones de desbloqueo en los tubos de montaje al mismo tiempo para levantar el cambiador 23
- Presione la lengüeta del soporte de plástico como se muestra en la imagen 24 -1, y, a continuación, podrá retirar el estante de almacenaje del cambiador como se muestra en la imagen. 24 -2
- Desplace el soporte de plástico por la barandilla corta del cambiador como se muestra en la imagen 25 y, a

continuación, gírelo como se muestra en la imagen 26 -1

- Plegue las barandillas cortas del cambiador hacia adentro como se muestra en la imagen 27 -1
- Empuje el tejido plegable. 31
 - ! No desbloquee las barandillas todavía. El centro del suelo debe estar en la mitad antes de desbloquear las barandillas.
- Desbloquee las cuatro barandillas siguiendo los siguientes pasos:
 - 1) Levante ligeramente el centro de las barandillas. 32 -1
 - 2) Presione el botón 32 -2
 - 3) Presione hacia abajo las barandillas 32 -3
 - ! No lo pliegue a la fuerza
 - ! Si el producto no se pliega, compruebe si alguna de las barandillas tiene el pestillo echado parcialmente. Apriete el botón del pestillo para desbloquear la barandilla.
- Para empaquetar y cubrir la cuna de viaje. 34 - 35

Accesorios (es posible que no se incluyan con la compra)

consulte las imágenes 36 - 37

Utilización de la mosquitera

consulte las imágenes 38

- Cúbrela con la mosquitera sobre las barandillas como se muestra en la imagen 38
 - ! Utilización de la mosquitera:
 - 1) pliegue el cambiador.
 - 2) retire los juguetes y la barra de juguetes.

Cuidados y mantenimiento

1. No se puede retirar el material que la recubre.
2. Si su cuna de viaje se mancha, puede limpiarla con una esponja y agua jabonosa.
3. No utilice detergentes neutros sin diluir, gasolina u otros disolventes orgánicos para limpiar la cuna de viaje. Si lo hace, puede dañar la cuna de viaje.
4. Para limpiar la bolsa de transporte, lávela a máquina con agua tibia y déjela escurrir. No utilice lejía.
5. En la playa o en el jardín, limpie su cuna de viaje de arena y polvo. La arena puede dañar los bloqueos de las barandillas largas.
6. Periódicamente, examine su cuna de viaje por si tuviera partes desgastadas, materiales dañados o descosidos. Sustituya o repare las partes que lo requieran.
7. Si no va a utilizar la cuna de viaje durante un periodo prolongado de tiempo, manténgala alejada de la luz del sol y fuera del alcance de los niños.

Félicitations pour avoir entré dans la famille Joie ! Nous sommes si enthousiastes à faire partie de votre voyage avec votre petit. Pendant le voyage avec Joie ILLUSION™, votre bébé bénéficie d'un lit d'enfant de voyage d'haute qualité, complètement attesté, approuvé par les standards européens de la sécurité EN 716-1 : 2008 + A1 : 2013 et EN 12221-1 : 2008+A1 : 2013. Ce produit est approprié pour les enfants pesant moins de 15 kg (environ 0-4 ans). S'il vous plaît lisez soigneusement ce manuel et suivez chaque étape pour assurer un sommeil confortable et la meilleure protection pour votre enfant.

S'il vous plaît garder le manuel d'instructions pour une consultation future.

Visitez-nous sur Joiebaby.com pour télécharger le manuel et voir des produits Joie plus intéressantes.

! IMPORTANT GARDEZ CE MANUEL D'INSTRUCTIONS POUR UNE CONSULTATION FUTURE : LISEZ SOIGNEUSEMENT.

Émergence

En cas d'une émergence ou d'un accident, le plus important est de prendre soin d'enfant avec les premiers secours et le traitement médicale immédiate..

Informations sur le produit

Lisez toutes les instructions dans ce manuel avant d'utiliser ce produit. Si vous avez quelques autres questions, s'il vous plaît consultez le distributeur. Certaines caractéristiques peuvent varier dépendant du modèle.

Produit	Lit d'enfant de voyage ILLUSION
Approprié pour	Cessez d'utiliser le lit d'enfant de voyage lorsque l'enfant atteint 15 kg (environ 0-48 mois) ou il peut se hisser hors du lit Cessez d'utiliser l'espace pour changement lorsque l'enfant atteint 11 kg (environ 0 - 12 mois) ou il peut se hisser hors du lit
Matériels	Matériels plastiques, métal, tissus
N° Brevet	Brevets en attente
Fabriqué en	Chine
Nom de la marque	Joie
Site web	www.joiebaby.com
Fabricantr	Joie Children's Product (UK) Limited

Liste des pièces composantes

Assurez-vous que toutes les pièces composantes sont disponibles. Si n'importe quelle pièce composante manque, s'il vous plaît contacter le distributeur local. Pas des outils requis pour l'assemblage.

1 Lit d'enfant de voyage	6 rangement	7 Clip pour couffin	10 Toile de plage
2 Matelas	4 Espace pour changement	8 Support en plastique	11 Bouton de sécurité
3 Tablette de	5 Couffin	9 Pied	12 Traverse longue
			13 Traverse courte

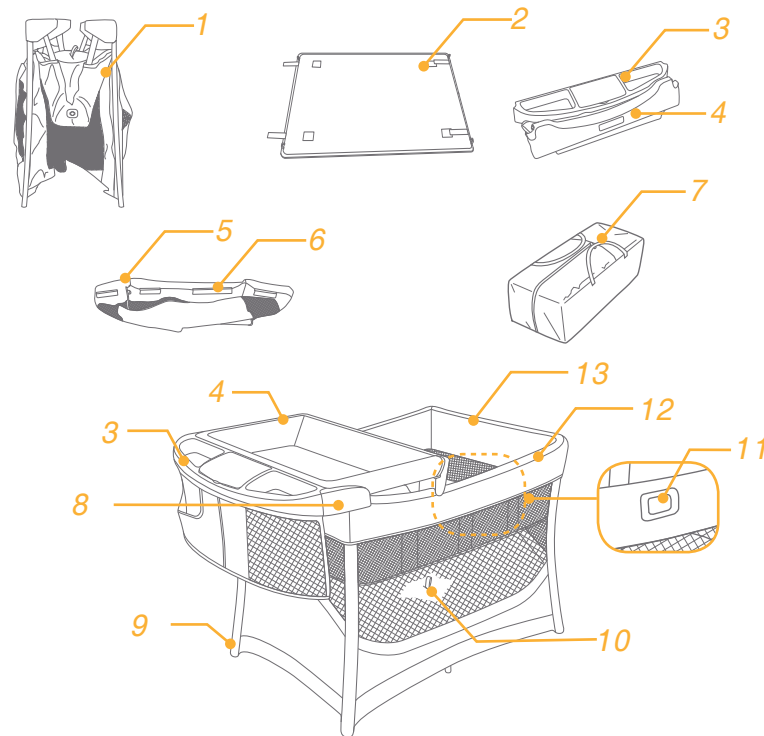

Liste des pièces composantes (Optionnelle)

Assurez-vous que toutes les pièces composantes sont disponibles. Les accessoires peuvent être vendus séparément ou peuvent ne pas être disponibles selon la région. Si n'importe quelle pièce composante manque, s'il vous plaît contactez le distributeur local. Pas des outils requis pour l'assemblage.

- 1 Jouet
- 2 Barre-jouet
- 3 Moustiquaire

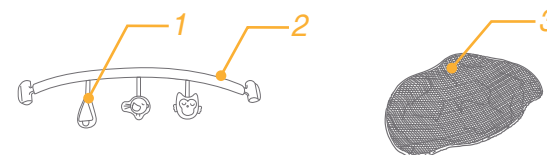

AVERTISSEMENTS

- ! On a besoin d'un adulte pour réaliser le montage.
- ! S'il vous plaît garder le manuel d'instructions pour une référence future.
- ! Lisez toutes les instructions dans le manuel avant d'utiliser le produit.
- ! Cessez d'utiliser le lit d'enfant de voyage lorsque l'enfant atteint 15 kg (environ 86 cm en hauteur) ou il peut se hisser hors du lit.
- ! Cessez d'utiliser l'espace pour changement lorsque l'enfant atteint 11 kg ou il peut se hisser hors du lit.
- ! Cessez d'utiliser le couffin lorsque l'enfant peut s'asseoir, s'agenouiller ou se faire rouler ou il peut se soulever par lui-même.
- ! La position la plus basse du matelas est la plus sûre et la base sera toujours utilisée dans cette position puisque le bébé sera assez grand pour se tenir debout.
- ! Ne pas suivre ces avertissements et instructions pourrait entraîner un danger.
- ! NE PAS apporter des modifications à ce lit d'enfant de voyage et ne l'utilisez pas avec des pièces provenant d'autres fabricants.
- ! NE PAS utiliser le lit d'enfant de voyage si des pièces sont cassées, déchirées ou manquantes.
- ! Ne JAMAIS laisser votre enfant sans surveillance. Surveillez toujours votre enfant.
- ! Utilisez le lit d'enfant de voyage avec un seul enfant à la fois.
- ! NE PAS utiliser plus d'un matelas dans le lit d'enfant de voyage.
- ! Une fois que le couffin est installé, ne pas mettre l'enfant sous le couffin.
- ! PAS ne laisser aucun objet dans le lit d'enfant de voyage et ne mettez pas le lit d'enfant de voyage près d'autre produit qui peut être utilisé comme support ou qui représente un danger de suffocation ou d'étranglement, par exemple, des cordes, des cordons des rideaux aveugles, etc.
- ! Toujours utiliser le lit d'enfant de voyage sur un sol plan et plat.
- ! Prendre en compte le risque de feu de cheminée et autres sources de chaleur excessive, comme les incendies dans le tableau électrique, les incendies déclenchés pour le gaz, etc. à la proximité du lit d'enfant de voyage.
- ! Afin d'éviter l'étranglement, NE placez aucun objet avec une corde autour du cou d'enfant, n'accrochez pas les cordes du ce produit et ne fixez pas des cordons aux jouets.
- ! Tous les accessoires de montage doivent être entièrement dépliés et réglés correctement avant d'utiliser le produit.
- ! Vérifiez régulièrement les joints et les accessoires de montage pour des raisons de sécurité.
- ! Examinez régulièrement le produit s'il y a des pièces en métal endommagés, des joints desserrés, des pièces manquantes ou des arêtes coupantes.
- ! NE PAS déplacer le lit d'enfant de voyage lorsque l'enfant se trouve dans lui.
- ! Assurez-vous que le produit est complètement plié et déplié avant de laisser votre enfant se rapprocher au lit de voyage.
- ! Vous devez surveiller votre enfant lorsqu'il se trouve à l'intérieur du couffin. Ne mettez pas le couffin dans un endroit dangereux.
- ! Afin de régler en toute sécurité le matelas ne doit pas mesurer moins de 990 mm en longueur et 660 mm en largeur. La longueur et la largeur doivent être telle que l'écart entre le matelas et les côtés et les bords ne dépasse pas 30 mm. L'épaisseur du matelas ne doit pas dépasser 25 mm, de sorte que l'hauteur intérieure (la distance entre la partie supérieure du matelas et l'arête supérieure du côté du produit) mesure au moins 500 mm dans la position inférieure du lit d'enfant de voyage et d'au moins 200 mm dans la position la plus élevée du lit d'enfant de voyage.
- ! Ne remplacez pas le matelas Joie avec d'autres matelas ou d'un coussinet mou.

- ! Si l'arrêt rembourré est cassé ou coupé jusqu'à ce que le rembourrage soit découvert, n'utilisez pas le lit d'enfant de voyage.
- ! Les quatre barres latérales et le matelas doivent être dépliés et réglés avant d'utiliser le produit.
- ! Toujours garder les accessoires hors de la portée des enfants. Retirez les accessoires lorsque l'enfant est capable de se lever pour lui-même dans le lit d'enfant de voyage.
- ! NE PAS utiliser le couffin comme un lit pour dormir avant d'assembler le matelas.
- ! NE PAS ranger le couffin dans le lit d'enfant de voyage lorsqu'il n'est pas utilisé.
- ! Vous devez suivre les instructions du manuel en utilisant le lit d'enfant de voyage et le couffin.
- ! fin d'éviter tout risque d'étranglement, ôtez le jouet dès que l'enfant tente de se mettre à quatre pattes ou de ramper.
- ! Afin d'éviter la suffocation, avant d'utiliser ce produit, retirez les sacs en plastique et les matériels d'emballage. Le sac en plastique et les matériels d'emballage doivent être maintenus donc à l'écart des bébés et d'enfants.
- ! Ne pas installer ou accrocher le niveau supplémentaire à la structure fixe ou lâche.

Veillez lire toutes les instructions de ce manuel avant d'installer et d'utiliser ce produit. producto.

Installer le lit de voyage

voir images 1 - 6

Verrouiller les rails

- Tirez sur les rails courts jusqu'à ce qu'ils deviennent rigides. S'ils ne sont pas rigides, tirez encore jusqu'à ce qu'ils le soient. 2
- Verrouillez les longs rails. 3
- Poussez le centre du fond vers le bas. 4
 - ! Vérifiez que les rails sont bien verrouillés avec d'abaisser le centre.

Installer le bassin

voir images 7 - 10

Installer l'armoire de stockage et celle de changement

voir images 11 - 16

- Déplier le rail de changement court à niveau. 12
- Faites tourner le plastique du support comme en 13 -1, et déplacez le long du rail de changement court comme en. 13 -2
 - ! Veuillez attacher le plastique sur l'espace de changement et faire tourner le plastique 13 si le plastique tombe de l'espace de changement

Pour utiliser l'espace de changement

voir images 19 - 22

- Levez l'espace de changement vers le haut puis mettez-le en bas avant de l'utiliser. Vérifiez que le montage de l'espace de changement est bien verrouillé sur la rail, vous entendrez alors un clic. 20
- Appuyez sur le bouton de relâchement et levez l'espace de changement vers le haut, puis glissez vers le bas pour stocker. 22

Plier le lit de voyage

voir images 23 - 35

- Appuyez sur les deux boutons de relâchement sur les tubes de montage tout en levant l'espace de changement. 23
- Appuyez sur la patte du support en plastique comme en 24 -1, puis vous pouvez retirer l'armoire de stockage de l'espace de changement comme en. 24 -2

- Déplacez le plastique le long du rail court comme en 25, puis pivotez-le comme en. 26 -1
- Pliez les rails de changement courts vers l'intérieur comme en. 27 -1
- Tirez la toile de pliage. 31
 - ! Ne déverrouillez pas encore les rails. Le centre du fond doit être à mi-hauteur avant de déverrouiller les rails.
- Déverrouillez les quatre rails en suivant ces étapes.
 - 1) Levez légèrement le centre des rails. 32 -1
 - 2) Appuyez sur le bouton 32 -2
 - 3) Poussez les rails vers le bas 32 -3
 - ! Ne forcez pas pour plier
 - ! Si l'ensemble ne se plie pas, cherchez un rail partiellement verrouillé. Appuyez sur le bouton de verrouillage pour relâcher le rail.
- Pour emballer et couvrir le lit de voyage. 34 - 35

Accessoires (Peuvent ne pas être inclus lors de l'achat) Utiliser la barre de jouets

voir images 36 - 37

Utiliser le filet contre les moustiques

voir images 38

- Veuillez couvrir le filet contre les moustiques sur les rails comme en 38
 - ! Utiliser le filet contre les moustiques :
 - 1) pliez l'espace de changement.
 - 2) enlevez les jouets et la barre de jouets.

Entretien et maintenance

1. Le matériel de recouvrement n'est pas retirable.
2. Le lit de voyage peut être lavé avec une éponge et de l'eau savonneuse.
3. N'utilisez pas de détergents neutres non dilués, de l'essence ou d'autres solvants organiques pour laver le lit de voyage. Vous pourriez endommager le lit.
4. Pour laver le sac de transport, lavez à la machine à eau tiède et laissez sécher. N'utilisez pas d'eau de Javel.
5. Sur la plage et au jardin, retirez le sable et frottez le lit. Le sable dans les verrous de rail peuvent causer des dégâts.
6. Vérifiez régulièrement la présence de parties usées, de matériaux déchirés ou décousus sur le lit. Remplacez ou réparez les parties endommagées si besoin.
7. Si vous ne prévoyez pas d'utiliser le lit de voyage pendant une longue période, conservez-le à l'ombre, hors de portée des enfants.

DE Willkommen zu Joie™

Herzlichen Glückwunsch zum Erwerb Teil der Joie Familie! Wir sind so aufgeregt, dass wir ein Teil Ihres Lebens, mit Ihrem Liebling sind. Während der Verwendung des Joie ILLUSION™ wird Ihr Baby genießt eine hohe Qualität, voll zertifizierte Reisebett, zugelassen nach europäischen Sicherheitsnormen EN 716-1: 2008 + A1: 2013 und EN 12221-1 : 2008+A1 : 2013. Dieses Produkt eignet sich für den Einsatz mit Kindern mit einem Körpergewicht unter 15 kg (ca.0-4 Jahre). Bitte lesen Sie diese Anleitung und befolgen jeden Schritt, um einen komfortablen Schlaf- und besten Schutz für Ihr Kind zu gewährleisten.

Bitte halten Sie die Bedienungsanleitung für späteres Nachschlagen auf.

Besuchen Sie uns auf Joiebaby.com auf Handbücher heruntergeladen und sehen, spannender Joie Produkte.

WICHTIG! AUFBEWAHREN REFERENZ: LESEN

Notfall

Im Notfall oder Unfall, ist es sehr wichtig, dass Ihr Kind mit Erste Hilfe und medizinische Behandlung sofort betreut.

Produktinfo

Lesen Sie alle Anweisungen in diesem Handbuch, bevor Sie dieses Produkt verwenden. Wenn Sie weitere Fragen haben, wenden Sie sich bitte an den Händler. Einige Funktionen und Zubehör können je nach Modell variieren.

Produkt	ILLUSION Reisebett
Geeignet für	Unterbrechen Sie mit Reisebett, wenn Kind erreicht 15 kg (ca. 0-48 Monate) oder ist in der Lage heraus zu klettern. Unterbrechen Sie mit Wechsler, wenn Kind erreicht 11 kg (etwa 0 bis 12 Monate) oder in der Lage ist zu klettern.
Materiale	Plastik, Metall, Stoffen
Patent Nummer	angemeldet Patent
Hergestellt in	China
Marke Name	Joie
Website	www.joiebaby.com
Hersteller	JoieChildren's Product (UK) Limited

Teileliste

Sicherstellen, dass alle Teile sind vor der Montage. Sollte ein Teil fehlen, wenden Sie sich bitte Fachhändler vor Ort.

1 Gefaltet Reisebett	5 Kinderkörbchen	8 Plastisuport	12 Lange Schiene
2 Matratze	6 Kinderkörb- chensklammer	9 Fuß	13 Kurze Schiene
3 Lagerungsbrett	7 Tragetasche	10 Gefaltet Gewebe	
4 Wechsler		11 Sicherheitsbutton	

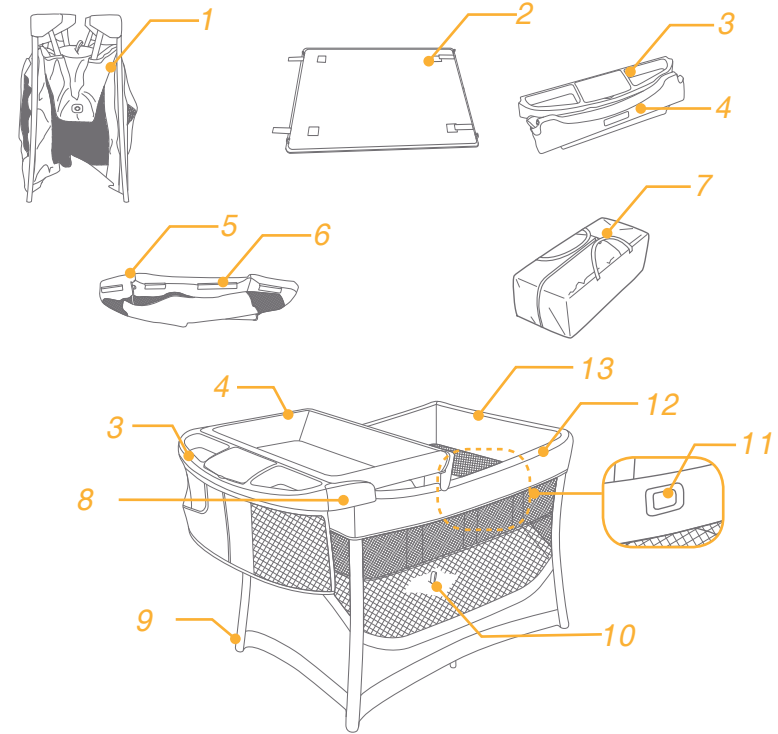

Teileliste (freiwillig)

Sicherstellen, dass alle Teile sind vor der Montage. Zubehör kann separat verkauft werden oder nicht verfügbar ist, hängt von der Region. Sollte ein Teil fehlen, wenden Sie sich bitte Fachhändler vor Ort.

- 1 Spielzeug
- 2 Spielzeugsstange
- 3 Moskitonetz

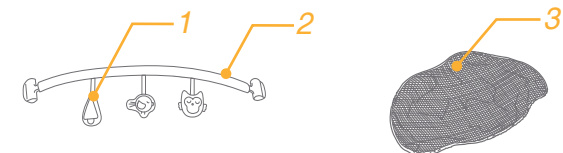

WARNUNGEN

- ! Adult Montage erforderlich.
- ! Bitte speichern Bedienungsanleitung zum späteren Nachschlagen.
- ! Lesen Sie alle Anweisungen in diesem Handbuch, bevor Sie Produkt.
- ! Unterbrechen Sie mit Reisebett, wenn das Kind 15 kg erreicht (ca. 86 cm in der Höhe) oder in der Lage ist zu klettern.
- ! Unterbrechen Sie mit Wechsler, wenn das Kind 11 kg erreicht oder in der Lage zu klettern ist.
- ! Unterbrechen Sie mit Kinderkörbchen wenn das Kind sitzen, knien oder sich überschlagen oder ziehen sich selbst auf kann.
- ! Die niedrigste Position der Matratze ist die sicherste und die Base wird stets in dieser Position verwendet, sobald das Kind alt genug sitzen handelt.
- ! Die Nichtbeachtung dieser Warnhinweise und Anweisungen kann in Gefahr kommen.
- ! Nehmen Sie keine Änderungen an diesem Reisebett oder verwenden Sie es nicht mit Komponenten anderer Hersteller.
- ! Verwenden Sie NICHT das Reisebett, wenn Teile defekt sind, zerrissen oder fehlt.
- ! Lassen Sie Ihr Kind niemals unbeaufsichtigt. Halten Sie Ihr Kind im Blick.
- ! Verwenden Sie das Reisebett mit nur einem Kind zu einer Zeit.
- ! Verwenden Sie nicht mehr als eine Matratze im Reisebett.
- ! Sobald der Kinderkörbchen installiert ist, stellen Sie keine Kinder unter es.
- ! Überlassen Sie nichts im Reisebett oder legen Sie nicht das Reisebett in der Nähe von einem anderen Produkt, das eine Standbein schaffen könnten oder eine Gefahr des Erstickens oder Strangulation, z. B. Streicher, Vorhangvorhang Schnüre usw.
- ! Verwenden Sie immer Reisebett auf einer flachen, ebenen Boden.
- ! Seien Sie sich der Gefahr durch offenes Feuer und andere Quellen starker Hitze, wie elektrischen bar, Gas-öfen, u.a in der Nähe des Reisebetts.
- ! Um Strangulierung zu vermeiden, stellen Sie keine Gegenstände mit einer Schnur um den Hals des Kindes, auszusetzen Saiten von diesem Produkt, oder hängen Saiten für Spielzeug.
- ! Alle Montagezubehöre sollten vollständig entfaltet werden und fest angezogen sein, bevor Sie das Produkt verwenden.
- ! Kontrollieren Sie regelmäßig die Schlösser und Beschläge, für Sicherheit.
- ! Kontrollieren Sie regelmäßig das Produkt für beschädigte Hardware, lose Verbindungen, fehlende Teile oder scharfe Kanten.
- ! Bewegen Sie nicht das Reisebett mit Ihrem Kind in ihm.
- ! Stellen Sie sicher, dass das Produkt gefaltet oder gerollt vollständig wurde, bevor Sie Ihr Kind das Reisebett verwendet.
- ! Sie müssen Ihr Kind betreuen, während es in der Wiege ist. Stellen Sie nicht den Kinderkörbchen in einem gefährlichen Ort.
- ! Für eine sichere Montage, darf die Matratze nicht weniger als 990 mm in der Länge und 660 mm in der Breite haben. Die Länge und Breite müssen so sein, dass der Spalt zwischen der Matratze und den Seiten und Enden nicht mehr als 30 mm übertreffen. Die Dicke der Matratze darf nicht mehr als 25 mm sein, dass die innere Höhe (der Abstand von der Oberseite der Matratze auf der oberen Kante der Produktseite) mindestens 500 mm in der niedrigsten Position des Kinderbett und mindestens 200 mm in der höchsten Position des Reisebett haben.
- ! Ersetzen Sie nicht die Joie Matratze mit anderen Matratzen oder weiche Unterlage.

- ! Sollte der gepolsterten Rand aufgeteilt werden oder durch die Polsterung aussetzen gebissen, verwenden Sie nicht das Reisebett.
- ! Die vier seitlichen Schienen und die Matratze müssen entfaltet werden und gesichert vollständig sein, bevor Sie das Produkt verwenden kann.
- ! Halten Sie die Zubehöre außerhalb der Reichweite des Kindes. Entfernen Sie die Zusätze, wenn das Kind in der Lage ist, sich hochzuziehen im Reisebett.
- ! Verwenden Sie NICHT das Kinderkörbchen als Schläfer vor der Montage mit Matratze.
- ! Bewahren Sie nicht das Kinderkörbchen im Reisebett, während es nicht in Gebrauch ist.
- ! Sie müssen die Anweisungen in diesem Handbuch beachten, wenn Sie die Reisebett und das Kinderkörbchen.
- ! Um mögliche Verletzungen durch Verheddern zu verhindern, entfernen Sie dieses Spielzeug, wenn das Kind zu aufstehen auf seinen Händen und Knien zu krabbeln beginnt.
- ! Um Erstickungsgefahr zu vermeiden, entfernen Sie die Plastiktüte und Verpackungsmaterialien bevor Sie dieses Produkt verwenden. Der Plastikbeutel und Verpackungsmaterial sollten dann von Babys und Kindern aufbewahrt werden.
- ! Installieren Sie keine oder hängen das zusätzliche Niveau an bestimmten oder unbestimmten Rahmen.

Lesen Sie bitte alle Hinweise in dieser Anleitung, bevor Sie dieses Produkt aufstellen und verwenden.

Reisebett aufstellen

siehe Bilder 1 - 6

Schienen verriegeln

- Ziehen Sie die kurzen Schienen hoch, bis sie starr sind. Sind sie nicht starr, ziehen Sie sie nochmals hoch, bis sie starr sind. 2
- Verriegeln Sie die langen Schienen. 3
- Drücken Sie die Bodenmitte nach unten. 4
 - ! Vergewissern Sie sich, dass alle Schienen verriegelt sind, bevor Sie die Mitte absenken.

Korbwiege aufstellen

siehe Bilder 7 - 10

Ablageregal und Wechsler aufstellen

siehe Bilder 11 - 18

- Klappen Sie die kurze Wechslerschiene auf, bis sie geradlinig ist. 12
- Drehen Sie das Stützteil aus Kunststoff gemäß 13 -1 und schieben Sie es längs der kurzen Wechslerschiene gemäß 13 -2
 - ! Klemmen Sie das Kunststoffteil am Wechsler fest und drehen Sie das Kunststoffteil 18, wenn das Kunststoffteil vom Wechsler fällt

Wechsler verwenden

siehe Bilder 19 - 22

- Heben Sie den Wechsler hoch und legen Sie ihn ab, bevor Sie ihn verwenden. Vergewissern Sie sich, dass die Wechslerbefestigung komplett mit einem „Klickton“ an der Schiene einrastet. 20
- Drücken Sie die Freigabetaste, heben Sie den Wechsler hoch und schieben Sie ihn dann zum Verstauen nach unten. 22

Reisebett zusammenklappen

siehe Bilder 23 - 35

- Drücken Sie gleichzeitig die zwei Freigabetasten an den Befestigungsrohren, um den Wechsler hochzuheben 23
- Drücken Sie die Zunge am Stützteil aus Kunststoff gemäß 24 -1, das Ablageregal kann dann vom Wechsler abgenommen werden gemäß 24 -2
- Schieben Sie das Stützteil aus Kunststoff längs der kurzen Wechslerschienen gemäß 25 und drehen Sie es dann gemäß 26 -1

- Klappen Sie die kurzen Wechslerschienen nach innen gemäß 27 -1
- Ziehen Sie am Faltgurt. 31
 - ! Entriegeln Sie die Schienen noch nicht. Die Bodenmitte muss bis zur Hälfte angehoben sein, bevor die Schienen entriegelt werden können.
- Entriegeln Sie alle vier Schienen auf folgende Weise.
 - 1) Heben Sie die Schienenmitte ein wenig nach oben. 32 -1
 - 2) Drücken Sie die Taste 32 -2
 - 3) Drücken Sie die Schienen herunter 32 -3
 - ! Nicht mit Gewalt zusammenklappen
 - ! Lässt sich das Teil nicht zusammenklappen, suchen Sie eine teilweise verriegelte Schiene. Drücken Sie die Verriegelungstaste, um die Schiene freizugeben.
- Verpacken und Abdecken des Reisebetts 34 - 35

Zubehör (im Ankauf eventuell nicht enthalten) Spielstange verwenden

siehe Bilder 36 - 37

Moskitonetz verwenden

siehe Bilder 38

- Decken Sie das Moskitonetz an den Schienen ab gemäß 38
 - ! Verwendung des Moskitonetzes:
 - 1) Klappen Sie den Wechsler bitte zusammen.
 - 2) Entfernen Sie die Spielzeuge und die Spielstange.

Pflege und Wartung

1. Das Abdeckmaterial kann nicht abgenommen werden.
2. Reinigen Sie Ihr Reisebett mit einem Schwamm und Seifenlauge.
3. Reinigen Sie das Reisebett nicht mit unverdünntem, neutralen Reinigungsmittel, Benzin oder einem anderen organischen Lösungsmittel. Das Reisebett kann dadurch beschädigt werden.
4. Waschen Sie die Tragetasche in der Waschmaschine mit lauwarmem Wasser und hängen Sie sie nass zum Trocknen auf. Kein Bleichmittel verwenden.
5. Stand Ihr Reisebett am Strand oder im Garten, entfernen Sie den Sand und Kies vom Reisebett. Sand in den Verriegelungen der langen Schienen kann diese beschädigen.
6. Untersuchen Sie Ihr Reisebett gelegentlich auf abgenutzte Teile, abgenutzte Materialien oder aufgerissene Nähte. Ersetzen oder reparieren Sie die Teile, falls erforderlich.
7. Wird das Reisebett längere Zeit nicht verwendet, stellen Sie es bitte in einen Unterstand, wo Ihr Kind es nicht erreichen kann.

Gefeliciteerd voor de integratie met de familie Joie! We zijn erg blij om deel te nemen aan uw leven en de levens van uw kind. Indien Joie ILLUSION™ gebruikt, geniet uw kind van een kinderbedvoorzeil, van hoge kwaliteit, volledig gecertificeerd en goedgekeurd volgens de Europese veiligheidsnormen EN 716-1 : 2008+A1 : 2013 en EN 12221-1 : 2008+A1 : 2013. Dit product is geschikt voor kinderen met een gewicht tot 15 kg (ongeveer 0-4 jaar). Lees deze handleiding zorgvuldig en volg elke stap om voor comfortabel gebruik en de beste bescherming voor uw kind te zorgen.

Bewaar deze instructies voor toekomstig gebruik.

Bezoek ons op joiebaby.com om de handleiding te downloaden en nog meer geweldige producten van Joie te zien.

! BELANGRIJK
BEWAAR DEZE INSTRUCTIES VOOR
TOEKOMSTIG GEBRUIK : LEES
ZORGVULDIG

Noodgeval

In geval van nood of ongeval, het belangrijkste is uw kinderopvang door het verstrekken van eerste hulp of medische behandeling.

Productinformatie

Lees alle instructies in deze handleiding voordat u het product gebruikt. Als u vragen heeft, raadpleeg dan de dealer. Sommige functies kunnen variëren per model.

Product	Kinderbedvoorzeil
Geschikt	Stoppen met het gebruik reiswieg wanneer het gewicht van het kind 15 kg (circa 0-48 maanden) bereikt of is in staat om eruit te klimmen.
	Gebruik de wisselaar niet langer als het kind 11 kg weegt (ongeveer 0 tot 12 maanden) of als het eruit kan klimmen
Materials	kunststof, metaal, textiel
Patent no.	patentaanvraagislopende
Gemaakt in	China
Merksnaam	Joie
Website	www.joiebaby.com
Fabrikant	Joie Children's Products (UK) Limited

Lijst med onderdelen

Zorg ervoor dat alle onderdelen beschikbaar zijn vóór de montage. Alse onderdelen ontbreken contacteer op met uw lokale dealer. Geengereedschap is nodig voor de montage.

- | | | |
|----------------------------|--------------------------|------------------|
| 1 Kinderbedvoorzeil | 6 Wieg clip | 11 Vergredeknoop |
| 2 Matras | 7 Draagtas | 12 Lange baan |
| 3 Opslagplank en wisselaar | 8 Ondersteunende plastic | 13 Korte baan |
| 4 Wisselaar op | 9 Voet | |
| 5 Wieg | 10 Rode kunststof knop | |

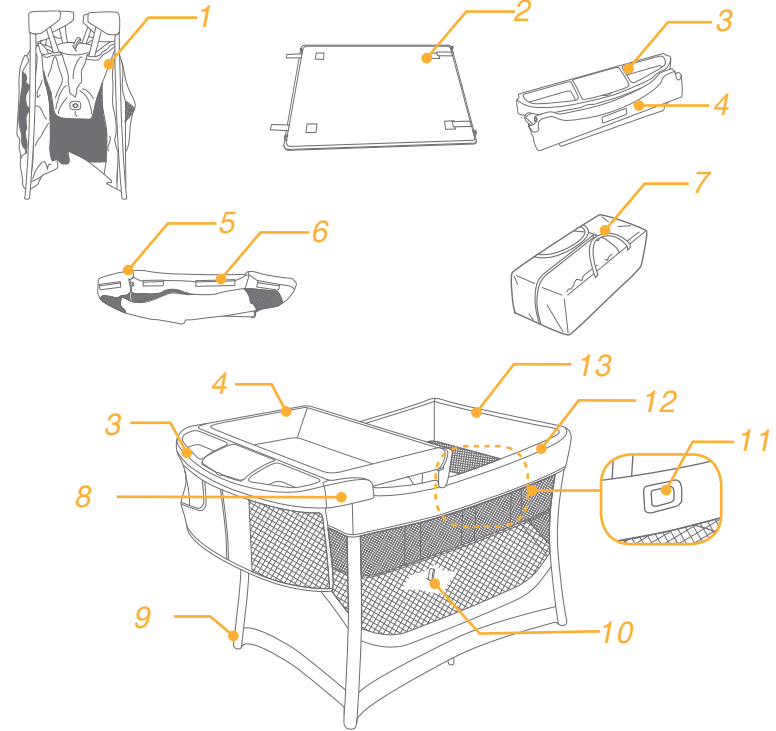

Lijst med onderdelen (Facultatief)

Zorg ervoor dat alle onderdelen beschikbaar zijn vóór de montage. De accessoires kunnen ook separaat worden gekocht of kunnen niet beschikbaar afhankelijk van de regio zijn. Alse onderdelen ontbreken contacteer op met uw lokale dealer. Geengereedschap is nodig voor de montage.

- 1 Speelgoed
- 2 Speelgoedbalk
- 3 Muskietengaas

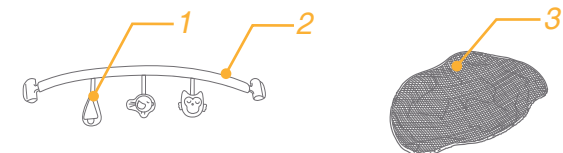

AANWIJZINGEN

- ! Het is noodzakelijk dat een volwassene de montage verwezenlijkt..
- ! Bewaar handleiding voor toekomstig gebruik.
- ! Lees alle instructies in deze handleiding voordat u dit product gebruikt.
- ! Stop met het gebruik van kinderbedje als het kind heeft bereikt 15 kg (ongeveer 86 cm hoog) of in staat is om eruit te klimmen.
- ! Stoppen met het gebruik wisselaar als kind 11 kg bereikt of is in staat om eruit te klimmen.
- ! Stop met het gebruik van uw wieg als het kind kan zitten, knielen of trek zelf op.
- ! Laagste positie van de matras is de veiligste en de basis wordt gebruikt telkens in deze positie zodra het kind oud genoeg is te staan.
- ! Stop het gebruik van wieg als het kind bereikt 6 maanden of is in staat om te rollen.
- ! De laagste stand van de matras is de veiligste. Stop met het gebruik van uw wieg als het kind kan zitten, knielen of trek zelf op.
- ! Niet opvolgen van deze waarschuwingen en instructies kan leiden tot gevaar.
- ! Maak GEEN aanpassingen aan de kinderbedje en gebruik het niet met onderdelen van andere fabrikanten.
- ! Gebruik NIET de kinderbedje als onderdeel gebroken, gescheurd of ontbreken is.
- ! Laat uw kind nooit zonder toezicht. Houd uw kind in beeld.
- ! Gebruik de kinderbedje met slechts een kind tegelijk.
- ! Gebruik niet meer dan een matras in de kinderbedje.
- ! Zodra de wieg is geïnstalleerd, plaats uw kind NIET onder de wieg.
- ! Laat niets in de kinderbedje of plaatste kinderbedje niet dicht bij elkaar product, dat eenvoudig aan de grond zou kunnen bieden of een gevaar voor verstikking of wurging te presenteren, bijv. snaren, blindgordijn koorden etc.
- ! Gebruik altijd kinderbedje op een vlakke vloer.
- ! Wees bewust van de risico's van open vuur en andere sterke warmtebronnen zoals elektrische kachels, gashaarden, etc in de buurt van de kinderbedje.
- ! Om verstikking te voorkomen, geen objecten te plaatsen met een touwtje om de nek van uw kind, op te schorten snaren van dit product, of bevestigingsstrings tot speelgoed.
- ! Alle montage armaturen moeten volledig worden uitgevouwen en goed aangedraaid voor het gebruik van het product.
- ! Controleer regelmatig de sluis en hulpstukken voor veiligheid..
- ! Controleer regelmatig het product voorschade aan hardware, losse verbindingen, ontbrekende delen of scherperanden.
- ! Verplaats NIET de kinderbedje met uw kind erin.
- ! Zorg ervoor dat het product is uitgevouwen of volledig ontvouwd voordat u uw kind benadert van de kinderbedje.
- ! U moet wonen om het kind, terwijl het in de wieg is. Gebruik de wieg niet in een ongeveerde plaats.
- ! Vooreenveilig montage mag de matras niet minder zijn dan 990 mm in lengte en 660 mm in de breedte. De lengte en breedte moeten zodanig zijn dat de afstand tussen de matras en de zijden niet meer dan 30 mm bedraagt. De dikte van de matras moet niet meer dan 25 mm, de inwendige hoogte (de afstand van de bovenzijde van de matras aan de bovenrand van het product zijde) van ten minste 500 mm in de laagste stand van het bedje en minstens 200 mm in de hoogste stand van de reisbed voor kinderen.
- ! Niet vervangen. Het is niet toegestaan om de matras te vervangen of een zacht pad..
- ! Gebruik de kinderbedje NIET indien de gewatteerde rand gespleten of gebeten is en daardoor de opvulling blootgelegd is.
- ! De vier zijrails en matras moeten volledig worden uitgevouwen en vastgezet voordat u het product.

- ! Houd accessoires buiten het bereik van het kind. Verwijder de accessoires bij het kind dat in staat is zichzelf in de kinderbedje omhoog te trekken.
- ! Gebruik de wieg NIET als slaapervoor de montage van de matras.
- ! Bewaar NIET de wieg in de kinderbedje, terwijl deze wordt niet gebruikt.
- ! U moet de aanwijzingen in deze handleiding bij het gebruik van het reisbedje en de wieg volgen.
- ! Om mogelijk letsel te voorkomen door verstikking, verwijder dit speelgoed wanneer het kind begint te proberen te krijgen op haar handen en knieën in een kruipende positie.
- ! Om verstikking te voorkomen, verwijdert u plastic zak en verpakkingsmateriaal voor het gebruik van dit product. De plastic zak en verpakkingsmaterialen moeten dan uit de buurt van baby's en kinderen.
- ! Hang het speelgoedje niet aan het vaste of niet-vastgezette frame.

Lees alle aanwijzingen in deze handleiding voordat u het product opzet en gebruikt.

De reiswieg opzetten

zie afbeeldingen 1 - 6

Vergrendel de rails

- Trek de korte rails omhoog tot ze beide vast staan. Als ze niet vast staan, trekt u ze verder omhoog tot ze vast staan, 2
- Vergrendel de lange rails. 3
- Druk het midden van de bodem omlaag. 4
 - ! Controleer of alle rails vast zitten voordat u het midden omlaag brengt.

De wieg opzetten

zie afbeeldingen 7 - 10

Opslagplank en wisselaar opzetten

zie afbeeldingen 11 - 18

- Vouw de korte wisselaarrail open zodat deze vlak staat. 12
- Draai het ondersteunende plastic als in 13 -1 en verplaats het langs de korte Wisselaarrail als in 13 -2
 - ! Klem het plastic op de wisselaar en draai het plastic plastic 13 als het plastic van de wisselaar valt

De wisselaar gebruiken

zie afbeeldingen 19 - 22

- Til de wisselaar op en leg hem neer voor het gebruik. Zorg er voor dat de wisselaarhouder goed is vastgezet op de rail, u hoort dan een "Klik". 20
- Druk de ontgrendelknop in en til de wisselaar op, schuif deze vervolgens omlaag om op te bergen. 22

Reiswieg opvouwen

zie afbeeldingen 23 - 35

- Druk de twee vergrendelknoppen op de steunbuizen tegelijk in om de wisselaar op te tillen 23
- Druk de tab van het ondersteunende plastic in als in 24 -1 waarna u de opslagplank los kunt maken van de wisselaar als in 24 -2
- Verplaats het ondersteunende plastic over de korte wisselaarrail als in 25 en draai hem als in 26 -1
- Vouw de korte wisselaarrails naar binnen als in 27 -1
- Trek het opvouwbaar gaas weg. 31
 - ! Maak de rails nog niet los. Het midden van de bodem moet halverwege omhoog zijn voordat u de rails ontgrendelt.

- Ontgrendel als volgt de vier rails.

- 1) Til het midden van de rails iets op. 32 -1
- 2) Druk op de knop 32 -2
- 3) Druk de rails omlaag 32 -3

! Opvouwen niet forceren

! Als de eenheid niet opvouwt, moet u kijken of een rail nog gedeeltelijk vergrendeld is. Druk op de ontgrendelknop om de rail vrij te geven.

- De reiswieg inpakken en afdekken 34 - 35

Toebehoren (zijn mogelijk niet meegeleverd) Speelgoedbalk gebruiken

zie afbeeldingen 36 - 37

Muskietennet gebruiken

zie afbeeldingen 38

- Leg het muskietengaas over de rails als in 38

! Het muskietengaas gebruiken:

- 1) Vouw de wisselaar op.
- 2) Verwijder speelgoed en speelgoedbalk.

Verzorging en onderhoud

1. Het afdek materiaal kan niet worden verwijderd.
2. U kunt vlekken van de reiswieg verwijderen met een spons en zeepwater.
3. Gebruik geen onverdund neutraal schoonmaakmiddel, benzine of andere organische materialen om de reiswieg te wassen. Dat kan de reiswieg beschadigen.
4. Was de draagzak in een machine in lauwwarm water en druppeldroog. Niet bleken.
5. Veeg op het strand of in de tuin zand en grind van de reiswieg. Zand in de sloten van de lange rails kan schade veroorzaken.
6. Controleer de reiswieg van tijd tot tijd op slijtage, scheuren en beschadigde naden. Vervang of herstel de onderdelen als dat nodig is.
7. Als de reiswieg gedurende langere tijd niet gebruikt wordt, plaats hem dan in de schaduw waar uw kind er niet bij kan.

IT Benvenuti a Joie™

Congratulazioni per aver diventato membro della famiglia Joie! Siamo molto felici di partecipare al vostro viaggio con il vostro bambino. Mentre utilizzate Joie ILLUSION™, il suo bambino sta godendo di un lettino pieghevole di viaggio di alta qualità, completamente certificato, approvato dagli standard europei di sicurezza EN 716-1: 2008+A1: 2013 e EN 12221-1: 2008+A1: 2013. Questo prodotto è idoneo per bambini di peso fino a 15 kg (di circa 0-4 anni). Leggere attentamente questo manuale e seguire tutti i passi per assicurare un sonno confortevole e la migliore protezione per il vostro bambino.

Si prega di conservare questo manuale di istruzioni per consultarlo in futuro.

Visitateci su Joiebaby.com per scaricare manuali e vedere più prodotti interessanti Joie.

! IMPORTANTE CONSERVARE QUESTO MANUALE PER POTER CONSULTARLO IN FUTURO: LEGGERE ATTENTAMENTE.

Casi di emergenza

In caso di emergenza o di incidente, la cosa più importante è la cura del vostro bambino, fornendo il primo soccorso o trattamento medico immediato.

Informazioni sul prodotto

Leggere tutte le istruzioni di questo manuale prima di utilizzare il prodotto. Se ci sono domande, si prega di consultare il commerciante. Alcune caratteristiche possono variare a seconda del modello.

Prodotto	Lettino pieghevole di viaggio per bambini ILLUSION
Idoneo per	Smettere di usare il lettino pieghevole di viaggio quando il vostro bambino pesa 15 kg (circa 0-48 mesi) o è in grado di salire. Interrompere l'uso del fasciatoio quando il bambino raggiunge gli 11 kg (circa 0 - 12 mesi) o è in grado di arrampicarsi e uscire.
Materiali	Materiali plastici, metalli, tessuti
No. Brevetto	Brevetti in corso
Fabbricato in	Cina
Nome del marchio	Joie
Website	www.joiebaby.com
Produttore	JoieChildren's Product (UK) Limited

Elenco delle parti componenti

Assicuratevi che tutte le parti sono disponibili prima del montaggio. Se manca alcuna parte, contattate il distributore locale. Non sono necessari attrezzi per il montaggio.

- | | | | |
|---------------------------------|------------------------------------|------------------------|--------------------------|
| 1 Lettino pieghevole di viaggio | 4 Spazio per cambiare il pannolino | 7 Borsa per trasporto | 11 Pulsante di sicurezza |
| 2 Materasso | 5 Cestino | 8 Supporto in plastica | 12 Scorrevole lungo |
| 3 Mensole di deposito | 6 Morsetto cestino | 9 Piede | 13 Scorrevole corto |

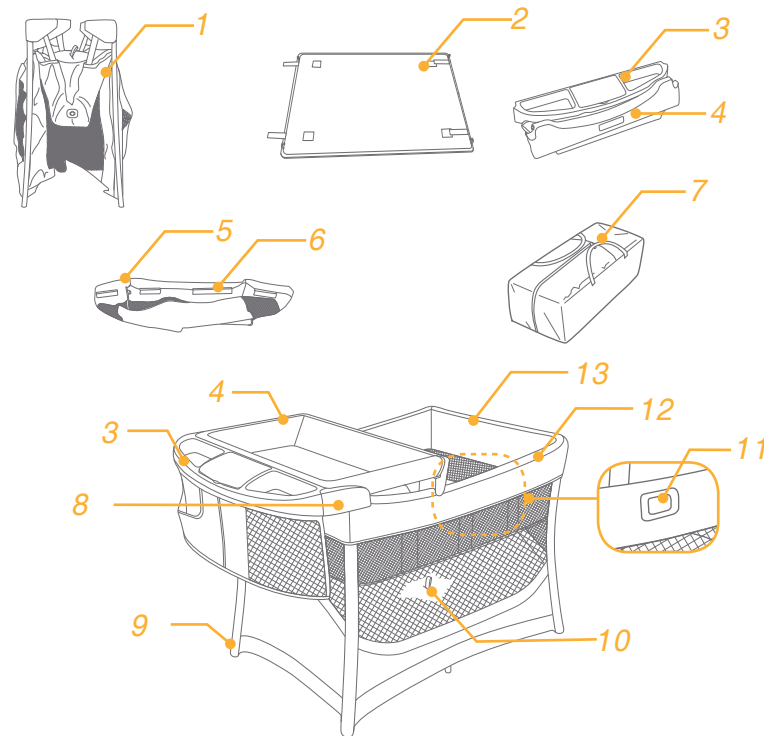

Elenco delle parti componenti (Opzionale)

Assicuratevi che tutte le parti sono disponibili prima del montaggio. Gli accessori possono essere commercializzati separatamente o è possibile di non essere disponibile a seconda della regione. Se manca alcuna parte, contattate il distributore locale. Non sono necessari attrezzi per il montaggio.

- 1 Giocattolo
- 2 Barra per giocattoli
- 3 Zanzariera

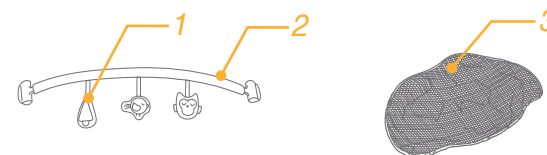

AVVERTENZE

- ! È necessario che un adulto realizza il montaggio.
- ! Si prega di conservare il manuale di istruzioni per consultarlo in futuro.
- ! Leggere tutte le istruzioni incluse in questo manuale prima di utilizzare il prodotto.
- ! Smettere di usare il lettino pieghevole di viaggio se il vostro bambino pesa 15 kg (circa 86 cm in altezza) o può salire.
- ! Smettere di usare lo spazio per cambiare il pannolino se il vostro bambino pesa 11 kg o può salire.
- ! Smettere di usare il cestino se il vostro bambino si può sedere, inghinocchiare o rotolare o alzare da solo.
- ! La più bassa posizione del materasso è la più sicura e la base sarà sempre utilizzata in questa posizione una volta che il bambino è abbastanza grande per stare in piedi.
- ! La mancata osservanza di queste avvertenze e istruzioni può rappresentare un pericolo.
- ! NON effettuare nessuna modifica a questo lettino pieghevole di viaggio e non utilizzare insieme con altri componenti provenienti da altri produttori.
- ! NON utilizzare il lettino pieghevole di viaggio se esistono parti rotte, screpolate o mancanti.
- ! Non lasciare MAI il bambino non sorvegliato. Sorvegliare il bambino.
- ! Utilizzare il lettino pieghevole di viaggio per un solo bambino.
- ! Utilizzate un solo materasso nel lettino pieghevole di viaggio.
- ! Dopo il montaggio del cestino, NON posizionare il bambino sotto il cestino.
- ! NON lasciare nessun oggetto nel cestino e non posizionare il lettino pieghevole di viaggio nella vicinanza di un'altro prodotto che potrebbe servire come appoggio o presenta pericolo di soffocamento o strangolamento, per esempio cavi, corde per tende, ecc.
- ! Utilizzare sempre il lettino pieghevole di viaggio su un pavimento livellato e dritto.
- ! Prendere in considerazione il rischio di un fuoco aperto e altre fonti di calore eccessivo, ma anche gli incendi provocati dalla piastra elettrica, incendi provocati da gas ecc. nella vicinanza del lettino pieghevole di viaggio.
- ! Per evitare lo strangolamento, NON posizionare articoli previsto con corde intorno al collo del bambino, non sospendere corde a questo prodotto e non attaccare corde ai giocattoli.
- ! Tutte le guarnizioni di montaggio devono essere completamente dispiegate e serrate adeguatamente prima di utilizzare il prodotto.
- ! Verificare regolarmente i dispositivi di blocco e le guarnizioni per sicurezza.
- ! Controllare regolarmente il prodotto per vedere gli articoli metallici deteriorati, le guarnizioni allentate, parti che mancano o bordi affilati.
- ! NON spostare il lettino pieghevole di viaggio con il bambino dentro di esso.
- ! Assicuratevi che il prodotto è stato completamente piegato e dipiegato prima di permettere al bambino di avvicinarsi del lettino pieghevole di viaggio.
- ! È necessario partecipare al vostro bambino mentre è nella culla. Non posizionare la culla in un luogo pericoloso.
- ! Per un montaggio sicuro, il materasso non deve avere meno di 990 mm lunghezza e 660 mm larghezza. La lunghezza e la larghezza devono essere così che lo spazio vuoto tra il materasso e i lati e le margini non devono superare 30 mm. Lo spessore del materasso non deve superare 25 mm, così che l'altezza interna (distanza dalla parte superiore del materasso fino al margine superiore del lato del prodotto) sia di almeno 500 mm nella più bassa posizione del lettino pieghevole di viaggio e di almeno 200 mm nella più alta posizione del lettino pieghevole di viaggio.
- ! Non sostituire il materasso Joie con altri materassi o con cuscini soffici.
- ! Se il bordo imbottito si strappa o perfora fino a vedere il rivestimento, non utilizzare il lettino pieghevole di viaggio.
- ! Le quattro scorrevole laterali e il materasso non devono dipiegati e serrate completamente prima di utilizzare

il prodotto.

- ! NON utilizzare il cestino tessuto come lettino da dormire prima di montare insieme con il materasso.
- ! NON depositare il cestino tessuto nel lettino pieghevole di viaggio quando non viene utilizzato.
- ! Dovete seguire le istruzioni di quest manuale quando utilizzate il lettino pieghevole di viaggio e il cestino.
- ! Per evitare eventuali lesioni da impigliamento, rimuovere questo giocattolo quando bambino comincia a tentare di alzarsi sulle mani e sulle ginocchia in posizione di gattonamento.
- ! Per evitare il soffocamento, prima di utilizzare questo prodotto, rimuovere i sacchetti in plastica e i materiali di imballaggio. Il sacchetto in plastica e i materiali di imballaggio dovrebbero di seguito di essere conservate lontano dalla portata dei bambini.
- ! Non montare e non sospendere il livello aggiuntivo del quadro fissato o non fissato.

Leggere tutte le istruzioni del presente manuale prima di disporre e usare il prodotto.

Disposizione del lettino da viaggio

vedere le immagini 1 - 6

Bloccare le guide

- Tirare verso l'alto le guide corte finché non diventano rigide. Se non diventano rigide, tirare di nuovo verso l'alto. 2
- Bloccare le guide lunghe. 3
- Spingere verso il basso la parte centrale del lettino. 4
 - ! Assicurarsi di aver bloccato tutte le guide prima di abbassare la parte centrale.

Disposizione della culla

vedere le immagini 7 - 10

Disposizione di ripiano e fasciatoio

vedere le immagini 11 - 18

- Estendere la guida corta del fasciatoio in modo che sia a livello. 12
- Ruotare il supporto in plastica come nell'immagine 13 -1 e spostarlo la guida corta del fasciatoio come nell'immagine 13 -2
 - ! Fissare il supporto in plastica al fasciatoio e ruotarlo 18 qualora dovesse cadere dal fasciatoio

Per usare il fasciatoio

vedere le immagini 19 - 22

- Sollevare il fasciatoio, quindi abbassarlo prima di utilizzarlo. Assicurarsi che il supporto del fasciatoio sia completamente bloccato sulla guida mediante un "clic". 20
- Premere il tasto di sgancio e sollevare il fasciatoio, quindi farlo scorrere verso il basso per conservarlo. 22

Come ripiegare il lettino da viaggio

vedere le immagini 23 - 35

- Premere contemporaneamente i due pulsanti di sgancio sui tubi di montaggio per sollevare il fasciatoio 23
- Premere la linguetta del supporto in plastica come nell'immagine 24 -1, quindi separare il ripiano dal fasciatoio come nell'immagine 24 -2
- Spostare il supporto in plastica lungo la guida corta come nell'immagine 25, quindi ruotarlo come nell'immagine 26 -1
- Ripiegare all'interno le guide corte del fasciatoio come nell'immagine 27 -1

- Tirare la cinghia pieghevole. 31

! Non sbloccare ancora le guide. La parte centrale del lettino deve essere sollevata a metà prima di sbloccare le guide.

- Sbloccare le quattro guide attenendosi alle seguenti procedure.

1) Sollevare leggermente la parte centrale delle guide. 32 -1

2) Premere il pulsante 32 -2

3) Spingere verso il basso le guide 32 -3

! Non piegare con forza

! Se l'unità non si piega, cercare una guida parzialmente bloccata. Premere il pulsante di blocco per sbloccare la guida.

- Per ripiegare e coprire il lettino da viaggio 34 - 35

Accessori (potrebbero non essere inclusi) Uso della barra portagiochi

vedere le immagini 36 - 37

Uso della zanzariera

vedere le immagini 38

- Coprire la zanzariera sulle guide come nell'immagine 38

! Uso della zanzariera:

1) piegare il fasciatoio.

2) rimuovere i giochi e la barra portagiochi.

Cura e manutenzione

1. Il materiale della copertura non è rimovibile.
2. Il lettino da viaggio può essere pulito con una spugna e una soluzione di acqua e sapone.
3. Non usare un detergente neutro non diluito, benzina o altri solventi organici per lavare il lettino da viaggio. Potrebbero danneggiare il lettino da viaggio.
4. Lavare il borzone in lavatrice con acqua tiepida e lasciarlo asciugare senza stirare. Non usare candeggina.
5. In spiaggia o in giardino, eliminare la sabbia dal lettino da viaggio. In caso di presenza di sabbia sui blocchi della guida lunga, si potrebbero causare danni.
6. Controllare periodicamente la presenza di componenti usurati, materiali strappati o scuciti nel lettino da viaggio. Se necessario, sostituire o riparare i componenti.
7. Se il lettino da viaggio non viene utilizzato per un periodo di tempo prolungato, conservarlo all'ombra fuori dalla portata dei bambini.

TR Joie™ ye Hosgeldiniz

Joie ailesine bir parca olduğumuz için tebrik ederiz! Sizin cocugunuz ile seyhata latildigimize çok mutluyuz. Joie ILLUSION kullandığınız için sizin cocugunuza yüksek kaliteli bir seyhata için bir yatağın seviniyor, EN 716-1; 208+A1:2013 ve EN 12221-1 : 2008+A1 : 2013 avrupa standartlarına uygun olduğuna tasdikli oluyor. Seyahat için bir yatağın 15 Kg (yani yaklaşık 0-4 yasia kadar) çocuklar için uygundur. İsbu klavuz çok dikkatli odunuz ve cocugunuz en iyi korunması için ve rahat bir uyku için tüm adımların uygulanın .
Kullanım klavuzunu ileride referans olarak kullanmak üzere saklayınız
Klavuzların yuklenmesi için Joiebaby.com adresine ziyaret edin ve daha fazla Joie ilginç ürünleri görün.

ÖNEMLİ KULLANIM KILAVUZUNU İLERİDE REFERANS OLARAK KULLANMAK ÜZERE SAKLAYINIZ :DİKKAT'LE OKUYUN

Acil durumlarda

Acil ve kaza durumlarda, ilk önce cocugunuz bakın ve ilk yardım ve tedavi vermek çok önemlidir.

Urun bilgileri

Urun kullanmadan önce onun ile ilgili tüm bilgileri okuyun. Eger sorun varsa tucarinin arayın.Bazen özellikler modele göre degisir

Urun	Bebek için ILLUSION katlanır seyhata yatağı .
Uygunluk	Cocugu 15 Kg olduğun zaman(yaklaşık 0-48 ay) veya cocugu kendisi icinde ciktiğın zaman , katlanır seyhata yatağı kullanmayın.
	Çocuk 11 kg kiloya (yaklaşık 0 - 12 ay) ulaştığında veya tırmanabilmeye başladığında alt değıştirme aparatını kullanmayı bırakın.
Malzemeler	Plastik malzemeler, metal, kumas
Patent no.	Alınmak durumunda
Uretilmiş ulkede	Cin
Markasi	Joie
Web sayfası	www.joiebaby.com
Uretici	JoieChildren's Product (UK) Limited

Parca listesi

Montaj için tüm parçaları kullanılabılır olduğundan emin olun. Parçaları eksik olursa , yerel tucarin ile irtibat kurun. Montaj için alet gerekmez

1 Katlanır seyhata yatağı	5 Sepet	9 Ayak	13.Kısa ray
2 Silte	6 Sepet kelepeesi	10 katlanma ağı	
3 Depolama rafları	7 Tasınmak için canta	11 Guvenlik dugmesi	
4 Degistirme yeri	8 Plastik destegi	12 Uzun ray	

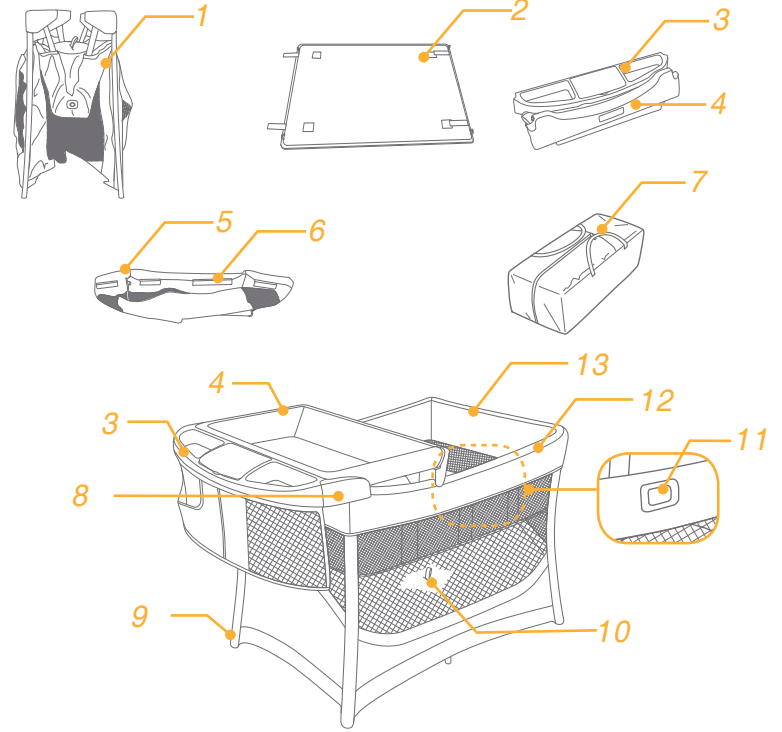

Parca listesi (istegine gore)

Montaj için tüm parçaları kullanılabılır olduğundan emin olun. Parçaları eksik olursa, aksesuarları ayrı alınacak veya bolgeye göre bulunmaya biliri. Parçaları eksik olursa, yerel tucarin ile irtibat kurun. Montaj için alet gerekmez.

- 1 Oyuncak
- 2 Oyuncaklar cubugu
- 3 Sinek ağı

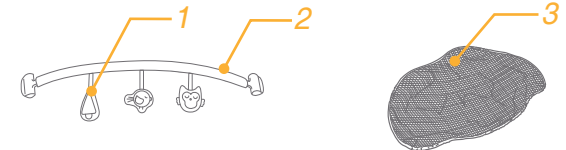

UYARILAR

- ! Bu urunu kullanmaya başlamadan önce olası tehlikeleri önlemek için bu kullanım talimatlarını dikkatle okuyun.
- ! Montajı yetkinler tarafından yapılır.
- ! Kullanım kılavuzunu ileride referans olarak kullanmak üzere saklayınız.
- ! Cocuğun 15 Kg (yaklaşık 86 cm) veya çocuğun tirmaniyorsa seyahat için yatağı kullanmayın.
- ! Cocuğu 11 Kg olduğun zaman veya çocuğu kendisi içinde çıktığın zaman , katlanır seyahat yatağı kullanmayın.
- ! Yatak en alt konuma en güvenli olduğuna ve çocuk buyutuguna ve ayakta durduğun zaman itibaren temeli her zaman bu pozisyonunda kullanılacak.
- ! Doseğin en düşük pozisyonun durursa en sağlam olur cocuğunu yerde oturuyorsa, sepeten kullanmayın çünkü ayakta kalkabilir.
- ! İşbu uyarıların ve kullanma kılavuzunun yazılanların uygulanmaması tehlikeye yol açabilir.
- ! Baska üreticilerden parçaların kullanmayın ve seyahat için yatağı değişiklikler yapmayın.
- ! Bir parçanın kopuk, bozuk veya eksik olması durumunda seyahat için yatağı kullanmayınız.
- ! Cocuğunuzu yalnız bırakmak tehlikeli olabilir. Her zaman çocuğunuzu bakın.
- ! İşbu seyahat için yatağı tek bir çocuğu için kullanın.
- ! Bir dosek ten fazla seyahat için yatağında koymayın.
- ! Eğer, sepetin monte edilmiş olursa, cocuğun spet altından koymayın.
- ! Cocuğun ayakların tıkanma olasılığını ortadan kaldırmak için mama sandalyesini kabloların, perde-lerin veya benzeri cisimlerin bulunabileceği pencere veya duvarların yakınında bırakmayınız.
- ! Urunu sadece yatay ve sağlam bir yüzey üzerinde konumlandırınız.
- ! Yangın ve yanıkları önlemek için, seyahat için yatağı asla elektrikli alet, gazlı ısıtıcıların ya da baska herhangi bir ısı kaynağının yakınında bırakmayınız, urunu elektrik kablolarından uzak bir yerde tutunuz.
- ! Cocuğun boğulma veya tıkanma olasılığını ortadan kaldırmak için kabloların, ve benzeri cisimlerin bulunabileceği cocuğun boğazın yanında ve seritli olan oyuncaklarının yanına bırakmayınız.
- ! Montaj için tüm parçalar acıllmasına gerekiyor ve urunun kullanmadan önce uygun olarak montaj edilmesi gerekiyor.
- ! Bloke edilen parçalar ve cihazlar sürekli ile kontrol edin.
- ! Urun demir parçaların bozukluğu, bağlanma yerleri zayıf olursa, eksik parça ve keskin kenarları olmaması için sürekli urunun kontrol edin.
- ! İçinde çocuğunuzla seyahat karyolası hareket etmez.
- ! Eğer seyahat için yatağın içinde çocuğu varsa onun baska bir yerde taşınmayın.
- ! Cocuğu seyahat için yatağı yaklaşımadan önce onun katlamasına ve acmasına tam olduğuna emin olun.
- ! Bu beşik içinde iken çocuğunuzla katılmak zorundadır. Tehlikeli bir yerde beşik koymayın.
- ! Güvenli bir sabitleme için, doseğin genişliğini 990 mm ve boyu 660 mm altında olmamasına gerekiyor. Boyu ve genişliğinin doseğinin ve kenarların arasında 30 mm gecmeden bir boşluk olmamasına gerekiyor. Dosek kalınlığının 25 mm gecmemesi gerekiyor, ve genel yüksekliği(dosek yüksek yeri ve urunun yüksek yerine a kadar) seyahat için yatağın en düşük pozisyon minimum 500 mm olmasını gerekiyor ve en yüksek pozisyona 200 mm olmasını gerekiyor.
- ! Joie Dosesi baska bir dosek ve yastığı ile değiştirmeyin.
- ! Eğer seyahat için yatağın kenarlarını dizilmiş olursa ozaman onun kullanayın.Kenardan olan dört rayların ve dosek acıllmasını gerekiyor ve urunun kullanmadan önce sabit monte edilmesi gerekir.
- ! Cocukların yanına aksesuarlar bırakmayın. Eğer cocuğun yataktan kendisi atlayabilirse ozaman aksesuarların baska bir yere bırakın.
- ! Cocuğun sepet içinde bulunduğu zaman sürekli izlenin. Tehlikeli yerlerde sepeti koymayın.

- ! Eğer sepetin kullanılmıyorsa, ozaman yatağa depolanmayın .
- ! İşbu kullanma kılavuzundan seyahat için yatağı ve sepetin yazılan talimatların uygulanmasını gerekiyor.
- ! Çocuk emekleme pozisyonunda kendi elleri ve dizleri üzerinde kalkmaya çalışırken başladığında Dola madan kaynaklanan riskleri önlemek için, bu oyuncak kaldırmak.
- ! Cocuğun boğulmaması için, işbu urun kullanmadan önce plastik ambalajı çıkarın. Plastik torbaları ve ambalajları bebeklerden ve küçük çocukların uzak durmasına gerekiyor.
- ! Sabit veya sabitlenmemiş çerçevesinde ek seviyesi montajı ve askıya almayın.

Lütfen bu ürünü kurmadan ya da kullanmadan önce bu kılavuzdaki tüm talimatları okuyun.

Seyahat Karyolasını Kurma

1 - 6 arası görsellere bakın

Korkulukları kilitleyin

- Her ikisi de sabit hale gelene kadar kısa korkulukları kendinize çekin. Sabit hale gelmezse, sabitleşene kadar yeniden çekin. 2
- Uzun korkulukları mandalla kilitleyin. 4
- Tabanın orta kısmını aşağı itin. 4
 - ! rta kısım aşağı itilmeden önce tüm korkulukların kilitleti durumda olduğundan emin olun.

Çocuk Arabasını Kurma

7 - 10 arası görsellere bakın

Depolama rafı ve alt değiştirme birimini kurma

11 - 18 arası görsellere bakın

- Alt Değiştirme korkuluğunu aynı düzeye gelecek şekilde açın. 12
- Plastik destek parçasını 13 -1'de gösterilen şekilde döndürün, 13 -2'de gösterilen şekilde Alt Değiştirme korkuluğu boyunca hareket ettirin.
 - ! Plastik parçayı alt değiştirme birimine takın ve plastiğin alt değiştirme biriminden düşmesi halinde plastiği 18 çevirin

Alt değiştirme birimini kullanmak için

19 - 22 arası görsellere bakın

- Alt değiştirme birimini kullanmadan önce yukarı kaldırın ve aşağı koyun. Lütfen, "Tık" sesi çıkıp çıkmadığını kontrol edin ve bu şekilde alt değiştirme biriminin kumandaya tamamen sabitlendiğinden emin olun. 20
- Saklamak için serbest bırakma düğmesine basın, alt değiştirme birimini yukarı kaldırın ve aşağı itin. 22

Seyahat karyolasını katlama

23 - 35 arası görsellere bakın

- Değiştirme birimini kaldırmak için iki serbest bırakma düğmesi ile destek borularına aynı anda bastırın 23
- Plastik destek parçasının ucuna bastırın 24 -1, böylece depolama rafı 24 -2'de gösterilen şekilde alt değiştirme biriminden çıkarılabilir
- Plastik parçayı 25 'de gösterilen şekilde kısa alt değiştirme korkuluğunda hareket ettirin ve 26 -1'de gösterilen şekilde döndürün.
- Kısa alt değiştirme korkuluklarını 27 -1'de gösterilen şekilde içeri doğru katlayın

- Katlama kayışını çekin. 31

! Korkulukların kilidini açmayın. Korkulukların kilidi açılmadan önce tabanın orta kısmı yarıya kadar yükselmiş olmalıdır.

- Aşağıdaki adımları izleyerek dört korkuluğun da kilidini açın.

1) Korkulukların orta kısmını hafifçe kaldırın. 32 -1

2) Düğmeye basın 32 -2

3) Korkulukları aşağı itin 32 -3

! Katlama işlemi sırasında aşırı güç kullanmayın

! Birim katlanmıyorsa, mandalla tutturulmuş bir korkuluk olup olmadığını kontrol edin. Bu korkuluğu serbest bırakmak için mandal düğmesini sıkın.

- Seyahat karyolasını ambalajlamak ve kaplamak için 34 - 35

Aksesuarlar (Satın alınan ürüne dahil olmayabilir) Oyuncak çubuğunu kullanma

36 - 37 arası görsellere bakın

Sinekliği kullanma

38 arası görsele bakın

- 38'de gösterilen şekilde sinekliği korkulukların üzerine yerleştirin

! Sinekliğin kullanılması:

1) Lütfen alt değiştirme birimini katlayın.

2) Lütfen oyuncaklar ile oyuncak çubuğunu çıkartın.

Bakım ve Onarımlar

1. Kaplama malzemesi takılıp çıkarılamaz.
2. Seyahat karyolanız bir sünger ve sabunlu su yardımıyla yerinde temizlenebilir.
3. Seyahat karyolasını değiştirmek için seyreltilmemiş deterjan, gaz ya da başka bir organik çözelti kullanmayın. Bu işlem seyahat karyolasına zarar verebilir.
4. Taşıma çantasını temizlemek için, ılık suda çamaşır makinesinde yıkayın ve asarak kurutun. Çamaşır suyu kullanmayın.
5. Karyolayı kumsalda ya da bahçede kullandıktan sonra kum ve çakıl taşlarını temizleyin. Uzun korkuluk kilitlerine kum kaçması, ürüne zarar verebilir.
6. Seyahat karyolanızı eskimiş parçalar, yırtık malzeme ya da sökülmüş dikiş olup olmadığını tespit etmek için ara sıra kontrol edin. Gerek duyduğunuzda ilgili parçaları değiştirin ya da onarın.
7. Seyahat karyolası uzun süre kullanılmıyorsa, lütfen karyolayı gölgede, çocuğunuzun erişemeyeceği bir yerde saklayın.

AR مرحباً بك في علام Joie

تهانينا لانضمامك إلى عائلة Joie! كم يسرنا كوننا جزءاً من مسار نمو طفلك الصغير، يضمن لك سرير الطفل المحمول ILLUSION من Joie تمتع طفلك بالجودة العالية والأمان الكامل، فضلاً عن مطابقته لمعايير السلامة الأوروبية 2013: EN 716-1: EN 12221-1: 2008+A1: 2013 , 2008+A1: 2013 . يناسب هذا المنتج الأطفال الذين تقل أوزانهم عن 15 كجم (من 0 إلى 4 سنوات تقريباً). يُرجى قراءة التعليمات الواردة في هذا الدليل بعناية واتباع كل الخطوات الموضحة لضمان توفير نوم هادئ وأفضل حماية لطفلك.

هام - يرجى الاحتفاظ بهذه التعليمات للرجوع إليها مستقبلاً.

زوروا موقعنا الإلكتروني علي Joiebaby.com لتحميل الأدلة و مشاهدة منتجات Joie المشوقة!

هام!

بلادليل للرجوع إليه مستقبلاً: والاطلاع على يرجى الاحتفاظ التعليمات بعناية.

الطوارئ

في حالات الطوارئ أو الحوادث، يرجى العناية بلاطفال عن طريق القيام بالإسعافات الأولية وتقديم العلاج الطبي فوراً.

معلومات المنتج

يرجى قراءة جميع التعليمات الواردة في هذا الدليل قبل استخدام هذا المنتج، وإذا كانت لديكم أسئلة أخرى، فيرجى الرجوع إلى الموزع، فقد تختلف بعض ميزات المنتج وملحقاته وفقاً للطرز.

<p>سرير الطفل المحمول ILLUSION توقف عن استخدام سرير الطفل المحمول عندما يصل وزن الطفل إلى 15 كجم (من 0 إلى 48 شهراً تقريباً) أو عندما يتمكن الطفل من الخروج منه بمفرده توقف عن استخدام طاولة تغيير الحفاض عندما يصل وزن الطفل إلى 11 كجم (منذ الميلاد وحتى 12 شهراً تقريباً) أو عندما يكون الطفل قادراً على الخروج منه بمفرده البلاستيك والمعادن والأقمشة براءات الاختراع بانتظار الحصول عليها الصين Joie www.joiebaby.com Joie Children's Products (UK) Limited</p>	<p>المنتج هذا المنتج مناسب المواد رقم براءة الاختراع صنع في اسم العلامة التجارية الموقع الإلكتروني الجهة المصنعة</p>
--	--

قائمة الأجزاء

يرجى التأكد من توافر جميع الأجزاء قبل القيام بالتركيب، في حالة فقد أحد مكونات العربة، يرجى الاتصال بلاموزع المحلي. لا حاجة لاستخدام أية أدوات لتجميع المنتج.

- | | | |
|--------------|--------------------|----------------------|
| 11 زر الأمان | 6 مشبك سُرير الويد | 1 سرير الطفل المحمول |
| 12 حاجز طويل | 7 حقيبة الحمل | 2 المرتبة |
| 13 حاجز قصير | 8 البلاستيك المدعم | 3 رف التخزين |
| | 9 قدم | 4 طاولة تغيير الحفاض |
| | 10 شريط الطي | 5 سرير حديث الولادة |

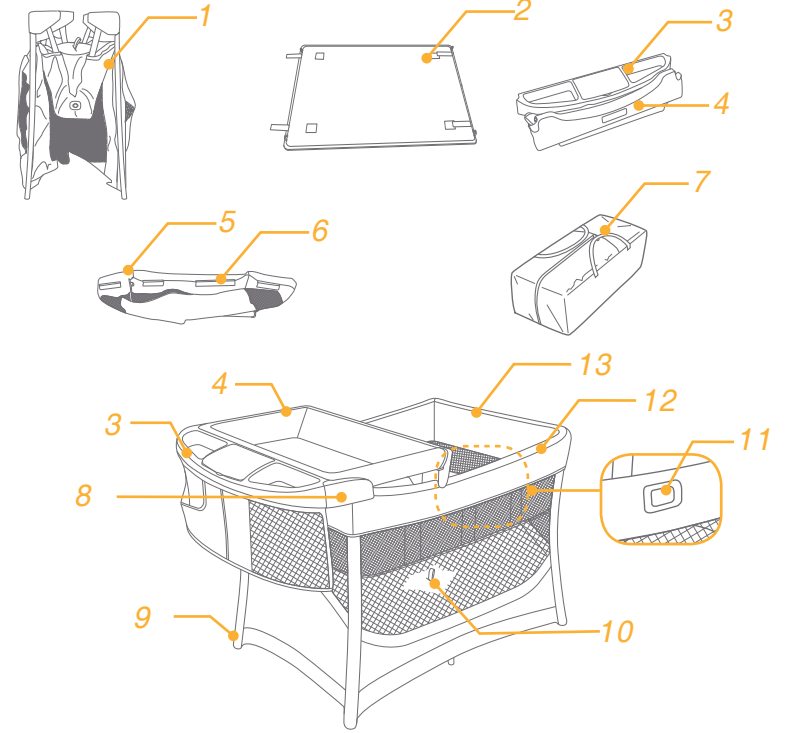

قائمة الأجزاء (الاختيارية)

يرجى التأكد من توافر جميع الأجزاء قبل القيام بالتركيب، قد يتم بيع الملحقات فريدياً أو قد لا تكون متاحة وهذا يرجع إلى المنطقة. في حالة فقد أحد مكونات العربة، يرجى الاتصال بلاموزع المحلي. لا حاجة لاستخدام أية أدوات لتجميع المنتج.

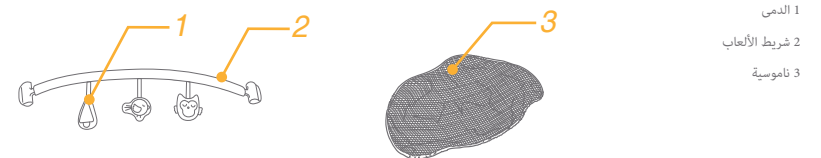

أعلى المرتبة إلى الحافة العليا من جانب المنتج) عن 500 مم في الوضع الأدنى لسرير الطفل المحمول و200 مم في الوضع الأعلى.

! تجنب استبدال مرتبة Joie بمرتبة أو بطانة أخرى.

! تجنب استخدام السرير المحمول في حالة تقسيم الحافة المبطنة أو تأكلها وظهور الحشو الداخلي.

! يجب بسط حواجز الجوانب الأربعة والمرتبة وتأمينها تماماً قبل استخدام المنتج.

! احرص دائماً على الاحتفاظ بالملحقات بعيداً عن متناول الأطفال. احرص على فك الملحقات عندما يتمكن الطفل من الخروج من سرير الطفل المحمول بمفرده.

! تجنب استخدام سرير حديث الولادة كسرير للنوم قبل تركيبه مع المرتبة.

! تجنب تخزين سرير حديث الولادة في سرير الطفل المحمول عندما لا يكون قيد الاستخدام.

! ينبغي اتباع التعليمات الواردة في هذا الدليل عند استخدام سرير الطفل المحمول وسرير حديث الولادة.

! لتفادي حدوث إصابة محتملة جراء التشابك، قم بإزالة هذه اللعبة عندما يبدأ الطفل بالنهوض على يديه وركبته في وضع الحبو.

! لتفادي الاختناق، احرص على إزالة الكيس البلاستيكي ومواد التعبئة قبل استخدام هذا المنتج. يرجى الاحتفاظ بالكيس البلاستيكي ومواد التعبئة بعيداً عن متناول الأطفال والرضع.

! يحظر تثبيت سياج اللعب أو تعليقه بالإطار الثابت أو المتحرك.

تحذير

! يحظر بتاتاً ترك طفلك دون مراقبة. لذا احرص دائماً على مراقبته.

! يجب تركيبها بواسطة شخص بالغ.

! يرجى الاحتفاظ بهذا الدليل للرجوع إليه مستقبلاً

! يرجى قراءة جميع التعليمات الواردة في هذا الدليل قبل استخدام المنتج.

! توقف عن استخدام سرير الطفل المحمول عندما يصل وزن الطفل إلى 15 كجم (بطول 86 سم تقريباً) أو عندما يكون الطفل قادراً على الخروج منه بمفرده.

! توقف عن استخدام طاولة تغيير الحفاض عندما يصل وزن الطفل إلى 11 كجم (منذ الميلاد وحتى 12 شهراً تقريباً) أو عندما يكون الطفل قادراً على الخروج منها بمفرده

! توقف عن استخدام سرير حديث الولادة عندما يكون الطفل قادراً على الجلوس أو الحبو أو التدرج أو الخروج بمفرده.

! يعد الوضع الأدنى للمرتبة الوضع الأكثر أماناً؛ لذا ينبغي دائماً استخدام هذا الوضع عندما يبلغ الطفل سنّاً يتيح له الجلوس.

! يمكن أن يؤدي عدم اتباع هذه التحذيرات والتعليمات إلى حدوث مخاطر.

! تجنب إجراء أي تعديلات على هذا السرير المحمول، ولا تستخدمه مع أجزاء من إنتاج جهات مُصنّعة أخرى.

! يحظر استخدام هذا السرير في حال كسر أحد مكوناته أو تمزقها أو فقدانها.

! يحظر بتاتاً ترك طفلك دون مراقبة. لذا احرص دائماً على مراقبته.

! لا تضع أكثر من طفل واحد معاً في السرير المحمول.

! تجنب استخدام أكثر من مرتبة واحدة في سرير الطفل المحمول.

! تجنب وضع الطفل تحت سرير حديث الولادة، إذا كان مركباً.

! تجنب ترك أي جسم في سرير الطفل المحمول أو وضع السرير على مقربة من منتج آخر، ما قد يعرض ذلك الطفل لخطر الاختناق أو عدم القدرة على التنفس، على سبيل المثال تجنب ترك السلاسل أو حبال الستائر المتدلية وما إلى ذلك.

! احرص دائماً على استخدام سرير الطفل المحمول على أرضية مستوية ومسطحة.

! ينبغي أن تكون على دراية تامة بمخاطر الحرائق وغيرها من مصادر الحرارة الشديدة مثل حرائق الكهرباء والغاز وما إلى ذلك داخل محيط سرير الطفل المحمول.

! لتفادي الاختناق، تجنب وضع أي أجسام مزودة بسلاسل حول رقبة الطفل أو قم بفصل السلاسل من هذا المنتج أو قم بربطها في الألعاب.

! ينبغي فك طي جميع مفاتيح التركيب بالكامل وإحكام تثبيتها بطريقة صحيحة قبل استخدام المنتج.

! تحقق من الأقفال والوصلات بانتظام.

! قم بفحص المنتج دورياً لاكتشاف الأجزاء التالفة أو الوصلات غير المخلخلة أو الأجزاء المفقودة أو الحواف الحادة.

! تجنب نقل سرير الطفل المحمول أثناء وجود الطفل بداخله.

! تأكد من طي سرير الطفل المحمول أو بسطه تماماً قبل السماح للطفل بالاقتراب منه.

! يجب مراقبة الطفل أثناء وجوده في سرير حديث الولادة. تجنب وضع سرير حديث الولادة في مكان محفوف بمخاطر.

! حتى يكون السرير آمناً، يجب ألا يقل طول المرتبة عن 990 مم وألا يقل عرضها عن 660 مم. كما يجب ألا تتجاوز المسافة الفاصلة بين المرتبة وكلا الجانبين ونهايات السرير 30 مم، وألا يتجاوز سمك المرتبة 25 مم، وألا يقل الارتفاع الداخلي للسرير (المسافة من

يرجى قراءة جميع التعليمات الواردة في هذا الدليل قبل إعداد هذا المنتج واستخدامه.

إعداد سرير الطفل المحمول

راجع الصور 1 - 6

قفل الحواجز الجانبية

- اسحب الحواجز القصيرة لأعلى حتى يتم إحكامها، وفي حالة عدم ثباتها بإحكام، اسحبها لأعلى مرة أخرى حتى يتم إحكام ثباتها. 2
- قم بتثبيت الحواجز الطويلة. 3
- ادفع وسط أرضية السرير لأسفل. 4
- ! تأكد من قفل جميع الحواجز قبل خفض وسط السرير.

إعداد سرير حديث الولادة

راجع الصور 7 - 10

إعداد رف التخزين وطاولة تغيير الحفاض

راجع الصور 11 - 18

- ايسط الحاجز القصير لطاولة تغيير الحفاض بحيث يكون في وضع مستوي. 12
- قم بتدوير البلاستيك المدعم كما هو موضح في 1- 13، ثم قم بتحريك بطول الحاجز القصير لطاولة تغيير الحفاض كما هو موضح في 2- 13
- ! يرجى تثبيت البلاستيك بطاولة تغيير الحفاض، وتدويرها 18 في حالة سقوط الطاولة.

لاستخدام طاولة تغيير الحفاض

راجع الصور 19 - 22

- ارفع طاولة تغيير الحفاض لأعلى ثم دعها تستقر قبل الاستعمال. يرجى التأكد من قفل موضع تثبيت طاولة تغيير الحفاض تماماً بالضغط بسماع صوت "طققة". 20
- اضغط على زر التحرير، وارفع الطاولة لأعلى، ثم قم بتثبيتها. 22

طي سرير الطفل المحمول

راجع الصور 23 - 35

- اضغط على زر التحرير الموجودين على الوصلات في وقت واحد لرفع الطاولة 23
- اضغط على لسان البلاستيك الداعم كما هو موضح في الشكل 1- 24، ثم سيتمكن رف التخزين من سحب جزء من الطاولة كما هو موضح في الشكل 2- 24
- قم بتحريك البلاستيك الداعم بطول حاجز طاولة تغيير الحفاض القصير كما هو موضح في الشكل 25، ثم قم بلفه كما هو موضح في الشكل 1- 36
- قم بطي حاجز الطاولة القصير للدخول كما هو موضح في الشكل 1- 27
- اسحب أشرطة الطي. 31
- ! تجنب فتح الحواجز حتى الآن، ويجب أن يكون منتصف الأرضية في نصف موضعه لأعلى قبل فتح الحواجز.
- افتح جميع الحواجز الأربعة باتباع هذه الخطوات.

1 ارفع منتصف الحواجز بدرجة طفيفة. 1- 32

2 اضغط على زر 2- 32

3 ادفع الحاجز لأسفل 3- 32

! تجنب طي السرير بقوة

! في حالة عدم طي الوحدة، ابحث عن حاجز غير مقفل تماماً، واضغط على زر المزلاج لتحرير الحاجز.

• لوضع سرير الطفل المحمول في عبوته وتغطيته 34 - 35

ملحقات (قد لا تكون مرفقة عند شراء المنتج)

راجع الصور 36 - 37

استخدام التاموسية

راجع الصور 38

• يرجى تغطية التاموسية المثبتة على الحاجز كما هو موضح 38

! استخدام التاموسية:

- 1 يرجى طي طاولة تغيير الحفاض.
- 2 يرجى فك الألعاب وشريط الألعاب.

العناية والصيانة

1 مواد التغليف غير قابلة للإزالة.

2 يمكن تنظيف سرير الطفل المحمول باستخدام قطعة إسفنج وماء وصابون.

3 تجنب استخدام المنظفات المحايدة غير المخففة أو البنزين أو المذيبات العضوية الأخرى لتنظيف سرير الطفل؛ حيث قد يؤدي ذلك إلى إتلاف سرير الطفل المحمول.

4 احرص على غسل حقيبة الحمل في الغسالة باستخدام ماء فاتر ثم اتركها لتجف، وتجنب استخدام المواد المبيضة.

5 احرص على تنظيف السرير المحمول من الرمال والحصى في حالة استخدامها على الشاطئ أو في الحديقة، حيث قد يؤدي وصول رمال إليها إلى تلف أفتال الحاجز الطويل.

6 تحقق من عدم وجود أجزاء تالفة أو أقمشة ممزقة أو غرز خياطة مفككة في سرير الطفل المحمول من وقت لآخر، وحرص على استبدال الأجزاء التالفة أو إصلاحها عند الحاجة.

7 في حالة عدم استخدام سرير الطفل المحمول لفترة طويلة، يرجى وضعه بعيداً عن أشعة الشمس وعن تناول الأطفال.



Joie Childrens Products (UK) Ltd, Venture
Point, Towers Business Park Rugeley,
Staffordshire, WS15 1UZ

bring the kids™

Share the joy at joiebaby.com

P-IM0082D