

Joie®

Share the joy at  
[joiebaby.com](http://joiebaby.com)

# Chrome™

## carry cot

- GB Instruction Manual
- FR Manuel d'utilisateur
- DE Bedienungsanleitung
- ES Manual de instrucciones
- PT Manual de Instruções
- NL Handleiding
- TR Kullanma kılavuzu
- DA Brugsvejledning
- EL Εγχειρίδιο Οδηγιών
- RU Инструкция
- CZ Návod k obsluze
- SK Návod na použitie
- AR دليل التعليمات
- IT Manuale di Istruzioni
- HU Használati utasítás

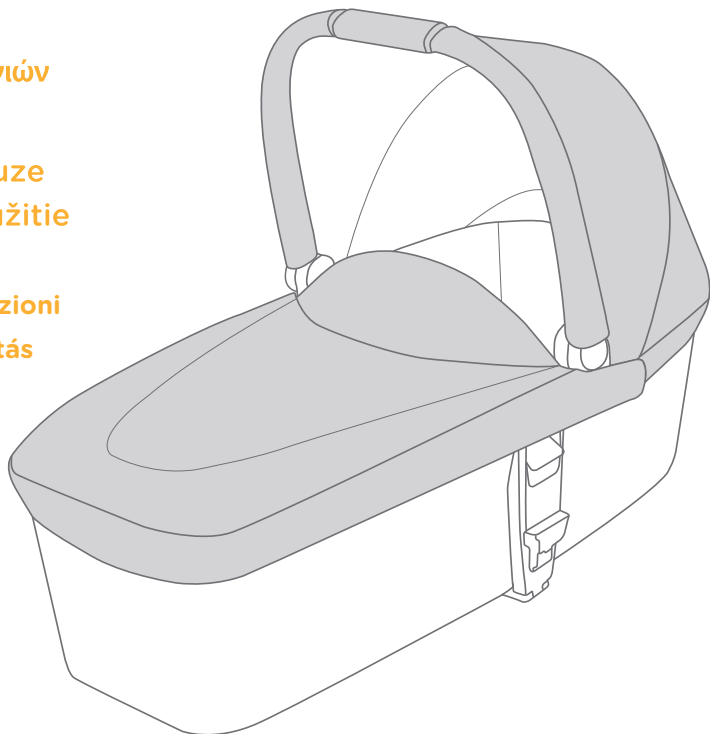

# WARNING

## IMPORTANT - Read the instructions carefully before use and keep for future reference.

- ! This product is only suitable for a child who cannot sit up unaided. Maximum weight of the child: 9kg.
- ! Only use on a firm, horizontal, level and dry surface.
- ! Do not let other children play unattended near the carry cot.
- ! Do not use if any part of the carry cot is broken, torn or missing.
- ! Use only replacement parts supplied or approved by the manufacturer.
- ! Be aware of the risk of open fire and other sources of strong heat, such as electric bar fires, gas fires, etc., in the near vicinity of carry cot.
- ! The handles and the bottom of the carry cot should be inspected regularly for signs of damage and wear.
- ! DO NOT use or add any mattress other than the one supplied with the carry cot.
- ! This carry cot is not intended for prolonged periods of sleeping.
- ! WARNING Never leave the child unattended.
- ! Never use the carry cot on a stand.
- ! The head of the child in the carry cot should never be lower than the body of the child.
- ! Before carrying or lifting, make sure that the handle is in the correct position of use.

## Product Information

Read all the instructions in this manual before using this product. If you have any further questions, please consult the retailer. Some features may vary depending on model.

It is approved to European Safety Standard EN 1466:2014/AC:2015.

Product	Carry Cot
Patent No.	Patents pending
Made in	China
Website	<a href="http://www.joiebaby.com">www.joiebaby.com</a>
Manufacturer	Allison Baby UK Ltd, Venture Point, Towers Business Park Rugeley, Staffordshire, WS15 1UZ

For warranty information, please visit our website at [joiebaby.com](http://joiebaby.com)

# Assemble Carry Cot

see images 1 - 11

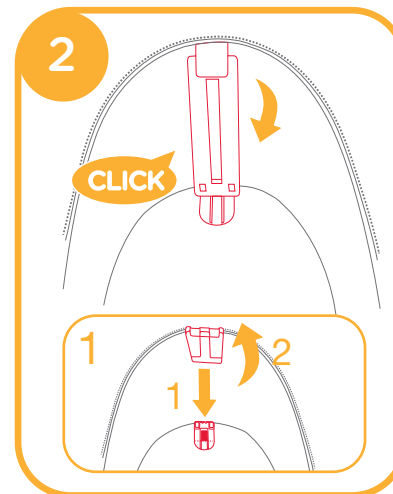
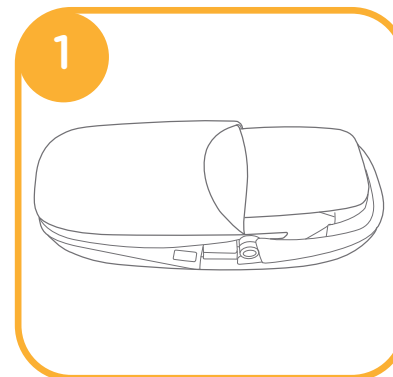

1. Please ensure the 2 support mounts are securely attached. 2

! To release the support mounts, please see image 2 - 1

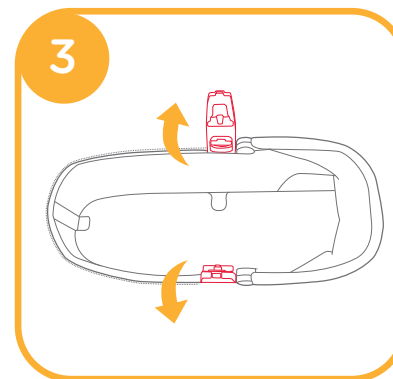

2. Please ensure that both attachment mounts, located on the sides, are securely attached. **4**

! To release the attachment mounts, please see image **4 - 2**

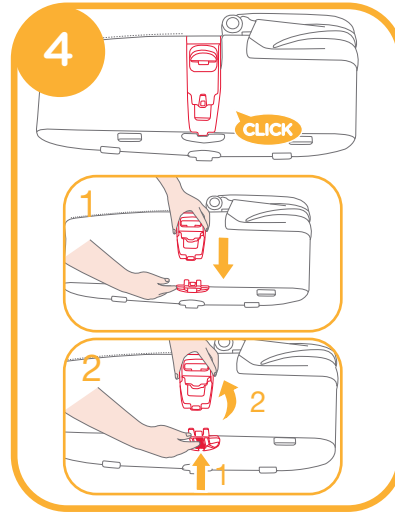

3. Place the inner mattress and zip the zipper. **5 6**

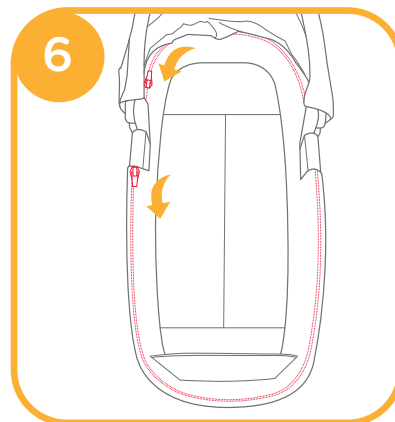
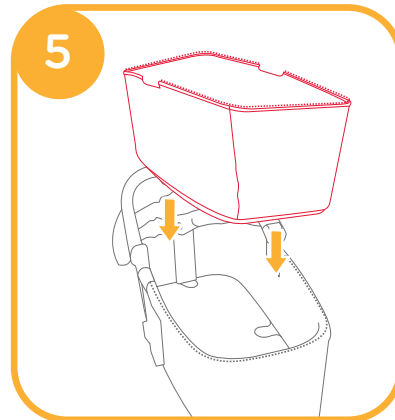

4. Pull up the canopy as illustrated while pressing the buttons on both sides. **7 - 3**

Check to make sure the handle is secure before placing the child in the carry cot. **7 - 1**

! Please make sure that the handle is in the correct position of use before carrying or lifting.

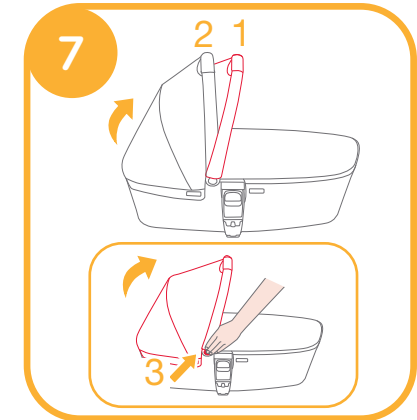

5. Attach the loop and hook fasteners on the bottom of carry cot. **8**

A storage compartment is inside of the carry cot. **8 - 1**

! Always use the mattress when using the carry cot.

! Mattress cover can easily be removed.



6. Place the apron onto the top of the carry cot, and attach at the loop and fasteners. **10**

! Using the apron in cold weather will help give baby a warmer and more comfortable.

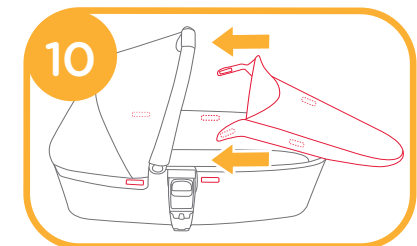
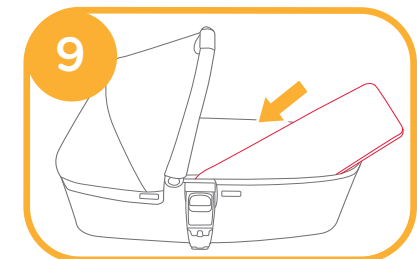

7. The completely assembled carry cot is shown as 11

To disassemble the carry cot simply reverse the steps above.

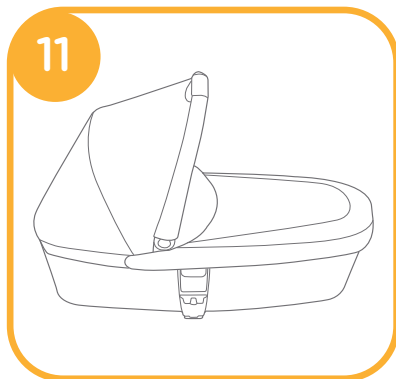

Remove Carry Cot

Press each release side button as shown 14 - 1, whilst lifting up the handle simultaneously. 14 - 2

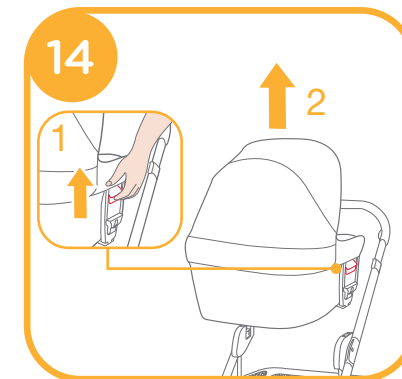

## Use Carry Cot

see images 12 - 14

Place the carry cot directly down until it latches into place. 12

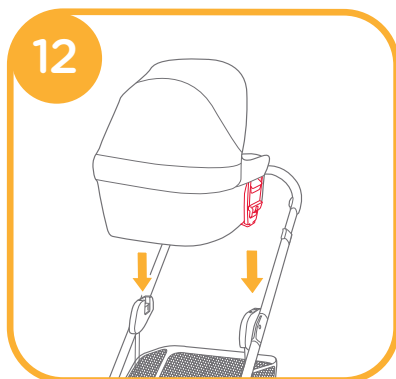

The carry cot is securely attached with a positive "click". 13

! Always remove the seat before using the carry cot.

! Please don't fold the stroller when the carry cot is still attached.

The carry cot can be used with Chrome and Mixx.



## Detach Soft Goods

see image 15

Unzip the zipper to remove the canopy soft goods. 15

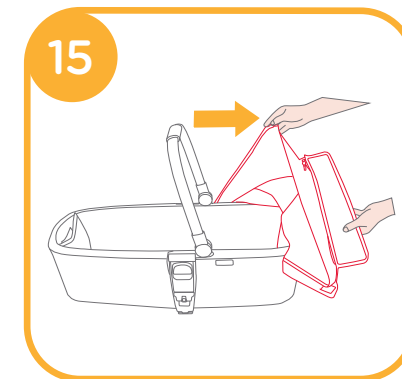

## Care and Maintenance

1. Remove mattress from carry cot and mattress pad from liner. Clean liner and mattress with a damp cloth and dry flat.
2. CLEANING: After removing mattress pad from liner, hand wash, drip dry, NO BLEACH. Only use a damp cloth to clean the mattress pad. Never iron.
3. Removable seat pad may be washed in cold water and drip-dried. No bleach.
4. Excessive exposure to sun or heat could cause fading or warping of parts.



# AVERTISSEMENT

## IMPORTANT: A lire attentivement et conserver ces instructions pour consultations ultérieures.

- ! Ce produit convient aux enfants de la naissance à 9kg. Ne pas utiliser ce produit lorsque l'enfant commence à s'asseoir.
- ! AVERTISSEMENT: Ne jamais laisser l'enfant sans surveillance
- ! AVERTISSEMENT: S'assurer que tous les dispositifs de verrouillage sont enclenchés avant utilisation
- ! AVERTISSEMENT: Pour éviter toute blessure, ne laissez pas d'autre enfant jouer à proximité de la nacelle
- ! AVERTISSEMENT: Ne pas utiliser d'accessoires qui ne sont pas approuvés par le fabricant.
- ! AVERTISSEMENT: Ne PAS utiliser la nacelles si celle-ci est abîmée ou si des pièces sont cassées ou manquantes.
- ! AVERTISSEMENT: Seules les pièces de rechange fournies ou recommandées par le fabricant/distributeur doivent être utilisées
- ! AVERTISSEMENT: Ne PAS utiliser de matelas autre que celui fourni avec la nacelle
- ! AVERTISSEMENT: Vérifier que les dispositifs de fixation de la nacelle, du siège ou du siège auto sont correctement enclenchés avant utilisation
- ! AVERTISSEMENT: Cette nacelle n'est pas conçue pour des périodes de sommeil prolongées. Lorsque l'enfant a besoin de dormir il convient de le placer dans un lit approprié.
- ! Lorsque la nacelle n'est pas fixée sur la poussette, veillez à la poser sur une surface plane, dure et sèche.
- ! N'utilisez jamais cette nacelle sur un support.
- ! La tête de l'enfant dans la nacelle ne doit jamais être plus basse que son corps.
- ! Avant de porter ou de soulever la nacelle, assurez-vous que la poignée est dans la bonne position.
- ! Lorsque la nacelle n'est pas fixée sur la poussette, veillez à la poser sur une surface plane, dure et sèche.
- ! Ne jamais poser la nacelle à proximité de sources de fortes chaleur comme un feu de cheminée ou un tableau électrique, four, gazinière afin d'éviter tout risque d'incendie.
- ! Les composants de la nacelle, la poignée, doivent être inspectés régulièrement afin de détecter les pièces usées ou abîmées.
- ! Pour éviter tout risque d'étouffement, enlevez le sac en plastique et les matériaux d'emballage avant d'utiliser ce produit. Le sac en plastique et les matériaux d'emballage doivent être conservés à l'abri des bébés et des enfants.

## Informations sur le produit

Lisez toutes les instructions de ce manuel avant d'utiliser ce produit. Pour toutes questions supplémentaires, veuillez consulter le revendeur. Certaines caractéristiques peuvent dépendre du modèle.

Ce produit est conforme à la norme de sécurité européenne EN 1466:2014/AC:2015.

Produit	Nacelle
No. brevet	Brevets en attente
Fabriqué en	Chine
Site Web	<a href="http://www.joiebaby.com">www.joiebaby.com</a>
Fabricant	Allison Baby UK Ltd, Venture Point, Towers Business Park Rugeley, Staffordshire, WS15 1UZ United Kingdom

Pour plus d'informations sur le produit et la garantie, veuillez consulter notre site internet à l'adresse suivante : [www.joiebaby.com](http://www.joiebaby.com)

# Assemblage de la nacelle

voir images 1 - 11

1. Assurez-vous que les 2 supports sont bien fixés. ②

! Pour défaire les fixations, référez-vous à l'illustration ② - 1

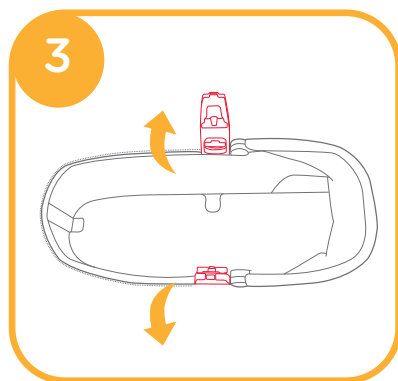
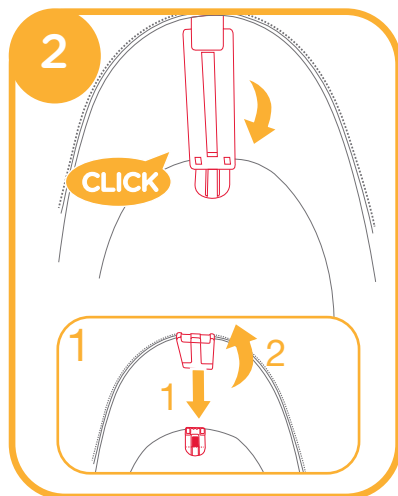
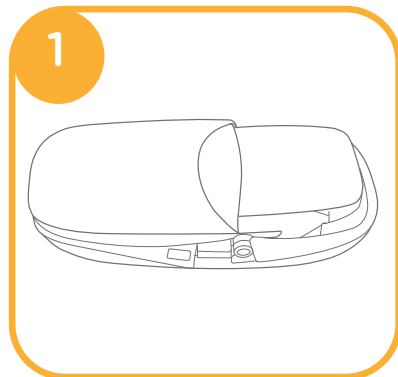

2. Assurez-vous que les deux supports sur les côtés sont bien fixés. ④

! Pour défaire les fixations, référez-vous à l'illustration ④ - 2

3. Placez la doublure intérieure dans la cello et fixez-la avec la fermeture éclair. ⑤ ⑥

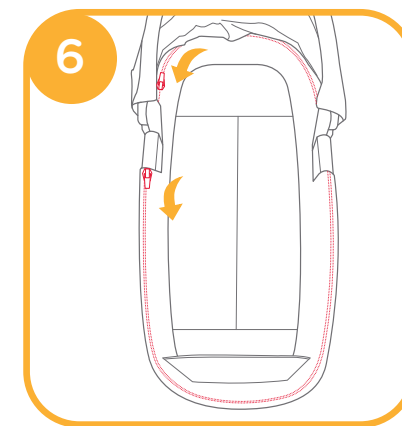
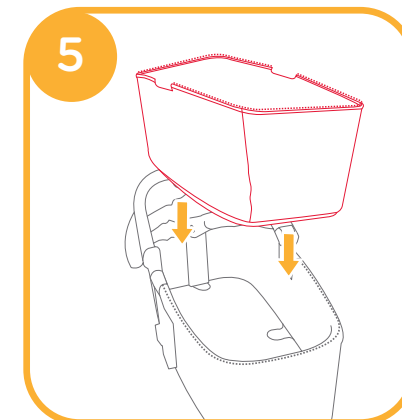
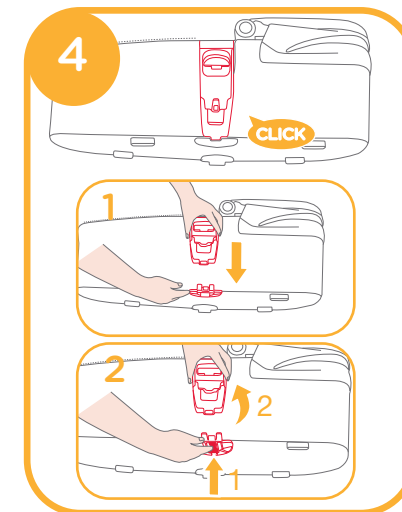

4. Ouvrez la capote comme indiqué sur le schéma, en appuyant sur les boutons situés à l'extérieur sur chaque côté. ⑦ - 3

Vérifiez que la poignée est bien fixée avant de placer l'enfant dans la nacelle. ⑦ - 1

! Avant de porter ou de soulever la nacelle, assurez-vous que la poignée est dans la bonne position.

5. Rabattez les deux côtés l'un sur l'autre pour les fermer au fond de la nacelle. ⑧

Un compartiment de rangement se trouve au bout de la nacelle.

⑧ - 1

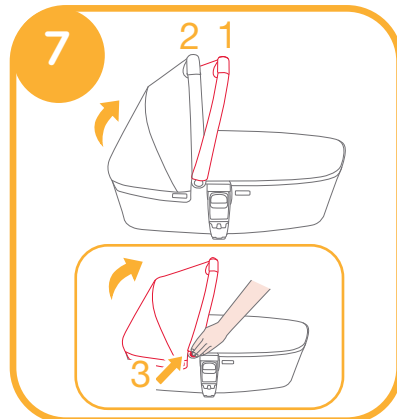

! Utilisez toujours le matelas avec la nacelle.

6. Placez le couvre-jambes sur la nacelle et fixez-le avec les velcros et les attaches. ⑩

! L'utilisation du couvre-jambes par temps froid permet de garder bébé au chaud en lui procurant un environnement confortable pour dormir.

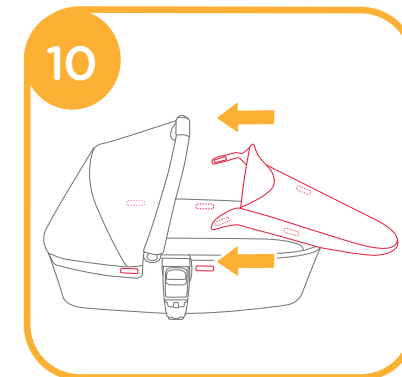
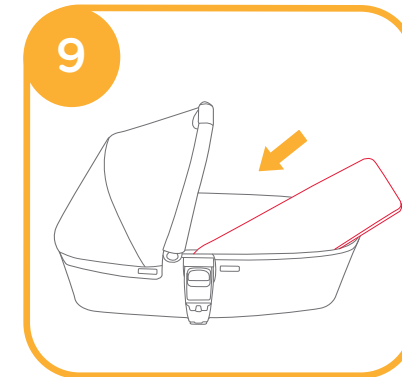

7. La nacelle complètement assemblée est illustrée en ⑪. Pour démonter la nacelle, procédez comme indiqué ci-dessus mais dans l'ordre inverse.

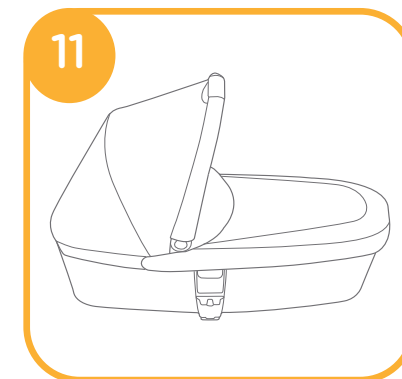

## Utilisation de la nacelle

voir images 12 - 14

Enlevez l'assise de la poussette, puis placez la nacelle au dessus des fixations situés sur le châssis et et enclenchez le système de fermeture 12

La nacelle se fixe exclusivement face à vous.

La nacelle est bien fixée lorsqu'on entend un 'clic'. 13

! Retirez toujours le siège avant d'utiliser la nacelle.

! Ne repliez pas la poussette lorsque la nacelle est en place.

La nacelle peut être utilisée avec Chrome.

Pour retirer la nacelle

Appuyez sur les deux boutons qui sont sur chacun des côtés pour désengager la nacelle, comme le montre l'illustration 14 - 1 et soulevez la nacelle avec la poignée. 14 - 2

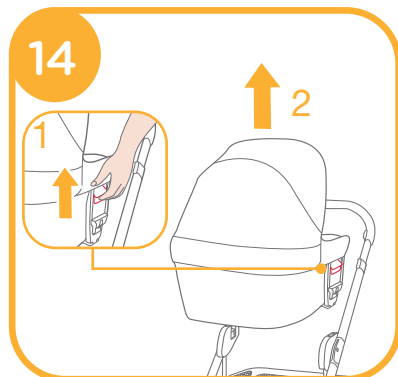
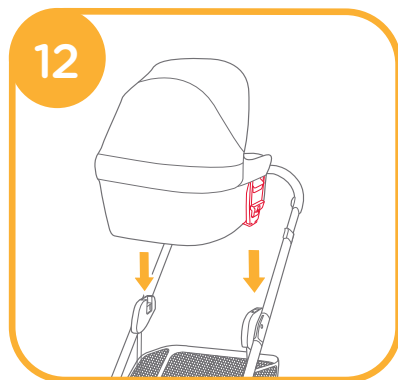

## Détacher les parties en tissu

voir images 15

Ouvrez la fermeture éclair pour retirer les parties en tissus.

Vous pouvez également enlever la partie en tissu de la capote. 15

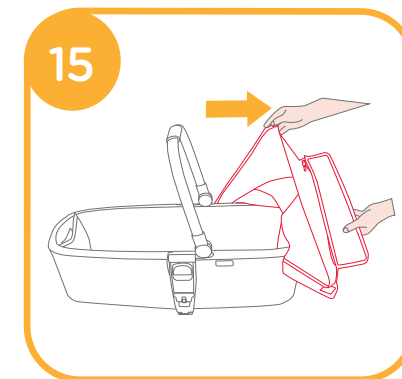

## Entretien et réparations.

1. Retirez le matelas de la nacelle et le support de matelas de la doublure. Nettoyez la doublure et le matelas à l'aide d'un chiffon humide et séchez à plat.
2. NETTOYAGE : Après avoir retiré le support de matelas de la doublure, lavez à la main, faites sécher l'ensemble à plat. N'utilisez aucun détergent, ni eau de javel. Utilisez uniquement un chiffon humide afin de nettoyer le support de matelas. Ne jamais repasser.
3. L'assise de siège amovible peut être lavée à l'eau froide et séché par égouttement. Pas de Javel.
4. L'exposition excessive au soleil ou à la chaleur peut décolorer ou déformer les pièces.





# Warnhinweise

## WICHTIG! HANDBUCH SORGFÄLTIG DURCHLESEN UND FÜR SPÄTERE NUTZUNG AUFBEWAHREN!

- ! Nur für Kinder bis max. 9 kg.
- ! Verwenden Sie die Babywanne nicht mehr, sobald Ihr Kind alleine aufrecht sitzen, krabbeln oder sich selbstständig umdrehen kann.
- ! Stellen Sie die Babywanne nur auf stabilem, ebenem und trockenem Boden ab.
- ! Lassen Sie Ihr Kind nicht unbeaufsichtigt in der Nähe der Babywanne spielen.
- ! Verwenden Sie die Babywanne nicht, wenn Teile defekt sind oder fehlen.
- ! Nehmen Sie am Produkt keine Veränderungen vor und nutzen Sie keine Bauteile oder Zubehör anderer Hersteller.
- ! Stellen Sie sicher, dass die Babywanne nicht in der Nähe von Gefahrenquellen wie elektrischen Kabeln, Hitzequellen oder offenen Flammen platziert wird.
- ! Prüfen Sie regelmäßig, ob die Griffe und die Unterseite der Babywanne Beschädigungen und Verschleiß aufzeigen.
- ! Verwenden Sie nur die mit der Babywanne gelieferte Matratze; fügen Sie keine weitere Matratze hinzu.
- ! Die Babywanne ist nicht für längere Schlafzeiten vorgesehen. Sollte Ihr Kind Schlaf brauchen, legen Sie es in ein geeignetes Kinderbett.
- ! Lassen Sie das Kind nicht unbeaufsichtigt. Bleiben Sie immer in Sichtweite.
- ! Verwenden Sie die Babywanne niemals auf einem Ständer.
- ! Stellen Sie sicher, dass der Kopf des Kindes nicht niedriger als der Körper liegt.
- ! Prüfen Sie vor dem Tragen oder Anheben der Babywanne, dass der Griff korrekt eingestellt ist.

## Produktinformationen

Lesen Sie alle Anweisungen in diesem Handbuch vor Nutzung des Produktes. Wenn Sie weitere Fragen haben, wenden Sie sich bitte an Ihren Fachhändler. Einige Merkmale können je nach Modell variieren. Zulassung entsprechend europäischem Sicherheitsstandard EN1466:2014/AC:2015.

Produkt	Babywanne
Verwendung	bis max. 9 kg
Materialien	Kunststoff, Metall, Stoffe
Patent-Nr.	Patente angemeldet
Hergestellt in	China
Markenname	Joie
Website	de.joiebaby.com
Hersteller	Allison Baby UK Ltd

# Babywanne montieren

siehe Abbildung 1 - 11

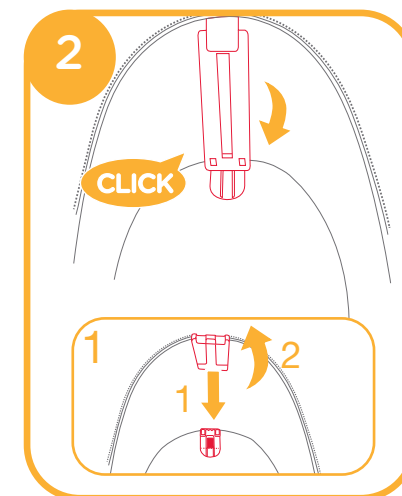
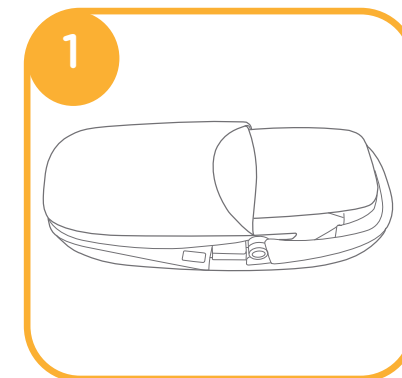

1. Prüfen Sie, ob die beiden innenliegenden Stützhalterungen korrekt fixiert sind. 2

! Bitte beachten Sie zum Lösen der Stützhalterungen Abbildung 2 - 1

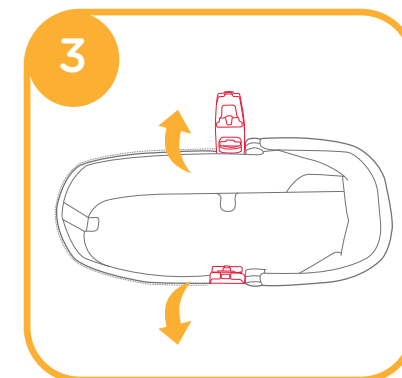

2. Prüfen Sie, ob die beiden außenliegenden Stützhalterungen korrekt fixiert sind. ④

! Bitte beachten Sie zum Lösen der Stützhalterungen Abbildung ④ - 2

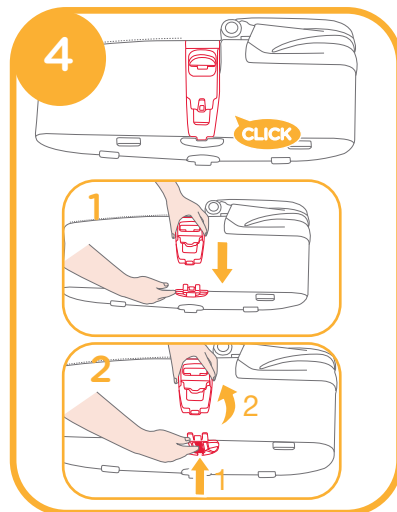

3. Platzieren Sie den Matratzen-Einhang ordnungsgemäß in der Babywanne. Verbinden Sie die beiden einzelnen Komponenten (Matratzen-Einhang und Wannengestell) anschließend mit dem Reißverschluss. ⑤-⑥

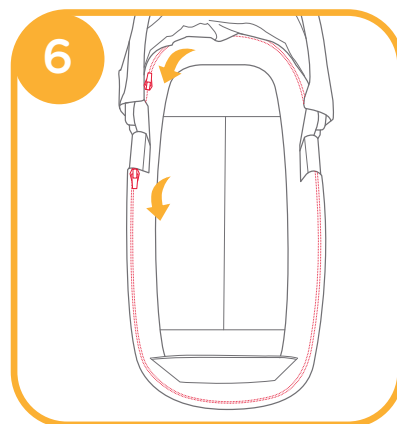
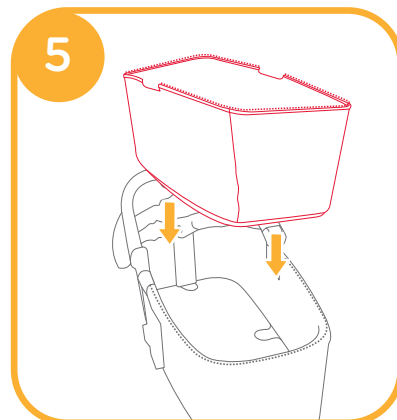

4. Um das Verdeck aufzuklappen, drücken Sie die beiden Knöpfe an den Seiten. ⑦ - 3  
Vergewissern Sie sich, dass der Griff fest ist, bevor Sie das Kind in die Babywanne legen. ⑦ - 1

! Stellen Sie sicher, dass der Tragegriff korrekt fixiert ist bevor Sie die Babywanne tragen oder anheben.

5. Verschließen Sie den Einhang mit dem Klettverschluss. ⑧  
An der Innenseite der Babywanne befindet sich ein Aufbewahrungsfach. ⑧ - 1

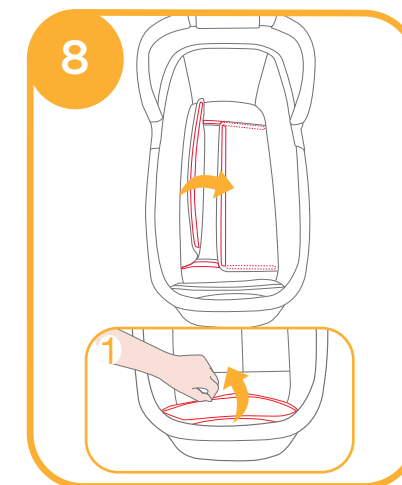
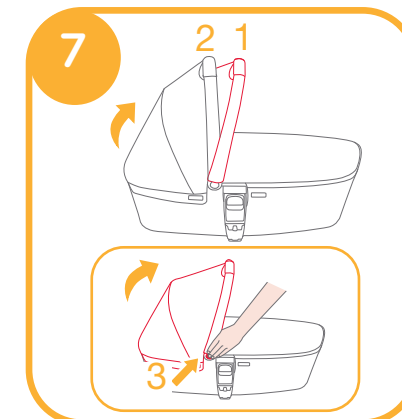

! Verwenden Sie die Babywanne niemals ohne die Matratze.

6. Legen Sie die Abdeckung auf die Babywanne und befestigen Sie diese mit den Klettverschlüssen. <sup>10</sup>

! Besonders im Winter gewährleistet die Abdeckung Schutz vor den Witterungen.

7. Die komplett aufgebaute Babywanne sehen Sie in Abbildung <sup>11</sup>.

Um die Babywanne auseinander zu bauen, befolgen Sie die obigen Schritte in umgekehrter Reihenfolge.

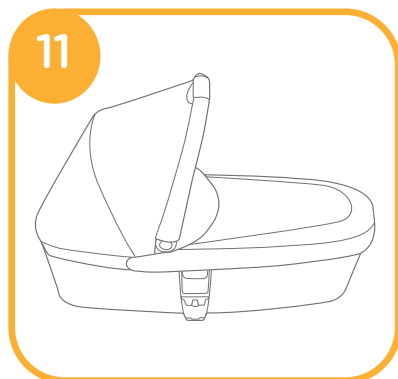
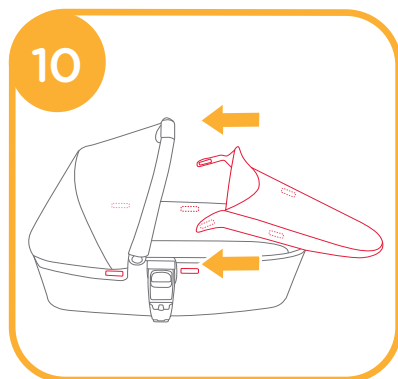
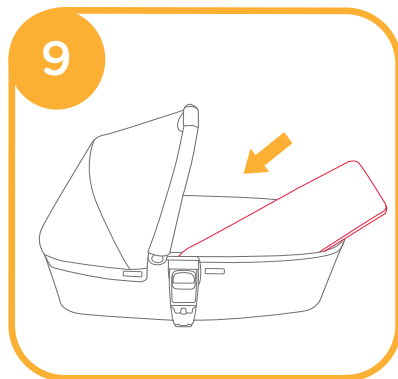

## Verwendung der Babywanne

siehe Abbildung <sup>12</sup> - <sup>14</sup>

Führen Sie die Babywanne auf den Adaptern nach unten, bis diese einrastet. <sup>12</sup>

Ein Klick-Geräusch bestätigt, dass die Babywanne korrekt fixiert ist. <sup>13</sup>

! Bitte entfernen Sie vor Verwendung der Babywanne die Sitzeinheit.

! Bitte klappen Sie den Kinderwagen nicht zusammen, während die Babywanne darauf fixiert ist.

Babywanne abnehmen

Drücken Sie die Entriegelungsknöpfe an den Seiten der Babywanne <sup>14</sup> - 1 und heben Sie diese an. <sup>14</sup> - 2

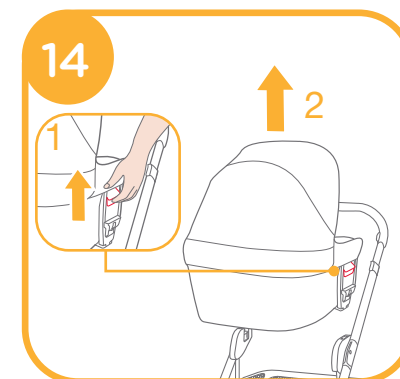
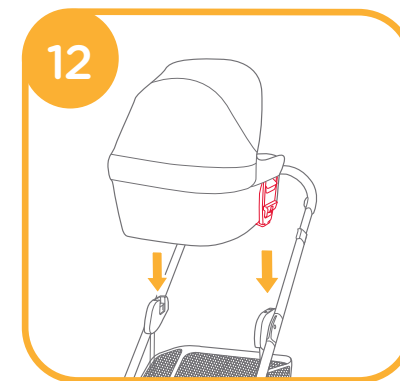

# Abnehmen der Bezüge

siehe Abbildung 15

Lösen Sie den Reißverschluss um das Verdeck abzunehmen. 15

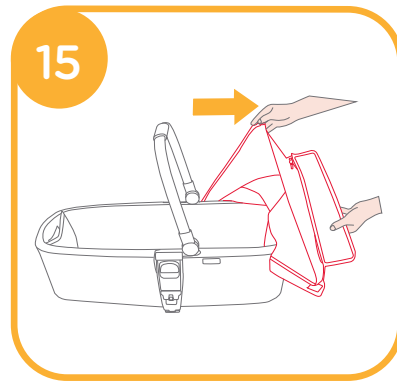

# Pflege und Wartung

- ! Bezug und Matratzenpolster können mit einem Schwamm und Seifenwasser gereinigt werden. Anschließend zum Trocknen ausbreiten. Verwenden Sie kein Bleichmittel.
- ! Lassen Sie die gewaschenen Bezüge abtropfen und lufttrocknen. Geben Sie sie nicht in den Trockner und bügeln Sie diese nicht.
- ! Bei übermäßiger Sonnenbestrahlung oder Hitzeeinwirkung können Teile verblassen oder sich verformen.



# ADVERTENCIA

**IMPORTANTE:** Lea estas instrucciones detenidamente antes de utilizar el producto y guárdelas para futura referencia.

- ! Este producto solo es adecuado para niños que no puedan incorporarse sin ayuda. Peso máximo del niño: 9kg
- ! Utilice únicamente sobre una superficie firme, horizontal y seca.
- ! No deje que otros niños jueguen sin supervisión junto al capazo.
- ! No utilice si falta alguna pieza o si observa algún desperfecto.
- ! Utilice solo piezas de sustitución suministradas o aprobadas por el fabricante.
- ! Evite utilizar en las cercanías de chimeneas y otras fuentes de calor intenso como calefactores eléctricos, calentadores de gas, etc...
- ! Inspeccione regularmente las asas y la parte inferior para comprobar la presencia de señales de daños o desgaste.
- ! NO la utilice con ningún colchón (ni añada ningún otro) que no sea el que se incluye con la cuna portátil.
- ! Este producto no está concebido para dormir durante periodos prolongados de tiempo.
- ! ATENCION! Nunca deje a los niños sin vigilancia.
- ! No utilice nunca el capazo sobre un soporte.
- ! La cabeza del niño en el capazo nunca debe quedar por debajo del cuerpo de aquel.
- ! Antes de transportar o levantar, asegúrese de que el asa se encuentran la posición correcta de uso.

## Información del producto

Lea todas las instrucciones incluidas en este manual antes de utilizar este producto. Si tiene alguna duda, póngase en contacto con su proveedor. Algunas características pueden variar según el modelo.

Producto aprobado por el estándar de seguridad europeo EN 1466:2014/AC:2015.

Producto	Capazo
Patente n.º	Pendiente de patente
Fabricado en	China
Sitio Web	www.joiebaby.com
Fabricante	Allison Baby UK Ltd, Venture Point, Towers Business Park Rugeley, Staffordshire, WS15 1UZ

Para información sobre la garantía, por favor visite nuestra web [joiebaby.com](http://joiebaby.com)

# Ensamble del capazo

consulte las imágenes 1 - 11

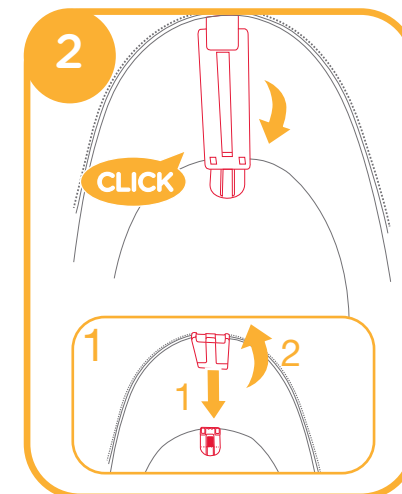
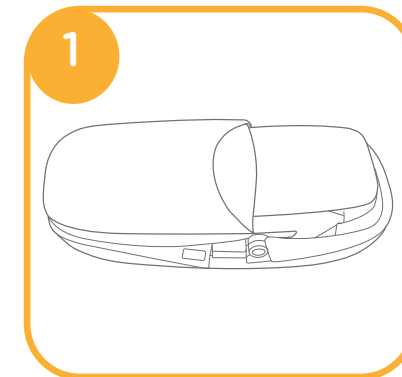

1. Asegúrese de que los 2 soportes de apoyo están fijados de forma segura. 2

! Para liberar los soportes de apoyo, consulte la imagen 2 - 1

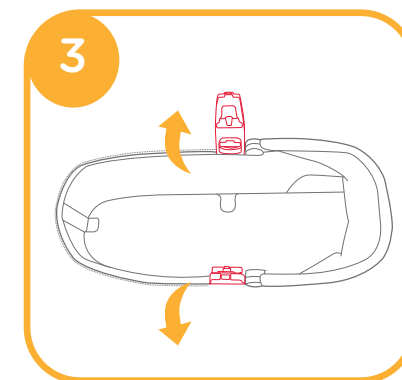

2. Asegúrese de que ambos soportes de sujeción, ubicados en los lados, están acoplados de forma segura. **4**

! Para liberar los soportes de sujeción, consulte la imagen **4 - 2**

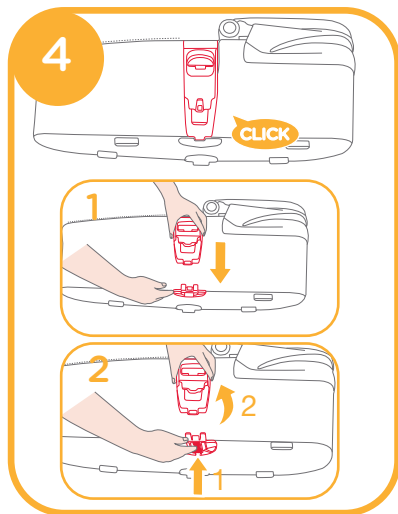

3. Coloca el colchón interior y cierra la cremallera. **5 6**

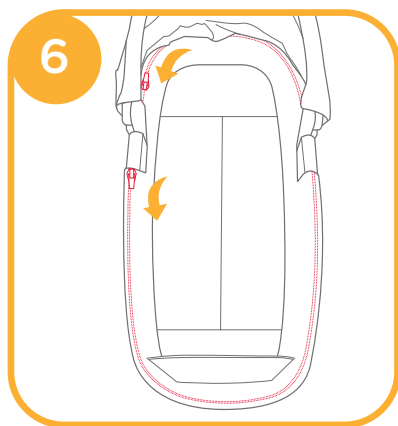
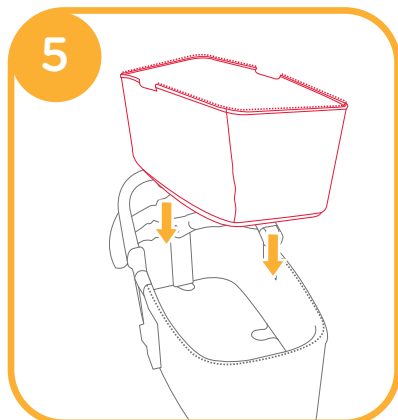

4. Tire de la capota tal y como se muestra mientras presiona los botones situados en ambos lados. **7 - 3**  
Asegúrese de que el asa está segura antes de colocar al niño en el capazo.  
**7 - 1**

! Asegúrese de que el asa se encuentra en la posición correcta de uso antes de transportar o levantar.

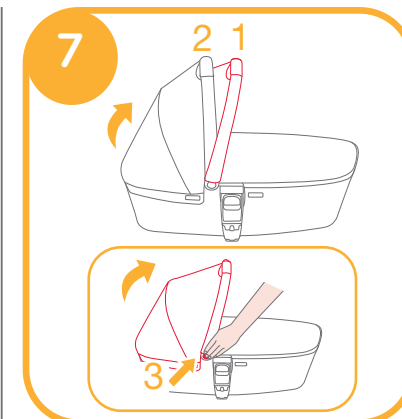

5. Acople el enganche y los vehículos en la parte inferior del capazo. **8**  
Dentro del capazo hay un compartimento para almacenamiento. **8 - 1**

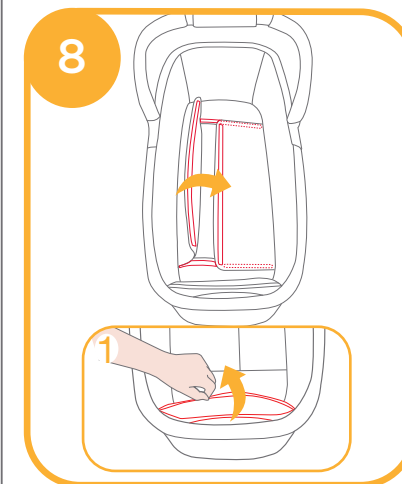

! Utilice siempre el colchón cuando utilice el capazo.

6. Coloque el cubrepíes en la parte superior del capazo y acóplelo al enganche y los velcros. <sup>10</sup>

! El uso del cubrepíes cuando hace frío ayuda a proporcionar al bebé un entorno de sueño cálido y confortable.

7. El capazo completamente montado aparece en la figura <sup>11</sup>. Para desmontar el capazo, simplemente repita los pasos anteriores a la inversa.

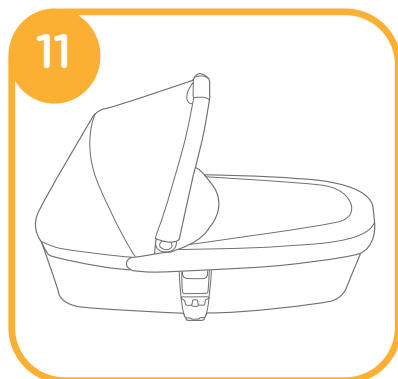
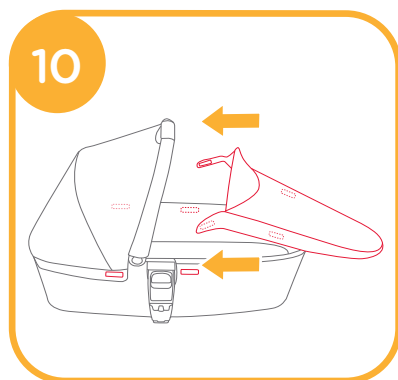
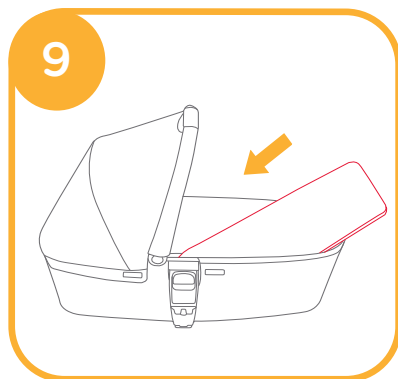

## Utilizar el capazo

consulte las imágenes <sup>12</sup> - <sup>14</sup>

Coloque el capazo directamente hacia abajo hasta que quede sujeto en su posición mediante el sonido de un clic. <sup>12</sup>

El capazo queda acoplado de forma segura cuando se escucha un "clic".

<sup>13</sup>

! Quite siempre el asiento antes de utilizar el capazo.

! No doble el cochecito cuando el capazo esté montado.

EL capazo se puede utilizar con Chrome y Mixx.

Presione los botones laterales de liberación tal y como se muestran la figura <sup>14</sup> - 1, mientras levanta al mismo tiempo el asa. <sup>14</sup> - 2

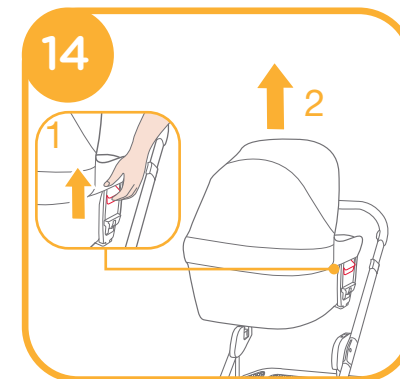
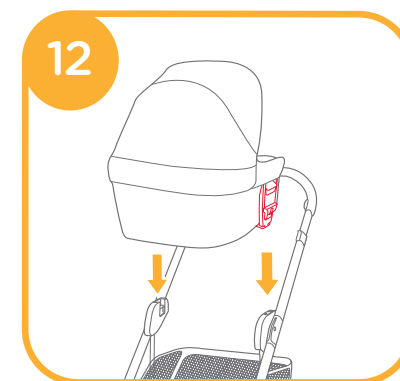

## Desmontaje del acolchado

consulte las imágenes <sup>15</sup>

Abra la cremallera para quitar el acolchado del capazo. <sup>15</sup>

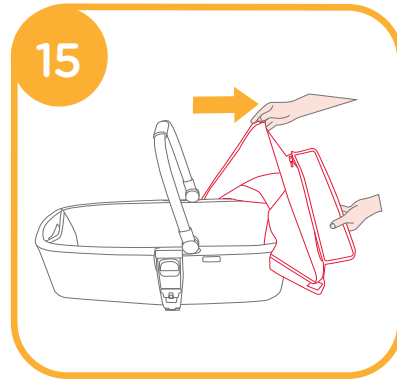

## Cuidados y mantenimiento

1. Saque el colchón del capazo y el cubrecolchón de la funda. Limpie la funda y el colchón con un trapo húmedo y deje secar sobre una superficie plana.
2. LIMPIEZA: Una vez haya sacado el cubrecolchón de la funda, lave a mano y deje escurrir. NO UTILICE LEJÍA. Utilice solo un trapo húmedo para limpiar el colchón. No planche nunca.
3. Para lavar el acolchado extraíble del asiento, puede hacerlo con agua fría y dejarlo escurrir. No utilice lejía.
4. Una exposición excesiva al sol o al calor podría decolorar o deformar las piezas.





# ADVERTÊNCIA

**IMPORTANTE:** Leia as instruções cuidadosamente antes de usar e guarde-as para referência futura.

- ! Este produto é adequado apenas para uma criança que não possa sentar desatendida. Peso máximo da criança: 9kg.
- ! Use apenas em um nível firme horizontal e em superfície seca.
- ! Não deixe outras crianças brincarem desatendidas perto do carrinho.
- ! Não use se alguma peça estiver quebrada, torta ou faltando.
- ! Use as peças de substituição fornecidas ou aprovadas pelo fabricante.
- ! Esteja ciente do risco de chama aberta ou outra fonte de calor forte, como chamas de barra elétrica, incêndios de gás, etc., na proximidade da cadeira de auto.
- ! As alças e a base da cadeira de auto devem ser inspecionadas regularmente para sinais de dano e desgaste.
- ! NÃO use ou adicione nenhum colchão que não seja aquele fornecido com a cadeira de auto.
- ! Esta cadeira de auto não se destina para períodos prolongados de sono.
- ! ADVERTÊNCIA Nunca deixe sua criança sozinha.
- ! nunca deixe o carrinho em um suporte.
- ! A cabeça da criança na cadeira de auto nunca deve estar em um nível mais baixo do que o corpo da criança.
- ! Antes de transportar ou levantar, assegure-se de que a alça esteja na posição correta de uso.

## Informações do produto

Leia todas as instruções deste manual antes de utilizar o produto. Se tiver quaisquer dúvidas, contate o revendedor. Alguns recursos podem variar dependendo do modelo.

Ela foi aprovada no Padrão de Segurança Europeu EN 1466:2014/AC:2015.

Produto	Cadeira de auto
Patente nº.	Patente pendente
Feito em	China
Website	www.joiebaby.com
Fabricante	Allison Baby UK Ltd, Venture Point, Towers Business Park Rugeley, Staffordshire, WS15 1UZ

Para informações de garantia, visite nosso website em [joiebaby.com](http://joiebaby.com)

# Montagem mosés

ver imagens 1 - 11

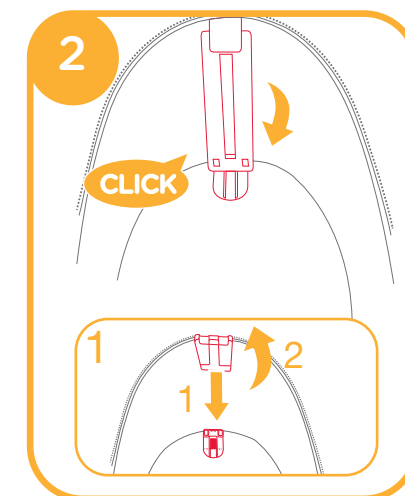
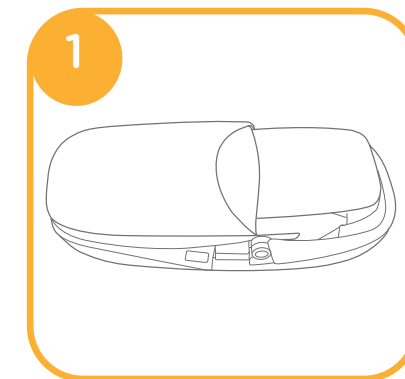

1. Assegure-se de que as 2 montagens de suporte estejam firmemente presas. 2

! Para soltar as montagens anexadas, veja a imagem 2 - 1

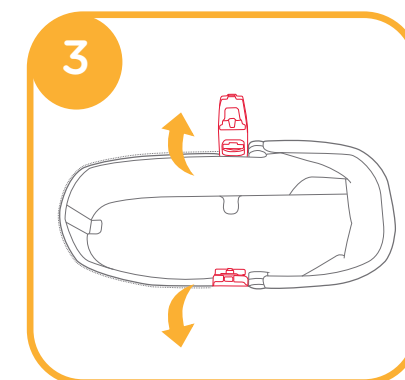

2. Assegure-se de que ambas as montagens anexadas, localizadas em ambos os lados, estejam firmemente presas. 4

! Para soltar as montagens anexadas, veja a imagem 4 - 2

3. Coloque o colchonete interno e feche o zíper 5 6

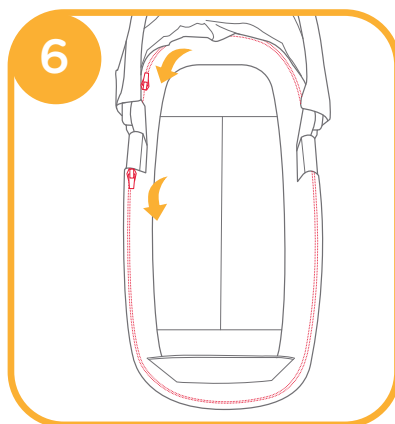
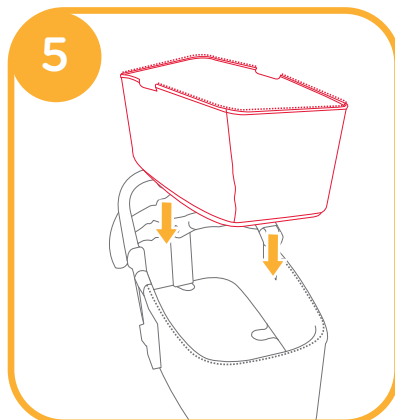
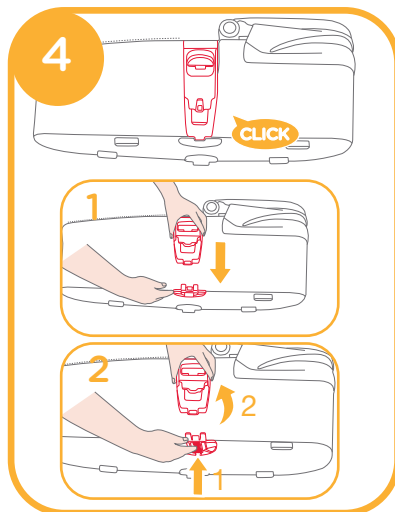

4. Puxe o toldo para cima como ilustrado pressionando ao mesmo tempo os botões em ambos os lados. 7 - 3

Verifique para assegurar-se de que a alça esteja presa antes de colocar a criança na cadeira de auto. 7 - 1

! Assegure-se de que a alça esteja na posição correta de uso antes de transportar ou levantar.

5. Prenda os prendedores de laço e gancho embaixo da cadeira de auto. 8

Existe um compartimento de armazenamento dentro da cadeira de auto. 8 - 1

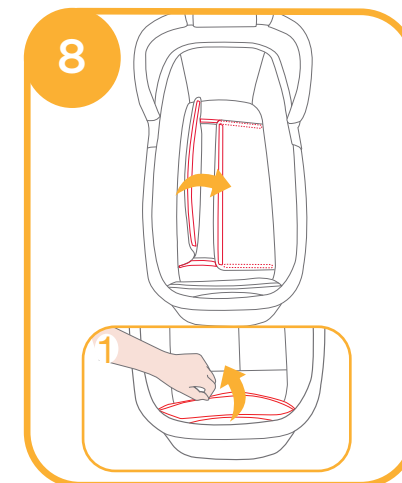
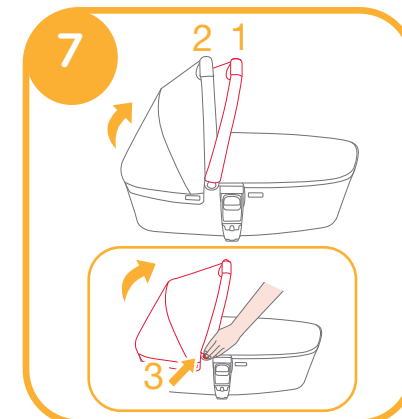

! Sempre use o colchão ao usar a cadeira de auto.

6. Coloque a cobertura protetora em cima da cadeira de auto, e prenda no laço e nos prendedores. <sup>10</sup>

! Uso da cobertura protetora em clima frio ajudará a fornecer um ambiente quente e confortável ao bebê para dormir.

7. A cadeira de auto completamente montada é mostrado no <sup>11</sup>. Para desmontar a cadeira de auto simplesmente inverta os passos acima.

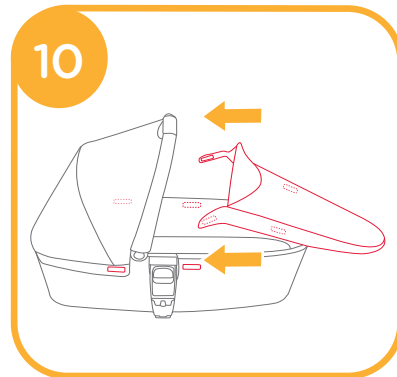
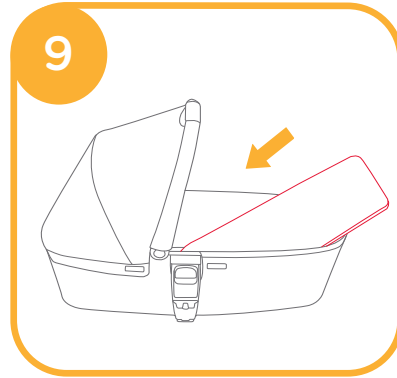

## Uso da cadeira de auto

ver imagens <sup>12</sup> - <sup>14</sup>

Coloque a cadeira de auto diretamente embaixo até fixá-la no lugar. <sup>12</sup>

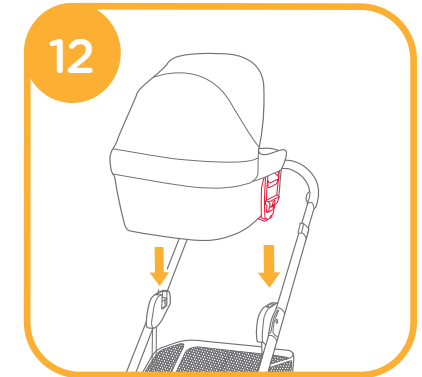

A cadeira de auto estará firmemente presa com um “clique” positivo. <sup>13</sup>

! Sempre remova o assento antes de usar a cadeira de auto.

! Não dobre o carrinho quando a cadeira para auto estiver ainda anexada.

A cadeira para auto pode ser usada com Chrome e Mixx.



Remoção da Cadeira de Auto  
Pressione cada botão lateral de liberação como mostrado em <sup>14</sup> - 1, levantando a alça ao mesmo tempo.

<sup>14</sup> - 2

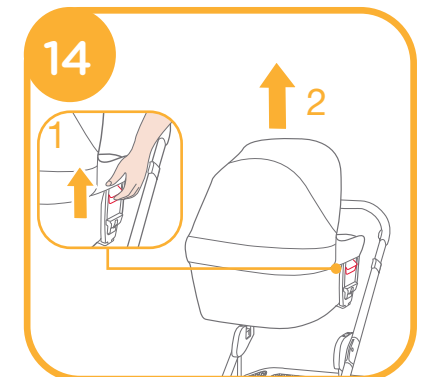

## Separar as partes macias

ver imagens <sup>15</sup>

Abra o zíper para remover as partes macias do toldo. <sup>15</sup>

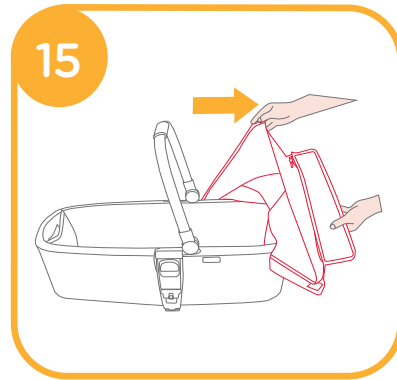

## Cuidado e manutenção

1. Remova o colchão da cadeira de auto e a almofada do colchão do revestimento. Limpe o revestimento e o colchão com um pano úmido e seque.
2. LIMPEZA: Após remover o colchão do revestimento, lave à mão e seque, NÃO USE ALVEJANTE. Use apenas um pano úmido para limpar a almofada do colchão. Nunca passe a ferro.
3. A almofada do assento removível pode ser lavada em água fria em secada ao ar livre. Não usar alvejante.
4. A exposição excessiva ao sol ou calor pode causar desbotamento ou deformação das peças.



# WAARSCHUWING

**BELANGRIJK:** lees de instructies vóór het gebruik en bewaar ze om ze later te kunnen raadplegen.

- ! Dit product is alleen geschikt voor een kind dat niet zonder hulp rechtop kan zitten. Maximumgewicht van het kind: 9 kg.
- ! Alleen gebruiken op een stevig, horizontaal en droog oppervlak.
- ! Laat andere kinderen niet zonder toezicht in de omgeving van de draagwieg spelen.
- ! Niet gebruiken bij gebroken, gescheurde of ontbrekende onderdelen.
- ! Gebruik alleen door de fabrikant geleverde of goedgekeurde vervangende onderdelen.
- ! Houd rekening met het gevaar van open vuur en andere bronnen van grote warmte, zoals elektrische straalkachels, gaskachels enz. in de buurt van de draagwieg.
- ! De handgrepen en bodem moeten regelmatig gecontroleerd worden op tekenen van schade en slijtage.
- ! Gebruik GEEN ander matras dan is meegeleverd met de draagwieg.
- ! Dit product is niet bedoeld om langdurig in te slapen.
- ! WAARSCHUWING! Laat uw kind nooit zonder toezicht.
- ! Gebruik de draagwieg nooit op een onderstel.
- ! Het hoofd van het kind in de reiswieg mag nooit lager zijn dan het lichaam van het kind.
- ! Zorg er voor dat de greep in de juiste stand staat voordat u deze gebruikt om de draagwieg te dragen of op te tillen.

## Productinformatie

Lees alle aanwijzingen in deze handleiding voordat u het product gebruikt. Als u vragen hebt, kunt u contact opnemen met de verkoper. Sommige functies kunnen verschillen, afhankelijk van het model.

Goedgekeurd volgens de Europese veiligheidsnorm EN 1466:2014/AC:2015.

Product	Draagwieg
Patentnr.	Patenten aangevraagd
Gemaakt in	China
Website	<a href="http://www.joiebaby.com">www.joiebaby.com</a>
Producent	Allison Baby UK Ltd, Venture Point, Towers Business Park Rugeley, Staffordshire, WS15 1UZ

Bezoek voor de garantiebepalingen svp onze website [joiebaby.com](http://joiebaby.com)

# Draagbare wieg ensemble

zie afbeeldingen 1 - 11

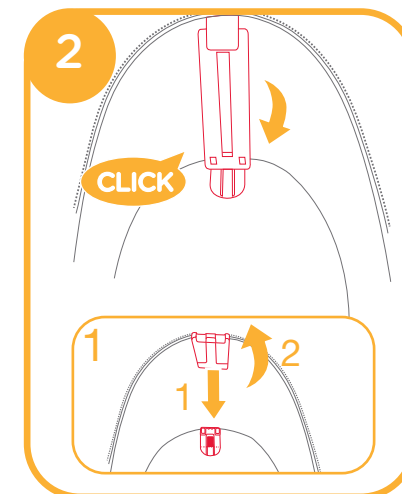
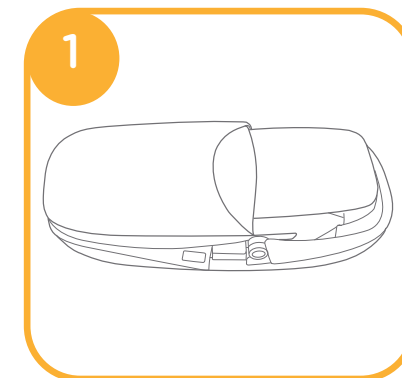

1. Zorg er voor dat de 2 steunen stevig vast zitten. 2

! Zie afbeelding 2 - 1 voor het losmaken van de bevestigingspunten.

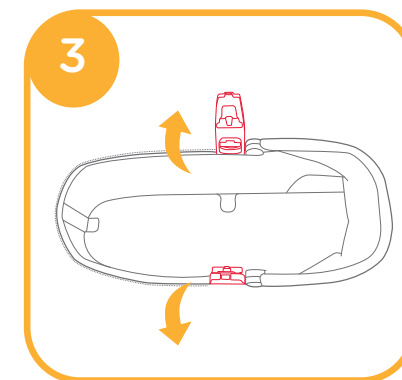

2. Zorg er voor dat beide bevestigingspunten op de zijkanten stevig vast zitten. 4

! Zie afbeelding 4 - 2 voor het losmaken van de bevestigingspunten.

3. Plaats de binnen matras en maak de rits vast. 5 6

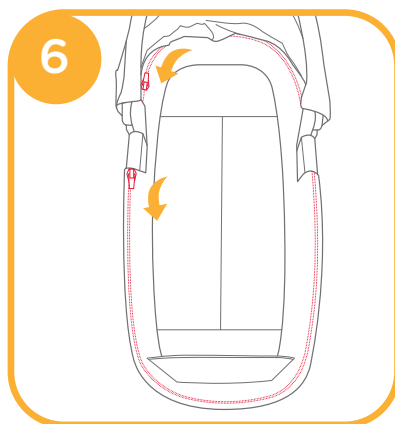
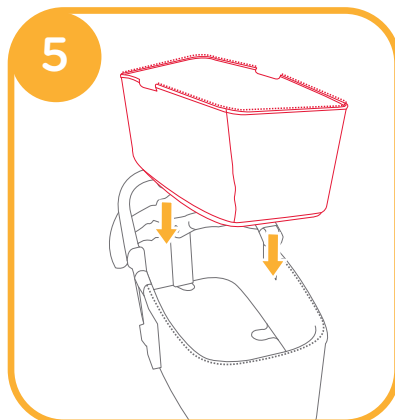
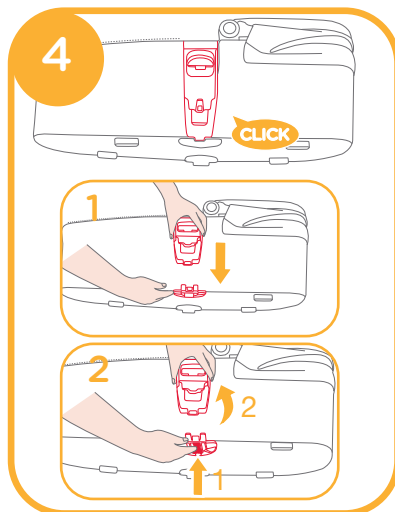

4. Trek de kap omhoog als afgebeeld terwijl u de knoppen aan weerszijden indrukt. 7 - 3

Controleer of de greep stevig vast zit voordat u het kind in de draagwieg plaatst. 7 - 1

! Zorg er voor dat de greep in de juiste stand staat voordat u deze gebruikt voor dragen of optillen.

5. Bevestig de lus- en haakvastzetters op de bodem van de draagwieg. 8  
8 - 1

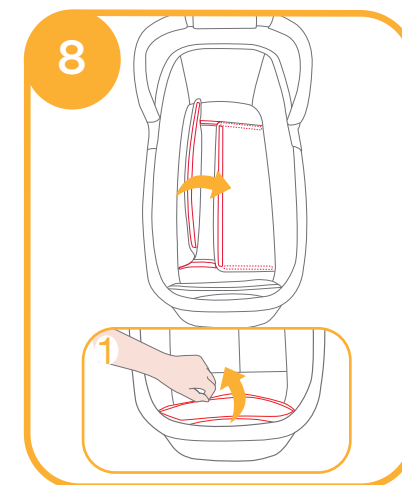
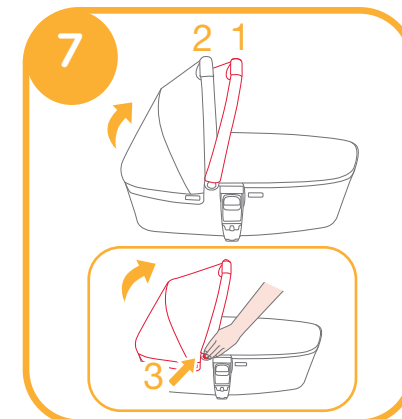

! Gebruik altijd het matras bij gebruik van de draagwieg.

6. Plaats het schort op de bovenkant van de draagwieg en bevestig dit aan de lus en vastzetters. <sup>10</sup>

! Door het schort bij koud weer te gebruiken, krijgt de baby een warmer en comfortabeler slaapomgeving.

7. De volledig gemonteerde draagwieg is afgebeeld in <sup>11</sup>.

Om de draagwieg te demonteren, gaat u in omgekeerde volgorde te werk.

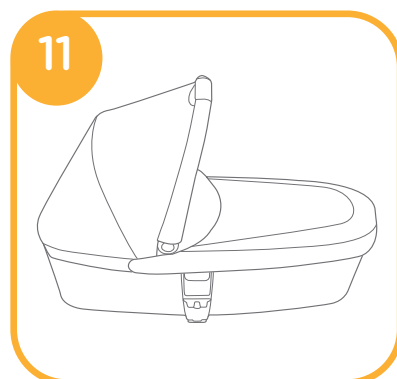
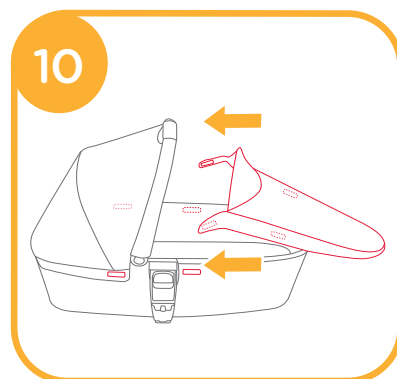
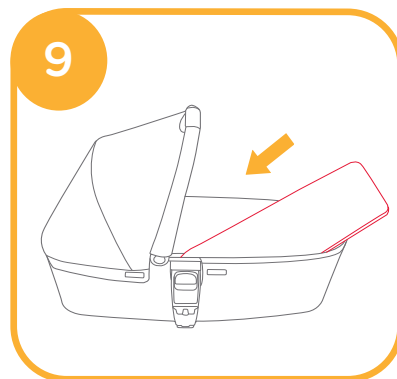

## De draagwieg gebruiken

zie afbeeldingen <sup>12</sup> - <sup>14</sup>

Druk de draagwieg omlaag tot hij op zijn plaats klikt. <sup>12</sup>

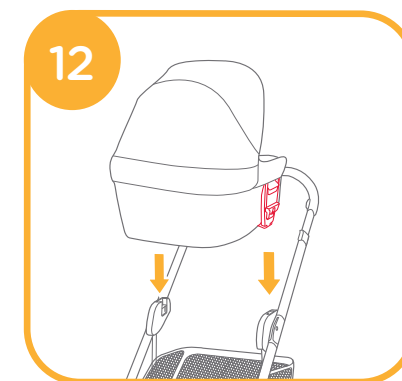

De draagwieg zit stevig vast als u een duidelijke "klik" hoort. <sup>13</sup>

! Verwijder altijd het zitje voordat u de draagwieg gebruikt.

! Vouw de wandelwagen niet op als de draagwieg daarop bevestigd is.

U kunt de draagwieg gebruiken met Chrome en Mixx.



Draagwieg verwijderen

Druk op elke ontgrendelknop opzij als afgebeeld in <sup>14</sup> - 1, terwijl u tegelijk de greep optilt. <sup>14</sup> - 2

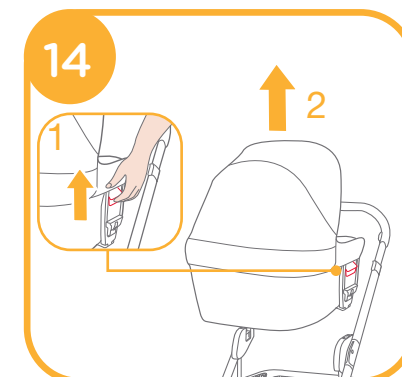

# Zachte voorwerpen losmaken

zie afbeeldingen 15

Maak de rits open om de zachte voorwerpen van de kap te verwijderen. 15

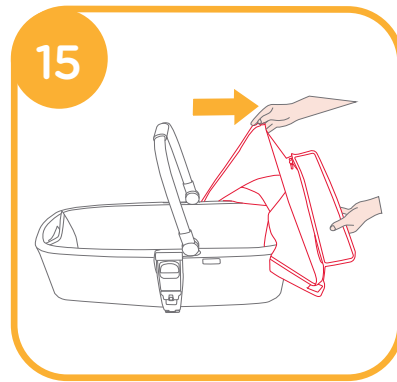

# Verzorging en onderhoud

1. Verwijder het matras uit de draagwieg en het kussen uit de voering. Maak voering en matras met een vochtige doek schoon en droog ze plat.
2. REINIGEN: na het verwijderen van het matraskussen uit de voering met de hand wassen, laten uitdruipen, **GEEN BLEEKMIDDEL**. Gebruik alleen een vochtige doek om het matraskussen schoon te maken. Niet strijken.
3. Het uitneembare kussen van het zitje mag met koud water worden gewassen en te drogen gehangen. Geen bleekmiddel.
4. Overmatige blootstelling aan zon of warmte kan vervagen of vervormen van onderdelen veroorzaken.





# AVVERTENZA

## IMPORTANTE - leggere attentamente queste istruzioni e conservarle per uso futuro.

- ! Questo prodotto è adatto solo per un bambino che non è ancora in grado di stare seduto da solo. Peso massimo del bambino: 9 kg.
- ! Parcheggiare esclusivamente su una superficie solida, in piano e asciutta.
- ! Impedire che altri bambini giochino senza sorveglianza vicino alla culla portatile.
- ! Non usare se una parte della culla portatile è rotta, strappata o mancante.
- ! Utilizzare solo pezzi di ricambio forniti o approvati dal costruttore.
- ! Evitare di avvicinare la culla portatile a fiamme libere e ad altre fonti di forte calore, come gli accenditori elettrici o fornelli a gas, ecc.
- ! Le maniglie e il fondo della culla portatile devono essere controllati regolarmente per l'eventuale presenza di segni di danno e usura.
- ! NON utilizzare o aggiungere materassini diversi da quello fornito con la culla portatile.
- ! Questa culla portatile non deve essere utilizzata per periodi di sonno prolungati.
- ! AVVERTENZA Non lasciare mai il bambino incustodito.
- ! Non utilizzare mai la culla portatile su un supporto.
- ! La testa del bambino nella culla portatile non deve mai essere più bassa del corpo del bambino.
- ! Prima di trasportare o sollevare la culla portatile, assicurarsi che la maniglia sia in posizione corretta.

## Informazioni sul prodotto

Leggere tutte le istruzioni del presente manuale prima di usare il prodotto. In caso di ulteriori domande, rivolgersi al rivenditore. Alcune funzioni potrebbero variare in base al modello.

Omologazione secondo la Norma di Sicurezza Europea EN 1466:2014/AC:2015.

Prodotto	Culla portatile
N. brevetto	In attesa di brevetto
Prodotto in	Cina
Sito web	www.joiebaby.com
Produttore	Allison Baby UK Ltd, Venture Point, Towers Business Park Rugeley, Staffordshire, WS15 1UZ

Per informazioni più dettagliate, si prega di visitare il nostro sito web all'indirizzo [joiebaby.com](http://joiebaby.com)

# Montaggio della culla portatile

vedere le figure 1 - 11

1. Verificare che i 2 supporti di fissaggio siano saldamente agganciati. ②

! Per sganciare i supporti di fissaggio, vedere la figura ② - 1

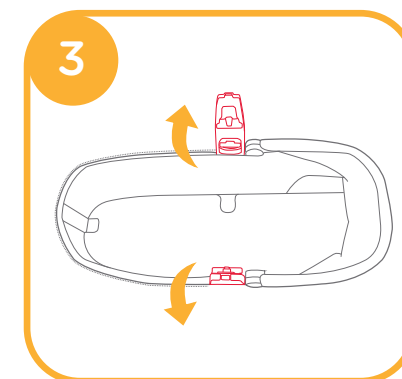
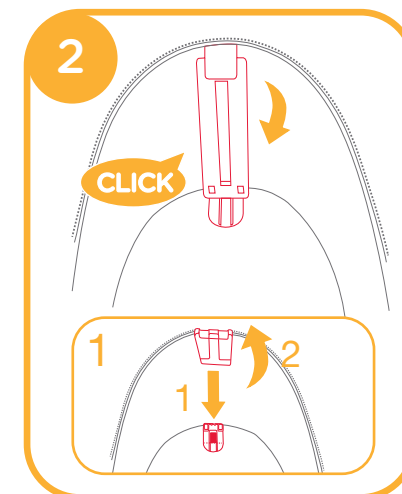
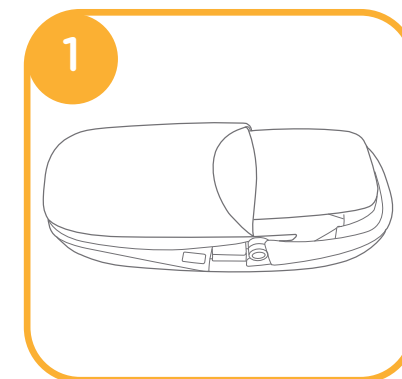

2. Verificare che entrambi i supporti di fissaggio, posizionati lateralmente, siano saldamente agganciati. **4**

! Per sganciare i supporti di fissaggio, vedere la figura **4 - 2**

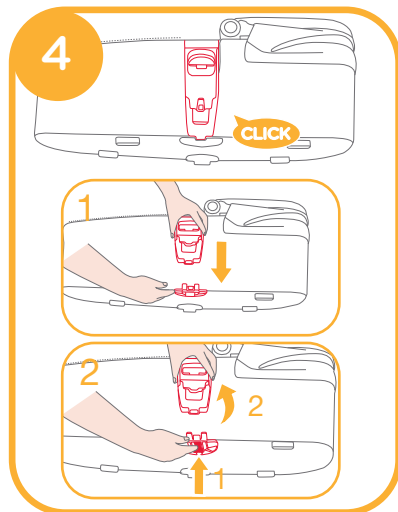

3. Inserire il materasso interno e chiudere la cerniera. **5 6**

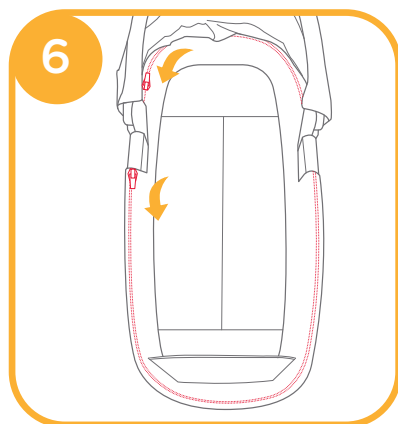
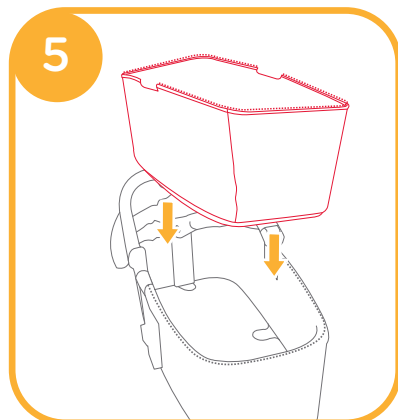

4. Sollevare il tettuccio come mostrato in figura premendo i pulsanti su entrambi i lati. **7 - 3**

Verificare che la maniglia sia agganciata saldamente prima di mettere il bambino nella culla portatile. **7 - 1**

! Verificare che la maniglia sia nella posizione corretta prima di trasportare o sollevare la culla portatile.

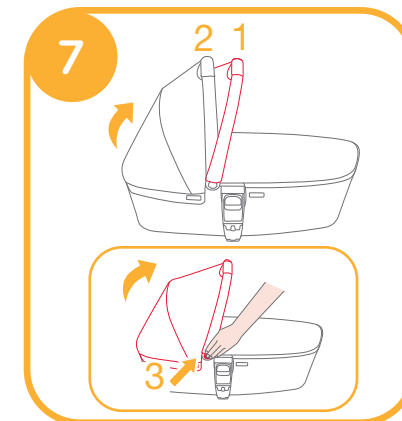

5. Fissare le chiusure in velcro sulla parte inferiore della culla portatile. **8**

All'interno della culla portatile è presente un vano di conservazione.

**8 - 1**

! Quando si usa la culla portatile, usare sempre anche il materassino.

! La coperta del materassino è facilmente estraibile.



6. Collocare il coprigambe sulla parte superiore della culla portatile e fissare sulle chiusure in velcro. **10**

! L'uso del coprigambe quando fa freddo aiuta a conferire al bambino un aspetto più caldo e confortevole.

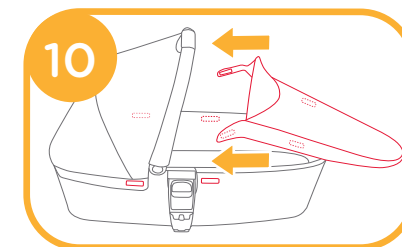
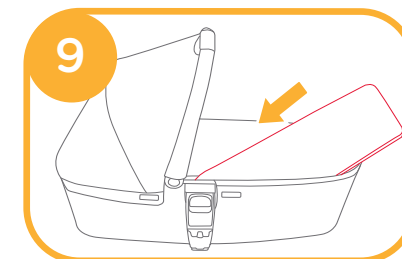

7. La culla portatile completamente montata viene mostrata in **11**.  
Per smontare la culla portatile, basta invertire le procedure precedenti.

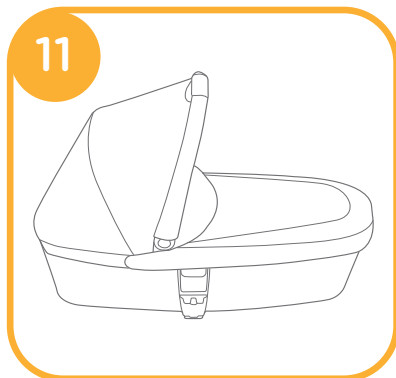

- Rimozione della culla portatile  
Premere tutti i pulsanti per sganciare la culla come mostrato in figura **14 - 1**, mentre si solleva contemporaneamente la maniglia. **14 - 2**

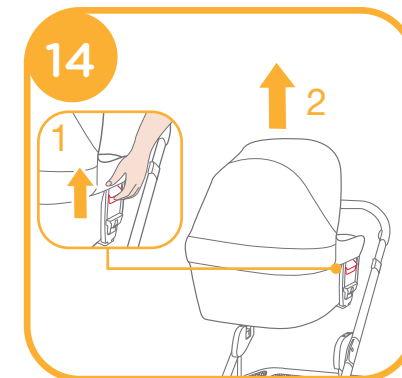

## Uso della culla portatile

vedere le figure **12 - 14**

Appoggiare direttamente la culla portatile finché non scatta in posizione. **12**

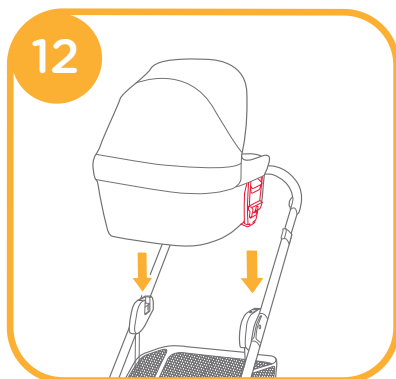

Quando la culla portatile si aggancia saldamente emette un "clic". **13**

- ! Prima di utilizzare la culla portatile togliere il sedile.
- ! Non piegare il passeggino quando è ancora agganciata la culla portatile. a culla portatile si può utilizzare con Chrome e Mixx.



## Rimozione del rivestimento imbottito

vedere figura **15**

Aprire la cerniera per aprire il rivestimento imbottito del tettuccio. **15**

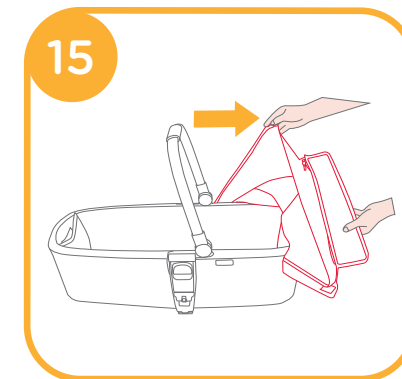

## Cura e manutenzione

1. Rimuovere il materassino dalla culla portatile ed l'imbottitura dalla federa. Pulire la federa e il materassino con un panno umido e farli asciugare ben stesi.
2. PULIZIA: Dopo aver tolto l'imbottitura del materassino dalla federa, lavare a mano, lasciare asciugare a mano, NON USARE CANDEGGINA. Per pulire l'imbottitura del materassino usare solamente un panno umido. Non stirare mai.
3. L'imbottitura reversibile può essere lavata in acqua fredda e lasciata sgocciolare fino ad asciugatura. Non usare candeggina.
4. Un'eccessiva esposizione alla luce del sole potrebbe causare lo sbiadimento o la deformazione dei componenti.



# UYARI

**ÖNEMLİ:** Kullanmadan önce talimatları dikkatlice okuyun ve ileride başvurmak üzere saklayın.

- ! Bu ürün, yalnızca destek olmadan uyuyamayan çocuklar için uygundur. En fazla kilo: 9 kg.
- ! Yalnızca sabit, yatay, düz ve kuru bir yüzey üzerinde kullanın.
- ! Diğer çocukların portatif karyola yakınında yetişkin gözetimi olmadan oynamasına izin vermeyin.
- ! Portatif karyolanın herhangi bir parçası kırık, yırtık ya da eksikse kullanmayın.
- ! Yalnızca üretici tarafından verilen ya da onaylanan yedek parçaları kullanın.
- ! Portatif karyolanın yakınında açık alevler ve elektrikli ızgara, gaz ateşi gibi güçlü ısı kaynaklarının oluşturabileceği tehlikelere karşı dikkatli olun.
- ! Portatif karyolanın tutacakları ve taban kısmı, hasar ve eskime belirtilerine karşı düzenli olarak denetlenmelidir.
- ! Portatif karyolayla sağlanan dışında herhangi bir şilte kullanmayın veya eklemeyin.
- ! Bu portatif karyola uzun süre uyumak için tasarlanmamıştır.
- ! UYARI! Çocuğunuzu asla gözetimsiz bırakmayınız.
- ! Portatif karyolayı asla bir stand üzerinde kullanmayın.
- ! Portatif karyolada çocuğun kafası vücudundan asla daha alçakta olmamalıdır.
- ! Taşımadan veya kaldırmadan önce, tutacağın doğru kullanım konumunda olduğundan emin olun.

## Ürün Bilgisi

Bu ürünü kullanmadan önce bu kılavuzdaki tüm talimatları okuyun. Sorularınız varsa lütfen satıcıyla iletişime geçin. Bazı özellikler modele bağlı olarak değişebilir.

EN 1466:2014/AC:2015 Avrupa Güvenlik Standardı onaylıdır.

Ürün	Portatif Karyola
Patent No.	Patentler beklemededir
Çin'de	üretimiştir
Web sitesi	www.joiebaby.com
Üretici	Allison Baby UK Ltd, Venture Point, Towers Business Park Rugeley, Staffordshire, WS15 1UZ

Garanti bilgisi için lütfen joiebaby.com adresindeki web sitemizi ziyaret edin

## Portatif besik montajı

bkz. görüntüler 1 - 11

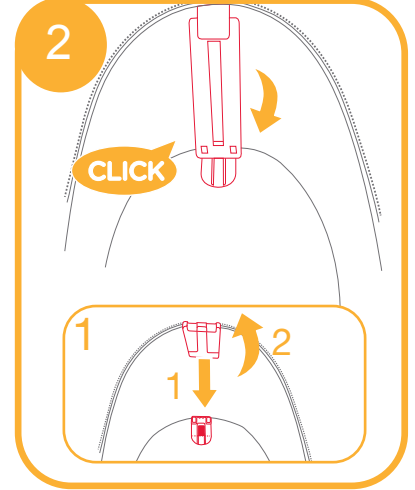
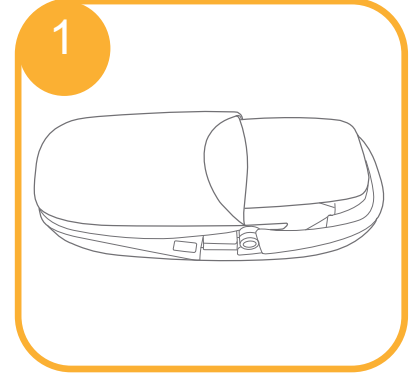

1. Lütfen 2 destek bağlantısının güvenli biçimde takıldığından emin olun. 2
- ! Destek bağlantılarını serbest bırakmak için lütfen 2 - 1 gösterimine bakın.

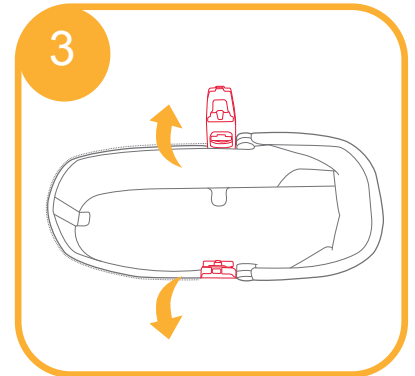

2. Lütfen yan taraflarda bulunan her iki ek bağlantısının güvenli biçimde takıldığından emin olun. 4

! Ek bağlantılarını serbest bırakmak için lütfen 4 - 2 gösterimine bakın.

3. iç yatağı yerleştiriniz ve fermuarını kapatınız. 5 6

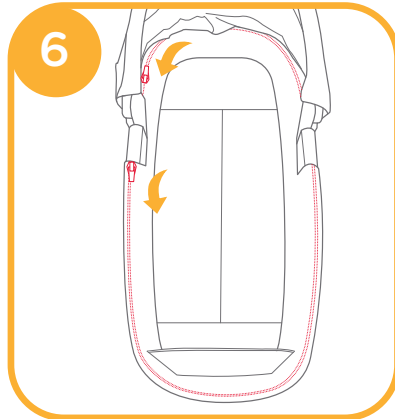
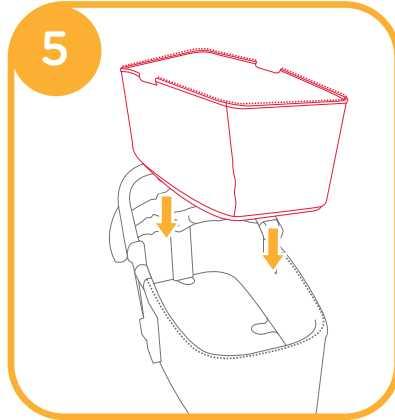
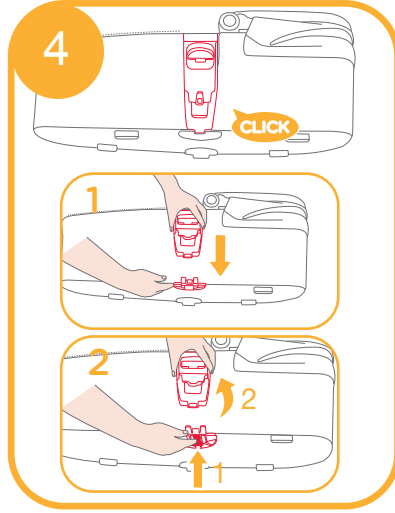

4. Her iki taraftaki düğmelere basarken tenteyi gösterildiği gibi yukarı çekin.

7 - 3

Çocuğu portatif karyolaya yerleştirmeden önce tutacağı kontrol ederek sabit olduğundan emin olun. 7 - 1

! Lütfen taşımadan veya kaldırmadan önce, tutacağın doğru kullanım konumunda olduğundan emin olun.

5. Bağlayıcıları ve kancaları portatif karyolanın alt kısmına takın. 8  
Portatif karyolanın içinde bir saklama bölmesi vardır. 8 - 1

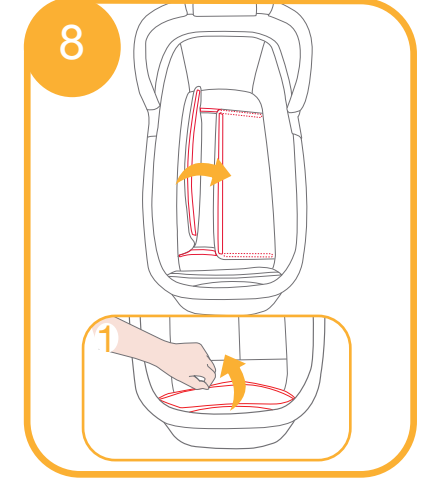
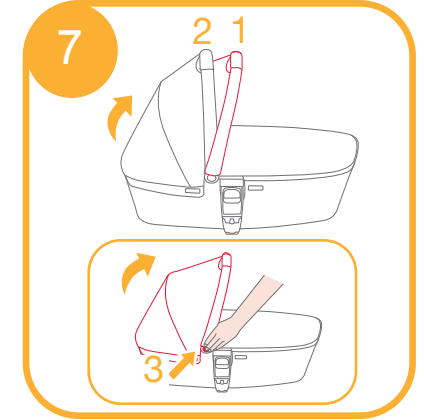

! Portatif karyolayla birlikte şilteyi mutlaka kullanın.

6. Rüzgârlığı portatif karyolanın üstüne yerleştirip, bağlayıcı ve tutturucuları takın. <sup>10</sup>

! Soğuk havada rüzgârlığı kullanmak, bebeğe daha sıcak ve rahat bir uyku ortamı sağlamaya yardımcı olacaktır.

7. Tamamen monte edilen portatif karyola <sup>11</sup> ile gösterilmektedir. Portatif karyolayı sökmek için yukarıdaki adımları ters yönde izlememiz yeterlidir.

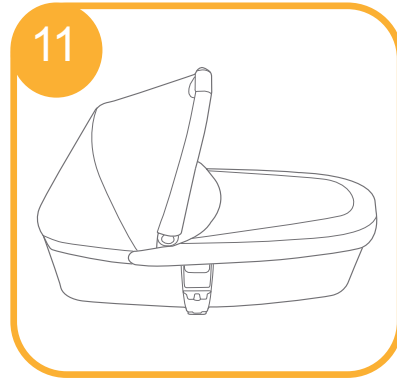
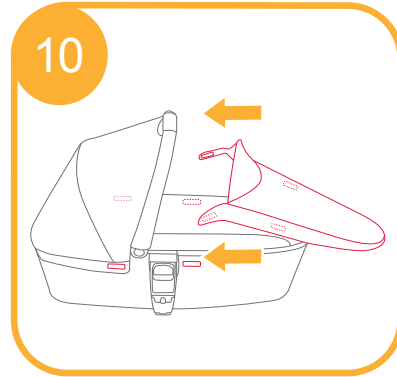
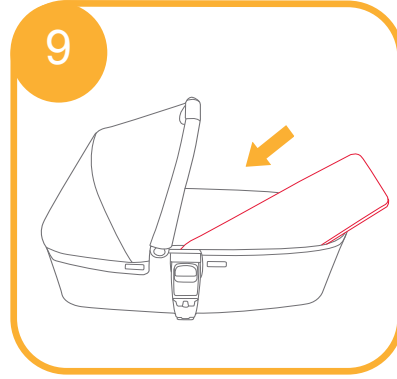

## Portatif Karyolayı Kullanın

bkz. görüntüler <sup>12</sup> - <sup>14</sup>

Portatif karyolayı mandalla yerine sabitlenene kadar doğrudan aşağı doğru yerleştirin. <sup>12</sup>

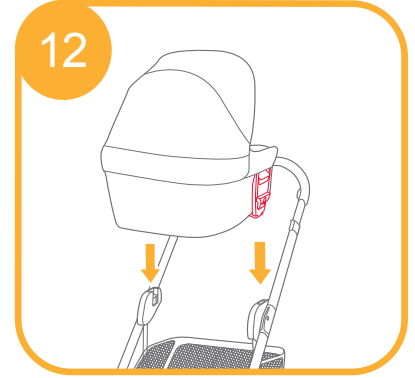

Belirgin bir "tık" sesi duyulduğunda portatif karyola güvenli biçimde takılmış demektir. <sup>13</sup>

- ! Portatif karyolayı kullanmadan önce koltuğu mutlaka çıkarın.
- ! Lütfen portatif karyola takılı durumdayken bebek arabasını katlamayın.

Portatif karyola Chrome ve Mixx ile kullanılabilir.



Portatif Karyolayı Çıkarın  
Tutacağı yukarı doğru kaldırırken aynı anda her bir taraftaki serbest bırakma düğmesine <sup>14</sup> - 1, ile gösterildiği gibi basın. <sup>14</sup> - 2

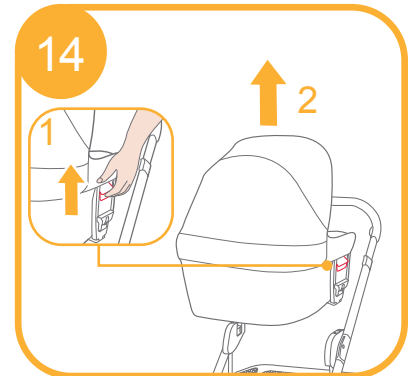

## Tekstil Malzemelerini Ayırma

bkz. görüntüler 15

Tente tekstil malzemelerini çıkarmak için fermuarı açın. 15

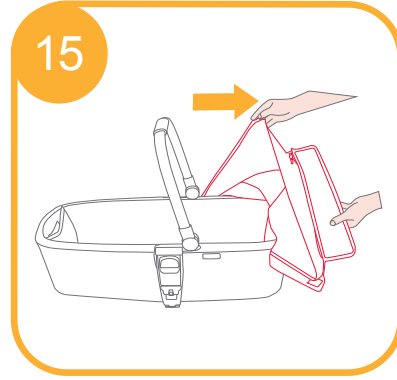

## Bakım ve Koruma

1. Şilteyi portatif karyoladan, şilte yastığını da kılıftan çıkarın. Kılıfı ve şilteyi nemli bir bezle temizleyin ve sererek kurumaya bırakın.
2. TEMİZLEME: Şilte yastığını kılıftan çıkardıktan sonra elinizde yıkayın ve asarak kurutun. ÇAMAŞIR SUYU KULLANMAYIN. Şilte yastığını temizlemek için yalnızca nemli bir bez kullanın. Asla ütölemeyin.
3. Çıkarılabilir koltuk yastığı soğuk suda yıkanabilir ve asılarak kurutulabilir. Çamaşır suyu kullanmayın.
4. Güneşe ya da ısıya uzun süre maruz kalması halinde parçaların rengi solabilir ya da biçimsel bozulmalar görülebilir.



# ADVARSEL

**VIGTIGT: Læs alle anvisninger nøje inden brug og gemme denne brugervejledning for fremtidig reference.**

- ! Dette produkt er kun egnet til børn, som ikke kan sidde op uden hjælp.
- ! Maksimal vægt af barnet: 9 kg.
- ! Må kun bruges på en fast, vandret, jævn og tør overflade.
- ! Lad ikke andre børn lege uden opsyn i nærheden af babyliften.
- ! Barnesædet må ikke bruges, hvis nogen dele af den er beskadiget, slidt eller mangler.
- ! Brug kun reservedele, som leveres eller er godkendt af fabrikanten.
- ! Vær opmærksom på risikoen ved åben ild og andre kilder til stærk varme, såsom elektriske varmeapparater, gasbrænde, osv. i nærheden af babyliften.
- ! Håndtaget og bunden af babyliften bør jævnligt ses efter for tegn på skader og slid.
- ! Brug IKKE andre madrasser end den, der følger med babyliften.
- ! Denne babylift er ikke beregnet til, at børn sover i den i længere tid ad gangen.
- ! **ADVARSEL** Efterlad aldrig dit barn uden opsyn.
- ! Babyliften må aldrig bruges på et stativ.
- ! Barnets hoved i babyliften må aldrig være lavere end dets krop.
- ! Inden du bærer eller løfter babyliften, skal du kontrollere, at håndtaget er i den korrekte position.

## Produktinformation

Læs alle instruktionerne i denne vejledning, inden produktet tages i brug. Hvis du har yderligere spørgsmål, bedes du venligst kontakte din forhandler. Nogle funktioner kan variere, afhængig af din model.

Den er godkendt i henhold til den europæiske sikkerhedsstandard EN 1466:2014/AC:2015.

Produkt	Babylift
Patentnummer	Produktet er patentanmeldt
Fremstillet i	Kina
Hjemmeside	<a href="http://www.joiebaby.com">www.joiebaby.com</a>
Fabrikant	Allison Baby UK Ltd, Venture Point, Towers Business Park Rugeley, Staffordshire, WS15 1UZ

Besøg venligst vores hjemmeside, for information vedrørende garanti, på [joiebaby.com](http://joiebaby.com)

# Samling af babylift

se billederne ① - ⑪

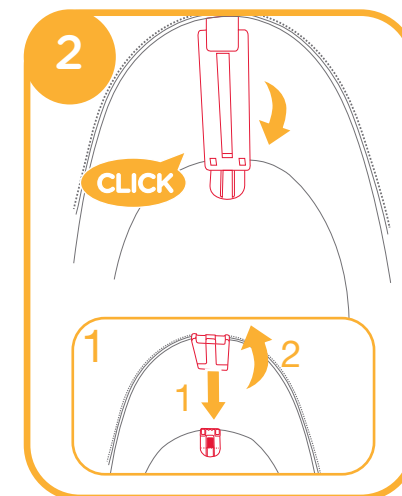
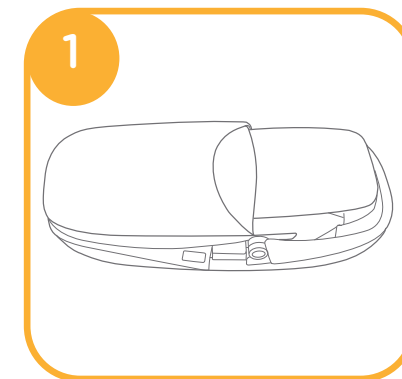

1. Kontroller, at de 2 fastgørelsesstykker er sikkert fastgjort. ②

! For at frigøre fastgørelsesstykkerne, henvises der til ② - 1

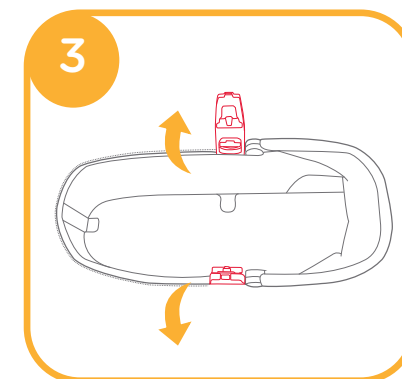



2. Kontroller, at begge fastgørelsesstykker, på hver side, er sikkert fastgjort.

4

! For at frigøre fastgørelsesstykkerne, henvises der til 4 - 2

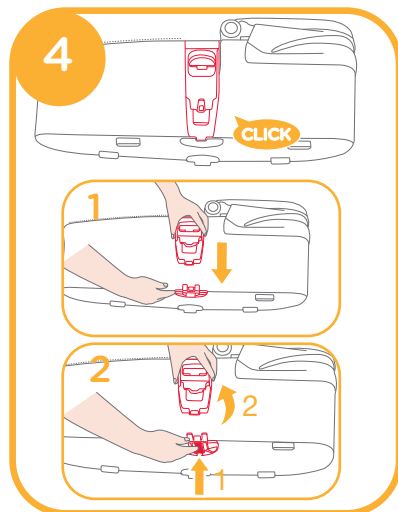

3. Placer inder-madrassen og lyn lynlåsen. 5 6

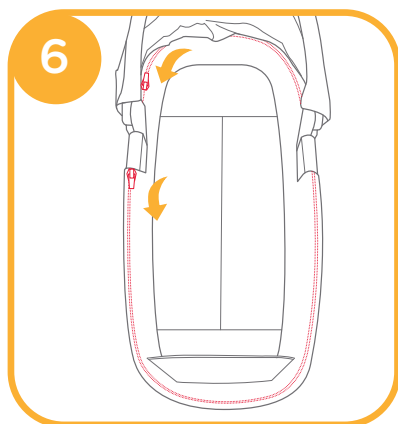
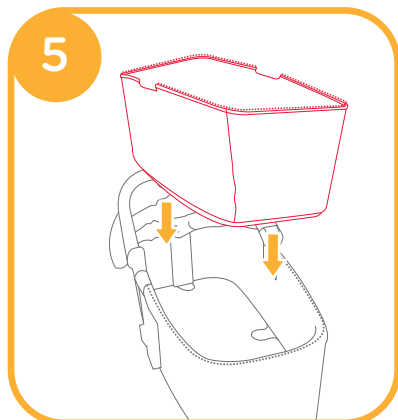

4. Træk kalechen op, som vist, mens du trykker på knapperne på begge sider. 7 - 3

Kontroller, at håndtaget er fastgjort, inden du placerer barnet i baby-liften. 7 - 1

! Sørg for at håndtaget er i den korrekte position, inden du løfter baby-liften.

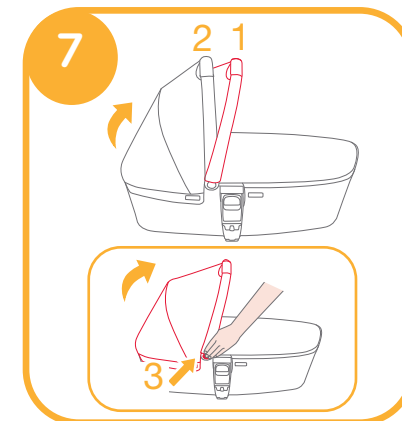

5. Påsæt burrebåndene og krogene på bunden af baby-liften. 8

Der findes et opbevaringsrum i baby-liften. 8 - 1

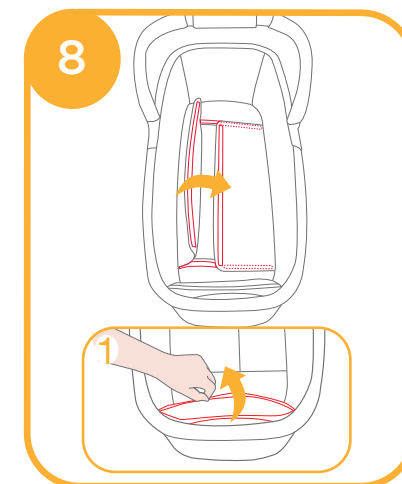

- ! Brug altid madrassen, når du bruger babyliften.
- ! Madrasbetrækket kan nemt fjernes.

6. Placer forhænget på toppen af babyliften, og fastgør den med burrebåndene. <sup>10</sup>

- ! Hvis du bruger forhænget i koldt vejr, har babyen det varmere og mere komfortabelt.

7. Den helt samlede babylift, som vist i <sup>11</sup>

For at skille babyliften ad, skal du følge ovenstående trin i omvendt rækkefølge.

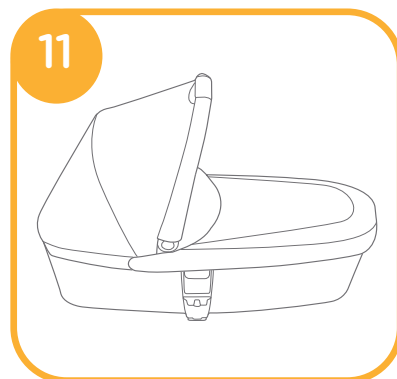
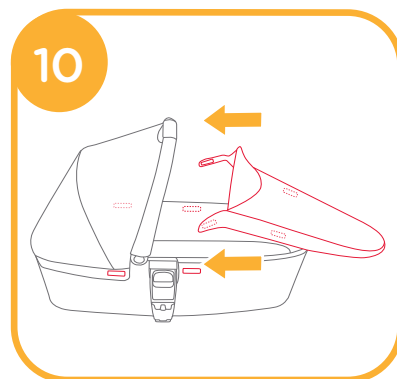
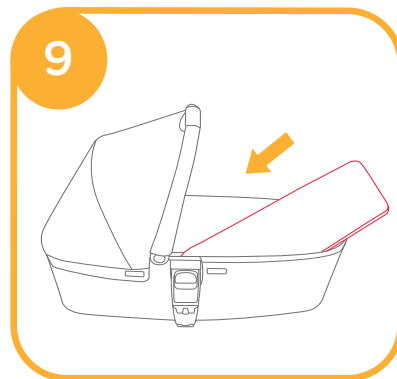

## Brug af babylift

se billederne <sup>12</sup> - <sup>14</sup>

Placer babyliften direkte ned på den, indtil den klikker på plads. <sup>12</sup>

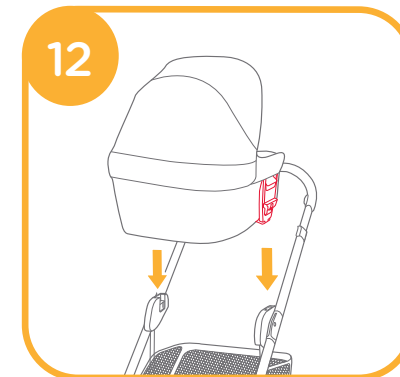

Babyliften er sikkert fastgjort, når du hører et "klik". <sup>13</sup>

- ! Fjern altid sædet, inden du bruger babyliften.
- ! Fold ikke klapvognen, mens babyliften er fastgjort til den.

Babyliften kan bruges sammen med Chrome og Mixx.



Fjerne babylift

Tryk på begge frigørelsesknapper, som vist i <sup>14</sup> - 1, mens du løfter håndtaget op. <sup>14</sup> - 2

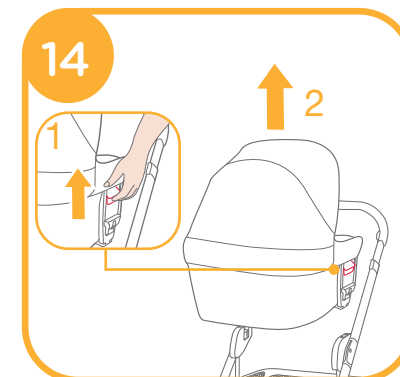

# Sådan tages de bløde dele af

se billederne 15

Lyn lynlåsen op for at fjerne de bløde dele fra kalechen. 15

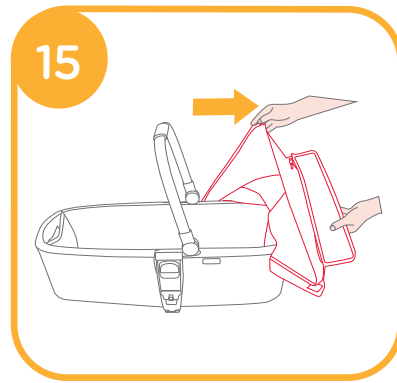

## Pleje og vedligeholdelse

1. Fjern madrassen fra babylyften og underlaget fra foret. Rengør foret og madrassen med en fugtig klud og tør den, når den ligger fladt.
2. RENGØRING: Efter at du har fjernet underlaget fra foret, skal det vaskes i hånden og hænges til tørre. Brug IKKE BLEGEMIDLER. Brug kun en fugtig klud til at rengøre underlaget. Må aldrig stryges.
3. Flytbart sædepude, der kan vaskes i koldt vand og lufttørres. Brug ikke blegemiddel.
4. Nogle af delene på klapvognen kan falme eller blive skæve, hvis de udsættes for for meget sol eller varme.



# ΠΡΟΕΙΔΟΠΟΙΗΣΗ

**ΣΗΜΑΝΤΙΚΟ:** Διαβάστε προσεκτικά τις οδηγίες πριν την χρήση και φυλάξτε για μελλοντική αναφορά

- ! Αυτό το προϊόν είναι κατάλληλο μόνο, για ένα παιδί που δεν μπορεί να κάτσει χωρίς βοήθεια. Μέγιστο βάρος του παιδιού: 9 κιλά.
- ! Να χρησιμοποιείτε μόνο σε σταθερή, οριζόντια, επίπεδη και στεγνή επιφάνεια.
- ! Μην αφήνετε άλλα παιδιά να παίζουν χωρίς επίβλεψη κοντά στο πορτ-μπεμπέ.
- ! Μην το χρησιμοποιείτε αν κάποιο μέρος του πορτ-μπεμπέ είναι σπασμένο, σχισμένο ή λείπει.
- ! Χρησιμοποιείται μόνο ανταλλακτικά που παρέχονται ή έχουν εγκριθεί από τον κατασκευαστή.
- ! Να σε είστε σε επιφύλαξη για τον κίνδυνο από τζάκι ή άλλες πηγές δυνατής θερμότητας, όπως τζάκια αερίου στην περιοχή που βρίσκεται κοντά στο πορτ-μπεμπέ.
- ! Τα χερούλια και ο πάτος του πορτ-μπεμπέ, πρέπει να επιθεωρούνται τακτικά για ζημιές και φθορές.
- ! ΜΗΝ χρησιμοποιείτε ή προσθέσετε οποιοδήποτε άλλο στρώμα από αυτό που παρέχεται με το πορτ-μπεμπέ.
- ! Αυτό το πορτ-μπεμπέ δεν προορίζεται για παρατεταμένες περιόδους ύπνου.
- ! ΠΡΟΕΙΔΟΠΟΙΗΣΗ μην αφήνετε ποτέ το παιδί σας χωρίς επίβλεψη.
- ! Ποτέ μην χρησιμοποιήτε το πορτ-μπεμπέ πάνω σε βάση.
- ! Μέσα στο πορτ-μπεμπέ το κεφάλι του παιδιού δεν πρέπει ποτέ να είναι χαμηλότερα από το σώμα του παιδιού.
- ! Πριν μεταφέρετε ή σηκώσετε το πορτ-μπεμπέ, βεβαιωθείτε ότι τα χερούλια βρίσκονται σε σωστή θέση χρήσης.

## ΠΛΗΡΟΦΟΡΙΕΣ ΠΡΟΪΟΝΤΟΣ

Διαβάστε όλες τις οδηγίες μέσα σε αυτό το εγχειρίδιο, πριν χρησιμοποιήσετε το προϊόν. Εάν έχετε οποιοσδήποτε περαιτέρω ερωτήσεις, παρακαλώ συμβουλευτείτε τον προμηθευτή. Ορισμένες λειτουργίες μπορεί να διαφέρουν ανάλογα με το μοντέλο.

Έχει εγκριθεί με το Ευρωπαϊκό Πρότυπο Ασφαλείας EN 1466:2014/AC:2015

ΠΡΟΪΟΝ	Πορτ-μπεμπέ
No ΕΥΡΕΣΙΤΕΧΝΙΑΣ	Διπλώματα ευρεσιτεχνίας που εκρεμούν
ΚΑΤΑΣΚΕΥΑΣΜΕΝΟ ΣΤΗ	Κίνα
ΔΙΚΤΥΑΚΟΣ ΤΟΠΟΣ	www.joiebaby.com
ΚΑΤΑΣΚΕΥΑΣΤΗΣ	Allison Baby UK Ltd, Venture Point, Towers Business Park Rugeley, Staffordshire, WS15 1UZ

Για πληροφορίες εγγύησης, παρακαλούμε επισκευθείτε την ιστοσελίδα της [joiebaby.com](http://joiebaby.com)

## ΣΥΝΑΡΜΟΛΟΓΗΣΗ ΠΟΡΤ-ΜΠΕΜΠΕ

ΔΕΣ ΕΙΚΟΝΕΣ 1 - 11

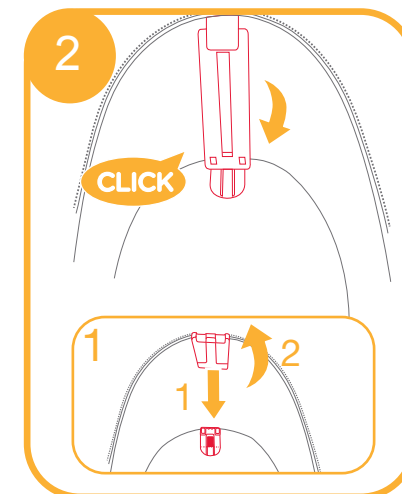
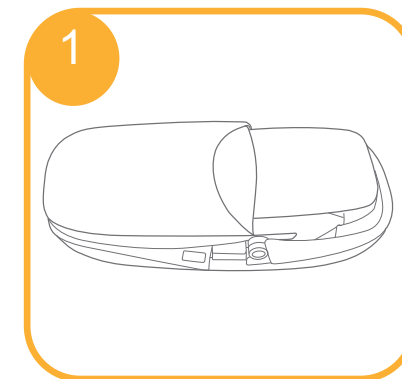

1. Παρακαλώ βεβαιωθείτε ότι οι 2 βάσεις στήριξης έχουν στερεωθεί με ασφάλεια. 2
- ! Για να απελευθερώσετε τις βάσεις στήριξης, παρακαλώ δείτε εικόνες 2 - 1.

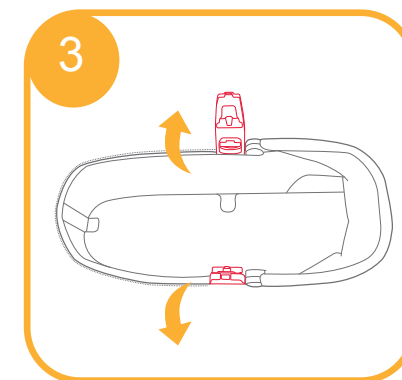

2. Παρακαλώ βεβαιωθείτε ότι οι 2 βάσεις στήριξης, που βρίσκονται στις πλευρές, είναι συνδεδεμένες με ασφάλεια. 4

! Για να απελευθερώσετε τις βάσεις στήριξης, παρακαλώ δείτε εικόνες 4 - 2.

3. Τοποθετήστε το εσωτερικό στρώμα και κλείστε το φερμουάρ 5 6

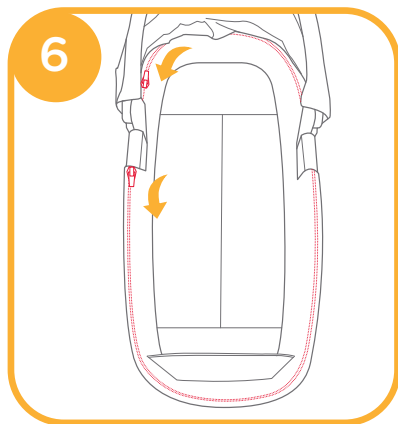
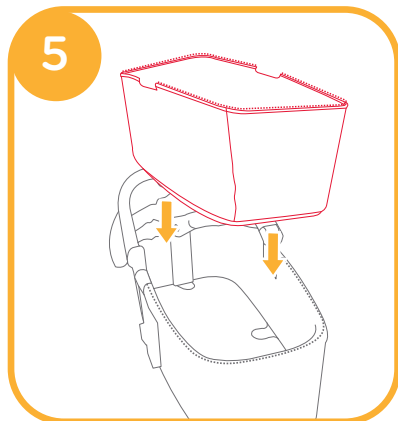
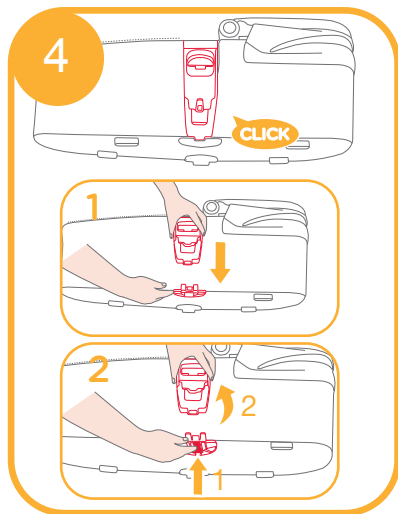

4. Τραβήξτε προς τα πάνω την κουκούλα, όπως απεικονίζεται, ενώ ταυτόχρονα πατάτε τα κουμπιά και στις δύο πλευρές. 7 - 3  
Ελέγξτε για να βεβαιωθείτε ότι η λαβή έχει ασφαλίσει πριν τοποθετήσετε το παιδί μέσα στο πορτ-μπεμπέ. 7 - 1

! Παρακαλώ βεβαιωθείτε ότι η λαβή είναι στη σωτή θέση χρήσης πριν την μεταφορά ή την ανύψωση.

5. Συνδέστε τη θηλιά και τον γάντζο στο κάτω μέρος του πορτ-μπεμπέ. 8

Μια θήκη αποθήκευσης υπάρχει στο εσωτερικό του πορτ-μπεμπέ. 8 - 1

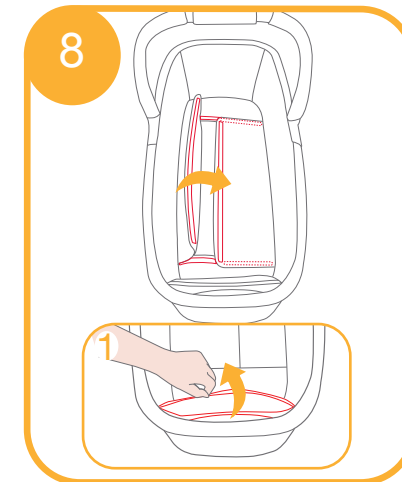
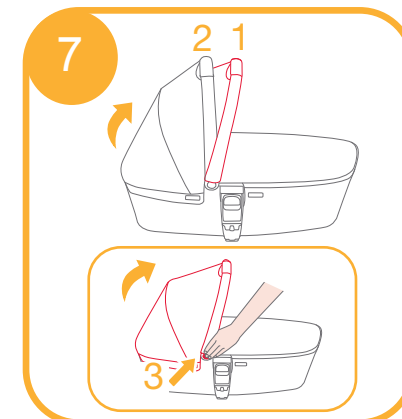

- ! Πάντα να τοποθετείτε το στρώμα όταν χρησιμοποιείτε το πορτ-μπεμπέ
- ! Το κάλυμα του στρώματος μπορεί εύκολα να αφαιρεθεί

6. Τοποθετήστε το κάλυμα πάνω στο πορτ-μπεμπέ και στερεώστε το. <sup>10</sup>

- ! Χρησιμοποιώντας το κάλυμα σε κρύο καιρό, θα δώσετε στο μωρό σας ένα πιο ζεστό και άνετο περιβάλλον για να κοιμηθεί.

7. Η ολοκληρωμένη συναρμολόγηση του πορτ-μπεμπέ, φαίνεται στην εικόνα <sup>11</sup> Για να αποσυναρμολογήσετε το πορτ-μπεμπέ, απλά αντιστρέψτε τα παραπάνω βήματα.

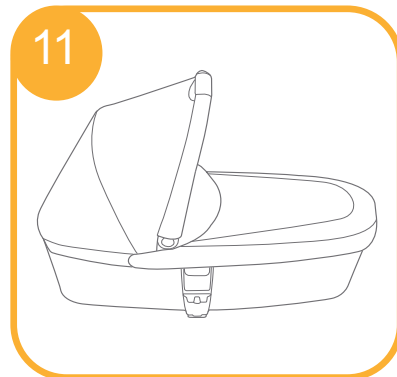
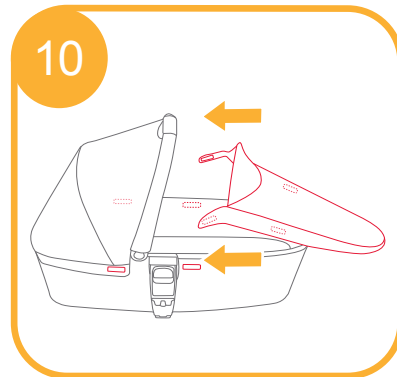
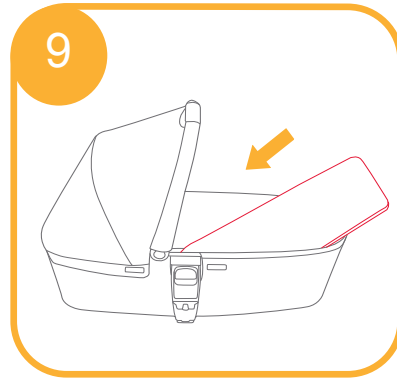

## Χρησιμοποιώντας πτυσσόμενο κρεβατάκι

ΔΕΣ ΕΙΚΟΝΕΣ <sup>12</sup> - <sup>14</sup>

Τοποθετήστε το πορτ-μπεμπέ ακριβώς προς τα κάτω, έως ότου να ασφαλίσει στη θέση του. <sup>12</sup>

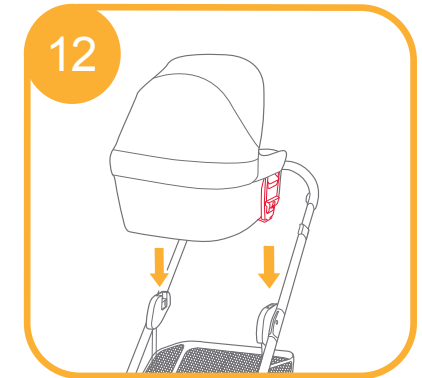

Το πόρτ-μπεμπέ έχει τοποθετηθεί με ασφάλεια όταν ακουστεί το «κλικ». <sup>13</sup>

- ! Πάντα να αφαιρείται το κάθισμα πριν τοποθετηθεί το πορτ-μπεμπέ
- ! Παρακαλώ μην κλείνετε το καρότσι όταν το πορτ-μπεμπέ είναι ακόμα τοποθετημένο επάνω.

Το πορτ-μπεμπέ μπορεί να χρησιμοποιηθεί με το Chrome and Mixx.



### ΑΦΑΙΡΕΣΗ ΠΟΡΤ-ΜΠΕΜΠΕ

Πατήστε το κουμπί απελευθέρωσης όπως φαίνεται στην εικόνα <sup>14</sup> - 1, ενώ σηκώνετε το χερούλι ταυτόχρονα.

<sup>14</sup> - 2

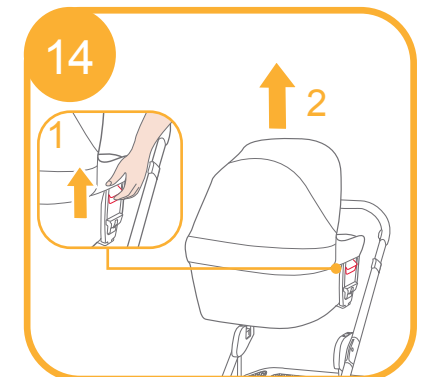

## ΑΦΑΙΡΕΣΗ ΥΦΑΣΜΑΤΩΝ

### ΔΕΣ ΕΙΚΟΝΕΣ 15

Ανοίξτε το φερμουάρ για να αφαιρέσετε το ύφασμα της κουκύλας. 15

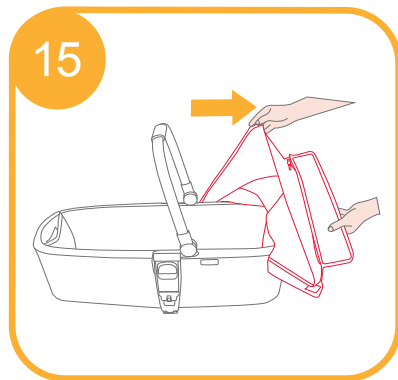

## ΦΡΟΝΤΙΔΑ ΚΑΙ ΣΥΣΤΗΡΗΣΗ

1. Αφαιρέστε τα υφάσματα από το πορτ-μπεμπέ και το κάλυμα του στρώματος. Καθαρίστε το κάλυμα και το στρώμα με ένα υγρό πανί και αφήστε το να στεγνώσει επίπεδα
2. ΚΑΘΑΡΙΣΜΑ: Μετά την αφαίρεση του καλύματος του στρώματος, πλύσιμο στο χέρι, χωρίς λευκαντικό, ποτέ σίδερο.
3. Τα αφαιρούμενα υφάσματα μπορούν να πλυθούν με κρυσταλλικό νερό. Όχι λευκαντικό.
4. Η υπερβολή έκθεση στον ήλιο ή στη θερμότητα, θα μπορούσε να προκαλέσει ξεθώριασμα ή στρέβλωση των τμημάτων.



# ΠΡΕΔΟΣΤΕΡΕΧΕΝΙΑ

ΣΗΜΑΝΤΙΚΟ: Διαβάστε προσεκτικά τις οδηγίες πριν την χρήση και φυλάξτε για μελλοντική αναφορά

- ! ΒΑΧΝΟ! Βнимательно прочитайте инструкции в данном руководстве перед использованием и сохраняйте руководство по эксплуатации для дальнейшего использования.
- ! Данное изделие предназначено только для ребенка, не умеющего самостоятельно садиться. Максимальный вес ребенка: 9кг.
- ! Используйте переносную кроватку (переноску) только на твердой, горизонтальной, ровной и сухой поверхности.
- ! Не позволяйте другим детям играть без присмотра рядом с переноской.
- ! НЕ используйте переноску в случае поломки, разрыва или отсутствия какой-либо детали
- ! Используйте только запасные части, поставляемые или одобренные производителем.
- ! Помните о риске нахождения переноски вблизи открытого огня и других источников чрезмерно высокой температуры, таких как электрокамины, газовые плиты, обогреватели, и т.д.
- ! Регулярно проверяйте ручки и дно переноски на предмет повреждения и износа.
- ! НЕ используйте и не добавляйте никакой другой матрас, кроме того, который входит в комплектацию переноски.
- ! Эта переноска не предназначена для продолжительного периода сна ребенка.
- ! НЕ оставляйте ребенка без присмотра.
- ! Никогда не используйте переноску на подставке.
- ! Голова ребенка, находящегося в переноске, всегда должна быть выше туловища ребенка.
- ! Прежде чем поднимать или переносить кроватку-переноску, убедитесь в том, что ручка установлена в правильном положении для использования.

## Информация о товаре

Перед началом использования прочитайте все инструкции в данном руководстве по эксплуатации. Если у вас возникли дополнительные вопросы, обратитесь к продавцу.

Некоторые детали могут отличаться в зависимости от модели.

Одобрено Европейским стандартом безопасности EN 1466:2014/AC:2015.

Наименование	Переносная детская кроватка
Патент №	В ожидании патента
Произведено в	Китае
Вебсайт	www.joiebaby.com
Производитель	Allison Baby UK Ltd, Venture Point, Towers Business Park Rugeley, Staffordshire, WS15 1UZ

## Сборка переноски

См.рис. 1 - 11

1. Проследите, чтобы 2 опорных крепления были надежно зафиксированы. 2
- ! Для того чтобы разжать крепления 2 - 1.

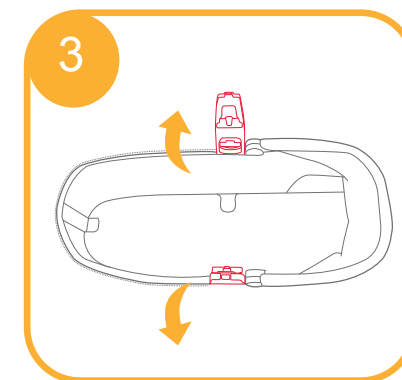
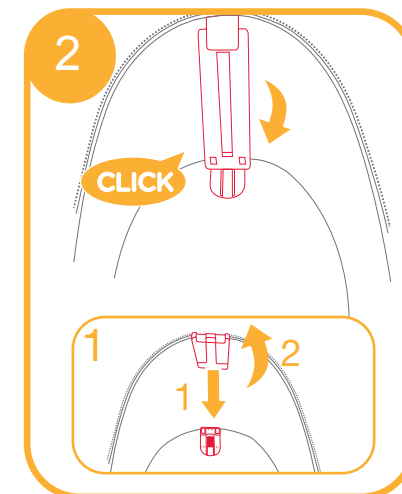
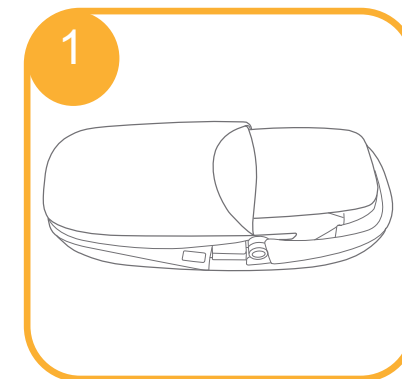



2. Убедитесь, что оба крепежных приспособления, расположенные по бокам, прочно зафиксированы.

4

! Чтобы разъединить крепления, 4 - 2.

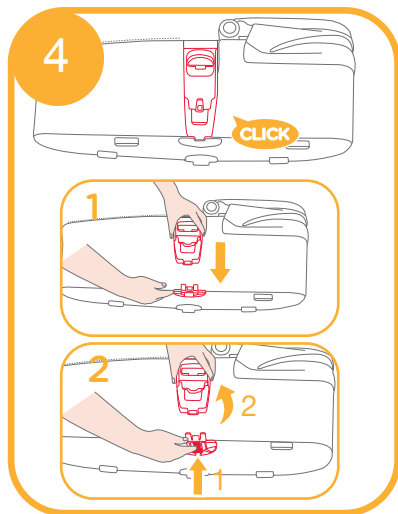

3. Поместите внутренний матрас и застежка-молния молнии 5 6

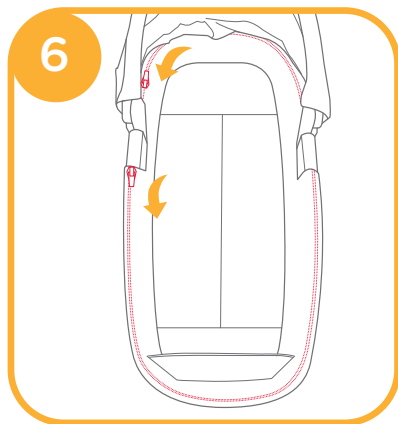
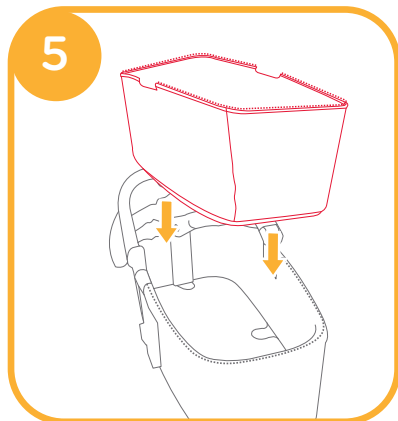

4. Потяните вверх навес как показано на рисунке, нажимая на кнопки с обеих сторон. 7 - 3  
Проверьте, чтобы убедиться, что ручка находится в безопасности перед помещением ребенка в люльку. 7 - 1

! Пожалуйста, убедитесь, что ручка находится в правильном положении использования перед проведением или подъема.

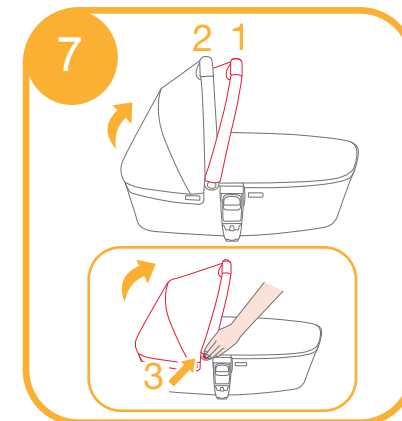

5. Прикрепите крепежные детали петли и крючок на дне люльки. 8  
Отсек для хранения находится внутри люльки. 8 - 1

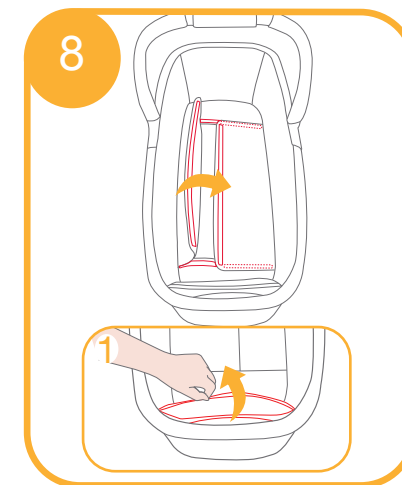

- ! при использовании люльки Всегда используйте матрас.
- ! Чехол матраса может быть легко удалена.

6. Поместите капор поверх переноски и прикрепите на липучки. <sup>10</sup>

- ! Использование капора в холодную погоду поможет создать более теплые и удобные условия для сна ребенка.

7. Полностью собранная переноска показана на <sup>11</sup> Для того, чтобы разобрать переноску, просто проделайте вышеописанные действия в обратном порядке.

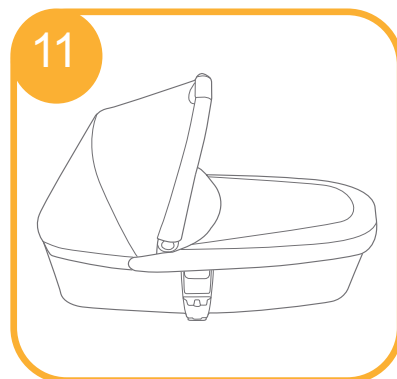
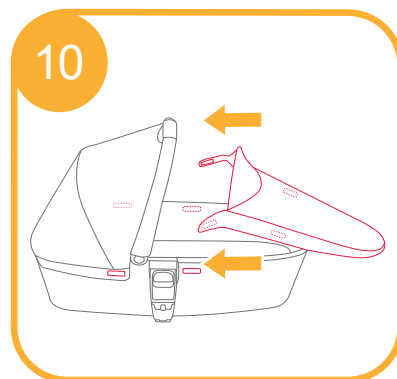
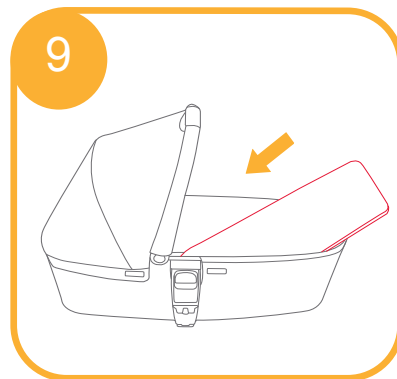

## Использование переноски

См.рис. <sup>12</sup> - <sup>14</sup>

Поставьте переноску так, чтобы крепления защелкнулись на место. Звук щелчка обозначает, что переноска надежно прикреплена. <sup>12</sup>

Люльке надежно установлен с положительным "щелчок". <sup>13</sup>

- ! Всегда вынимайте сиденье перед использованием люльки.
- ! Пожалуйста, не сложить коляску, когда люльке еще прилагается.

Люльку можно использовать с Chrome и Mixx.

Удалить люльку

Нажмите каждую спусковую кнопку сбоку, как показано <sup>14</sup> - 1, в то время, поднимая ручку одновременно. <sup>14</sup> - 2

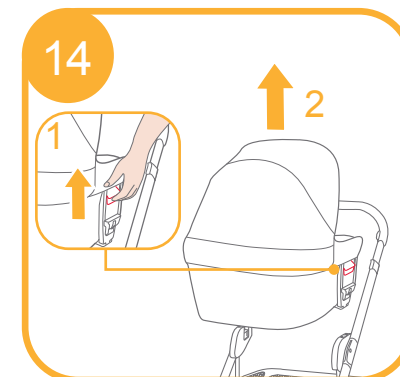
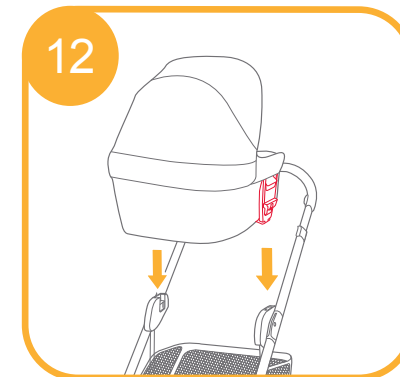

## Снятие мягких деталей

См.рис. 15

Для того чтобы снять мягкие детали капюшона, расстегните молнию. 15

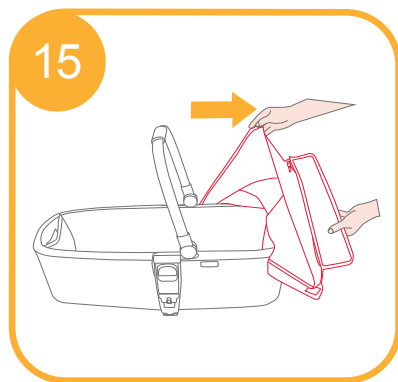

## Обслуживание и уход

1. Уберите матрас из переноски и снимите наматрасник с подкладочного материала. Очистите подкладочный материал и матрас влажной тряпкой и высушите в горизонтальном положении.
2. ЧИСТКА: Сняв наматрасник с подкладочного материала, стирайте вручную, сушите без выжимания, НЕ ИСПОЛЬЗУЙТЕ ОТБЕЛИВАТЕЛЬ. Для чистки наматрасника используйте только влажную тряпку. Не утюжьте.
3. Съёмную подушку сидения можно стирать в холодной воде и сушить без выжимания. Не используйте отбеливатель.
4. Чрезмерное воздействие солнечных лучей или высоких температур может привести к выцветанию или деформации деталей.



# VAROVÁNÍ

**DŮLEŽITÉ!** Přečtěte si pečlivě následující upozornění a uchovejte tento návod pro budoucí použití!

- ! Nikdy nenechávejte dítě bez dozoru.
- ! Vždy převázejte jen jedno dítě.
- ! Nepokládejte korbu na vyvýšenou plochu.
- ! Vždy držte rukojeť korby takovým způsobem, aby byla korba i dítě v horizontální poloze.
- ! Korbu lze používat jen v případě, že se dítě neumí samostatně posadit, převalit na bok, nebo kleknout.
- ! Maximální váha dítěte může být 9 kg.
- ! Pokládejte korbu pouze na suché a vodorovné plochy.
- ! Nenechte dítě, aby si hrálo v blízkosti korby bez dozoru.
- ! Nepoužívejte korbu v případě, zda je některá z jejích částí poškozená, nebo chybí.
- ! Korbu pravidelně kontrolujte, zda není poškozená.
- ! Používejte pouze originální příslušenství Joie.
- ! Před použitím zkontrolujte všechny pojistky, zda jsou správně zajištěny.
- ! Přenášejte pouze za pevné části rámu.
- ! Nepoužívejte korbu v blízkosti tepelných zdrojů, otevřeného ohně apod.
- ! Používejte pouze originální matraci.
- ! Při skládání a rozkládání tohoto výrobku zajistěte, aby vaše dítě nebylo poblíž a nemohlo dojít k jeho poranění.
- ! Nedovoľte vašemu dítěti, aby si s tímto výrobkem hrálo.
- ! Korba není vhodná pro dlouhodobý spánek.
- ! Nepoužívejte korbu na stojanu.
- ! Hlavička dítěte by neměla být v korbičce nikdy níže než tělo.
- ! Korba je schválena dle normy EN 1466:2014 / AC:2015.

## Informace o produktu

Přečtěte si pečlivě tento manuál. Máte-li další dotazy, konzultujte je s prodejcem. Některé vlastnosti se mohou lišit v závislosti na modelu.

Výrobek	korba Chrome
Vhodný pro	děti od narození do 9 kg
Materiálové složení	potah 90% polyester, 10% bavlna; výplň 91% polyuretan, 9% polyester
Vyrobena v	Číně
Značka	Joie
Výrobce	Allison Baby UK Ltd <a href="http://www.joiebaby.com">www.joiebaby.com</a>
Distributor	Babypoint s.r.o., Konětopy 62, Milín 262 31, Česká republika.

## Sestavení hluboké korby

Prohlédněte si obrázky 1 - 11

1. Ujistěte se, že jsou obě podpůrné výztuže správně zajištěny. 2  
! Pro odjištění výztuží postupujte dle obrázku 2 - 1.

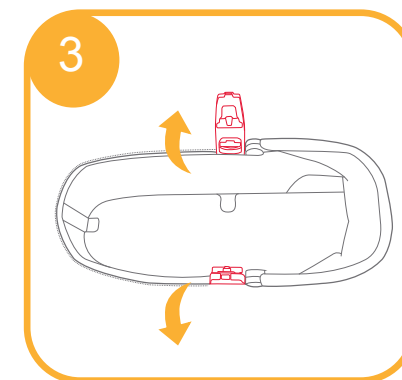
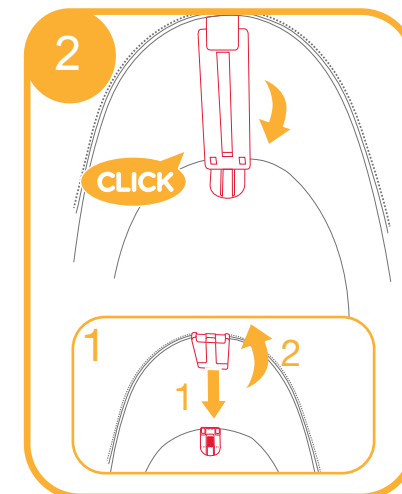
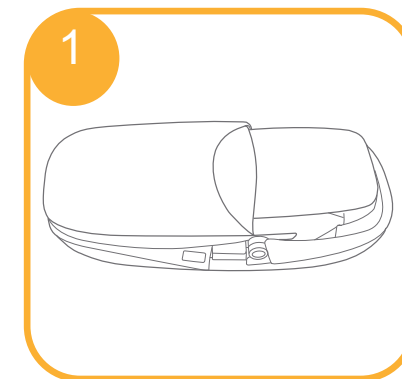

2. Ujistěte se, že oba úchyty po stranách korby jsou bezpečně zajištěny. 4

! Για να απελευθερώσετε τις βάσεις στήριξης, παρακαλώ δείτε εικόνες 4 - 2.

3. Vložte vnitřní matraci a zapněte zip. 5 6

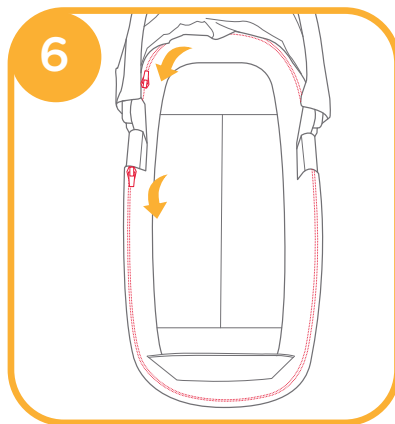
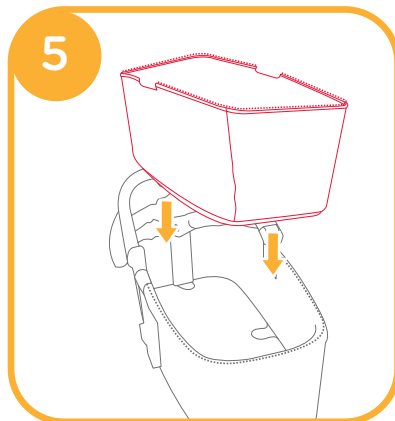
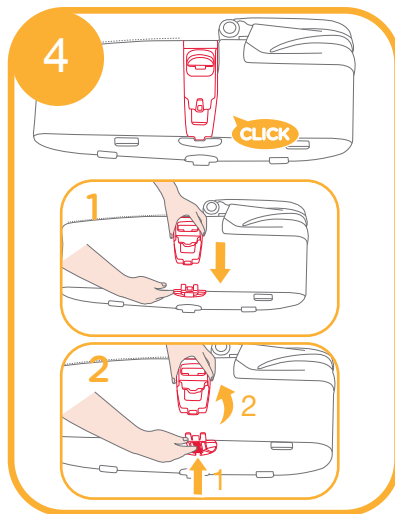

4. Stiskněte a držte tlačítka pro odjištění boudy na obou stranách a vytáhněte boudu směrem vzhůru. 7 - 3

Ujistěte se, že je bouda správně zajištěna před tím, než umístíte dítě do korby. 7 - 1

! Ujistěte se, že je rukojeť ve správné pozici před zvedáním, nebo přenášením korby.

5. Odepněte suché zipy na dně korby. 8

Korba je vybavena kapsou na drobnosti. 8 - 1

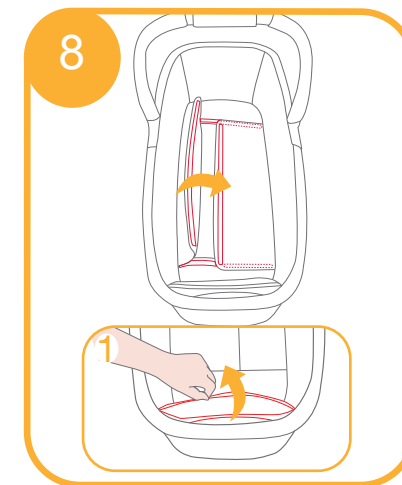
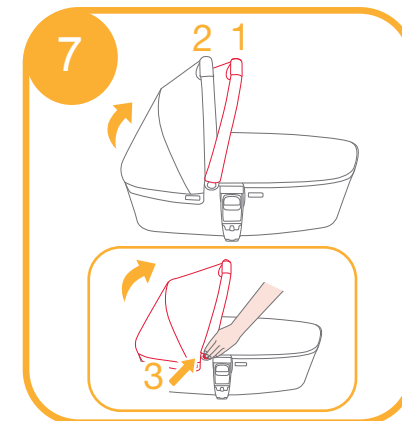

- ! Při používání korby vždy používejte matraci.
- ! Matraci lze snadno vyjmout.

6. Nasaďte nánožník na horní stranu korby a zapněte suché zipy. <sup>10</sup>

- ! Používáním nánožníku v chladném počasí poskytnete vašemu dítěti teplejší a pohodlnější prostředí.

7. Kompletně smontovaná hluboká korba je ukázána na obrázku <sup>11</sup> Pro rozložení korby postupujte dle předchozích kroků v obráceném pořadí.

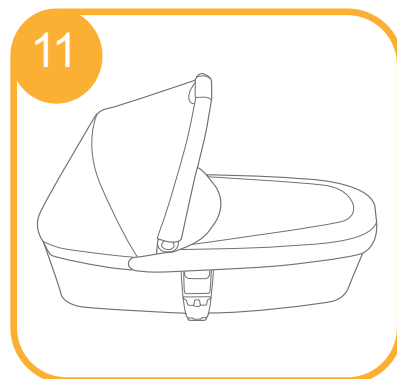
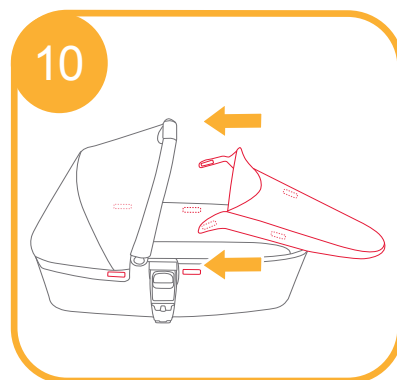
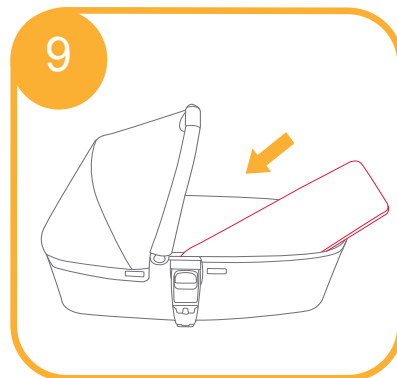

## Používání hluboké korby

Prohlédněte si obrázky <sup>12</sup> - <sup>14</sup>

Nasaďte korbu shora na konstrukci dokud se nezajistí v uchycení. <sup>12</sup>

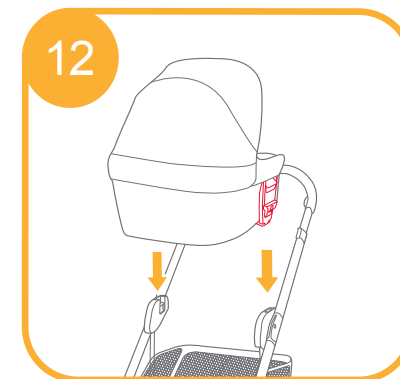

Korba je bezpečně zajištěna poté, co uslyšíte charakteristické kliknutí. <sup>13</sup>

- ! Vždy nejprve odejměte sportovní nastavbu před používáním korby.
- ! Neskládejte kočárek dokud je na něm nasazena hluboká korba.

Hlubokou korbu lze používat s konstrukcí kočárku Chrome.



Vyjmutí korby

Stiskněte tlačítko pro vyjmutí korby na obou stranách <sup>14</sup> - 1, a následně korbu zvedněte. <sup>14</sup> - 2

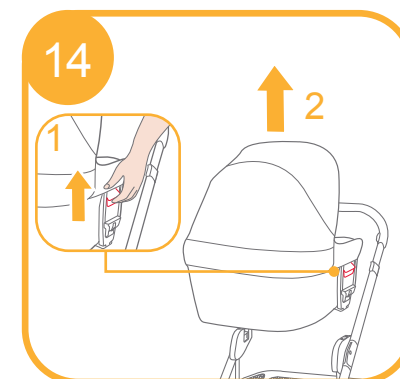

## Sundání látkových částí

Prohlédněte si obrázky 15

Odepněte zipy pro sejmutí boudy. 15

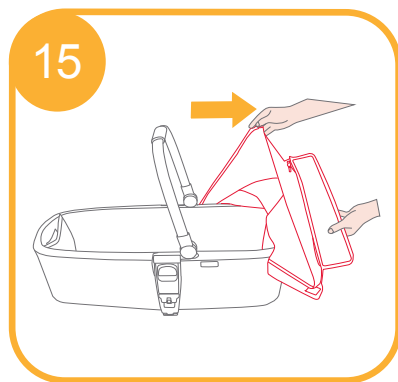

## Péče a údržba

1. Odnímatelnou část potahu lze v případě nutnosti čistit mýdlovou vodou, popřípadě ručně prát jemným pracím práškem při teplotě do 30°C. Je vhodné čistit celou plochu, při čištění pouze malé části se mohou na potahu vytvořit skvrny. Nelze ji žehlit. Nepoužívejte bělidlo!
2. Látkové části sušte odkapáním. Mokrý součástky vždy po použití osušte, zabráníte tak případné korozi kovových částí.
3. Výrobek vždy ukládejte na suché místo. Pravidelně kontrolujte, zda některé šrouby nejsou povoleny, některé díly opotřebený, nebo zda materiál nebo šití není roztrženo.
4. Nadměrné vystavování slunečnímu záření, nebo teple může způsobit blednutí, nebo deformaci některých dílů.



# VAROVANIE

**DÔLEŽITÉ!** Prečítajte si starostlivo nasledujúce upozornenie a uchovajte tento návod pre budúce použitie!

- ! Nikdy nenechávajte dieťa bez dozoru.
- ! Vždy prevádzajte len jedno dieťa.
- ! Nepokladajte korbu na vyvýšenu plochu.
- ! Vždy držte rukoväť korby takým spôsobom, aby bola korba i dieťa v horizontálnej polohe.
- ! Korbu môžete používať iba v prípade, že sa dieťa nevie samostatne posadiť, prevaliť na bok, alebo kľaknúť.
- ! Maximálna váha dieťaťa môže byť 9 kg.
- ! Pokladajte korbu iba na suché a vodorovné plochy.
- ! Nenechajte dieťa, aby si hralo v blízkosti korby bez dozoru.
- ! Nepoužívajte korbu v prípade, keď je niektorá z ich častí poškodená, alebo chýba.
- ! Korbu pravidelne kontrolujte, či nie je poškodená.
- ! Používajte iba originálne príslušenstvo Joie.
- ! Pred použitím skontrolujte všetky poistky, či sú správne zaistené.
- ! Prenášajte iba za pevné časti rámu.
- ! Nepoužívajte korbu v blízkosti tepelných zdrojov, otvoreného ohňa apod.
- ! Používajte iba originálny matrac.
- ! Pri skladaní a rozkladaní tohto výrobku zaistite, aby vaše dieťa nebolo blízko a nemohlo dojsť k jeho poraneniu.
- ! Nedovoľte vášmu dieťaťu aby si s týmto výrobkom hralo.
- ! Korba nie je vhodná pre dlhodobý spánok.
- ! Nepoužívajte korbu na stojanu.
- ! Hlavička dieťaťa by nemala byť v korbe nikdy nižšie než telo.
- ! Korba je schválená podľa normy EN 1466:2014 / AC:2015.

## Informácie o produkte

Prečítajte si starostlivo tento manuál. Ak máte ďalšie dotazy konzultujte je s predajcom. Niektoré vlastnosti sa môžu líšiť v závislosti na modeli.

Výrobok	Korba Chrome
Vhodný	pre deti od narodenia do 9 kg
Materiálové zloženie	poťah 90% polyester, 10% bavlna; výplň 91% polyuretán, 9% polyester
Vyrobené v	Číně
Značka	Joie
Výrobca	Allison Baby UK Ltd

## Zostavenie hlbkej korby

Prehliadnite si obrázky 1 - 11

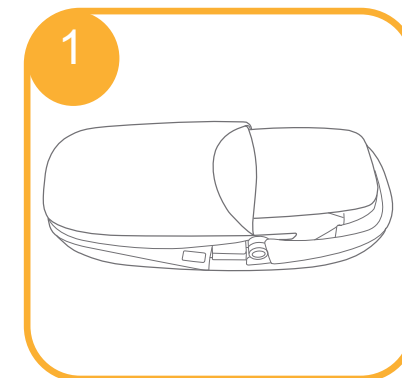

1. Uistite sa, že sú obidve podporné výstupy správne zaistené. 2  
! Pre odistení výstuh postupujte podľa obrázku 2 - 1.

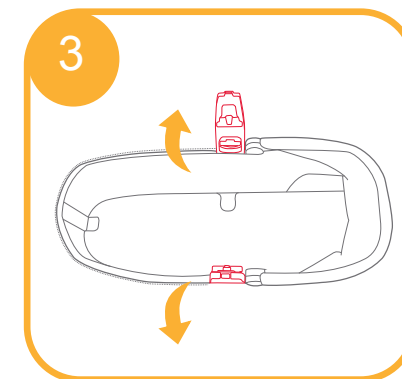
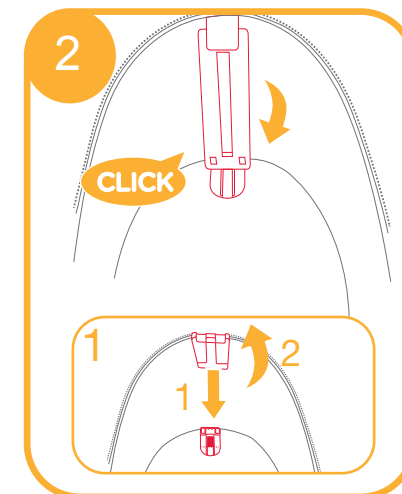



2. Uistite sa, že oba úchyty po stranách korby sú bezpečne zaistené. ④

! Pre vybratí úchytoz postupujte podľa obrázku ④ - 2.

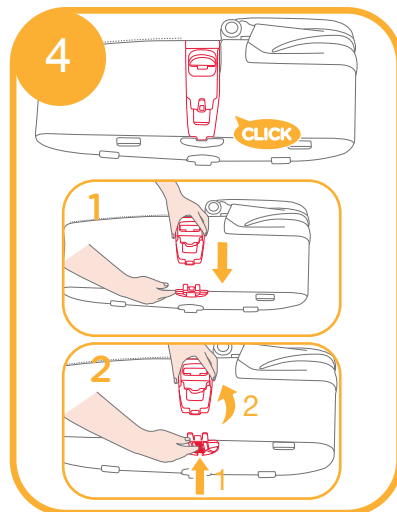

3. Vložte vnútorný matrac a zapnite zips. ⑤ ⑥

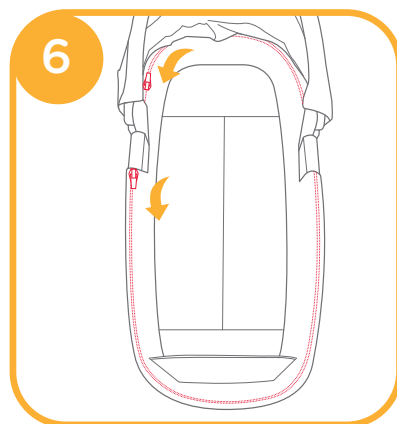
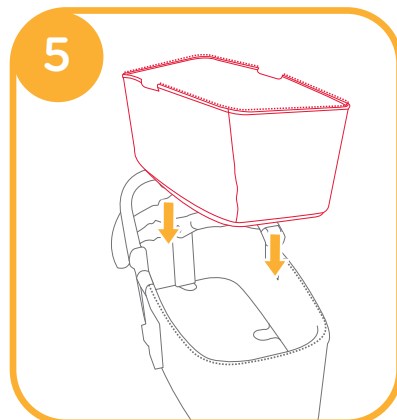

4. Stlačte a držte tlačidla pre odisteniu striešky na oboch stranách a vytiahnite striešku smerom hore. ⑦ - 3  
Uistite sa, že je strieška správne zaistená, pred tým, než umiestite dieťa do korby. ⑦ - 1

! Uistite sa, že je rukoväť v správnej polohe pred zdvíhaním, alebo prenášaním korby.

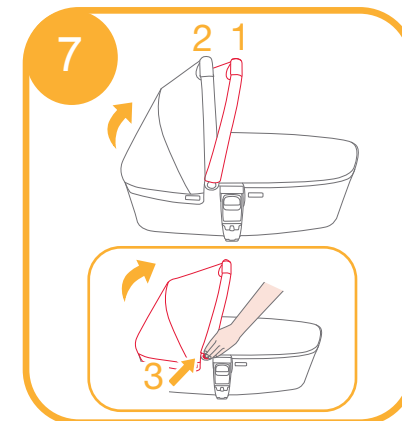

5. Odopnite suché zipsy na dne korby.

⑧  
Korba je vybavená vreckom na drobnosti. ⑧ - 1

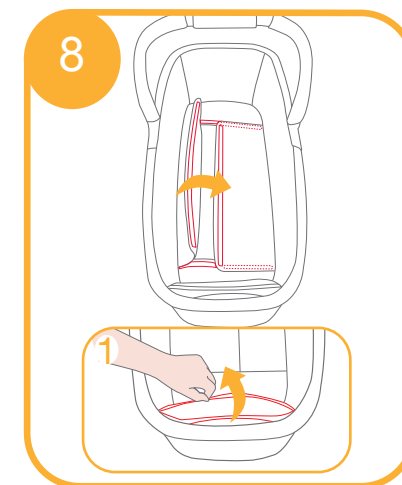

- ! Pri používaní korby vždy používajte matraci.
- ! Matrac môžete ľahko vybrať.

6. Nasadíte nánožník na hornú stranu korby a zapnete suché zipsy. <sup>10</sup>

- ! Používaním nánožníku v chladnom počasí poskytnete vášmu dieťaťu teplejšie a pohodlnejšie prostredie.

7. Kompletne zostavené hlboká korba je ukázaná na obrázku <sup>11</sup>. Pre rozloženie korby postupujte podľa predchádzajúcich krokov v obrátenom poradí.

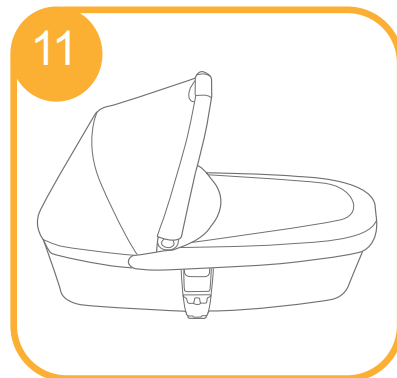
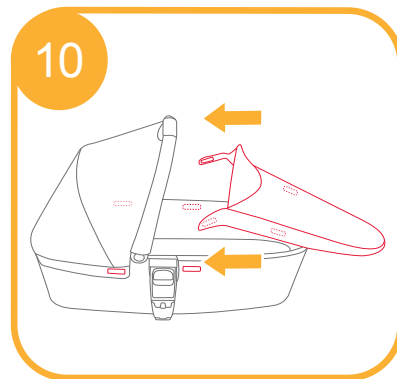
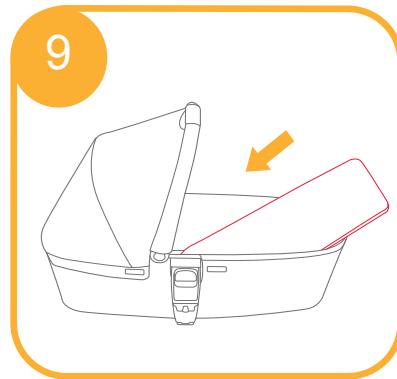

## Používaní hlboké korby

Prehľadnite si obrázky <sup>12</sup> - <sup>14</sup>

Nasadíte korbu zhora na konštrukciu, až kým sa nezaistí do uchytenia. <sup>12</sup>

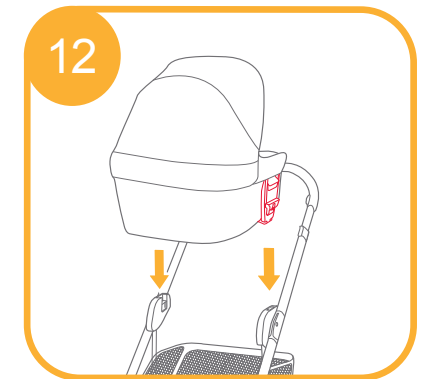

Korba je bezpečne zaistená až potom, keď počujete charakteristické kliknutie. <sup>13</sup>

- ! Vždy najprv vyberte športovú nastavbu pred používaním korby.
- ! Neskladajte kočík, ak je na konštrukcii nasadená hlboká korba.

Hlbokou korbu je možné používať s konštrukciou kočíku Chrome.



Vybratí korby

Stlačte tlačidlo pre vybratí korby na oboch stranách <sup>14</sup> - 1, a potom korbu vyberte. <sup>14</sup> - 2

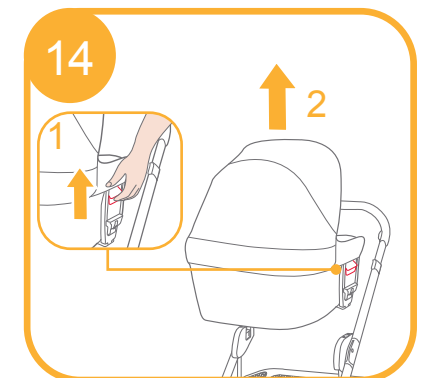

## Vybratie látkových častí

Prehliadnite si obrázky 15

Odopnite zipsy pre vybratie striešky. 15

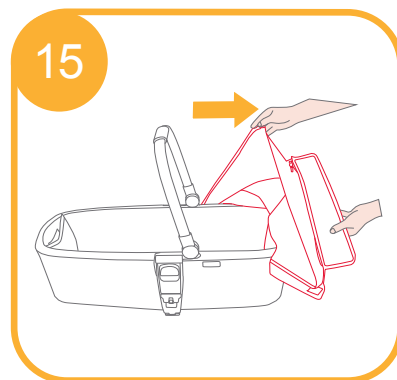

## Údržba a čistenie

Poťahové látky čistite mydlovou vodou, prípadne ručne perte s jemným pracím prostriedkom pri maximálnej teplote vody do 30°C. Je vhodné čistiť celú plochu, pri čistení iba malej časti, sa môžu vytvoriť škvrny. Nepoužívajte pri čistení rozpúšťadlá alebo iné podobné prostriedky. Kovové časti výrobku vysušte, aby nedošlo k ich zhrdzaveniu. Uchovajte výrobok na suchom mieste. Pravidelne kontrolujte, či niektoré skrutky nie sú povolené, niektoré diely opotrebované, alebo či materiál lebo šitie nie je roztrhnuté.

Nežmýkajte, nežehlite, nepoužívajte prostriedky obsahujúce chlór, nečistite chemicky, na odstraňovanie škvŕn nepoužívajte rozpúšťadlá a nesusušte v sušičke s otáčajúcim sa bubnom. Nepretržité a dlhodobé vystavenie slnečnému žiareniu môže spôsobiť zmenu farby mnohých materiálov.



## تجميع كاري كوت

راجع الصور 1 - 11

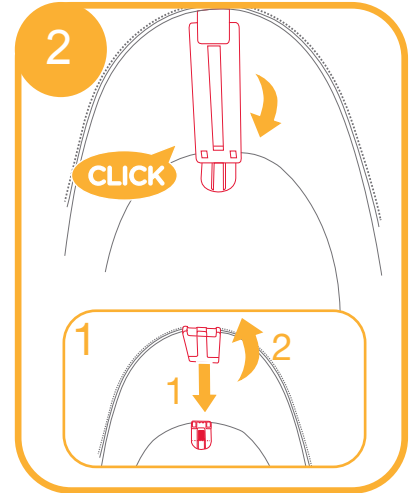
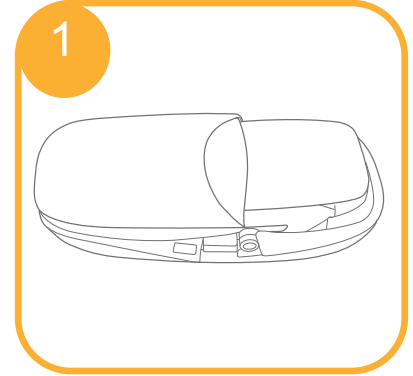

1 يُرجى التأكد من إحكام تركيب كلا مثبتي المسند. 2  
! لتحرير مثبتي المسند؛ يُرجى الرجوع إلى الصورة  
2 - 1

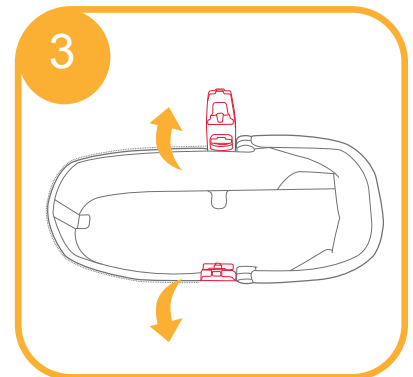

## تحذير

ملحوظة مهمة: احرص على قراءة هذه التعليمات بعناية قبل استخدام المنتج وقم بالاحتفاظ بها للرجوع إليها في المستقبل.

! هذا المنتج يناسب فقط الأطفال غير القادرين على الجلوس دون مساعدة.  
الحد الأقصى لوزن الطفل: 9 كجم.

! احرص على استخدام هذا المنتج على مستوى أفقي ثابت و سطح جاف.

! احرص على عدم لعب أطفال آخرين بجانب حقيبة حمل الطفل.

! تجنب استخدام هذا المنتج في حالة كسر أحد مكوناته أو تمزقها أو فقدانها.

! احرص على استخدام قطع الغيار المرفقة أو المعتمدة من الجهة المصنعة.

! ينبغي أن تكون على دراية تامة بمخاطر الحرائق وغيرها من مصادر الحرارة الشديدة مثل حرائق الكهرباء والغاز وما إلى ذلك داخل محيط حقيبة حمل الطفل.

! يجب فحص المقابض والجزء الأدنى من حقيبة حمل الطفل بصورة دورية وذلك لاكتشاف أي صورة من صور التلف والتآكل.

! تجنب وضع أي مفارش أو أحشية غير المثبتة بحقيبة حمل الطفل.

! هذا المنتج غير مصمم لفترات النوم الطويلة.

! تحذير يحظر بتاتا ترك طفلك دون مراقبة.

! يحظر استخدام حقيبة حمل الطفل فوق حامل.

! يجب ألا يكون رأس الطفل في حقيبة الحمل في مستوى أدنى من وضع باقي الجسم.

! قبل الحمل أو الرفع يُرجى التأكد من أن المقبض في وضع الاستخدام السليم.

## معلومات المنتج

اقرأ كل التعليمات الواردة في هذا الدليل قبل استخدام هذا المنتج. وفي حال وجود استفسارات أخرى، يرجى الرجوع إلى الموزع للاستشارة، قد تختلف بعض مزايا المنتج وفقاً للطرز.

يُعد هذا المنتج مطابقاً لمعايير السلامة الأوروبية رقم EN 1466:2014/AC:2015.

حقيبة حمل الطفل

في انتظار الحصول على براءة اختراع

الصين

www.joiebaby.com

Allison Baby UK Ltd,  
Venture Point, Towers Business Park Rugeley,  
Staffordshire, WS15 1UZ

المنتج

براءة الاختراع رقم:

صنع في

الموقع الإلكتروني

الجهة المصنعة

لمعلومات عن الضمان، يُرجى زيارة موقع الويب الخاص بنا على Joiebaby.com

2 يُرَجَى التَّأَكُّدُ من إحكام تركيب كلا موضعي جهاز الربط، الموجودين على الجانبين. 4  
! لتحرير موضعي جهاز الربط؛ يُرَجَى الرجوع إلى الصورة 2 - 4

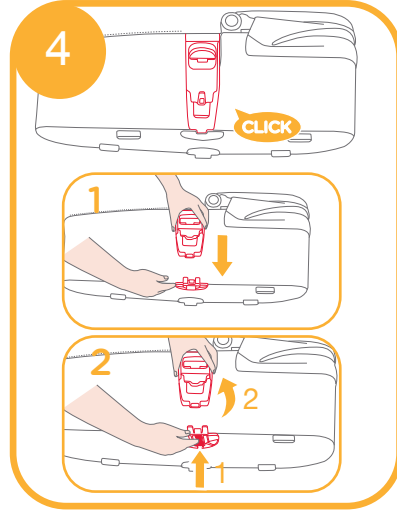

3 توضع الفرشة الداخلية في مكانها ويشدّ السحاب 5 6

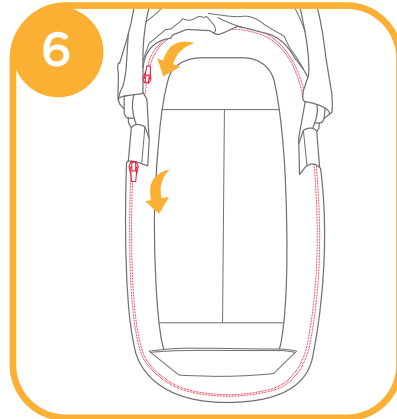
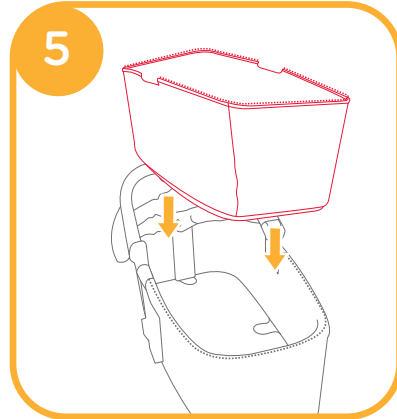

4 اسحب المظلة لأعلى كما هو موضح مع الضغط على الأزرار الموجودة على كلا الجانبين 3 - 7  
افحص حقيبة حمل الطفل لضمان أن المقبض مثبت بإحكام قبل وضع الطفل فيها. 1 - 7  
! يرجى التأكد من أن المقبض في وضع الاستخدام السليم قبل الحمل أو الرفع.

5 ثبت المشابك الخطافية أسفل حقيبة حمل الطفل 8  
هناك حجرة تخزين داخل حقيبة حمل الطفل 1 - 8

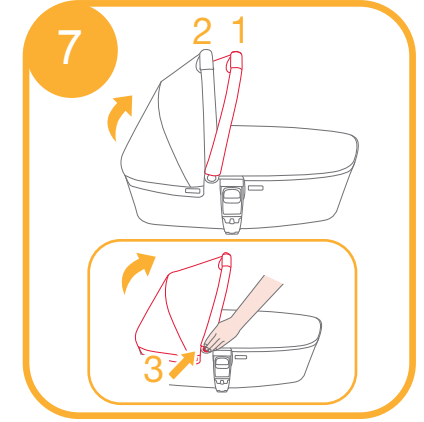

## استخدام حقيبة حمل الطفل

راجع الصور 12 - 14

ضع حقيبة حمل الطفل داخل المكان المخصص له حتى يثبت في مكانه. 12

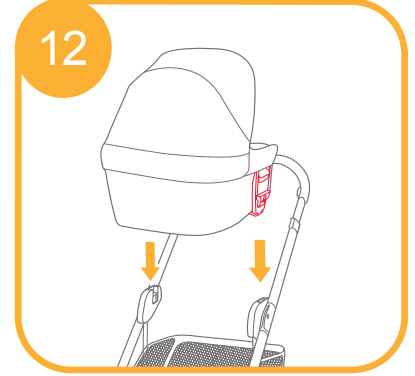

13



14

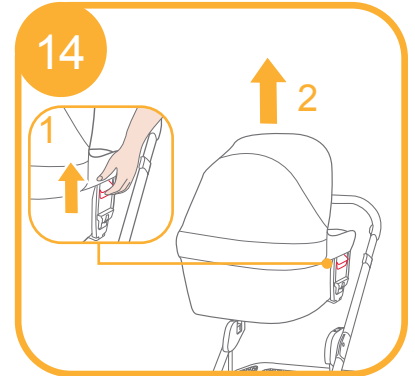

تكون حقيبة حمل الطفل محكمة التركيب إذا سُمع صوت "الطقطقة". 13  
! قم بإزالة المقعد دائماً قبل استعمال حقيبة حمل الطفل.  
! يُرجَى عدم طي عربة الأطفال بينما لا تزال حقيبة حمل الطفل مركبة بها.  
يمكن استخدام حقيبة حمل الطفل التي تحمل علامة Chrome و Mixx

فك حقيبة حمل الطفل  
اضغط على زر التحرير بكلتا الجانبين كما هو موضح في الشكل 1 - 14  
أثناء رفع المقبض بشكل متزامن. 2 - 14 .

! استخدم المرتبة باستمرار عند استعمال حقيبة حمل الطفل.

9

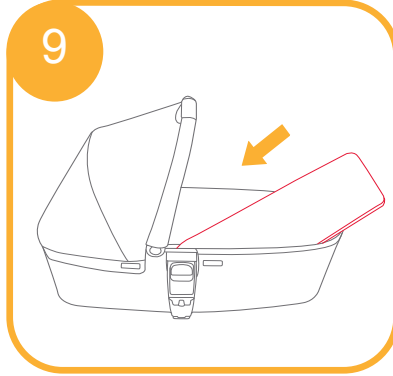

10

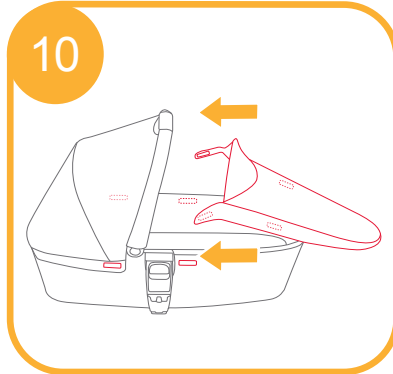

11

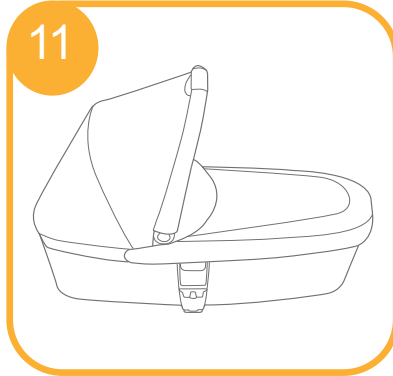

6 ضع الغطاء الواقي فوق حقيبة حمل الطفل ثم قم ب تثبيت المشابك الخطافية. 10

! سيساعد استخدام الغطاء الواقي في فصل الشتاء البارد في منح الطفل أجواء نوم دافئة ومريحة أكثر.

7 حقيبة حمل لطفل بعد تجميعها بالكامل معروضة بالشكل 11 لفك حقيبة حمل الطفل كل ما عليك فعله هو إجراء عكس الخطوات السابقة.

## فك الأجزاء اللينة

راجع الصور 15

فك السوستة لإزالة منسوجات المظلة. 15

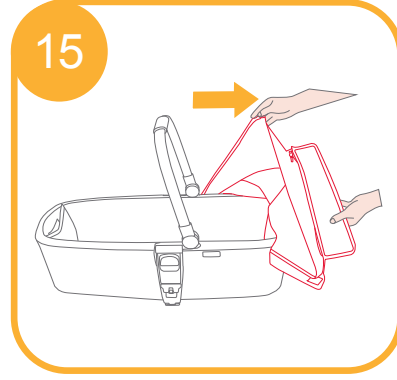

## العناية والصيانة

- 1 خذ المرتبة من حقيبة حمل الطفل وسادة المرتبة من البطانة. ثم قم بتنظيف المرتبة والبطانة بقطعة قماش مبللة واتركهما على سطح مستو حتى تجف.
- 2 التنظيف: بعد إخراج وسادة المرتبة من البطانة، اغسلها يدويًا، ثم احرص على تركها لتجف، ويُحظر استخدام المبيضات. فقط، استخدم قطعة قماش مبللة لتنظيفها، كما يُحظر استخدام المكواة.
- 3 يمكن غسل وسادة المقعد القابلة للإزالة بالماء البارد ثم تركها لتجف. تجنب استخدام المبيضات.
- 4 قد يتسبب التعرض المفرط لأشعة الشمس أو الحرارة في تلف أجزاء السرير أو تشويهها.



# FIGYELMEZTETÉS

**FONTOS - Használat előtt olvassa el figyelmesen ezeket az utasításokat és tartsa meg a jövőbeni használatra.**

- ! Ez a termék csak olyan gyerekeknek megfelelő amelyik nem tud segítség nélkül felülni. A gyermek maximális súlya: 9kg.
- ! Kizárólag kemény, vízszintes, sima és száraz felületen használja.
- ! Ne hagyjon más gyerekeket felügyelet nélkül a hordozó kosár mellett játszani.
- ! Ne használja, ha a hordozókosár bármelyik része törött, leszakadt, vagy hiányzik.
- ! Csak a gyártó által jóváhagyott vagy szállított cserealkatrészeket használjon.
- ! Ügyeljen arra, hogy a hordozókosár közelében ne legyen nyílt tűz vagy más erős hőforrás, például elektromos hőszugárzó, gázmelegítő stb.
- ! A hordozó kosár fogantyúit és alját időszakosan vizsgálja meg látható sérülések és kopások miatt.
- ! NE használjon vagy ne adjon hozzá semmilyen matracot, mást mint amit a hordozókosárral szállítottak.
- ! Ez a hordozókosár nem megfelelő hosszú alvásokra.
- ! FIGYELEM Soha ne hagyja a gyermekét felügyelet nélkül.
- ! Ne használja a hordozókosarat állványon.
- ! A gyerek feje a hordozó kosárban soha ne legyen lennebb mint a gyerek teste.
- ! Mielőtt felemelné vagy hordozná, győződjön meg, hogy a fogantyú a helyes használati helyzetben van.

## Termékinformáció

A termék használata előtt olvassa el az útmutatóban lévő összes utasítást. Amennyiben további kérdései vannak, tanácskozzon közvetlenül a forgalmazóval. Egyes funkciók modellfüggőek.

Az Európai biztonsági szabványnak EN 1466:2014/AC:2015 megfelelő.

Termék	Hordozókosár
Szabványszám	Szabvány fenntartott
Készült	Kínában
Weboldal	www.joiebaby.com
Gyártó	Allison Baby UK Ltd, Venture Point, Towers Business Park Rugeley, Staffordshire, WS15 1UZ

Garanciális információkért kérjük látogasson el weboldalunkra a joiebaby.com címen.

# Hordozókosár összerakása

lásd a képeket 1 - 9

1. Kérjük győződjön meg, hogy a 2 tartórögzítő biztonságosan van felszerelve. ②

! A tartó rögzítők kioldásához lásd a képeket ② - 1

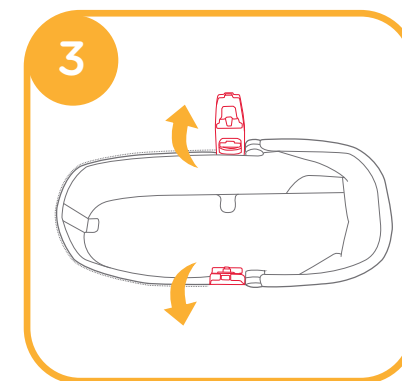
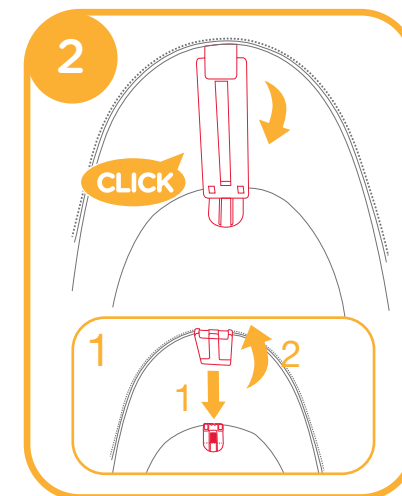
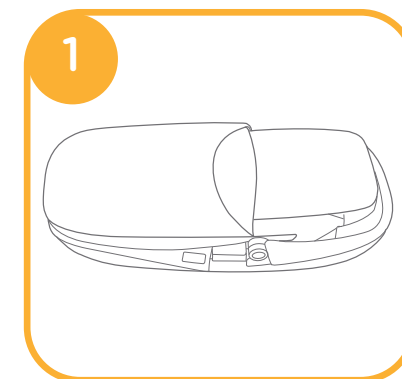



2. Kérjük győződjön meg, hogy mindkét oldalsó tartórögzítő biztonságosan van felszerelve. **4**

! A tartó rögzítők kioldásához lásd a képeket **4 - 2**

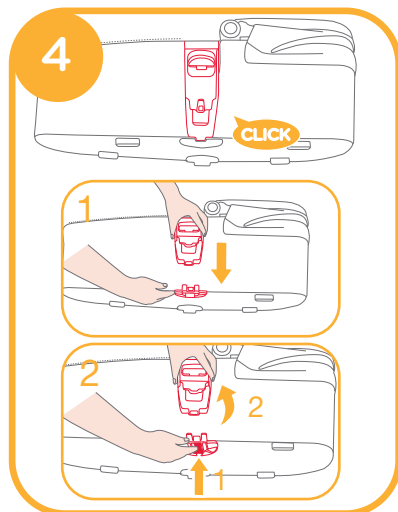

3. Helyezze el a belső matracot és húzza be a zipzárat. **5 6**

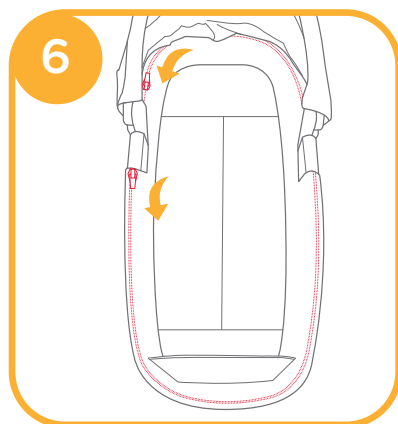
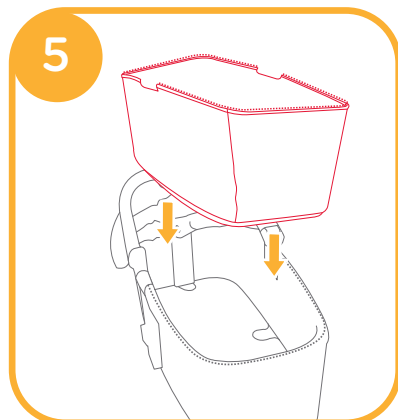

4. Húzza fel az ülést amint látszik, mielőtt az oldalsó gombokat megnyomná. **7 - 3**

Ellenőrizze, hogy a fogantyú biztonságos, mielőtt a gyerekek a hordozókosárba helyezné. **7 - 1**

! Kérjük győződjön meg, hogy a fogantyú a helyes használati helyzetben van mielőtt felemelné vagy hordozná.

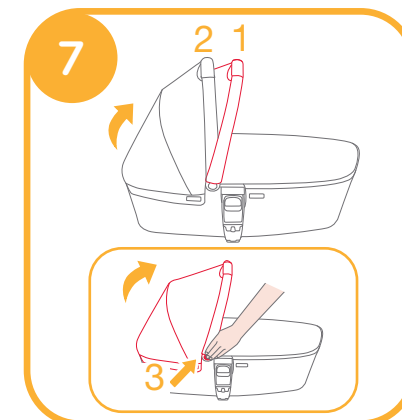

5. Szerelje fel a hurok és horogrögzítőket a hordozókosár alján. **8**

A hordozókosár belsejében van egy tároló rekesz. **8 - 1**

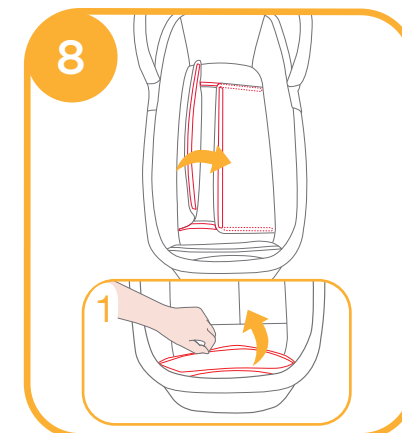

! A hordozókosár használatakor mindig használjon matracot.

! A matrac borítója könnyedén eltávolítható.

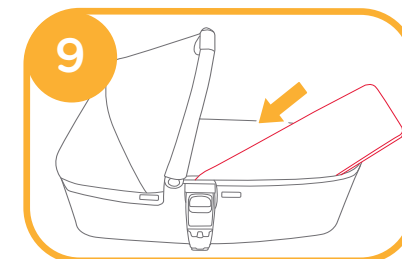

6. Helyezze a terítőt a hordozókosár tetejére és szerelje fel a hurkot és rögzítőket. **10**

! A terítő használata hidegben segít a gyermeket melegen és még kényelmesebben tartani.

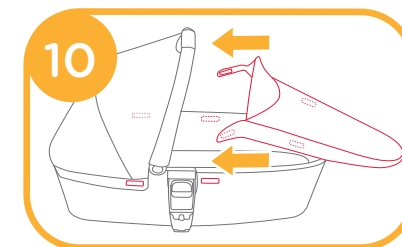

7. A teljesen összeszerelt hordozókosarat az ábra mutatja. <sup>11</sup>  
A hordozókosár szétszereléséhez egyszerűen végezze el a lépéseket fordított sorrendben.

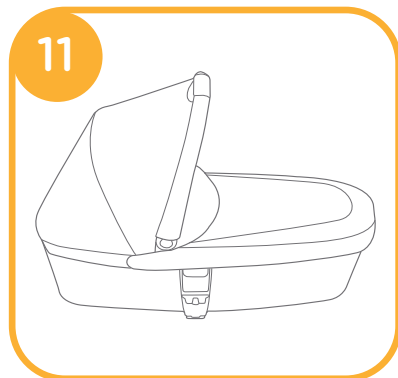

## A hordozó kosár használata

lásd a képeket <sup>12</sup> - <sup>14</sup>

Helyezze a hordozó kosarat közvetlenül alul, amíg helyére kattann.

<sup>12</sup>

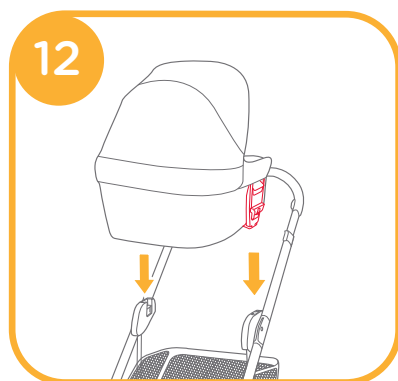

A hordozókosár biztonságosan van felszerelve ha „bekattan”. <sup>13</sup>

! A hordozókosár használata előtt mindig távolítsa el az ülést.

! Kérjük ne hajtsa össze a gyerekkocsit, ha a hordozókosár még mindig fel van szerelve.

A hordozókosár használható a Chrome és Mixx eszközökkel.



A hordozó kosár eltávolítása  
Nyomja meg mindkét oldalsó kioldó gombot amint látszik az ábrán <sup>14</sup> - 1, miközben a fogantyút felfele emeli.

<sup>14</sup> - 2

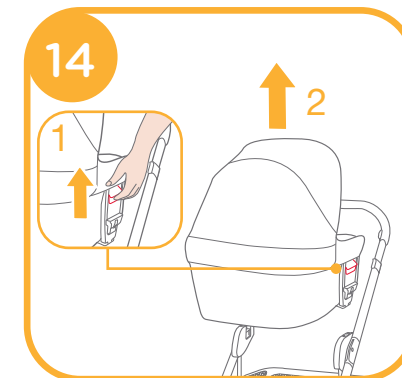

## A puha belső eltávolítása

lásd a képeket <sup>15</sup>

Nyissa ki a zipzárt, hogy eltávolítsa az ülés puha belsejét. <sup>15</sup>

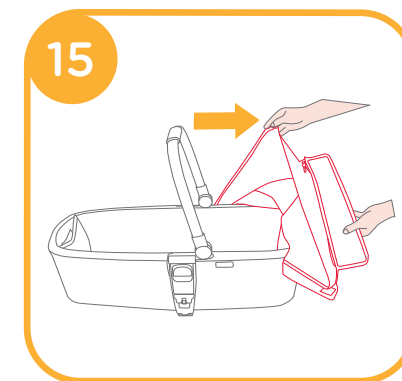

## Gondozás és karbantartás

1. Távolítsa el a matracot a hordozókosárból és a matrac aljáról a huzatot. Tisztítsa meg a huzatot és a matracot egy nedves ruhával és szárítsa meg.
2. TISZTÍTÁS: Miután eltávolította a matracot a huzatból, mossa kézzel, akassza ki száradni, NE FEHÉRÍTSE. A matrac tisztításához csak nedves ruhát használjon. Ne vasalja.
3. Az eltávolítható üléspárnát hideg vízben moshatja és akassza ki száradni. Ne fehérítse.
4. Túlzott napfény vagy hő hatására az alkatrészek kifakulhatnak vagy deformálódhatnak.





Allison Baby UK Ltd,  
Venture Point, Towers Business Park  
Rugeley, Staffordshire, WS15 1UZ

bring the kids™

Share the joy at [joiebaby.com](http://joiebaby.com)

P-IM0243H