

Joie™

birth to 15kg/(birth - 36 months)

crosster™

stroller

- GB Instruction Manual
- FR Manuel d'instructions
- DE Anleitung
- ES Manual de Instrucciones
- PT Manual de Instruções
- PL Instrukcja obsługi
- EL Εγχειρίδιο οδηγιών
- TR Talimat Kilavuzu
- SE Instruktionsmanual
- RU Инструкция
- DA Instriktions manual
- AR دليل التعليمات
- CH 說明書
- ZH 说明书

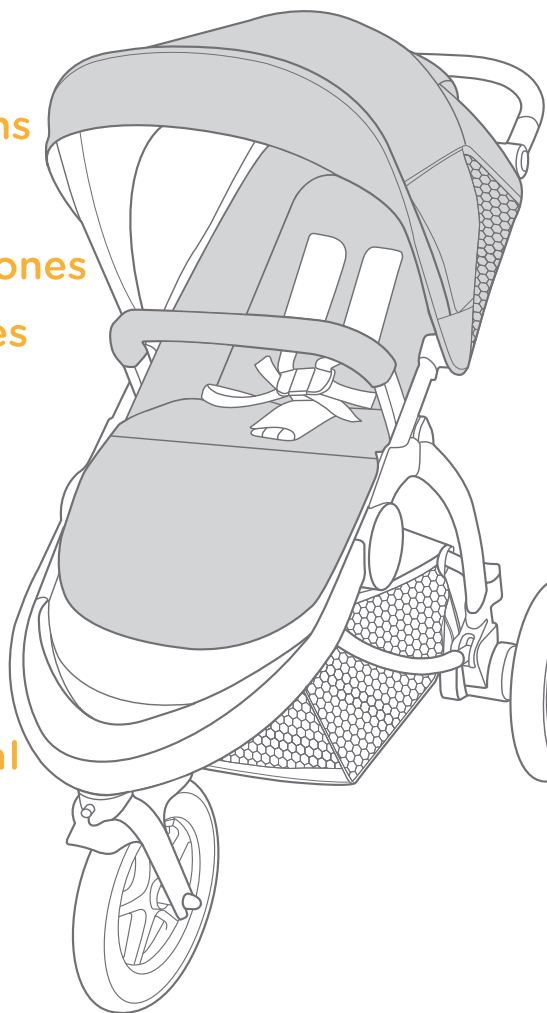

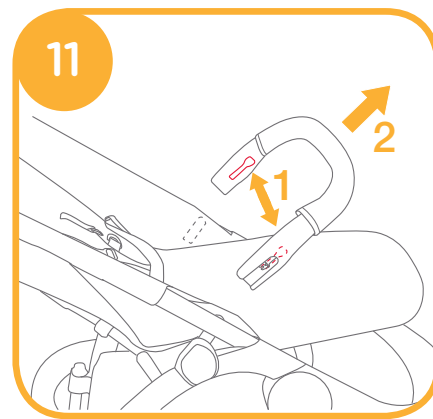
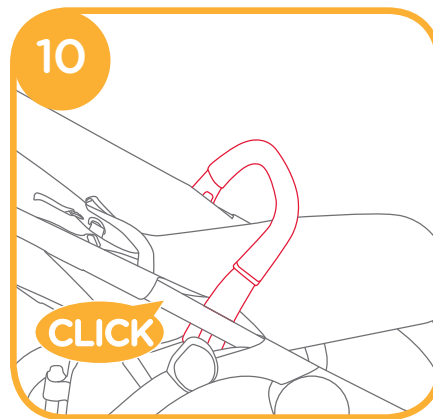
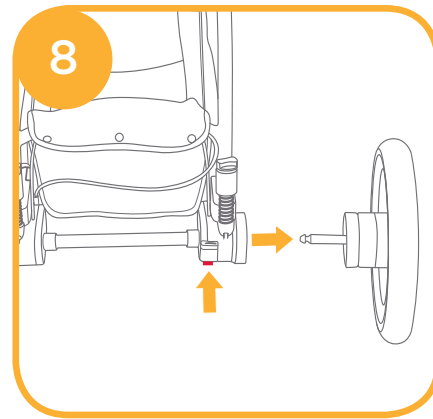
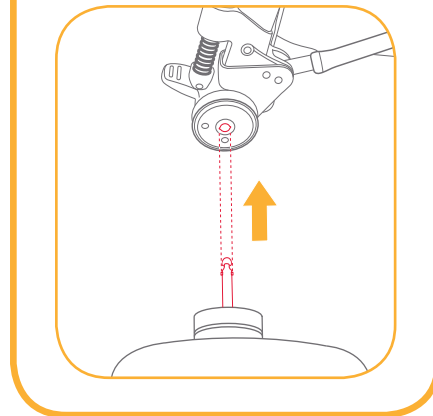
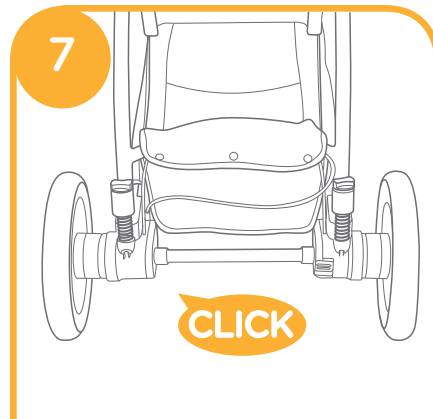
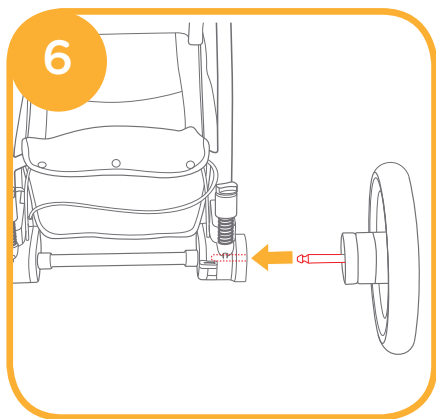
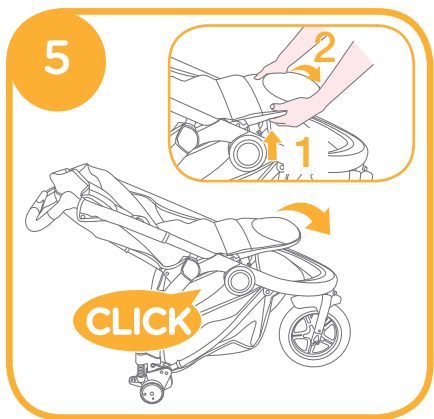
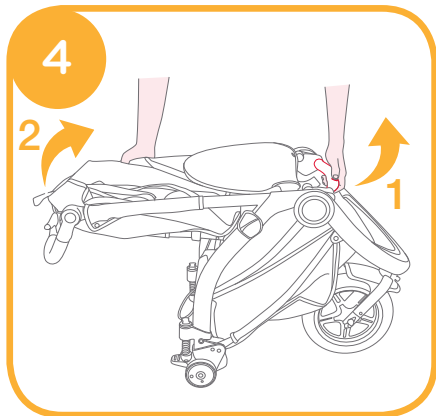
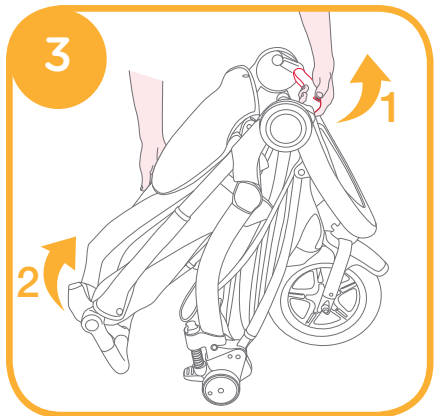
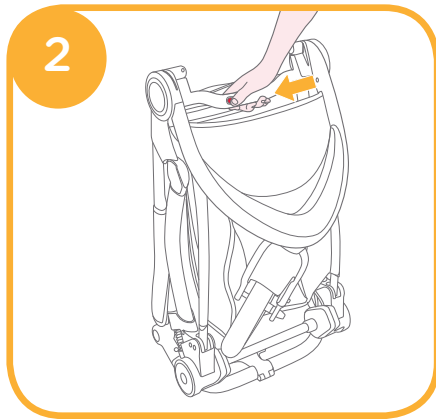
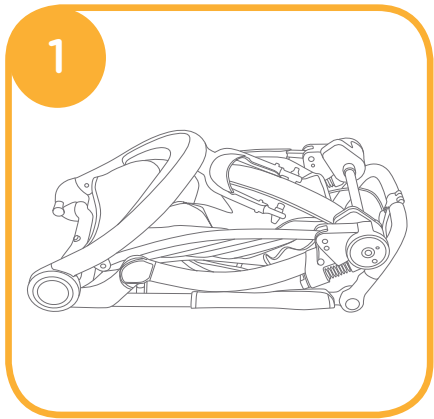

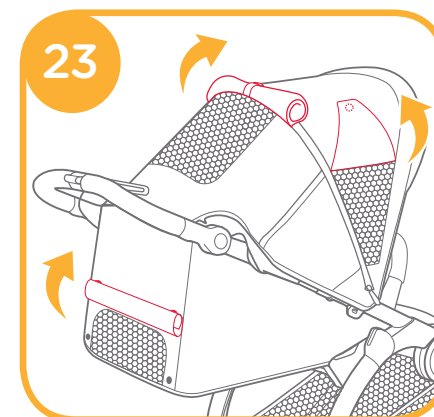
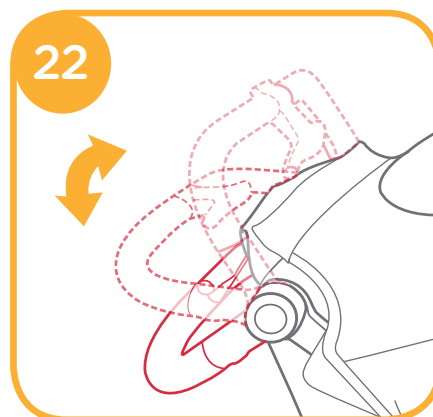
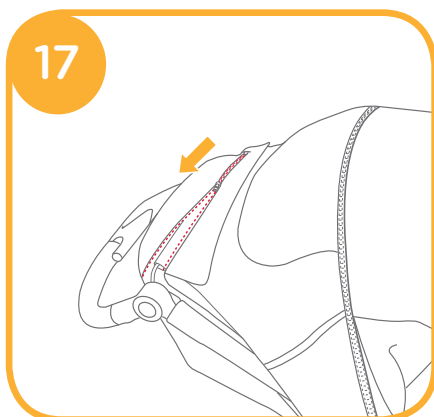
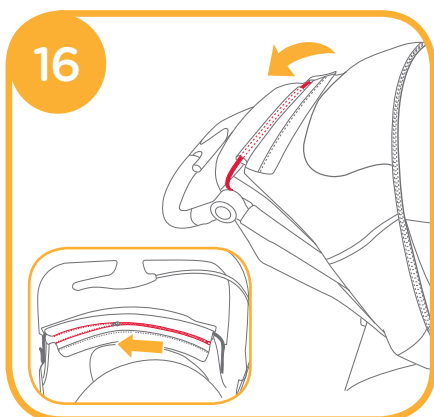
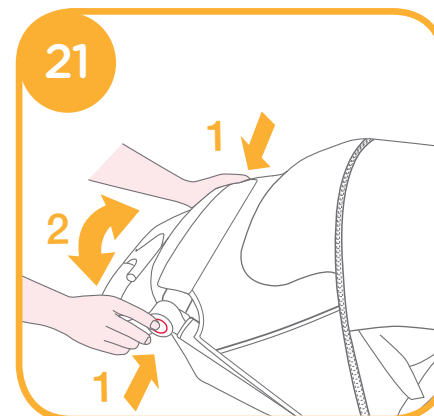
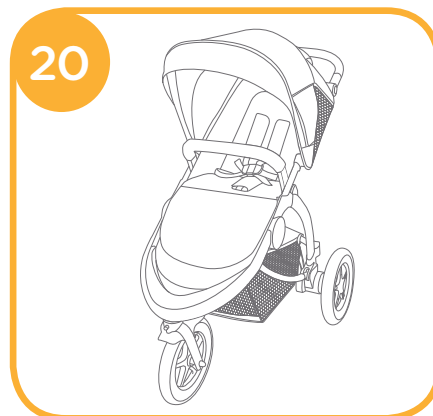
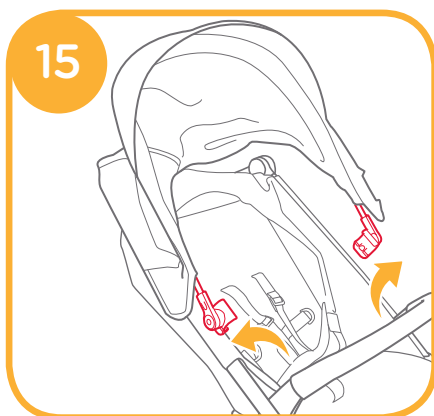
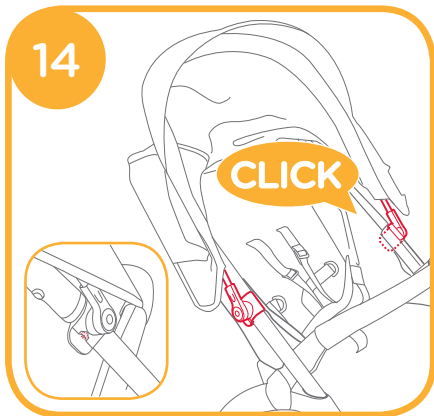
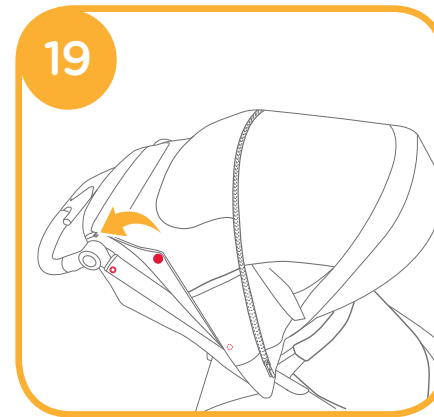
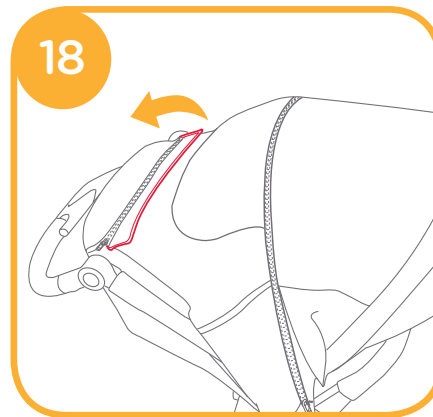
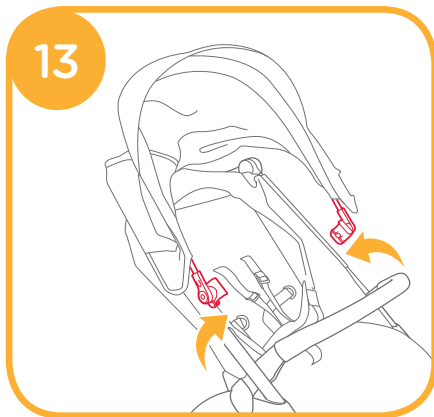
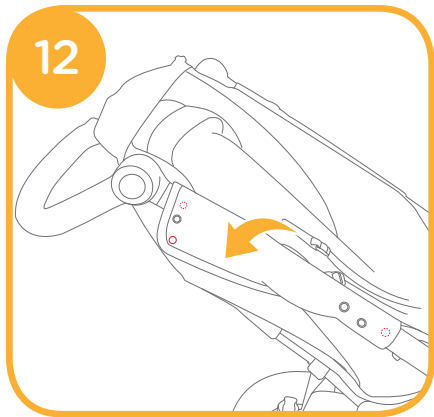

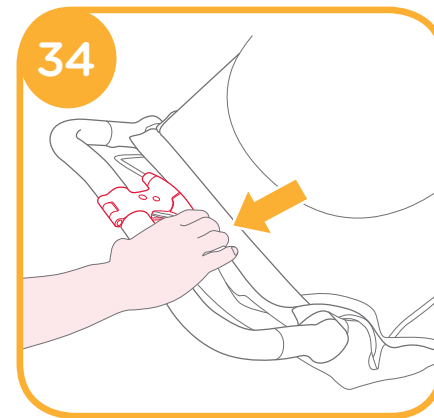
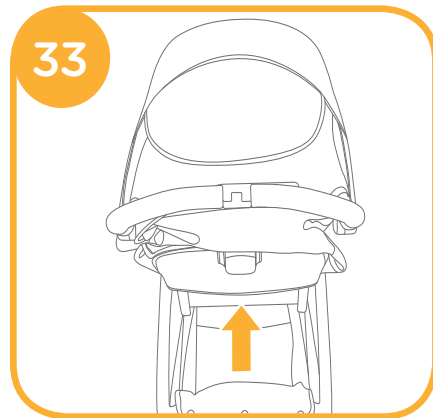
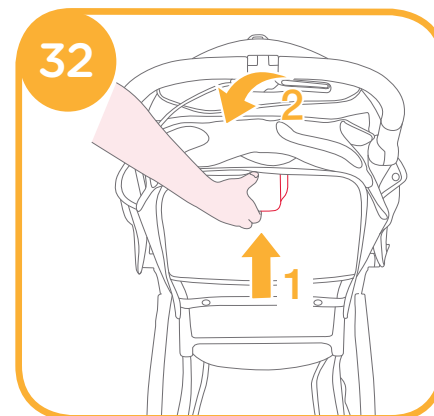
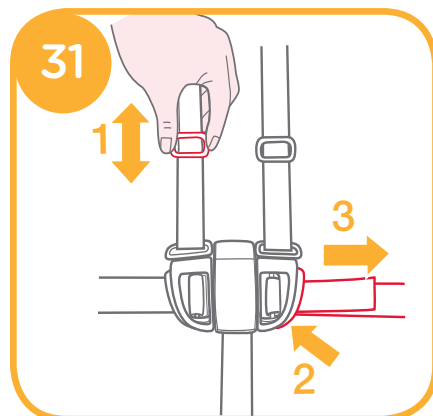
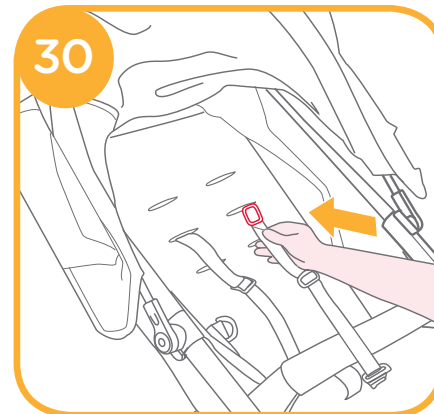
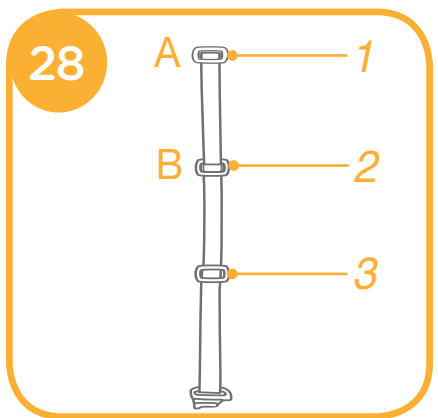
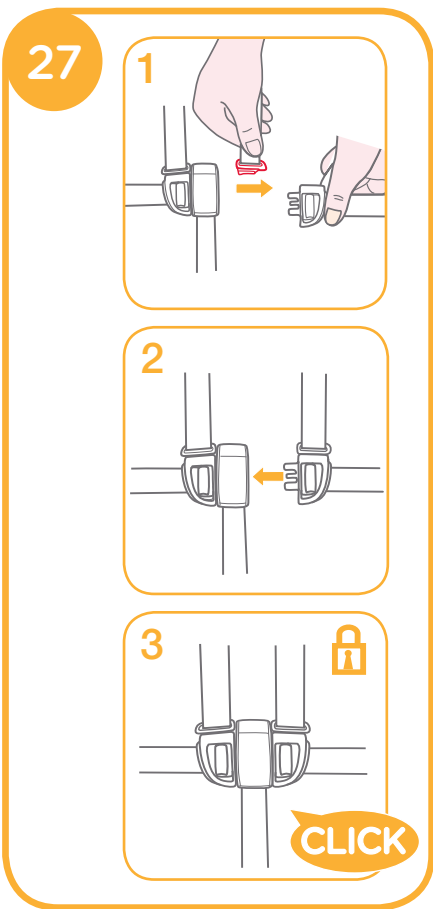
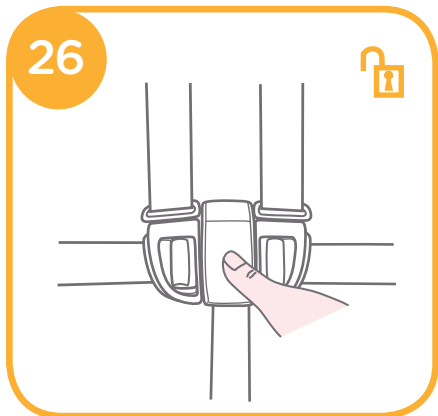
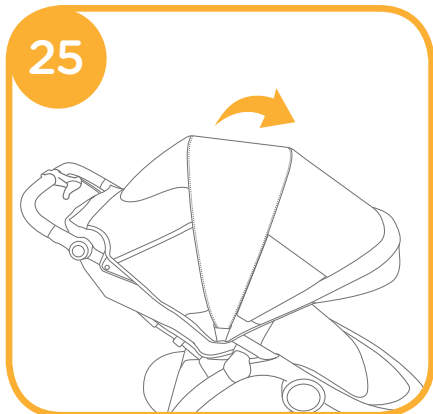
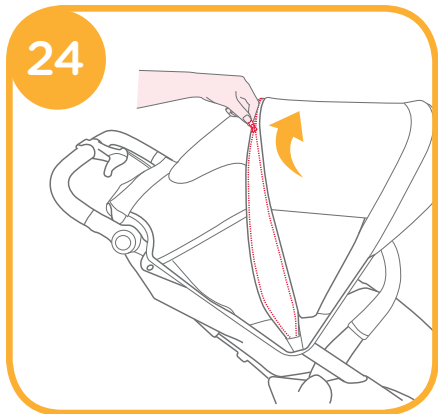

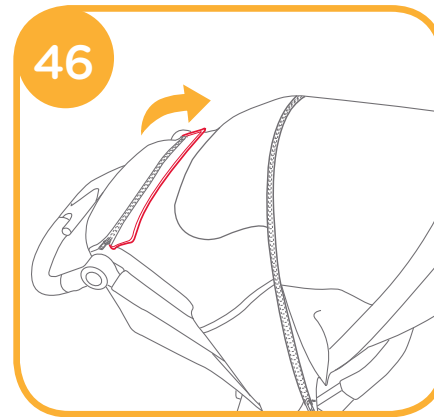
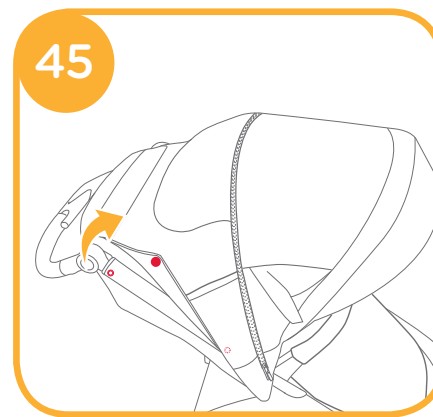
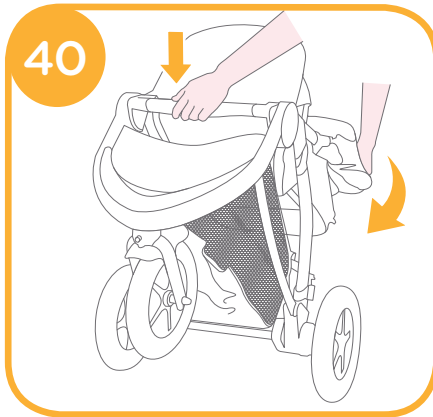
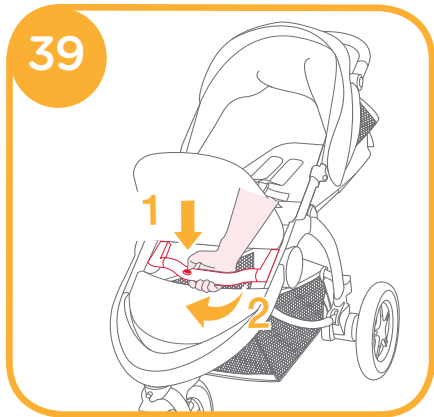
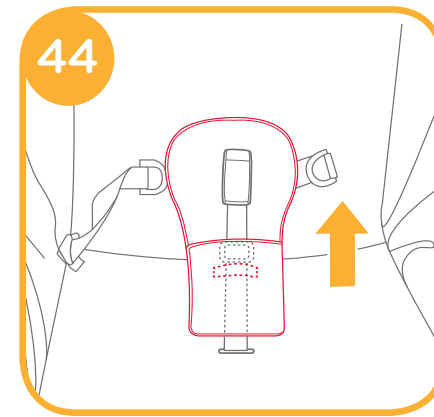
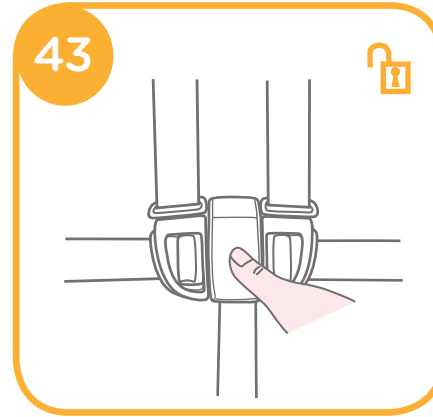
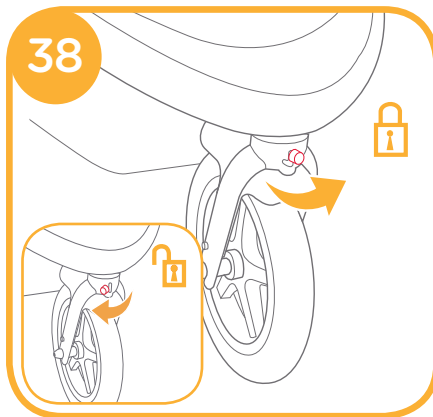
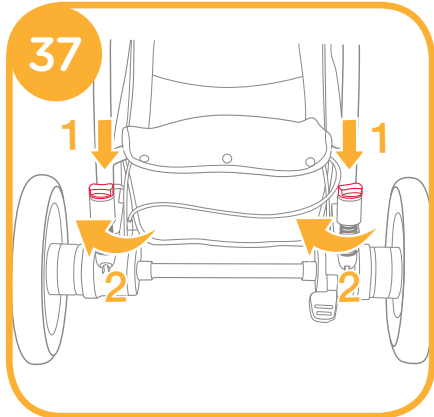
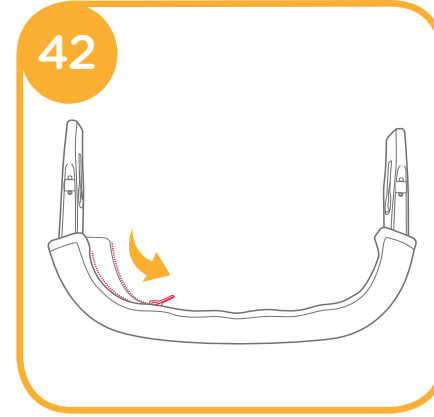
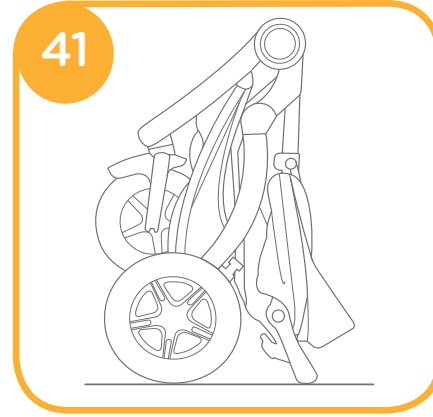
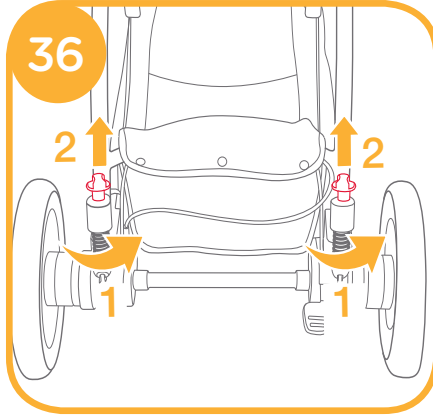
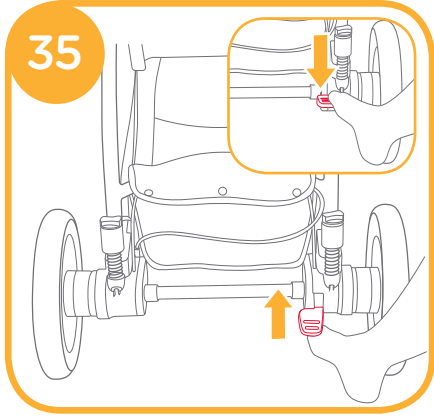

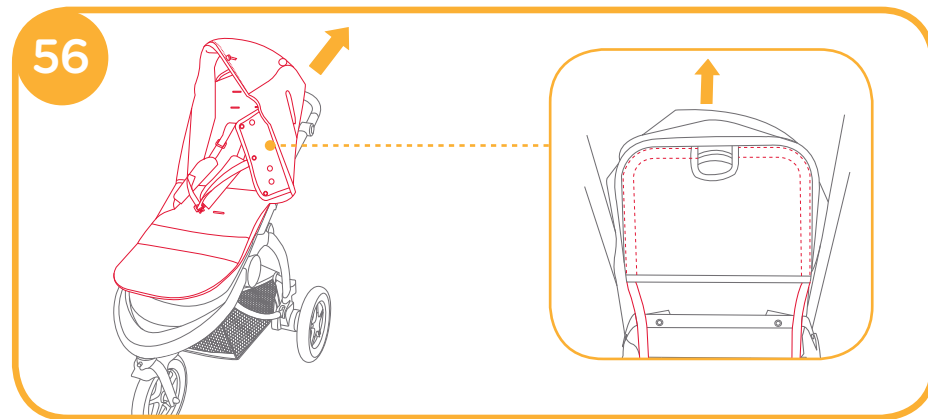
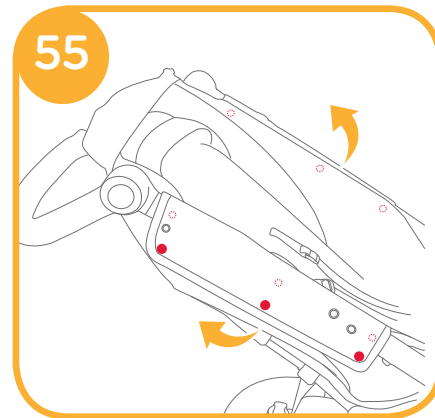
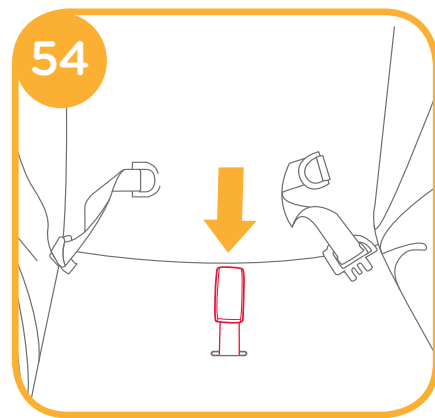
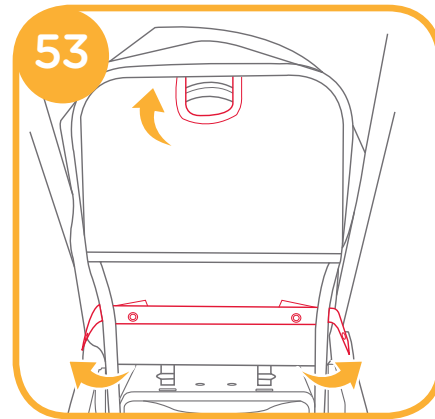
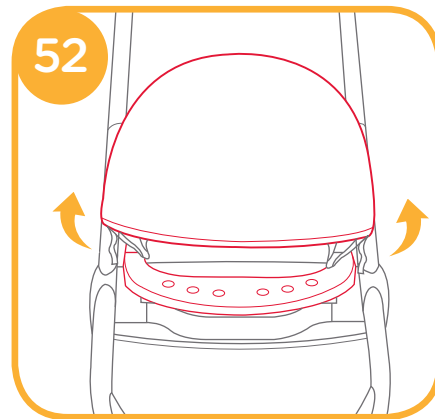
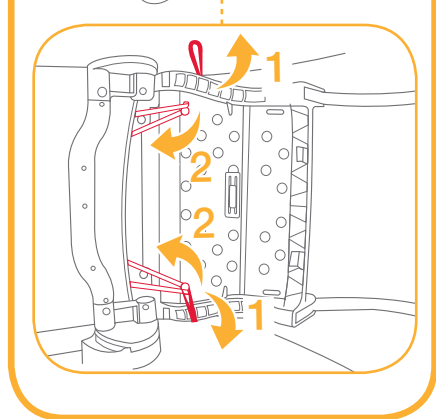
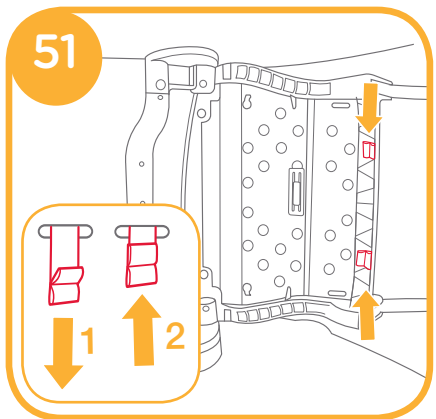
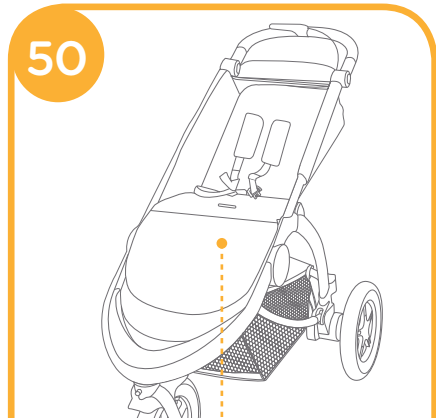
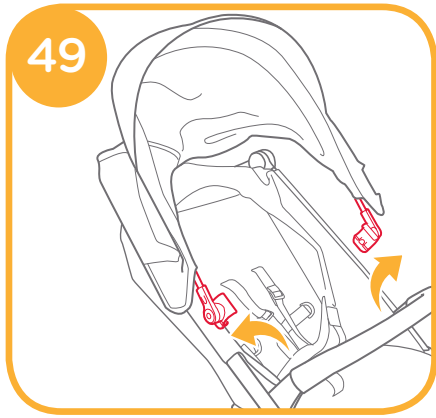
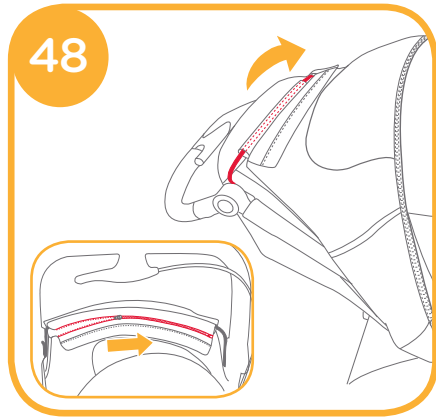
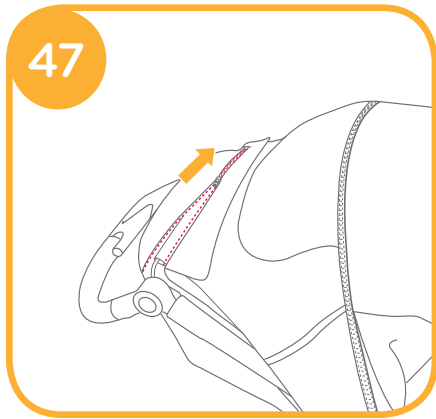

Accessories (May not be included in purchase)

Accessories may be sold separately or may not be available depending on region.

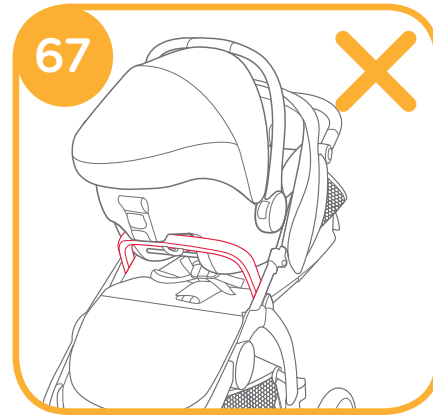
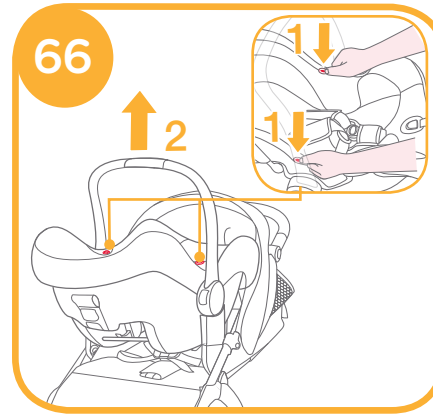
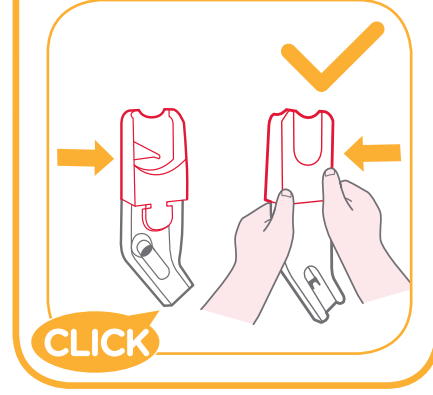
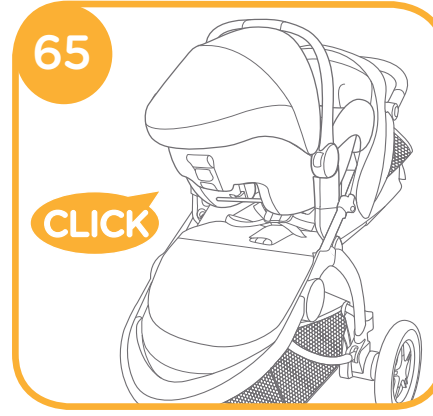
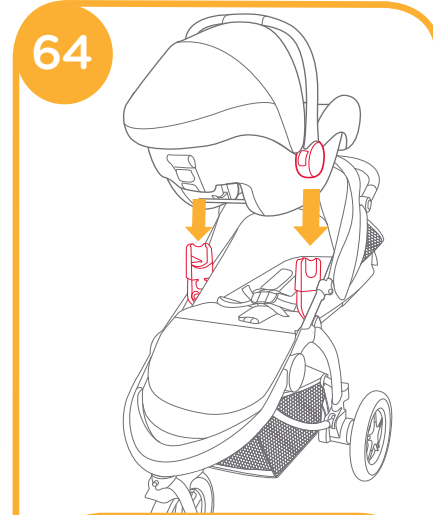
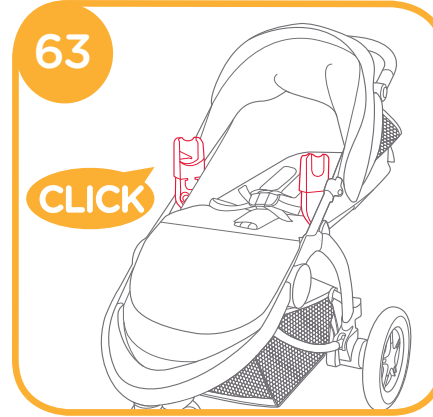
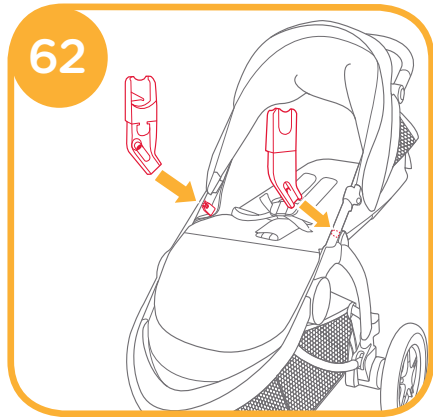
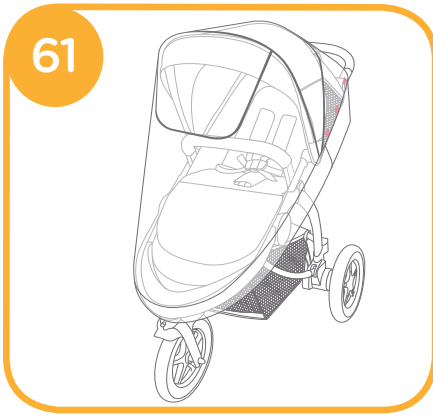
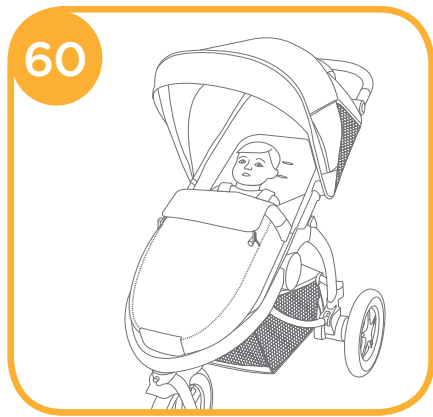
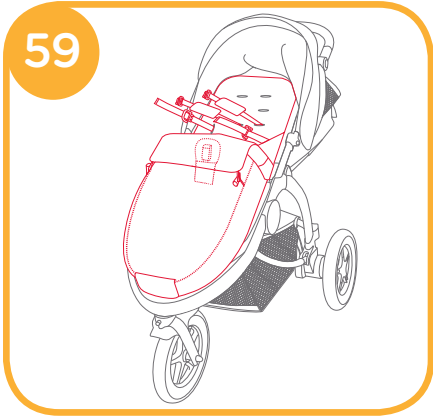
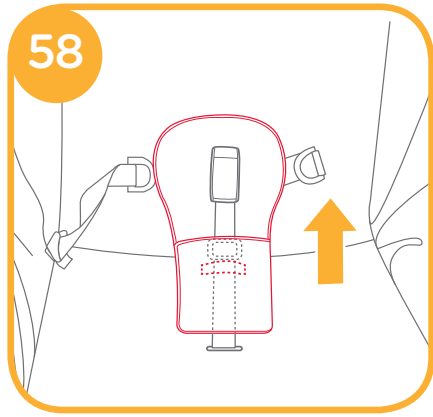
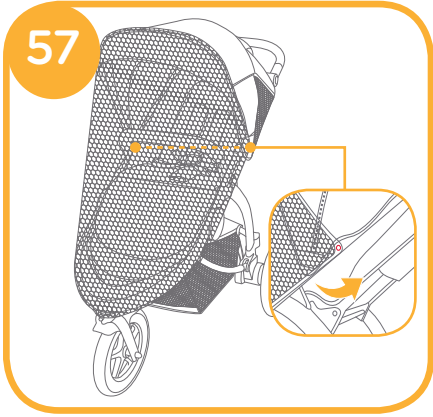

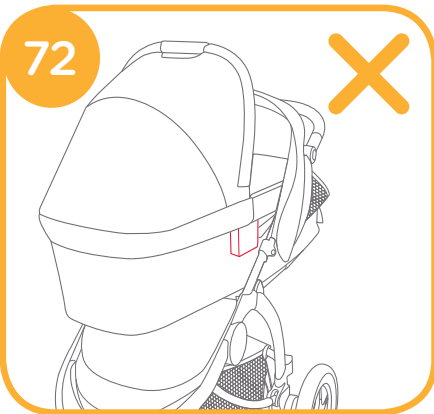
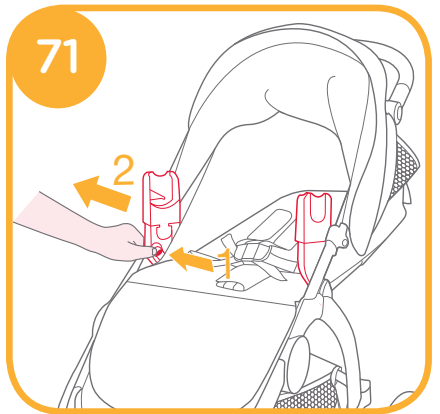
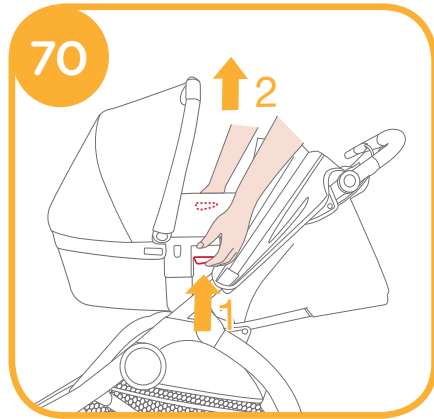
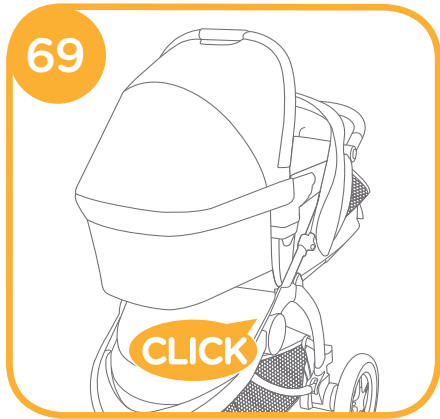
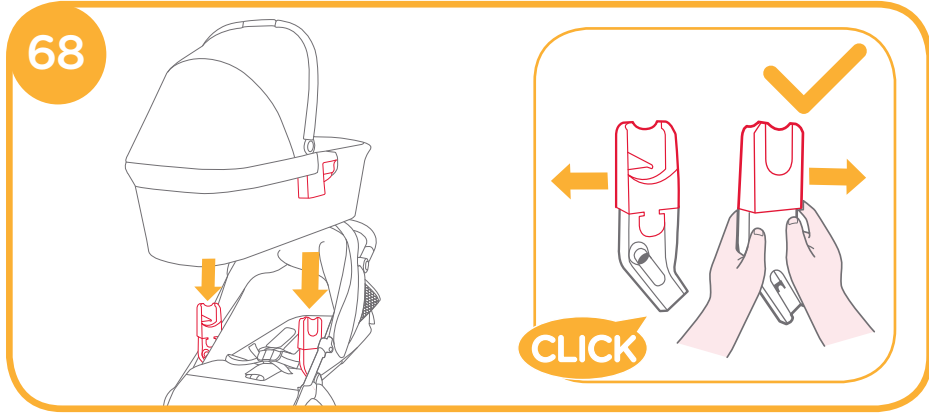

Care and Maintenance

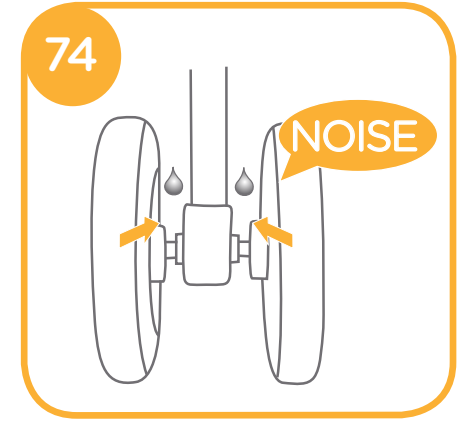
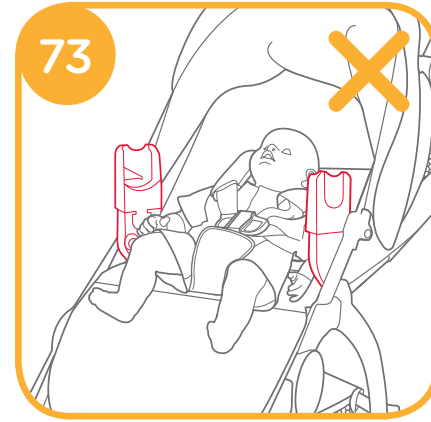

Congratulations on becoming part of the Joie family! We are so excited to be part of your journey with your little one. While traveling with the Joie Crosster™, you are using a high quality, fully certified stroller, approved to European safety standards EN 1888:2012. This product is suitable for use with children weighing under 15kg. Please carefully read this manual and follow each step to ensure a comfortable ride and best protection for your child.

IMPORTANT - Keep these instructions for future reference.

Visit us at joiebaby.com to download manuals and see more exciting Joie products!

For warranty information, please visit our website at joiebaby.com

Contents

Figures	1-14
WARNING	19
Stroller Assembly	22
Open Stroller	22
Adjust Calf Support	22
Assemble & Detach Rear Wheels	22
Assemble & Detach Armbar	22
Assemble & Detach Hood	22

Stroller Operation	23
Adjust Handle	23
Use Hood	23
Use Buckle	23
Use Shoulder & Waist Harnesses	24
Adjust Backrest	24
Use Brake	24
Adjustable Rear Wheel Suspension	25
Use Front Swivel Lock	25
Fold Stroller	25
Detach Soft Goods	25
Use Accessories	25
Cleaning and Maintenance	28

Emergency

In case of emergency or accident, it is most important to have your child taken care of with first aid and medical treatment immediately.

Product Information

Read all the instructions in this manual before using this product. If you have any further questions, please consult the retailer. Some features may vary depending on model.

Product	Crosster Stroller
Suitable for	Child weighing under 15kg (birth - 36 months)
Materials	Plastics, metal, fabrics
Patent No.	Patents pending
Made in	China
Brand Name	Joie
Website	www.joiebaby.com
Manufacturer	Joie Children's Products (UK) Limited

Parts List

Make sure all parts are available before assembly. If any part is missing, please contact local retailer.

No tools are required for assembly.

- | | | | |
|---|----------------|----|----------------------------|
| 1 | Stroller Frame | 10 | Front Wheel |
| 2 | Rear Wheel | 11 | Rear Wheel |
| 3 | Armbar | 12 | Shoulder Harness Pad Cover |
| 4 | Hood | 13 | Handle |
| 5 | Hood | 14 | Hand Brake |
| 6 | Armbar | 15 | Recline Handle |
| 7 | Buckle | 16 | Storage Basket |
| 8 | Footrest | 17 | Brake Lever |
| 9 | Swivel Lock | | |

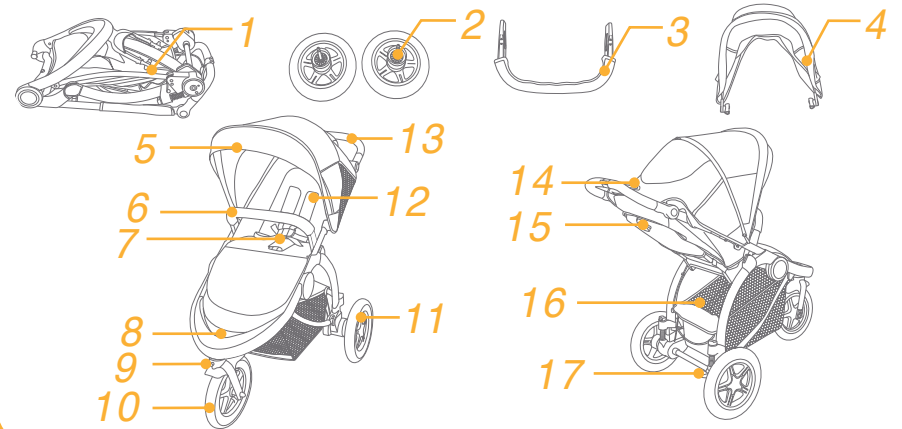

Accessories

(May not be included)

- | | |
|---|----------------------------|
| 1 | Shoulder Harness Pad Cover |
| 2 | Crotch Harness Pad Cover |
| 3 | Rain Cover |
| 4 | Footmuff |
| 5 | Adapter |
| 6 | Mosquito Net |

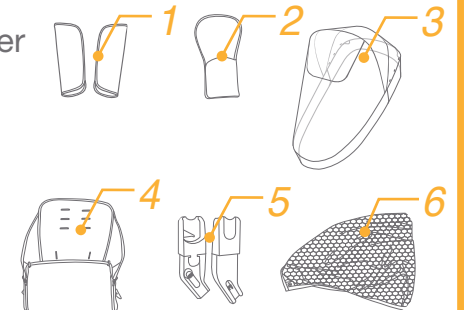

Accessories may be sold separately or may not be available depending on region.

WARNING

- ! WARNING Always use the restraint system. Safety belts and restraint systems must be used correctly.
- ! WARNING Ensure that all the locking devices are engaged before use.
- ! WARNING Do not let your child play with this product.
- ! WARNING Check that the pram body or child restraint attachment devices are correctly engaged before use.
- ! Adult assembly required.
- ! Use the stroller with a child weighing less than 15kg. It will cause damage to the stroller with an unfitted child.
- ! To prevent a hazardous, unstable condition, do not place more than 4.5kg in the storage basket.
- ! Never leave your child unattended. Always keep child in view while in stroller.
- ! Use the stroller with only one child at a time. Never place purses, shopping bags, parcels or accessory items on the handle or hood.
- ! Accessories which are not approved by the manufacturer shall not be used. Only replacement parts supplied or recommended by the manufacturer shall be used.
- ! Never use accessories, parts or components not produced or approved by the manufacturer. Please read the instruction manual carefully.
- ! Please read all the instructions in the manual before using the product. Please save instruction manual for future use. Failure to follow these warnings and instructions may result in serious injury or death.
- ! To avoid serious injury from falling or sliding out, always use harness.

- ! Make sure your child's body is clear from the moving parts when adjusting the stroller.
- ! Child may slip into leg openings and be strangled if the harness is not used.
- ! Never use stroller on stairs or escalators.
- ! Keep away from high temperature objects, liquids, and electronics.
- ! Never allow your child to stand on the stroller or sit in the stroller with head toward front of stroller.
- ! Never place the stroller on roads, slopes or dangerous areas.
- ! To avoid strangulation, DO NOT place items with a string around your child's neck, suspend strings from this product, or attach strings to toys.
- ! Any load attached to the handle or on the back of the backrest or on the sides of the stroller will affect the stability of the stroller.
- ! DO NOT lift stroller while child is in stroller.
- ! DO NOT use storage basket as a child carrier.
- ! To prevent tipping, never let child climb the stroller. Always lift the child in and out of the stroller.
- ! To avoid injury, ensure that your child is kept away when unfolding and folding this product.
- ! Be sure the stroller is fully open or folded before allowing child near the stroller.
- ! To ensure your child's safety, please make sure all parts are assembled and fastened properly before using the stroller.
- ! To avoid strangulation, do make sure your child is clear from the hood.

- ! Always engage the brakes when parking the stroller.
- ! Discontinue using stroller if it is damaged or broken.
- ! **Stroller to be used only at walking speed. This product is not intended for use while jogging.**
- ! To avoid suffocation, remove plastic bag and packaging materials before using this product. The plastic bag and packaging materials should then be kept away from babies and children.
- ! **This product is not suitable for running or skating.**
- ! This stroller has been designed to use from birth. We recommend using lowest reclined position for newborn babies.
- ! The parking device shall be engaged when placing and removing children.
- ! For infant child restraints used in conjunction with a chassis, this vehicle does not replace a cot or a bed. Should your child need to sleep, then it should be placed in a suitable pram body, cot or bed.
- ! Do not attach items to the handle, seat back or sides of the stroller. Any additional load will affect the stability of the stroller and could cause the stroller to tip.
- ! Carry cot is only suitable for a child who cannot sit up unaided, roll over and cannot push itself up on its hands and knees. Maximum weight of the child: 9kg.
- ! DO NOT use or add any mattress other than the one supplied with the carry cot.

Stroller Assembly

(Please refer to figures on page 1-14)

Please read all the instructions in this manual before assembling and using this product.

Open Stroller see images ① - ⑤

! Check that the stroller is completely open before continuing.

Adjust Calf Support see images ⑤

The calf support has 2 positions.

Raise Calf Support

To raise the calf support, just lift it upwards.

Lower Calf Support

Press the adjust buttons on both sides of the calf support ⑤ - 1, and rotate the calf support downwards. ⑤ - 2

Assemble & Detach Rear Wheels see images ⑥ - ⑧

Assemble & Detach Armbar see images ⑨ - ⑪

Assemble & Detach Hood see images ⑫ - ⑲

The completely assembled stroller is shown as ⑳

Stroller Operation

Adjust Handle

see images 21 - 22

Handle can be adjusted to 5 positions.

Use Hood

see images 23 - 25

! Total maximum weight of hood storage pocket must not exceed 0.5kg.

Use Buckle

see images 26 - 27

Release Buckle

Press the center button to release the buckle. 26

Lock Buckle

Match the waist belt buckle with the shoulder buckle 27 - 1, and click into the center buckle. 27 - 2 A “click” sound means the buckle is locked completely. 27 - 3

! To avoid serious injury from falling or sliding out, always secure your child with harness.

! Make sure your child is snugly secured. The space between the child and the shoulder harness is about the thickness of one hand lay flat on child’s chest.

! Do not cross the shoulder belts. This will cause pressure on child’s neck.

Use Shoulder & Waist Harnesses

see images 28 - 31

! In order to protect your child from falling out, after your child is placed into the seat, check whether the shoulder and waist harnesses are at proper height and length.

28 - 1 Shoulder harness anchor A

28 - 2 Shoulder harness anchor B

28 - 3 Slide adjuster

For larger child, use shoulder harness anchor A and the highest shoulder slots. For smaller child, use shoulder harness anchor B and the lowest shoulder slots.

To adjust the position of the shoulder harness anchor, turn the anchor to be level with the side facing forward. Thread it through the shoulder harness slot from back to front. 29 Rethread it through the slot that is closest to child's shoulder height. 30

Use slide adjuster to change the harness length. 31 - 1

Press the button 31 - 2, while pulling the waist harness to proper length. 31 - 3

Adjust Backrest

see images 32 - 33

Use Brake

see images 34 - 35

Tip Always apply brake when stroller is in stopped position.

Tip Hand brake is not intended as a parking brake.

Adjustable Rear Wheel Suspension

see images 36 - 37

The suspension is soft as 36

The suspension is hard as 37

! Please ensure there is no weight placed on the stroller when you are adjusting the rear suspension.

Use Front Swivel Lock

see images 38

Tip It is recommended to use swivel locks on uneven surfaces.

Fold Stroller

see images 39 - 41

! Please fold the hood before folding the stroller.

Detach Soft Goods

see images 42 - 56

1. Follow steps 42 - 56 to detach soft goods.
2. To re-attach the soft goods please repeat the above steps in the reverse step.

Use Accessories

Accessories may be sold separately or may not be available depending on region.

Use Mosquito Net

see images 57

Use Shoulder Harness Pad Cover and Crotch Harness Pad Cover

see images 58

The shoulder harness pad cover or crotch harness pad cover 58 can be removed from the webbing. Simply reverse these steps to re-assemble shoulder harness and crotch harness pad cover.

Use Footmuff

see images 59 - 60

The soft footmuff can provide your child with a warm and comfortable environment.

Assemble the footmuff by following these steps.

1. Before assembling the footmuff, Please release the buckle and remove the shoulder cover.
2. Place the footmuff over the seat after unzipping it, thread the shoulder harnesses, waist harnesses and crotch harness through respective slots. 59
3. Assemble the shoulder cover to the unit.
4. Stick the hook and loop fasteners.
5. Place baby into the footmuff, lock the safety buckle, and then rezip the footmuff. The assembled footmuff is shown as 60

! For the using method for restraint system, please refer to the relevant section in the instruction manual.

Use Rain Cover

see images 61

To assemble the rain cover, place it over the stroller, and then attach it on the handle by hook and loop fasteners. 61

- ! When using the rain cover, please always check its ventilation.
- ! When not in use, please check that the rain cover has been cleaned and dried before folding.
- ! Do not fold the stroller after assembling the rain cover.
- ! Do not place your child into the stroller assembled with rain cover during hot weather.

Use with Joie Infant Child Restraint

see images 62 - 67

When using with Joie infant child restraint Gemm & i-Gemm, please refer to the following instructions.

- ! Adjust the backrest to the lowest position.
1. To attach adapter, place adapter onto mounts as show 67, A "click" sound means the adapter is locked completely. 63
 2. To attach infant child restraint, place infant child restraint onto adapter as show 64, A "click" sound means the child restraint is locked completely. 65
 3. To remove infant child restraint, lift the infant child restraint upwards 66 - 2 while pressing the two stroller fix release buttons. 66 - 1
 - ! If you have any problems about using the stroller and the adapter, please refer to their own instruction manuals.
 - ! Please don't fold stroller when attaching the infant child restraint.

Use Carry Cot

see images 68 - 73

When using with Joie carry cot ramble, please refer to the following instructions.

- ! Adjust the backrest to the lowest position.
- ! If you have any problems about using the stroller and the carry cot, please refer to their own instruction manuals.
- ! Please don't fold stroller when attaching the carry cot.

Cleaning and Maintenance

see images 74

- ! Removable seat pad may be washed in cold water and drip-dried. No bleach. Please refer to the care label for instructions on cleaning the fabric parts of the stroller.
- ! To clean stroller frame, use only household soap and warm water. No bleach or detergent. Periodically wipe clean plastic parts with a soft damp cloth. Always dry the metal parts to prevent the formation of rust if the stroller has come into contact with water.
- ! From time to time, check your stroller for loose screws, worn parts, torn material or stitching. Replace or repair the parts as needed.
- ! Excessive exposure to sun or heat could cause fading or warping of parts.
- ! If stroller becomes wet, open hood and allow to dry thoroughly before storing.
- ! If wheels squeak, use a light oil (e.g., Silicon Spray, antirust oil, or sewing machine oil). It is important to get the oil into the axle and wheel assembly. 74
- ! When using your stroller at the beach, completely clean your stroller after use to remove sand and salt from mechanisms and wheel assemblies.

Félicitations, vous faites désormais partie de la famille Joie ! Nous avons hâte de vos accompagner dans vos balades avec votre bébé. En choisissant la poussette Joie Crosster™, vous utilisez un produit de haute qualité, certifié par un laboratoire agréé indépendant et conforme aux normes européennes de sécurité EN 1888:2012. Ce produit est adapté pour des enfants pesant moins de 15 kg. Veuillez lire attentivement et suivre chaque étape de ce mode d'emploi pour garantir le confort et la meilleure protection de votre enfant lors de vos déplacements.

IMPORTANT - Veuillez conserver ce mode d'emploi pour toute consultation ultérieure.

Visitez notre site joiebaby.com pour télécharger les modes d'emploi et découvrir encore plus de produits intéressants !

Pour plus d'informations sur le service de garantie, veuillez consulter notre site Web à l'adresse suivante : www.joiebaby.com

Table des matières

Schémas	1-14
AVERTISSEMENTS	31
Assemblage de la poussette	33
Ouverture de la poussette	33
Réglage du repose-jambes	33
Montage des roues arrière	33
Montage de la barre d'appui	33
Montage de la capote	33
Utilisation de la poussette	33
Réglage de la poignée	33
Utilisation de la capote	33
Utilisation de la boucle	33
Utilisation du harnais et de la ceinture ventrale	34
Réglage du dossier	34
Utilisation du frein	34
Réglage de la suspension des roues	34
Utilisation du blocage des roues avant	34
Pliage de la poussette	35
Détacher les parties souples	35
Utilisation des accessoires	35
Nettoyage et maintenance	36

Urgence

En cas d'urgence ou d'accident, il est primordial que votre enfant reçoive les premiers secours et un traitement médical sans délai.

Renseignements sur le produit

Veuillez lire toutes les instructions de ce mode d'emploi avant d'utiliser ce produit. Si vous avez d'autres questions, veuillez contacter votre revendeur. Certaines fonctionnalités peuvent varier en fonction du modèle.

Produit	Crosster Stroller
Adapté pour	les enfants de moins de 15 kg (de la naissance à 36 mois)
Matériaux	Plastique, métal, tissu
N° de brevet	en instance de brevets
Fabriqué en	Chine
Nom de la marque	Joie
Site web	www.joiebaby.com
Fabricant	Joie Children's Products (UK) Limited

Liste des pièces

Vérifiez la présence de l'intégralité des pièces avant de commencer le montage. Si une pièce manque, veuillez contacter votre revendeur. Le montage ne nécessite aucun outil.

1 Châssis de la poussette	5 Capote	10 Roue avant	14 Frein à main
2 Roue arrière	6 Barre d'appui	11 Roue arrière	15 Poignée d'inclinaison
3 Barre d'appui	7 Boucle	12 Protection de harnais	16 Panier
4 Capote	8 Repose-pieds	13 Poignée	17 Poignée de frein

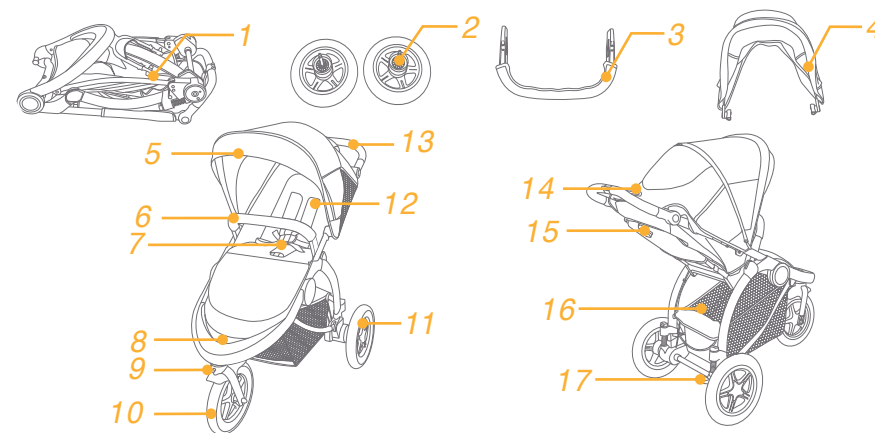

Accessoires

(ne sont pas toujours inclus)

- 1 Protection de harnais
- 2 Protection de la boucle
- 3 Habillage de pluie
- 4 Chancelière
- 5 Adaptateur
- 6 Moustiquaire

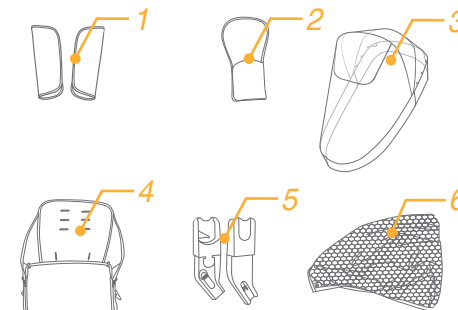

Il est possible que les accessoires soient vendus séparément ou indisponibles en fonction des régions

AVERTISSEMENTS

- ! AVERTISSEMENT Utilisez toujours le système de retenue. Les ceintures de sécurité et le système de retenue doivent être utilisés correctement.
- ! ATTENTION Toujours s'assurer que les dispositifs de verrouillage sont bien enclenchés avant utilisation.
- ! ATTENTION Ne laissez pas votre enfant jouer avec ce produit.
- ! MISE EN GARDENE laissez pas l'enfant jouer avec le produit.
- ! L'assemblage doit être effectué par un adulte.
- ! Seuls les enfants pesant moins de 15 kg peuvent monter dans la poussette. Un enfant de plus de 15 kg risquerait d'endommager la poussette.
- ! Pour éviter toute situation dangereuse et instable, ne pas mettre plus de 4,5 kg dans le panier.
- ! Ne jamais laisser l'enfant sans surveillance. Toujours garder un œil sur l'enfant lorsqu'il est dans la poussette.
- ! N'utiliser la poussette qu'avec un enfant à la fois. Ne jamais placer de sacs à main, sacs de courses, colis ou d'autres accessoires sur la poignée ou sur la capote.
- ! La surcharge, le pliage incorrect ou l'utilisation de pièces d'autres fabricants peut endommager, casser ou rendre la poussette dangereuse. Veuillez lire attentivement ce mode d'emploi.
- ! Ne jamais utiliser la poussette avec des pièces d'autres fabricants.
- ! Veuillez lire toutes les instructions de ce mode d'emploi avant d'utiliser le produit. Veuillez conserver ces instructions pour une utilisation ultérieure. Le non-respect de ces mises en garde et de ces instructions peut provoquer de graves blessures ou la mort.
- ! Les ceintures de sécurité et le dispositif de retenue doivent être utilisés correctement.
- ! Pour éviter toute blessure grave provoquée par une chute ou un glissement, toujours utiliser le harnais.
- ! Assurez-vous qu'aucun élément mobile (jouet, ...) n'est sur votre enfant lorsque vous réglez la poussette.
- ! Votre enfant peut glisser dans les ouvertures pour les jambes et être étranglé si le harnais n'est pas utilisé.
- ! Ne jamais utiliser la poussette dans des escaliers ou des escalators.
- ! La maintenir éloignée d'objets, de liquides à haute température et d'éléments électroniques.
- ! Ne jamais laisser votre enfant se mettre debout sur la poussette ou s'asseoir la tête en bas.

- ! Ne jamais utiliser la poussette sur les routes, les pentes ou dans les zones dangereuses.
- ! Afin d'éviter tout risque de strangulation NE PLACEZ AUCUN objet autour du cou de votre enfant avec une ficelle, ne suspendez aucune ficelle sur ce produit et n'attachez aucune ficelle aux jouets.
- ! Pour éviter tout basculement, NE RIEN POSER sur la poignée.
- ! NE PAS lever la poussette lorsque l'enfant est dedans.
- ! NE PAS utiliser le panier pour y asseoir l'enfant.
- ! Pour éviter tout basculement, ne jamais laisser l'enfant escalader la poussette. Toujours lever l'enfant pour le mettre dans la poussette et l'en sortir.
- ! Pour éviter les blessures, éloignez votre enfant de la poussette lorsque vous la pliez ou la dépliez.
- ! Vérifiez que la poussette est totalement ouverte ou pliée avant d'autoriser l'enfant à s'en approcher.
- ! Pour garantir la sécurité de votre enfant, vérifiez que toutes les pièces sont correctement assemblées et serrées avant d'utiliser la poussette.
- ! Pour éviter tout risque de strangulation, assurez-vous que votre enfant n'est pas sous la capote.
- ! Serrez toujours le frein lorsque vous stationnez la poussette.
- ! N'utilisez pas la poussette si elle est endommagée ou cassée.
- ! Cette poussette ne doit être utilisée qu'en marchant. Ce produit n'est pas conçu pour être utilisé en courant.
- ! Pour éviter tout risque de suffocation, retirez le sac plastique et tous les matériaux d'emballage avant d'utiliser ce produit. Le sac en plastique et les matériaux d'emballage doivent être tenus hors de la portée des bébés et des enfants.
- ! Ce produit n'est pas adapté pour la course ou le patin à roulette.
- ! Cette poussette a été conçue pour être utilisée dès la naissance. Nous recommandons d'utiliser la position la plus inclinée pour les nouveaux-nés.
- ! Le frein de stationnement (au pied) doit être enclenché lorsque vous mettez votre enfant dans la poussette ou que vous l'en sortez.
- ! Pour les inserts nouveau-né utilisés avec un châssis, ce véhicule ne remplace pas une nacelle ou un lit. Si votre enfant a besoin de dormir, posez-le dans une coque adaptée, dans une nacelle ou dans un lit.
- ! La nacelle correspond seulement pour un enfant qui ne peut pas se tenir droit sans aide, qui ne peut pas rouler et se lever lui-même sur ses bras et genoux. Le poids maximum de l'enfant: 9 kilos
- ! N'utilisez et n'ajoutez pas un matelas autre que celui fourni avec la nacelle.

Assemblage de la poussette

Veillez lire toutes les instructions de ce mode d'emploi avant d'assembler et d'utiliser ce produit.

Ouverture de la poussette

voir schémas 1 - 5

! Assurez-vous que la poussette est totalement ouverte avant de poursuivre.

Réglage du repose-jambes

voir schémas 5

Le repose-jambes a 2 positions.

Lever le repose-jambes

Pour lever le repose-jambes, il vous suffit de le tirer vers le haut.

Baisser le repose-jambes

Appuyez sur les boutons de réglage situés des deux côtés du repose-jambes 5 - 1, et faire pivoter le repose-jambes vers le bas. 5 - 2

Montage des roues arrières

voir schémas 6 - 8

Montage de la barre d'appui

voir schémas 9 - 11

Montage de la capote

voir schémas 12 - 19

La poussette entièrement assemblée est présentée sur le schéma 20

Utilisation de la poussette

Réglage de la poignée

voir schémas 21 - 22

La poignée est réglable sur 5 positions.

Utilisation de la capote

voir schémas 23 - 25

! La pochette de rangement située sur la capote peut supporter une charge maximale de 0,5 kg.

Utilisation de la boucle de fixation

voir schémas 26 - 27

Détacher la boucle

Appuyez sur le bouton central pour détacher la boucle. 26

Fermer la boucle

Rapprocher la boucle de la ceinture ventrale et la boucle du harnais 27 - 1, et les enclencher dans la boucle centrale. 27 - 2 Un "clic" indique que la boucle est parfaitement verrouillée. 27 - 3

! Pour éviter toute blessure grave provoquée par une chute ou un glissement, toujours utiliser le harnais pour attacher l'enfant.

! Vérifiez que votre enfant est bien attaché. L'espace entre l'enfant et le harnais doit correspondre à l'épaisseur de la main posée à plat sur la poitrine de l'enfant.

! Ne pas croiser les baudriers. Ceci provoquerait une pression sur la nuque de l'enfant.

Utilisation du harnais et de la ceinture ventrale

voir schémas 28 - 31

! Pour éviter que votre enfant ne tombe, après avoir assis votre enfant dans la poussette, vérifiez que la hauteur et la longueur du harnais et de la ceinture ventrale soient correctes.

28 - 1 Fixation A du harnais

28 - 2 Fixation B du harnais

28 - 3 Dispositif de réglage coulissant

Pour les enfants plus grands, utiliser la fixation A du harnais et les encoches les plus hautes. Pour les enfants plus petits, utiliser la fixation B du harnais et les encoches les plus basses.

Pour régler la position de la fixation du harnais, tournez la fixation de façon à ce qu'elle soit au niveau du côté orienté vers l'avant. Passez-la à travers l'encoche du harnais de l'arrière vers l'avant. 29 Repassez-la à travers l'encoche la plus proche de l'épaule de l'enfant. 30

Utilisez le dispositif de réglage coulissant pour modifier la longueur de la ceinture. 31 - 1

Appuyez sur le bouton 31 - 2, tout en tirant la ceinture ventrale jusqu'à la longueur souhaitée. 31 - 3

Réglage du dossier

voir schémas 32 - 33

Utilisation du frein

voir schémas 34 - 35

Tip Toujours enclencher le frein lorsque la poussette est à l'arrêt.

Tip Le frein à main n'est pas un frein de stationnement.

Réglage de la suspension des roues

voir schémas 36 - 37

La suspension est souple en 36

La suspension est dure en 37

! Vérifiez qu'aucune charge n'est posée sur la poussette lorsque vous réglez la suspension arrière.

Utilisation du blocage de la roue avant

voir schémas 38

Tip Il est recommandé d'utiliser le blocage de la roue avant sur des sols irréguliers.

Pliage la poussette

voir schémas 39 - 41

! Veuillez replier la capote avant de replier la poussette.

Détacher les parties souples

voir images 42 - 56

1. Suivez les étapes 42 - 56 pour détacher les parties souples.
2. Pour fixer à nouveau les parties souples, veuillez répéter les étapes ci-dessus dans l'ordre inverse.

Utilisation des accessoires

Il est possible que les accessoires soient vendus séparément ou indisponibles en fonction des régions.

Utilisation de la moustiquaire

voir schémas 57

Utilisation de la housse du harnais pour épaules ou de la housse du harnais pour bassin

voir schémas 58

La housse du harnais pour épaules ou la housse du harnais pour bassin peuvent être retirées de la toile. Pour assembler la housse du harnais pour épaules ou la housse du harnais pour bassin, procédez dans l'ordre inverse.

Utilisation de la chancelière

voir schémas 59 - 60

La chancelière offre à votre enfant un environnement chaud et confortable.

Installez la chancelière en suivant les étapes suivantes.

1. Avant de l'installer, détachez la boucle et retirez la protection de harnais.
2. Placez la chancelière au-dessus de l'assise après l'avoir dézippée, passez les harnais, ceintures ventrales et la boucle à travers leurs encoches respectives. 59
3. Remettez le harnais en place.
4. Collez les bandes velcro.
5. Posez le bébé dans la chancelière, fermez la boucle de sécurité et rezipez la chancelière. La chancelière mise en place est présentée sur la figure 60

! Pour l'utilisation du système de retenue, reportez-vous à la section correspondante dans ce mode d'emploi.

Utilisation de l'habillage de pluie

voir schémas 61

Pour installer l'habillage de pluie, posez-le sur la poussette puis fixez-la sur la poignée à l'aide des bandes velcro. 61

! Lorsque vous utilisez l'habillage de pluie, vérifiez toujours qu'il est bien aéré.

! Si vous ne l'utilisez pas, nettoyez-le et séchez-le avant de le replier.

! Ne repliez pas la poussette après avoir installé l'habillage de pluie.

! N'asseyez pas votre enfant dans la poussette équipée de l'habillage de pluie lorsqu'il fait très chaud.

Utilisation de la protection de harnais et de ceinture ventrale

La protection de harnais ou de ceinture ventrale peut être retirée des sangles. Il vous suffit de suivre ces étapes dans le sens inverse pour remettre la protection en place.

Utilisation avec la coque Joie

voir schémas 62 - 67

Si vous utilisez la coque Joie, veuillez lire les instructions suivantes.

! Réglez le dossier en position couchée.

1. Pour fixer l'adaptateur, placez-le sur les supports comme sur la figure 62, Un "clic" indique que l'adaptateur est bien fixé. 63
2. Pour fixer la coque, placez-la sur l'adaptateur comme sur la figure 64, Un "clic" indique qu'elle est bien fixée. 65
3. Pour retirer la coque, tirez-la vers le haut 66 - 1 tout en appuyant sur les deux fixations de la poussette. relâchez les boutons. 66 - 2

! Si vous rencontrez des problèmes lors de l'utilisation de la poussette et de l'adaptateur, reportez-vous à leur mode d'emploi respectif.

! Ne repliez pas la poussette lorsque vous fixez la coque.

Utilisation de la nacelle

voir schémas 68 - 73

Si vous utilisez la nacelle Joie, veuillez lire les instructions suivantes.

! Réglez le dossier en position couchée.

! Si vous rencontrez des problèmes lors de l'utilisation de la coque et de la nacelle, reportez-vous à leur mode d'emploi respectif.

! Ne repliez pas la poussette sans enlever la nacelle.

Nettoyage et maintenance

! L'assise amovible peut être lavée à l'eau froide et séchée. Aucun produit javellisé ne doit être utilisé.

Veuillez consulter l'étiquette d'entretien pour des instructions sur le nettoyage des pièces en tissu de la poussette.

! Pour nettoyer le châssis de la poussette, utilisez un savon ménager et de l'eau chaude. N'utilisez aucun produit javellisé ni aucun détergent. Essayez de temps à autre les pièces en plastique avec un chiffon doux humide. Séchez toujours les pièces métalliques pour empêcher la formation de rouille si la poussette est entrée en contact avec de l'eau.

! Il est recommandé d'inspecter régulièrement la poussette pour repérer les vis desserrées, les pièces usées, les matériaux ou les coutures déchirés. Remplacez et réparez les pièces concernées.

! Une exposition excessive au soleil peut décolorer ou déformer les éléments.

! Si la poussette est humide, ouvrir la capote et la laisser bien sécher avant de la ranger.

! Si les roues grincent, utilisez une huile légère (par ex. spray de silicone, huile antirouille ou huile mécanique). Il est important que l'huile pénètre dans l'ensemble roue-essieu. 74

! Si vous utilisez votre poussette à la plage, nettoyez-la intégralement après utilisation pour retirer le sable et le sel des mécanismes et des roues.

DE Willkommen bei Joie™

Herzlichen Glückwunsch, dass Sie ein Teil der Joie-Familie geworden sind! Wir freuen uns, nun ein Teil Ihres neuen Lebens mit Nachwuchs zu sein. Mit dem Joie Crosster™ nutzt Ihr Kind einen hochwertigen und nach den europäischen Sicherheitsnormen EN1888:2012 zugelassenen Kinderwagen. Dieses Produkt ist für die Nutzung bis max. 15 kg geeignet. Bitte lesen Sie dieses Handbuch sorgfältig und befolgen Sie jeden Schritt, um eine komfortable Verwendung und den besten Schutz für Ihr Kind zu gewährleisten.

Bewahren Sie dieses Handbuch auf, um bei Fragen auch in Zukunft nachschlagen zu können.

Besuchen Sie uns auf de.joiebaby.com, um diese und weitere Anleitungen zu downloaden und weitere tolle Joie-Produkte kennenzulernen!

WICHTIG! HANDBUCH SORGFÄLTIG DURCHLESEN UND FÜR SPÄTERE NUTZUNG AUFBEWAHREN!

Inhalt

Bildanleitung	1-14
Warnhinweise	39
Zusammenbau des Kinderwagens	41
Kinderwagen aufklappen	41
Beinauflage anpassen	41
Hinterräder montieren	41
Sicherheitsbügel anbringen	41
Verdeck anbringen	41
Bedienung des Kinderwagens	41
Einstellung des Schiebebügels	41
Verwendung des Verdecks	41
Verwendung des Gurtverschlusses	41
Einstellung der Schulter- und Hüftgurte	42
Einstellung der Rückenlehne	42
Bremsen bedienen	42
Einstellung der Hinterradfederung	42
Feststellen der Vorderräder	42
Kinderwagen zusammenklappen	43
Entfernen der Textilteile	43
Verwendung des Zubehörs	43
Pflege und Wartung	44

Notfälle

Bei einem Unfall oder Notfall leisten Sie Ihrem Kind unverzüglich Erste Hilfe oder begeben Sie sich mit ihm in ärztliche Behandlung.

Produktdaten

Lesen Sie alle Anweisungen in diesem Handbuch vor Nutzung des Produktes. Wenn Sie weitere Fragen haben, wenden Sie sich bitte an Ihren Fachhändler. Einige Merkmale können je nach Modell variieren.

Produkt	Crosster
Verwendung	bis max. 15 kg
Materialien	Kunststoff, Metall, Stoffe
Patent-Nr.	Patente angemeldet
Hergestellt in	China
Markenname	Joie
Website	de.joiebaby.com
Hersteller	Joie Children's Products (UK) Limited

Stückliste

Stellen Sie vor der Montage sicher, dass alle ausgewiesenen Einzelteile enthalten sind. Wenn Teile fehlen, kontaktieren Sie Ihren Fachhändler. Für die Montage sind keine Werkzeuge erforderlich.

1 Gestell	6 Sicherheitsbügel	11 Hinterrad	16 Staukorb
2 Hinterrad (x2)	7 Gurtverschluss	12 Gurtpolster	17 Bremse
3 Sicherheitsbügel	8 Fußstütze	13 Schiebebügel	
4 Verdeck	9 Vorderer Lenkstopf	14 Handbremse	
5 Sonnenblende	10 Vorderrad	15 Neigungseinstellgriff	

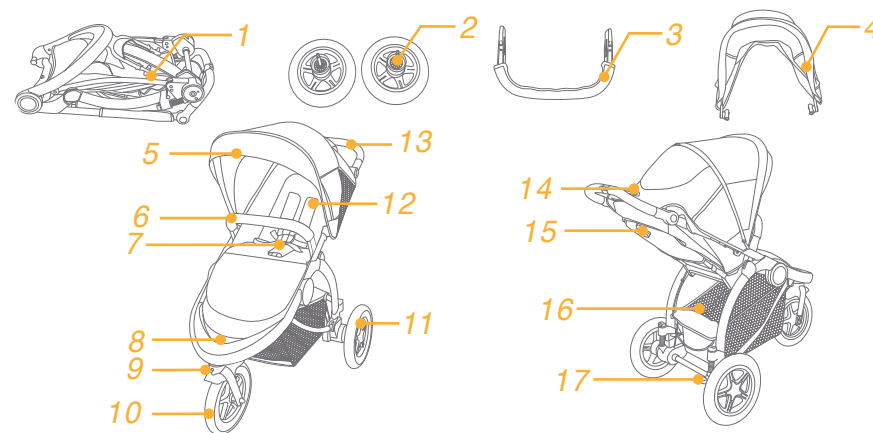

Zubehör

1 Gurtpolster
2 Schrittpolster
3 Regenverdeck
4 Fußsack
5 Adapter
6 Insektenschutz

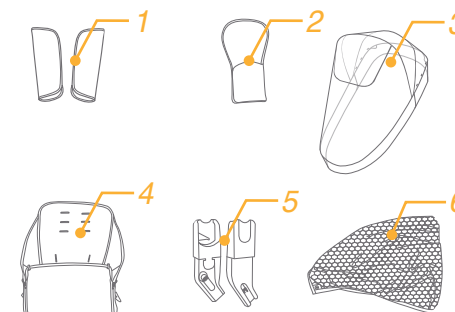

Zubehör wird möglicherweise separat verkauft oder ist je nach Region nicht verfügbar.

WARNHINWEISE

- ! Sichern Sie das Kind immer mit dem 5-Punkt Sicherheitsgurtsystem, sei es in Liege- oder Sitzposition.
- ! Achten Sie vor der Verwendung des Kinderwagens darauf, dass alle Verriegelungen gelöst und Teile wie die Sitzeinheit korrekt fixiert sind.
- ! Lassen Sie Kinder nicht mit oder rund um den Kinderwagen spielen.
- ! Die Montage und die Einstellungen dürfen nur von einem Erwachsenen vorgenommen werden.
- ! Nur für Kinder bis max. 15 kg.
- ! Beladen Sie den Staukorb bis max. 4,5 kg um die Stabilität des Kinderwagens nicht zu gefährden.
- ! Lassen Sie das Kind nicht unbeaufsichtigt. Bleiben Sie immer in Sichtweite.
- ! Stellen Sie keine schweren Taschen, Packungen oder andere derartige Gegenstände auf das Verdeck.
- ! Durch Überladen, falsches Zusammen-/Aufklappen oder die Verwendung von Bauteilen oder Zubehör anderer Hersteller kann der Kinderwagen beschädigt und/oder zu einer Gefahr werden.
- ! Lesen Sie alle Anweisungen in diesem Handbuch vor Gebrauch des Produkts sorgfältig durch.
- ! Nehmen Sie am Produkt keine Veränderungen vor und nutzen Sie keine Bauteile oder Zubehör anderer Hersteller.
- ! Bewahren Sie dieses Handbuch auf, um bei Fragen auch in Zukunft nachschlagen zu können.
- ! Stellen Sie sicher, dass der Kinderwagen vollständig zusammengeklappt oder aufgeklappt wurde, bevor Sie das Kind in die Nähe des Wagens lassen.
- ! Verwenden Sie den Kinderwagen nicht auf Treppen oder Rolltreppen.
- ! Stellen Sie sicher, dass der Kinderwagen nicht in der Nähe von Gefahrenquellen wie elektrischen Kabeln, Hitzequellen oder offenen Flammen platziert wird.
- ! Achten Sie darauf, dass Ihr Kind sich nicht auf die Sitzeinheit stellt.
- ! Stellen Sie den Kinderwagen nicht auf abschüssigen Straßen, Abhängen oder gefährlichen Straßen ab.
- ! Um Unfälle zu vermeiden, platzieren Sie den Kinderwagen nicht in der Nähe von Kabeln oder Schnüren, wie z.B. an Jalousien, Telefonen usw.
- ! Beladen Sie den Schiebebügel nicht mit Taschen oder anderen Gegenständen; andernfalls könnte der Kinderwagen umkippen.
- ! Stellen Sie sicher, dass sich das Kind nicht mehr im Kinderwagen befindet, bevor Sie ihn anheben.
- ! Verwenden Sie den Staukorb nicht, um ein Kind darin zu transportieren.
- ! Helfen Sie Ihrem Kind beim Ein- und Aussteigen in den Wagen und achten Sie darauf, dass dieser nicht kippt und die Bremsen fixiert sind.

- ! Achten Sie darauf, dass das Kind nicht mit dem Verdeck spielt, um eine Strangulation zu vermeiden.
- ! Betätigen Sie immer die Bremse, wenn Sie den Kinderwagen abstellen.
- ! Verwenden Sie den Kinderwagen nicht, wenn Teile defekt sind oder fehlen.
- ! Verwenden Sie den Kinderwagen nur in Schrittgeschwindigkeit, nicht zum Laufen oder Rollschuhfahren.
- ! Um Erstickungsgefahr zu vermeiden, entfernen Sie den Kunststoff sack und die Verpackung vor der Verwendung des Produkts. Der Kunststoff sack und das Verpackungsmaterial sollten von Kleinkindern ferngehalten werden.
- ! Um Kinder ab Geburt zu transportieren, verwenden Sie eine flache Liegeposition.
- ! Die Liegeposition ist nicht für längere Schlafzeiten vorgesehen. Sollte Ihr Kind Schlaf brauchen, legen Sie es in ein geeignetes Kinderbett.
- ! Betätigen Sie die Feststellbremse, wenn Sie Ihr Kind hineinlegen oder herausnehmen.
- ! Verwenden Sie die Babywanne nicht mehr, sobald Ihr Kind mehr als 9 kg wiegt bzw. alleine aufrecht sitzen, krabbeln oder sich selbstständig umdrehen kann.
- ! Verwenden Sie nur die mit der Babywanne gelieferte Matratze; fügen Sie keine weitere Matratze hinzu.

Zusammenbau des Kinderwagens

Lesen Sie alle Anweisungen in diesem Handbuch vor Montage und Gebrauch des Produkts sorgfältig durch.

Kinderwagen aufklappen

siehe Abbildung 1 - 5

! Vergewissern Sie sich, dass der Kinderwagen korrekt eingerastet ist, bevor Sie ihn weiter verwenden.

Beinauflage anpassen

siehe Abbildung 5

Die Beinauflage verfügt über 2 Einstellpositionen.

Höherstellen der Beinauflage

Drücken Sie die Beinauflage zum Anheben nach oben.

Absenken der Beinauflage

Betätigen Sie die beiden Verstellknöpfe an beiden Seiten der Beinauflage 5 - 1, und bewegen Sie diese nach unten. 5 - 2

Hinterräder montieren

siehe Abbildung 6 - 8

Sicherheitsbügel anbringen

siehe Abbildung 9 - 11

Verdeck anbringen

siehe Abbildung 12 - 19

Abbildung 20 zeigt den vollständig montierten Kinderwagen.

Bedienung des Kinderwagens

Einstellung des Schiebebügels

siehe Abbildung 21 - 22

Der Schiebebügel verfügt über 5 Einstellpositionen.

Verwendung des Verdecks

siehe Abbildung 23 - 25

! Die Aufbewahrungstasche am Verdeck darf mit max. 0,5 kg beladen werden.

Verwendung des Gurtverschlusses

siehe Abbildung 26 - 27

Verschluss lösen

Drücken Sie zum Lösen des Verschlusses auf den Knopf in der Mitte. 26

Verschluss schließen

Führen Sie den Verschluss des Schultergurtes durch die Führung am Verschluss des Hüftgurtes 27 - 1 und verriegeln Sie beide im mittleren Verschluss. 27 - 2

Ein Klick-Geräusch bestätigt, dass der Gurtverschluss vollständig geschlossen ist. 27 - 3

! Um schwere Verletzungen durch Herausfallen zu verhindern, sichern Sie das Kind mit dem 5-Punkt Sicherheitsgurt, sei es in Liege- oder Sitzposition.

! Vergewissern Sie sich, dass das Kind bequem sitzt und zwischen Kind und Schultergurt etwa ein Fingerbreit Platz ist.

! Verdrehen Sie die Schultergurte nicht. Dies verursacht Druck auf den Hals des Kindes.

Einstellung der Schulter- und Hüftgurte

siehe Abbildung 28 - 31

! Nachdem Sie Ihr Kind in den Sitz gesetzt haben, prüfen Sie, ob die Schulter- und Hüftgurte in der richtigen Höhe verlaufen.

28 - 1 Schultergurtverankerung A

28 - 2 Schultergurtverankerung B

28 - 3 Gurtversteller

Für ein größeres Kind müssen die Schultergurtverankerung A und der höchste Gurtführungsschlitz, für ein kleineres Kind die Schultergurtverankerung B und der niedrigste Gurtführungsschlitz verwendet werden.

Zur Verstellung der Position der Schultergurtverankerung drehen Sie die Verankerung so, dass sie mit der nach vorne zeigenden Seite auf einer Ebene liegt.

Führen Sie die Verankerung von hinten nach vorne durch den Gurtführungsschlitz. 29 Führen Sie sie erneut durch den Schlitz, der für die Schulterhöhe des Kindes optimal liegt. 30 Ändern Sie die Gurtlänge mit dem Gurtversteller. 31 - 1

Betätigen Sie den Knopf 31 - 2, während Sie den Hüftgurt auf die richtige Länge ziehen. 31 - 3

Einstellung der Rückenlehne

siehe Abbildung 32 - 33

Bremse bedienen

siehe Abbildung 34 - 35

Tipp Betätigen Sie immer die Bremse, wenn sie den Kinderwagen abstellen.

Tipp Die Handbremse dient nicht als Feststellbremse.

Einstellung der Hinterradfederung

siehe Abbildung 36 - 37

Weiche Einstellung der Federung. 36

Harte Einstellung der Federung. 37

! Stellen Sie sicher, dass der Kinderwagen nicht belastet wird, während Sie die Hinterradfederung anpassen.

Feststellen der Vorderräder

siehe Abbildung 38

Tipp Dies empfiehlt sich besonders auf unebenem Untergrund.

Kinderwagen zusammenklappen

siehe Abbildung 39 - 41

! Klappen Sie das Verdeck zusammen, bevor Sie den Kinderwagen zusammenklappen.

Entfernung der Textilteile

siehe Abbildungen 42 - 56

1. Befolgen Sie zum Entfernen der Textilteile die Schritte 42 - 56
2. Um die Textilteile wieder anzubringen, befolgen Sie die obigen Schritte in umgekehrter Reihenfolge.

Verwendung des Zubehörs

Zubehör wird möglicherweise separat verkauft oder ist je nach Region nicht verfügbar.

Verwendung des Insektennetzes

siehe Abbildung 57

Verwendung des Gurt- und Schrittpolsters

siehe Abbildung 58

Um das Gurt- und Schrittpolster vom Gurtband abzunehmen, befolgen Sie bitte die Schritte zum Anbringen der Polster in umgekehrter Reihenfolge.

Verwendung des Fußsacks

siehe Abbildung 59 - 60

Der weiche Fußsack sorgt dafür, dass Sie Ihr Kind warm und komfortabel transportieren können.

Befestigen Sie den Fußsack auf folgende Weise:

1. Lösen Sie vor Anbringung des Fußsacks die Schnalle und entfernen Sie die Schulterabdeckung.
2. Legen Sie den Fußsack, nachdem Sie den Reißverschluss geöffnet haben, über den Sitz und ziehen Sie Schulter-, Hüft- und Schrittgurte durch die entsprechenden Gurtführungsschlitze. 59
3. Bringen Sie die Schulterabdeckung wieder an.
4. Befestigen Sie den Klettverschluss.
5. Legen Sie Ihr Kind in den Fußsack, schließen Sie den Sicherheitsverschluss und ziehen Sie den Reißverschluss wieder zu. Der befestigte Fußsack wird in Abbildung 60 gezeigt.

Verwendung des Regenschutzes

siehe Abbildung 61

Bringen Sie den Regenschutz an, indem Sie ihn über den Kinderwagen legen und mit Hilfe des Klettverschlusses am Griff befestigen. 61

! Achten Sie bei Verwendung des Regenschutzes stets auf die Luftzirkulation.

! Wird der Regenschutz nicht mehr verwendet, achten Sie vor dem Zusammenfallen bitte darauf, dass er sauber und trocken ist.

! Klappen Sie den Kinderwagen nicht mit befestigtem Regenverdeck zusammen.

! Setzen Sie Ihr Kind bei heißem Wetter nicht in den Kinderwagen, wenn das Regenverdeck befestigt ist

Verwendung mit Joie Babyschale

siehe Abbildung 62 - 67

Beachten Sie bei Verwendung mit den Joie Babyschalen Gemm & i-Gemm die folgenden Anweisungen.

! Stellen Sie die Rückenlehne auf die niedrigste Position ein.

1. Bringen Sie den Adapter an, indem Sie ihn wie in 62 abgebildet auf den Halterungen aufsetzen; ein Klick-Geräusch zeigt an, dass der Adapter vollständig eingerastet ist. 63
2. Bringen Sie die Babyschale an, indem Sie es wie in 64 abgebildet auf den Adapter aufsetzen; ein Klick-Geräusch zeigt an, dass die Babyschale korrekt eingerastet ist. 65
3. Zum Entfernen der Babyschale heben Sie es an 66 - 1, während Sie die beiden Entriegelungsknöpfe am Kinderwagen gedrückt halten. 66 - 2

! Falls Sie Probleme mit der Verwendung von Kinderwagen und Adapter haben, lesen Sie in der entsprechenden Anleitung nach.

! Klappen Sie den Kinderwagen nicht zusammen, während die Babyschale fixiert ist.

Babywanne verwenden

siehe Abbildung 68 - 73

Beachten Sie beim Einsatz mit der Joie-Babywanne Ramble die folgenden Anweisungen.

! Stellen Sie die Rückenlehne auf die niedrigste Position ein.

! Falls Sie Probleme mit der Verwendung von Kinderwagen und Babywanne haben, lesen Sie in der entsprechenden Anleitung nach.

! Klappen Sie den Kinderwagen nicht zusammen, während die Babywanne fixiert ist.

Pflege und Wartung

! Die Sitzauflage kann mit einem Schwamm und Seifenwasser gereinigt werden. Verwenden Sie keine Bleich- oder Reinigungsmittel. Bitte beachten Sie das Pflegeetikett zur Reinigung der Textilteile des Kinderwagens.

! Reinigen Sie das Kinderwagengestell nur mit handelsüblicher Seife und warmem Wasser. Nicht bleichen oder mit Reinigungsmitteln bearbeiten. Wischen Sie die Kunststoffteile regelmäßig mit einem weichen, angefeuchteten Tuch ab. Trocknen Sie die Metallteile bei Kontakt mit Wasser immer ab, damit sich kein Rost bildet.

! Prüfen Sie den Kinderwagen regelmäßig auf Verschleiß sowie beschädigte Materialien oder Nähte. Reparieren oder ersetzen Sie die Teile bei Bedarf.

! Bei übermäßiger Sonnenbestrahlung oder Hitzeeinwirkung können Teile verblasen oder sich verformen.

! Ist der Kinderwagen nass geworden, öffnen Sie das Verdeck und lassen Sie ihn komplett trocknen, bevor Sie ihn verstauen.

! Tragen Sie bei quietschenden Rädern ein leichtes Öl auf (z. B. Silikonspray, Rostschutzöl oder Nähmaschinenöl). Stellen Sie sicher, dass das Öl in die Achse und die Radverbindung gelangt. 74

! Gehen Sie mit Ihrem Kinderwagen am Strand spazieren, müssen Sie ihn anschließend komplett reinigen, um Sand und Salz aus der Mechanik und den Radverbindungen zu entfernen.

¡Felicidades por pertenecer a la familia Joie! Estamos encantados de formar parte en este viaje con su pequeño. Cuando pasee con el Joie Crosster™ estará utilizando una silla de paseo de alta calidad, perfectamente certificada y homologada según la normativa europea EN 1888:2012. Este producto es adecuado para niños de menos de 15 Kg. Lea detenidamente este manual y siga todos los pasos para asegurarse de que el paseo sea cómodo y ofrezca la mejor protección a su hijo.

IMPORTANTE - Guarde estas instrucciones para futuras consultas

Visítenos en joiebaby.com y descubra muchos otros productos Joie!

Para información sobre la garantía, por favor visite nuestra web joiebaby.com

Contenido

Figuras	1-14
PRECAUCIONES	47
Montaje de la silla de paseo	49
Abra la silla de paseo	49
Ajuste del soporte de las piernas	49
Ensamble las ruedas traseras	49
Ensamble la barra apoyabrazos	49
Ensamble la capota	49
Manejo de la silla de paseo	49
Ajuste del asa	49
Uso de la capota	49
Uso del arnés	49
Uso de los arneses de hombro y cintura	50
Ajuste del respaldo	50
Uso del freno	50
Suspensión ajustable	50
Uso del bloqueo de giro de las ruedas delanteras	50
Plegado de la silla	51
Desmontar los materiales mullidos	51
Uso de los accesorios	51
Limpieza y mantenimiento	52

Emergencia

En caso de emergencia o accidente es importante que su hijo reciba los primeros auxilios o tratamiento médico inmediatamente.

Información del producto

Lea todas las instrucciones de este manual antes de utilizar el producto. Si tiene alguna duda pregunte al vendedor. Algunas funciones pueden variar según el modelo.

Producto	Silla de paseo Crosster
Adecuada para	Niños con un peso inferior a 15 kg. (nacimiento - 36 meses)
Materiales	Plástico, metal, tejido
Patente No.	Pendiente de patente
Fabricado en	China
Marca	Joie
Página web	www.joiebaby.com
Fabricante	Joie Children's Products (UK) Limited

Lista de piezas

Asegúrese de que dispone de todas las piezas antes de hacer el ensamblaje. Si falta algo, contacte con la tienda donde compró la silla. No se precisan herramientas para el montaje.

- | | | | |
|----------------------|---------------------|-----------------------|-------------------------|
| 1 Chasis de la silla | 6 Barra apoyabrazos | 11 Rueda trasera | 15 Palanca de reclinado |
| 2 Rueda trasera | 7 Hebilla | 12 Protector de arnés | 16 Cesta de almacenaje |
| 3 Barra apoyabrazos | 8 Reposapiés | 13 Asa | 17 Palanca de freno |
| 4 Capota | 9 Bloqueo de giro | 14 Freno manual | |
| 5 Capota | 10 Rueda delantera | | |

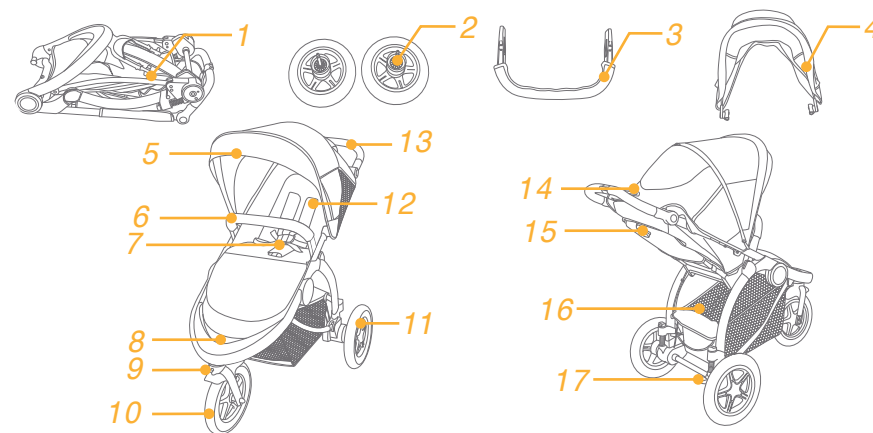

Accesorios

(Pueden no estar incluidos)

- | | | |
|------------------------|-------------------------------------|---------------------|
| 1 Protectores de arnés | 2 Protector de la hebilla del arnés | 3 Burbuja de lluvia |
| 4 Saco cubrepies | 5 Adaptador | 6 Mosquitera |

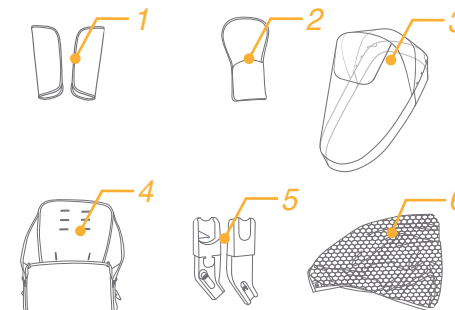

Los accesorios pueden ser vendidos por separado o no estar disponibles dependiendo del país.

PRECAUCIONES

- ! ADVERTENCIA: utilice siempre el sistema de sujeción. Los cinturones de seguridad y los sistemas de sujeción se deben utilizar correctamente.
- ! ATENCION Asegúrese de que todos los dispositivos de bloqueo están activados antes del uso.
- ! ATENCION No deje a su hijo jugar con este producto.
- ! ATENCION Verifique que todos los anclajes del producto están correctamente fijados antes del uso.
- ! El montaje debe realizarlo un adulto.
- ! Utilice la silla de paseo con niños de menos de 15 kg. de peso, de lo contrario puede dañarla.
- ! Para evitar peligros e inestabilidad en la silla no coloque más de 4,5 Kg. en la cesta de almacenaje.
- ! Nunca deje a su hijo sin vigilancia. Manténgalo siempre a la vista mientras esté en la silla.
- ! No utilice nunca la silla con más de un niño. Nunca coloque bolsos, bolsas de la compra, paquetes o accesorios en el asa o en la capota.
- ! Sobrecargar, plegar incorrectamente o utilizar piezas o accesorios de otros fabricantes puede causar daños, roturas o problemas de seguridad en la silla. Por favor, lea el manual detenidamente.
- ! Nunca utilice piezas o accesorios de otros fabricantes.
- ! Por favor, lea todas las instrucciones del manual antes de utilizar el producto. Conserve el manual para futuras consultas. No cumplir con estas advertencias e instrucciones puede acarrear lesiones graves o incluso la muerte.
- ! Los arneses de seguridad y los sistemas de retención deben utilizarse correctamente.
- ! Utilice siempre el arnés para evitar que el niño pueda escurrirse o caer de la silla.
- ! Asegúrese de que su hijo está lejos de cualquier parte móvil de la silla cuando la ajuste, la pliegue o la abra.
- ! El niño puede escurrirse por las aberturas y estrangularse si no se utiliza el arnés.
- ! Nunca utilice la silla en escaleras tradicionales o mecánicas
- ! Mantenga la silla alejada de objetos a alta temperatura, líquidos y productos electrónicos

- ! No permita que su hijo se ponga de pie en la silla ni que saque la cabeza por la parte delantera de la misma.
- ! Nunca coloque la silla en la calle, en bordillos o áreas peligrosas.
- ! Para evitar el estrangulamiento, no coloque nada que se sujete al cuello del niño con una cuerda, no suspenda cuerdas y no ate cuerdas a los juguetes.
- ! Para prevenir que la silla se incline o vuelque no coloque nada en el asa.
- ! No levante la silla cuando el niño esté sentado en ella.
- ! No utilice la cesta de almacenaje para llevar niños dentro
- ! Para evitar el volcado, no deje que el niño trepe a la silla. Coloque al niño y bájelo siempre usted de la silla.
- ! Para evitar heridas, asegúrese de que su hijo está lejos de la silla cuando la abra o la pliegue.
- ! Asegúrese de que la silla está completamente abierta o plegada antes de dejar al niño cerca de ella.
- ! Para que su hijo esté seguro, compruebe que todas las piezas están montadas y bien sujetas antes de utilizar la silla
- ! Para evitar estrangulamientos, asegúrese de que su hijo está fuera del alcance de la capota
- ! Bloquee siempre el freno cuando aparque la silla.
- ! No utilice la silla si está dañada o rota.
- ! La silla debe utilizarse sólo a la velocidad a la que se camina. No se debe correr mientras se utiliza.
- ! Para evitar la asfixia, deshágase de los plásticos y embalajes antes de utilizar este producto. Plásticos y embalajes deben mantenerse siempre alejados de bebés y niños.
- ! Este producto no es adecuado para correr o patinar.
- ! Esta silla ha sido diseñada para ser utilizada desde el nacimiento. Recomendamos reclinarla al máximo cuando se utilice con recién nacidos.
- ! El freno debe bloquearse cuando se suba o se baje al niño de la silla.
- ! Para sistemas de retención para niños que se utilizan junto con un chasis, este vehículo no reemplaza la cuna ni la cama. Si el niño necesita dormir debe colocarlo en un capazo, una cuna o una cama.
- ! El capuzo es adecuado solamente para un niño que no puede levantarse de pies sin ayuda, no se puede voltear y no se puede levantar en sus manos o en las rodillas. El peso máximo del niño: 9 kg
- ! NO use o añada otro tipo de colchón que aquello suministrado con la carriola.

Montaje de la silla

Por favor, lea todas las instrucciones de este manual antes de montar y ensamblar este producto.

Abrir la silla vea las imágenes 1 - 5

! Verifique que la silla está completamente abierta antes de continuar.

Ajuste del reposapiernas vea las imágenes 5

El reposapiernas tiene 2 posiciones.

Subir el reposapiernas

Para subir el reposapiernas, únicamente debe tirar de él hacia arriba.

Bajar el reposapiernas

Presione los botones de ajuste situados a ambos lados del reposapiernas 5 - 1 y gire el reposapiernas hacia abajo. 5 - 2

Ensamblaje de las ruedas traseras vea las imágenes 6 - 8

Ensamblaje de la barra apoyabrazos vea las imágenes 9 - 11

Ensamblaje de la capota vea las imágenes 12 - 19

En la imagen 20 puede ver la silla completamente montada.

Funcionamiento de la silla

Ajuste del asa vea las imágenes 21 - 22

El asa puede ser ajustada en 5 posiciones

Uso de la capota vea las imágenes 23 - 25

! El peso máximo que puede colocarse en el bolsillo de la capota no debe exceder los 0,5 Kg.

Uso de la hebilla del arnés vea las imágenes 26 - 27

Apertura de la hebilla del arnés

Presione el botón central para abrir la hebilla. 26

Cierre de la hebilla del arnés

Una el arnés de cintura con el de hombro 27 - 1, e insértelo en la hebilla 27 - 2. Si está bien insertado tiene que oír un "clic" . 27 - 3

! Para evitar que el niño pueda escurrirse o caer, sujételo siempre con el arnés.

! Asegúrese de que su hijo está bien sujeto. El espacio entre el niño y el arnés no debe ser superior al grosor de una mano plana puesta a la altura del pecho del niño.

! No cruce los arneses de hombro o causará presión en el cuello del niño.

Uso de los arneses de hombro y de cintura vea las imágenes 28 - 31

! Para evitar que su hijo pueda escurrirse o caer, verifique que la longitud de los arneses de hombro y cintura es la correcta una vez que ha sentado al niño en la silla.

28 - 1 Anclaje A del arnés

28 - 2 Anclaje B del arnés

28 - 3 Ajustador de longitud

Para niños mayores, utilice el anclaje del arnés A y los ojales superiores. Para niños más pequeños, utilice el anclaje del arnés B y los ojales inferiores.

Para ajustar la posición del anclaje del arnés de hombro, gire el anclaje y páselo a través el ojal desde atrás hacia adelante. 28 Vuelva a pasarlo por el ojal que esté más cerca de la altura del hombro del niño. 30

Utilice el ajustador de longitud para modificar la longitud del arnés. 31 - 1

Presione el botón 31 - 2, mientras lleva el arnés de cintura a la longitud adecuada. 31 - 3

Ajuste del respaldo vea las imágenes 32 - 33

Uso del freno vea las imágenes 34 - 35

Consejo Frene siempre la silla cuando esté parada.

Consejo El freno manual no sirve como freno cuando la silla está aparcada.

Suspensión trasera ajustable vea las imágenes 36 - 37

La suspensión es suave como en 36

La suspensión es dura como en 37

! Asegúrese de que no hay ninguna carga en la silla cuando ajuste la suspensión trasera.

Bloqueo de giro de las ruedas delanteras vea las imágenes 38

Consejo Es recomendable bloquear las ruedas delanteras en superficies irregulares.

Plegado de la silla vea las imágenes 39 - 41

! Por favor, pliegue la capota antes de plegar la silla.

Desmontar los materiales mullidos vea las imágenes 42 - 56

1. Siga los pasos 42 - 56 para desmontar los materiales mullidos.
2. Para volver a montar los materiales mullidos, repita los pasos anteriores en orden inverso.

Uso de accesorios

Los accesorios pueden ser vendidos por separado o no estar disponibles dependiendo del país.

Uso de la mosquitera vea las imágenes 57

Uso del protector del arnés para los hombros y del arnés de la pelvis vea las imágenes 58

La funda del arnés de los hombros o del arnés de la pelvis puede extraerse desde la cincha. Para montar la funda del arnés de los hombros o del arnés de la pelvis, siga los mismos pasos a la inversa.

Uso del saco cubrepies vea las imágenes 59 - 60

El suave cubrepies puede proporcionar a su hijo un entorno cálido y confortable. Instale el saco siguiendo estos pasos.

1. Antes de montar el saco, abra la hebilla del arnés y extraiga los protectores de arnés
2. Abra la cremallera, coloque el saco sobre el asiento y pase los arneses de hombro, los arneses de cintura y la hebilla de cierre por los respectivos ojales. 59 por los ojales
3. Coloque de nuevo los protectores de arnés
4. Pase la solapa por encima de la barra apoyabrazos y abroche los dos botones
5. Coloque al bebé en el saco, cierre el arnés y vuelva a cerrar la cremallera. El saco instalado se muestra en la imagen 60

! Para utilizar un sistema de retención consulte la sección correspondiente en el manual.

Uso de la burbuja de lluvia vea las imágenes 61

Para utilizar la burbuja de lluvia, colóquela sobre la silla y a continuación sujétela al asa con los ganchos y las cintas correspondientes. 61

- ! Cuando use la burbuja de lluvia vigile siempre que haya una buena ventilación
- ! Cuando no utilice la burbuja verifique que está limpia y seca antes de plegarla
- ! No cierre la silla con la burbuja puesta
- ! No coloque a su hijo en la silla con la burbuja puesta si hace calor

Uso de los protectores de arnés y de hebilla

Los protectores de arnés y hebilla pueden extraerse fácilmente. Simplemente realice estos pasos de forma inversa para volver a colocarlos.

Uso con la silla de seguridad Joie vea las imágenes 62 - 67

Cuando utilice esta silla con la silla infantil Gemm & i-Gemm de Joie siga estas instrucciones

! Ajuste el respaldo a la posición más reclinada.

1. Para instalar el adaptador colóquelo en la guía tal y como se muestra en la imagen 62, Debe oírse un "clic" que significa que el montaje es correcto. 63
2. Para instalar la silla infantil de seguridad colóquela tal y como se muestra en la imagen 64, Debe oírse un "clic" que significa que el montaje es correcto. 65
3. Para extraer la silla infantil de seguridad, levántela tal y como se muestra en la imagen 66 - 1 al mismo tiempo que presiona los botones de apertura. 66 - 2

! Si tiene alguna duda acerca del uso de la silla y del adaptador consulte el manual de instrucciones específico

! No pliegue la silla con la silla infantil de seguridad instalada.

Uso del capazo vea las imágenes 68 - 73

Cuando use el capazo Joie Ramble siga estas instrucciones.

! Ajuste el respaldo a la posición más reclinada

! Si tiene alguna duda acerca del uso de la silla y el capazo consulte el manual de instrucciones específico

! No pliegue la silla con el capazo instalado

Limpieza y mantenimiento

! La colchoneta puede lavarse con agua fría y secarse al aire. No utilice lejía. Consulte la etiqueta de cuidados para ver las instrucciones acerca de la limpieza de las partes de tela del cochecito.

! Para lavar el chasis use agua templada y jabón neutro. No utilice lejía ni detergentes. Limpie periódicamente las partes de plástico con un paño suave y húmedo. Seque siempre las partes metálicas para evitar que se oxiden si el cochecito ha estado en contacto con el agua.

! Revise regularmente que no hay ningún tornillo que se haya aflojado ni piezas gastadas, desgarradas o descosidas. Las piezas que lo precisen deberán ser reemplazadas o reparadas

! La exposición excesiva al sol o el calor puede causar la pérdida de color o la deformación de algunas piezas

! Si la silla se moja, abra la capota y deje que se seque por completo antes de guardarla.

! Si las ruedas chirrían, utilice un aceite ligero (por ejemplo lubricante de silicona, aceite anti-óxido o aceite para máquinas de coser). Es importante que el aceite llegue al eje de la rueda. 74

! Cuando utilice la silla en la playa, limpie completamente la silla para eliminar la arena y la sal de los mecanismos y las ruedas.

Parabéns por ter se tornado parte da família Joie! É um prazer fazer parte da sua viagem com seu/sua filho/a. Enquanto estiver usando o Joie Crosster™, você está usando um carrinho de bebê de alta qualidade, totalmente certificado, aprovado com os padrões europeus de segurança EN 1888:2012. Este produto é adequado para uso com crianças com peso inferior a 15kg. Por favor, leia atentamente este manual e siga cada passo para garantir um passeio confortável e a melhor proteção para o seu filho.

IMPORTANTE - Mantenha estas instruções para referência futura.

Visite-nos em joiebaby.com para fazer o download de manuais e conhecer outros produtos Joie mais interessantes!

Para informações de garantia, visite nosso website em joiebaby.com

Índice

Figuras	1-14
ADVERTÊNCIA	55
Montagem do Carrinho de Bebê	57
Abrir o carrinho de bebê	57
Ajuste o suporte da panturrilha	57
Montagem das rodas traseiras	57
Montagem da Barra de Braço	57
Montagem do Capô	57
Operação do Carrinho de Bebê	57
Ajuste da alça	57
Uso do Capô	57
Uso da Fivela	57
Uso do cinto de ombro e cintura	58
Ajuste do Encosto	58
Uso do Freio	58
Suspensão de roda ajustável	58
Uso da Trava Articulada Frontal	58
Dobragem do Carrinho de Bebê	59
Soltar partes macias	59
Uso de Acessórios	59
Limpeza e Manutenção	60

Emergência

Em caso de emergência ou acidentes, é mais importante fornecer ao seu filho primeiros socorros e tratamento médico imediatamente.

Informações do Produto

Leia todas as instruções deste manual antes de utilizar o produto. Se tiver quaisquer dúvidas, contate o revendedor. Os recursos podem variar dependendo do modelo.

Produto	Crosster Stroller
Adequado para	Crianças com peso inferior a 15kg (nascimento - 36 meses).
Materiais	Plásticos, metais, tecidos
Patente nº.	Patente pendente
Fabricado em	China
Nome da marca	Joie
Website	www.joiebaby.com
Fabricante	Children's Products (UK) Limited

Lista de peças

Certifique-se de que todas as peças estão disponíveis antes da montagem. Se alguma parte estiver faltando, entre em contato com o representante local. Não são necessárias ferramentas para a montagem.

1 Estrutura de carrinho de bebê	5 Capuz	10 Roda frontal	14 Freio de mão
2 Roda traseira	6 Barra de braço	11 Roda traseira	15 Reclinar a alavanca
3 Barra de braço	7 Fivela	12 Capa de almofada de cinto de ombro	16 Cesta para armazenamento
4 Capuz	8 Descanso para Pés	13 Alavanca	17 Alavanca de Freio

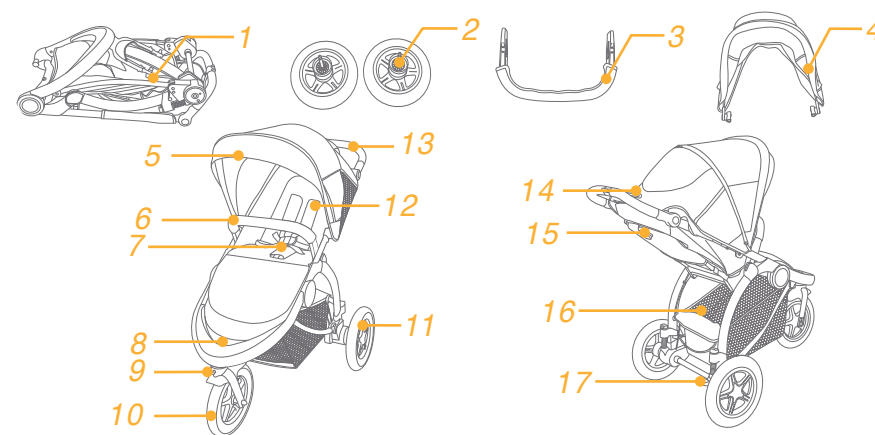

Acessórios

(Podem não estar incluídos)

- 1 Capa de almofada de cinto de ombro
- 2 Capa de almofada de cinto de virilha
- 3 Cobertura de chuva
- 4 Agasalho
- 5 Adaptador
- 6 Mosquiteiro

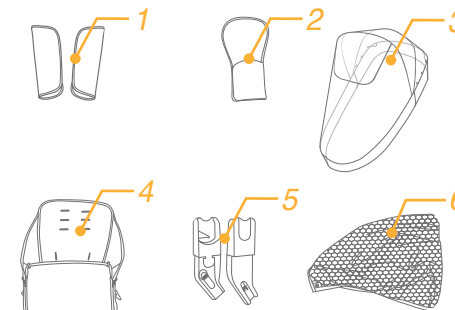

Os acessórios podem ser vendidos separadamente ou podem não estar disponíveis dependendo da região.

ADVERTÊNCIA

- ! ADVERTÊNCIA Sempre use o sistema de retenção. Cintos de segurança e sistemas de retenção devem ser usados corretamente.
- ! ADVERTÊNCIA Certifique-se de que todos os dispositivos de trava estão engatados antes de utilizar.
- ! ADVERTÊNCIA Não deixe seu filho brincar com este produto.
- ! ADVERTÊNCIA Verifique se os dispositivos anexos do produto estão engatados corretamente antes de utilizar.
- ! Montagem por adulto necessária.
- ! Use o carrinho com uma criança com menos de 15kg. Causará danos ao carrinho com uma criança inadequada.
- ! Para evitar uma condição perigosa, instável, não coloque mais de 4,5 kg no cesto de armazenamento.
- ! Nunca deixe a criança sozinha. Observe sempre a criança enquanto ela estiver no carrinho.
- ! Use o carrinho de bebê com apenas uma criança por vez. Nunca coloque bolsas, sacolas, sacos ou itens de acessórios na alça ou no capô.
- ! Sobrecarregar, dobrar incorretamente ou usar componentes de outros fabricantes pode causar danos ao carrinho, quebrar ou deixá-lo inseguro.
- ! Por favor leia este manual de instruções cuidadosamente.
- ! Nunca use-o juntamente com componentes de outros fabricantes.
- ! Leia todas as instruções deste manual antes de utilizar o produto.
- ! Guarde este manual de instruções para uso futuro. A não observância dessas instruções pode resultar em lesão grave ou morte.
- ! Cintos de segurança e sistemas de retenção devem ser usados corretamente.
- ! Para evitar lesões graves devido à queda ou escorregamento, utilize sempre o cinto.
- ! Certifique-se que o corpo do seu filho está livre das partes móveis ao ajustar o carrinho.
- ! A criança pode escorregar nas aberturas para perna e ser estrangulada se o cinto não for usado.
- ! Nunca utilize o carrinho de passeio em escadas ou escadas rolantes.
- ! Mantenha longe de objetos de alta temperatura, líquidos e eletrônicos.
- ! Nunca deixe sua criança de pé no carrinho ou sentada no carrinho com a cabeça voltada para frente do carrinho.

- ! Nunca coloque o carrinho em estradas, encostas ou áreas perigosas.
- ! Para evitar estrangulamento, NÃO coloque os itens com uma cinta em torno do pescoço da criança, suspenda as cintas deste produto, ou acople as cintas aos brinquedos.
- ! Para evitar tombamento não coloque nada na alça.
- ! NÃO levante o carrinho enquanto a criança estiver dentro.
- ! NÃO use cesta de armazenamento como transporte para criança.
- ! Para evitar tombamento, nunca deixe a criança subir no carrinho. Levante sempre a criança dentro e fora do carrinho.
- ! Para evitar lesões, certifique-se de que seu filho é mantido afastado quando desdobrar e dobrar este produto.
- ! Certifique-se de que o carrinho está totalmente aberto ou dobrado antes de permitir que a criança chegue perto do carrinho.
- ! Para garantir a segurança da criança, por favor, certifique-se que todas as partes estão montadas e fixadas corretamente antes de utilizar o carrinho de passeio.
- ! Para evitar o estrangulamento, certifique-se de que seu filho está livre do capô.
- ! Sempre acione os freios quando estacionar o carrinho.
- ! Descontinue o uso carrinho se ele estiver danificado ou quebrado.
- ! O carrinho de bebê deve ser usado apenas na velocidade de caminhada. Este produto não é para uso em corridas.
- ! Para evitar asfixia, retire o saco de plástico e materiais de embalagem antes de usar este produto. O saco plástico e materiais de embalagem devem, então, ser mantidos afastados de bebês e crianças.
- ! Este produto não é adequado para corrida ou andar de skate.
- ! Este carrinho foi projetado para usar desde o nascimento. Recomendamos usar a posição reclinada mais baixa para recém-nascidos.
- ! O dispositivo de estacionamento deve permanecer engatado quando colocar e retirar as crianças.
- ! Para retenção para crianças usada em conjunto com um chassi, este veículo não substitui um berço ou uma cama. Se seu filho precisar dormir, então ele deve ser colocado em um berço ou cama apropriado.
- ! O mosés é adequado só para uma criança que não pode levar-se sem ajuda, rolar-se ou levar-se com a ajuda das mãos ou dos joelhos. O peso máximo da criança: 9 kg
- ! NÃO acrescente ou utilize outro colchão que aquilo fornecido junto com o mosés.

Montagem do Carrinho de Bebê

Leia todas as instruções neste manual antes de montar e usar este produto.

Abrir o carrinho de bebê ver imagens 1 - 5

! Verifique se o carrinho está completamente aberto antes de continuar.

Ajuste o suporte da panturrilha ver imagens 5

O apoio da perna tem 2 posições.

Eleve o suporte da perna

Para levantar o apoio de perna, apenas levante-o.

Baixe o suporte da perna

Pressione os botões de ajuste em ambos os lados do suporte de perna 5 - 1 e gire para baixo. 5 - 2

Montagem das rodas traseiras ver imagens 6 - 8

Montagem da Barra de Braço ver imagens 9 - 11

Montagem do Capô ver imagens 12 - 19

A montagem completa do carrinho é mostrada na Figura 20 .

Operação do Carrinho de Bebê

Ajuste da alça ver imagens 21 - 22

A alça pode ser ajustada em 5 posições.

Uso do Capô ver imagens 23 - 25

! Peso máximo total para armazenamento do capô não deve exceder 0,5 kg.

Uso da Fivela ver imagens 26 - 27

Fivela de liberação

Pressione o botão central para soltar a fivela. 26

Fivela de Trava

Combine o fecho do cinto de cintura com o fecho do cinto de ombro 27 - 1, e encaixe no fecho central. 27 - 2

Um som de "clique" significa que a fivela foi travada completamente. 27 - 3

! Para evitar lesões graves devido à queda ou escorregamento, sempre prenda seu filho no cinto.

! Certifique-se que a criança está confortavelmente segura. Certifique-se que o espaço entre a criança e a correia de ombro é de aproximadamente a espessura de uma mão no peito da criança.

! Não cruze os cintos de ombro. Isso fará pressão no pescoço da criança.

Uso do cinto de ombro e cintura ver imagens 28 - 31

! Para proteger seu filho de quedas, depois que seu filho for colocado no assento, verifique se os cintos de ombro e cintura estão na altura e comprimento apropriados.

28 - 1 Âncora de cinto de ombro A

28 - 2 Âncora de cinto de ombro B

28 - 3 Ajuste deslizante

Para crianças maiores, use cinto de âncora de cinto de ombro A e as ranhuras de ombro mais altas. Para crianças menores, use cinto de âncora de cinto de ombro B e as ranhuras de ombro mais baixas.

Para ajustar a posição da âncora do cinto de ombro, vire a âncora para ficar nivelada com o lado virado para a frente.

Passe-o através da ranhura de cinto de ombro de trás para frente 29 Passe-o novamente através da ranhura que fica mais próxima da altura do ombro da criança. 30

Use o ajuste deslizante para alterar o comprimento do cinto. 31 - 1

Pressione o botão 31 - 2 , ao puxar o cinto de cintura para o comprimento correto. 31 - 3

Ajuste do Encosto ver imagens 32 - 33

Uso do Freio ver imagens 34 - 35

Sugestão Sempre acione o freio quando o carrinho está na posição parada.

Sugestão Freio de mão não é um freio de estacionamento.

Suspensão de roda traseira ajustável ver imagens 36 - 37

A suspensão é macia como 36

A suspensão é dura como 37

! Por favor, certifique-se de não há nenhum peso colocado no carrinho quando você está ajustando a suspensão traseira.

Uso da Trava Articulada Frontal ver imagens 38

Sugestão É recomendável usar bloqueios giratórios em superfícies irregulares.

Dobragem do Carrinho de Bebê ver imagens 38 - 41

! Por favor, dobre o capô antes de dobrar o carrinho.

Soltar partes macias ver imagens 42 - 56

1. Siga os passos 42 - 56 para soltar as partes macias.
2. Para re-anexar as partes macia, repita os passos acima nos passos inversos.

Uso de Acessórios

Os acessórios podem ser vendidos separadamente ou podem não estar disponíveis dependendo da região.

Uso do Mosquiteiro ver imagens 57

Use a capa de cinto de ombro e capa de cinto de virilha ver imagens 58

A cobertura ou tampa do cinto da virilha pode ser removida a partir da teia. Para montar a capa do cinto de ombro e capa de cinto de cinto da virilha em passos inversos.

Uso do Agasalho ver imagens 59 - 60

O agasalho macio pode fornecer à sua criança um ambiente acolhedor e confortável. Coloque o agasalho seguindo estes passos.

1. Antes de colocar o agasalho, por favor libere a fivela e remova a capa de ombro.
2. Coloque o agasalho sobre o assento, após soltá-lo, passe o cinto de ombro, de cintura e virilha através das respectivas ranhuras. 59
3. Monte a capa de ombro na unidade.
4. Prenda os fechos de velcro.
5. Coloque o bebê no agasalho, tranque o fecho de segurança e em seguida feche o agasalho. O agasalho completamente montado é mostrado como na Figura 60

! Para o uso de um método para o sistema de retenção, por favor consulte a seção relevante no manual de instruções.

Uso da Capa de Chuva ver imagens 61

Para montar a capa de chuva, coloque-a sobre o carrinho de passeio e em seguida, anexe-a à alça com prendedores de gancho e laço. 61

- ! Ao usar a capa de chuva, por favor, verifique sempre sua ventilação.
- ! Quando não estiver em uso, por favor, verifique que a capa de chuva foi limpa e seca antes de dobrar.
- ! Não dobre o carrinho depois de montar a capa de chuva.
- ! Não coloque a criança no carrinho montado com capa de chuva durante tempo quente.

Use a capa de almofada de cinto de ombro e capa de almofada de cinto de virilha

A capa de almofada de cinto de ombro e a capa de almofada de cinto de virilha podem ser removidas do tecido. Basta inverter estes passos para remontar as capas de almofada de cinto de ombro e de virilha.

Uso com o dispositivo de retenção infantil Joie ver imagens 62 - 67

Ao usar com retenção infantil Joie Gemm & i-Gemm, por favor consulte as instruções a seguir.

! Ajuste o encosto na posição mais baixa.

1. Para fixar o adaptador, coloque o adaptador nas montagens como mostrado em 62, um som de "clique" significa que o adaptador está completamente travado. 63
2. Para anexar o assento infantil, coloque a retenção infantil no adaptador como mostrado em 64, um som de "clique" significa que o assento está completamente travado. 65
3. Para remover o dispositivo de retenção infantil, levante o assento infantil 66 - 1 enquanto pressiona os dois botões de liberação do carrinho. 66 - 2

! Se você tiver qualquer problema sobre como usar o carrinho e o adaptador, consulte seus próprios manuais de instrução.

! Por favor não desista carrinho quando anexar o assento infantil.

Uso do Moisés ver imagens 68 - 73

Ao usar com o moisés do carrinho Joie ramble, por favor consulte as instruções a seguir.

! Ajuste o encosto na posição mais baixa.

! Se você tiver qualquer problema sobre como usar o carrinho e o moisés, consulte seus próprios manuais de instrução.

! Por favor não desista carrinho quando anexar o moisés.

Limpeza e Manutenção

- ! A almofada do assento removível pode ser lavada em água fria em seca. Não usar alvejante. Consulte a etiqueta de cuidados para obter instruções sobre a limpeza das pelotas da tela do carrinho.
- ! Para limpar a estrutura, use apenas água morna e sabão. Sem alvejante ou detergente. Periodicamente, limpe as partes de plástico com um pano úmido. Sempre seque as partes metálicas para evitar a formação de ferrugem se o carrinho tiver que entrar em contato com a água.
- ! De vez em quando, verifique seu carrinho para parafusos soltos, peças desgastadas, rasgadas ou costura. Substitua ou repare as peças como necessário.
- ! A exposição excessiva ao sol ou calor pode causar desbotamento ou deformação das peças.
- ! Se carrinho ficar molhado, abra o capô e deixe secar completamente antes de guardar.
- ! Se as rodas rangem, use um óleo leve (ex., Spray de silicone, óleo antiferrugem ou óleo de máquina de costura). É importante obter o óleo para o conjunto do eixo e roda. 74
- ! Quando utilizar o carrinho na praia, limpe completamente o seu carrinho após o uso para remover a areia e o sal dos mecanismos e rodas.

PL Gratulacje

Gratulujemy dołączenia do rodziny Joie! Jesteśmy podekscytowani, że możemy być częścią wspólnej podróży z Tobą i Twoim dzieckiem. Podróżując z Joie Crosster™, użytkujesz wysokiej jakości, w pełni certyfikowany wózek, zatwierdzony zgodnie z europejską normą bezpieczeństwa EN 1888: 2012. Produkt przeznaczony jest dla dzieci o masie ciała poniżej 15 kg. Prosimy o uważne zapoznanie się z instrukcją i postępowanie ściśle według wskazówek w niej zawartych, w celu zapewnienia komfortowej jazdy i najlepszej ochrony dla Twojego dziecka.

WAŻNE - Zachowaj tę instrukcję do wykorzystania w przyszłości.

Odwiedź nas na joiebaby.com, aby ściągnąć instrukcję i zobaczyć pozostałe produkty Joie!

W celu uzyskania informacji o gwarancji odwiedź naszą stronę internetową joiebaby.com

Spis treści

Rysunki	1-14
OSTRZEŻENIA	63
Montaż wózka	65
Rozkładanie wózka	65
Regulacja podnóżka	65
Montaż tylnych kół	65
Montaż pałąka	65
Montaż budki	65
Użytkowanie wózka	65
Regulacja rączki	65
Używanie budki	65
Używanie klamry pasów bezpieczeństwa	65
Używanie pasów naramiennych i biodrowych	66
Regulacja oparcia siedziska	66
Używanie hamulca	66
Regulacja zawieszenia kół	66
Używanie blokady przedniego obrotowego koła	66
Składanie wózka	67
Odłączanie miękkich elementów	67
Używanie akcesoriów	68
Czyszczenie i konserwacja	68

W nagłym wypadku

W przypadku awarii lub wypadku, najważniejsze jest zapewnienie w pierwszej kolejności pierwszej pomocy dla dziecka i zagwarantowanie mu opieki medycznej.

Dane techniczne

Przed użyciem produktu przeczytaj uważnie wszystkie wskazówki zawarte w niniejszej instrukcji. Jeśli masz jakiegokolwiek pytania, skonsultuj się ze sprzedawcą. Niektóre funkcje wózka mogą się różnić w zależności od modelu.

Produkt	Wózek dziecięcy Crosster
Przeznaczenie produktu	dla dzieci poniżej 15 kg (od urodzenia do 36 miesiąca życia)
Materiały	Tworzywa sztuczne, metal, tkaniny.
Nr patentu	Zgłoszono do opatentowania
Kraj produkcji	Chiny
Nazwa marki	Joie
Strona internetowa	www.joiebaby.com
Producent	Joie Children's Products (UK) Limited

Lista części

Upewnij się przed montażem, że wszystkie części wózka są dostępne. Jeżeli jakiegokolwiek części brakuje, skontaktuj się z lokalnym sprzedawcą. Do montażu wózka nie są wymagane narzędzia.

1 Stelaż wózka	7 Klamra pasów bezpieczeństwa	10 Przednie koło	14 Hamulec ręczny
2 Tylnie koło	8 Podnóżek	11 Tylnie koło	15 Rączka regulacji oparcia
3 Pałąk	9 Blokady przedniego obrotowego koła	12 Nakładki na pasy naramienne	16 Kosz
4 Budka		13 Rączka	17 Dźwignia hamulca
5 Budka			
6 Pałąk			

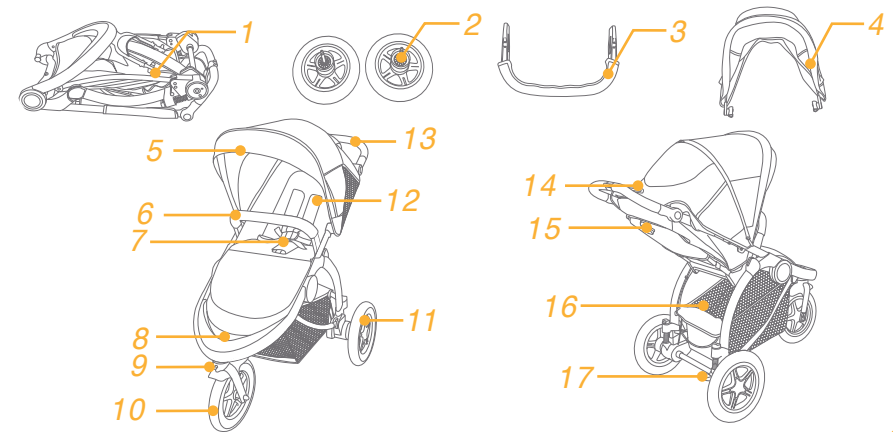

Akcesoria

(Mogą nie być dołączone do zestawu z wózkiem)

1. Nakładka na pas naramienny
2. Nakładka na pas krokowy
3. Osłona przeciwdeszczowa
4. Śpiworek
5. Adapter
6. Moskitiera

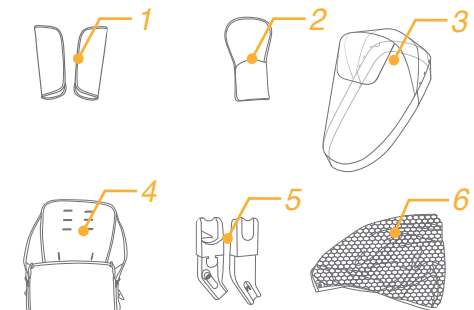

Akcesoria mogą być sprzedawane oddzielnie lub mogą nie być dostępne w niektórych regionach sprzedaży.

OSTRZEŻENIA

- ! OSTRZEŻENIE Należy zawsze używać systemu przytrzymującego. Pasy bezpieczeństwa i systemy przytrzymujące muszą być używane prawidłowo.
- ! OSTRZEŻENIE! Przed użyciem wózka upewnij się, że mechanizmy składania zostały zablokowane.
- ! OSTRZEŻENIE! Nie pozwalaj Twojemu dziecku bawić się tym produktem.
- ! OSTRZEŻENIE! Przed użyciem zawsze upewnij się, że części łączące produktu są prawidłowo połączone.
- ! Montaż wymaga osoby dorosłej.
- ! Używaj tego produktu dla dzieci poniżej 15 kg. Użytkowanie wózka dla dzieci powyżej wskazanej wagi może powodować uszkodzenie produktu.
- ! Aby uniknąć niebezpieczeństwa lub niestabilności produktu, nie należy umieszczać więcej niż 4,5 kg w koszu do przechowywania.
- ! Nigdy nie pozostawiaj dziecka bez opieki. Zawsze utrzymuj kontakt wzrokowy z dzieckiem znajdującym się w wózku.
- ! Używaj wózka wyłącznie dla jednego dziecka na raz. Nigdy nie należy umieszczać torebki, torby z zakupami, paczek lub innych akcesoriów na rączce lub na budce wózka.
- ! Przeciążenie, nieprawidłowe składanie lub korzystanie z innych części pochodzących od innego producenta może spowodować uszkodzenie wózka, jego złamanie lub inne niebezpieczeństwo. Zapoznaj się uważnie z instrukcją obsługi produktu.
- ! Nigdy nie używaj produktu z komponentami pochodzącymi od innego producenta.
- ! Przed użyciem produktu zapoznaj się ze wszystkimi wskazówkami zawartymi w niniejszej instrukcji.
- ! Należy zachować instrukcję do wykorzystania w przyszłości. Niezastosowanie się do ostrzeżeń i wskazówek instrukcji może spowodować poważne obrażenia lub śmierć.
- ! Pasy bezpieczeństwa i system zabezpieczający muszą być właściwie stosowane.
- ! Aby uniknąć poważnych obrażeń w wyniku wypadnięcia lub ześlizgnięcia dziecka, zawsze używaj pasów bezpieczeństwa.
- ! Upewnij się, że ciało dziecka nie ma kontaktu z ruchomymi częściami podczas regulacji wózka.
- ! Dziecko może ześlizgnąć się do otworów na nóżki i zostać uduszone, jeśli pasy bezpieczeństwa nie są używane.
- ! Nigdy nie używaj wózka na schodach lub schodach ruchomych.
- ! Trzymaj z dala od przedmiotów o wysokiej temperaturze, cieczy i elektroniki.
- ! Nigdy nie pozwalaj dziecku stać na wózku lub siedzieć w wózku z główką skierowaną w kierunku przodu wózka.
- ! Nigdy nie należy umieszczać wózka na drogach, zboczach lub innych niebezpiecznych obszarach.
- ! Aby uniknąć uduszenia, nie należy umieszczać przedmiotów ze sznurkiem wokół szyi dziecka, zawieszać pasków z tego produktu, lub dołączać paski do zabawek.
- ! Aby uniknąć przewrócenia, nie umieszczaj czegokolwiek na rączce.
- ! NIE PODNOŚ wózka w chwili, kiedy dziecko jest w nim.
- ! NIE UŻYWAJ kosza tego wózka jako nosidełka dla dziecka.
- ! Aby uniknąć przewrócenia, nigdy nie pozwalaj dziecku wspinać się na wózek. Zawsze wyjmuj i wkładaj dziecko do wózka.
- ! Aby uniknąć zranienia, upewnij się, że dziecko znajduje się w bezpiecznej odległości od wózka w momencie rozkładania i składania wózka.
- ! Upewnij się że wózek jest całkowicie rozłożony albo złożony zanim dopuścisz dziecko w jego pobliże.
- ! Aby zapewnić dziecku bezpieczeństwo, upewnij się, że wszystkie części są zmontowane i zamocowane prawidłowo przed użyciem wózka.
- ! Aby uniknąć uduszenia, należy upewnić się, że dziecko jest w bezpiecznej odległości od budki wózka.
- ! Zawsze włącz hamulce w czasie postoju wózka.
- ! Zaprzeżaj używać wózka, jeśli jest uszkodzony lub złamany.
- ! Wózek powinien być używany tylko z prędkością spacerową. Produkt ten nie jest przeznaczony do użytku podczas biegu.
- ! Aby uniknąć uduszenia, zdejmij plastikową torbę i opakowania przed użytkowaniem tego produktu. Plastikowe torby i opakowania powinny być następnie przetrzymywane z dala od niemowląt i dzieci. “
- ! Produkt ten nie jest przeznaczony do biegania lub jazdy na rolkach.
- ! Wózek zaprojektowany dla dzieci od urodzenia. Zaleca się stosowanie najniższej pozycji leżącej dla noworodków.
- ! Hamulec powinien być zawsze włączony podczas umieszczania i usuwania dziecka z wózka.
- ! W przypadku zastosowania fotelików dla niemowląt w połączeniu ze stelażem wózka, wózek nie zastępuje łóżeczka lub łóżka. Jeśli twoje dziecko potrzebuje snu, powinno być umieszczone w odpowiednio do tego przystosowanej gondoli, łóżeczku lub łóżku.
- ! Gondola jest przeznaczona wyłącznie dla dziecka, które nie potrafi siadać bez pomocy, przewracać się i podnosić w górę na rękach lub kolanach. Maksymalna waga dziecka: 9 kg.
- ! Nigdy nie używaj lub nie dodawaj do gondoli żadnego innego materaca niż ten dołączony przez producenta do gondoli.

Montaż wózka

Przeczytaj uważnie wszystkie wskazówki zawarte w niniejszej instrukcji zanim przystąpisz do montażu i użytkowania produktu.

Rozkładanie wózka

patrz rys. ① - ⑤

! Sprawdź, czy wózek jest całkowicie rozłożony przed przystąpieniem do użytkowania.

Regulacja podnóżka

patrz rys. ⑤

Wózek posiada 2-stopniową regulację podnóżka.

Podnoszenie podnóżka

W celu podniesienia podnóżka wystarczy podnieść go do góry.

Opuszczanie podnóżka

Naciśnij przycisk regulacji pozycji podnóżka znajdujący się po jego obu stronach ⑤ - 1 i pociągnij podnóżek w dół. ⑤ - 2

Montaż tylnych kół

patrz rys. ⑥ - ⑧

Montaż pałąka

patrz rys. ⑨ - ⑪

Montaż budki

patrz rys. ⑫ - ⑰

Poprawnie zmontowany wózek przedstawiony jest na rys. ⑳ .

Użytkowanie wózka

Regulacja rączki

patrz rys. ⑳ - ㉒

Rączkę można ustawić na jednej z 5 pozycji.

Używanie budki

patrz rys. ㉓ - ㉕

! Maksymalne obciążenie kieszonki w budce nie powinno przekraczać 0.5 kg.

Użycie klamry pasów bezpieczeństwa

patrz rys. ㉖ - ㉗

Zwalnianie klamry

Wciśnij centralny przycisk w celu zwolnienia klamry. ㉘

Blokowanie klamry

Dopasuj klamrę pasa biodrowego do klamry pasa naramiennego ㉗ - 1, a następnie wepnij do centralnej klamry pasa krokowego. ㉗ - 2 "Kliknięcie" oznacza, że klamra zablokowała się całkowicie. ㉗ - 3

! Aby uniknąć poważnych obrażeń w wyniku wypadnięcia lub ześlizgnięcia, zawsze używaj pasów bezpieczeństwa.

! Upewnij się, że Twoje dziecko jest prawidłowo zabezpieczone. Przestrzeń pomiędzy dzieckiem a pasami naramiennymi nie powinna przekraczać grubości jednej dłoni położonej płasko na klatce piersiowej dziecka.

! Nie krzyżuj pasów naramiennych. Skutkuje to naciskiem na szyję dziecka.

Używanie pasów naramiennych i biodrowych

patrz rys. ㉘ - ㉚

! Aby ochronić swoje dziecko umiejscowione na siedzisku wózka przed wypadnięciem, sprawdź, czy pasy naramienne i biodrowe są na odpowiedniej wysokości i mają odpowiednią długość.

㉘ - 1 zaczep pasów naramiennych A

㉘ - 2 zaczep pasów naramiennych B

㉘ - 3 regulator długości pasów naramiennych

Dla większego dziecka powinny być użyte zaczepy pasów naramiennych A i wyższe szczeliny w siedzisku. Dla mniejszych dzieci powinny być użyte zaczepy pasów naramiennych B i niższe szczeliny w siedzisku.

Aby wyregulować pozycję pasów ustaw zaczep pasów węższą stroną zaczepu skierowaną pionowo do przodu.

Przełóż zaczep przez szczelinę pasów w siedzisku z tyłu do przodu. ㉙ Następnie ponownie przełóż przez szczelinę najściślej odpowiadającą wysokości ramion dziecka. ㉚

Użyj regulatora długości pasów w celu regulacji długości pasów. ㉚ - 1

Naciśnij przycisk ㉚ - 2, jednocześnie pociągając pas w celu regulacji odpowiedniej długości. ㉚ - 3

Regulacja oparcia siedziska

patrz rys. ㉛ - ㉜

Używanie hamulca

patrz rys. ㉝ - ㉞

Wskazówka Zawsze włączaj hamulec w chwili postoju wózka.

Wskazówka Hamulec ręczny nie jest przeznaczony jako hamulec postojowy.

Regulacja zawieszenia tylnych kół

patrz rys. ㉞ - ㉟

Miękkie zawieszenie, jak na ilustracji ㉞

Twarde zawieszenie, jak na ilustracji ㉟

! Należy upewnić się, że nie ma ciężaru umieszczonego na wózku podczas regulacji zawieszenia tylnych kół.

Użycie blokady przedniego obrotowego koła

patrz rys. ㉟

Wskazówka Zaleca się używać blokadę obrotowego przedniego koła na nierównych powierzchniach.

Składanie wózka

patrz rys. 39 - 41

! Przed złożeniem wózka złóż jego budkę.

Odlączanie miękkich elementów

patrz rys. 42 - 56

1. Aby odłączyć miękkie elementy, wykonaj czynność 42 - 56
2. Aby ponownie zamontować miękkie elementy, wykonaj czynności opisane powyżej w odwrotnej kolejności.

Używanie akcesoriów

Akcesoria mogą być sprzedawane oddzielnie lub mogą nie być dostępne w niektórych regionach sprzedaży.

Użycie moskitiery

patrz rys. 57

Używanie osłony uprząży na ramiona i osłony uprząży na krocze

patrz rys. 58

Oslonę uprząży na ramiona lub osłonę uprząży na krocze można zdjąć z uprząży. Aby zamontować osłonę uprząży na ramiona i osłonę uprząży na krocze, należy wykonać podane instrukcje w odwrotnej kolejności.

Użycie śpiworka

patrz rys. 59 - 60

Miękki śpiworek może zapewnić dziecku ciepłe i wygodne środowisko.

Zamontuj śpiworek, wykonując następujące kroki.

1. Przed montażem śpiworka, proszę zwolnić klamrę pasów i zdjąć nakładki pasów naramiennych.
 2. Umieść śpiworek na siedzisku po wcześniejszym rozpięciu zamka błyskawicznego, przeciągnij pasy naramienne, pasy biodrowe i pas krokowy poprzez odpowiednie szczeliny. 59
 3. Włóż nakładki na pasy naramienne.
 4. Połącz ze sobą rzepy.
 5. Umieść dziecko w śpiworku, zablokuj pasy bezpieczeństwa, a następnie ponownie zapnij zamek błyskawiczny śpiworka. Zmontowany śpiworek pokazany jest jako. 60
- ! Używając systemu zabezpieczeń pasów bezpieczeństwa, odnieś się do odpowiedniej sekcji w niniejszej instrukcji obsługi.

Użycie osłony przeciwdeszczowej

patrz rys. 61

W celu zamontowania osłony przeciwdeszczowej, umieść ją na wózku, a następnie przeciągnij na rączce, łącząc rzepy. 61

- ! Podczas używania osłony należy zawsze sprawdzić jej wentylację.
- ! Gdy osłona nie jest używana, należy sprawdzić, czy została oczyszczona i wysuszona przed jej złożeniem.
- ! Nie składaj wózka z zamontowaną na niej osłoną przeciwdeszczową.
- ! Nie należy umieszczać dziecka w wózku z zamontowaną osłoną przeciwdeszczową podczas upałów.

Użycie nakładek na pasy naramienne i pas krokowy

Nakładki na pasy naramienne i pas krokowy mogą zostać usunięte z pasów bezpieczeństwa. Wystarczy odwrócić sekwencję w celu ponownego montażu nakładek na pasach naramiennych i pasie krokowym.

Używanie wózka z fotelikiem/nosidełkiem dla niemowląt

patrz rys. 62 - 67

W przypadku używania wózka z fotelikiem samochodowym Joie Gemm & i-Gemm, należy zapoznać się z poniższymi wskazówkami.

! Ustaw oparcie siedziska na najniższej pozycji.

1. Aby zamontować adapter, nasuń adapter na wskazane uchwyty montażowe, jak wskazano na rys. 62 Dźwięk "kliknięcia" oznacza, że adapter jest zablokowany całkowicie. 63
2. Aby zamontować fotelik samochodowy, umieść fotelik na adapterach jak pokazano na rys. 64 Dźwięk "kliknięcia" oznacza, że fotelik jest całkowicie zablokowany. 65
3. Aby usunąć fotelik samochodowy, podnieś fotelik w górę 65 - 1 naciskając oba przyciski zwalniające fotelik. 66 - 2

! Jeśli masz jakiegokolwiek problemy dotyczące korzystania z wózka i adapterów, odnieś się do treści zawartej w ich instrukcjach.

! Nie składaj wózka wraz z wpiętym do niego fotelikiem samochodowym.

Użycie gondoli

patrz rys. 68 - 73

Podczas korzystania z gondoli Joie Ramble, należy zapoznać się z poniższymi wskazówkami.

! Ustaw oparcie siedziska na najniższej pozycji.

! Jeśli masz jakiegokolwiek problemy dotyczące korzystania z wózka i gondoli, odnieś się do treści zawartej w ich instrukcjach.

! Nie składaj wózka wraz z wpiętą do niego gondolą.

Czyszczenie i konserwacja

- ! Zdejmowane siedzisko można prać w zimnej wodzie i suszyć bez wyżymania. Nie wybielać. Odwołaj się do wskazówek umieszczonych na metkach produktu w sprawie czyszczenia tkanin wózka.
- ! Do czyszczenia ramy wózka, należy używać tylko zwykłego mydła domowego i ciepłej wody. Nie wybielać lub nie stosować innych detergentów. Okresowo należy otrzeć plastikowe części miękką wilgotną ściereczką. Zawsze osusz części metalowe produktu, aby zapobiec tworzeniu się rdzy, jeśli wózek miał kontakt z wodą.
- ! Co pewien czas sprawdź wózek pod kontem luźnych śrub, zużytych części, rozdarcia tkanin i szwów. Wymień lub napraw części w miarę potrzeby .
- ! Nadmierna ekspozycja na słońce lub ciepło może powodować blaknięcie lub odkształcenie jego części.
- ! Jeżeli wózek jest mokry, otwórz budkę i pozostaw do całkowitego wyschnięcia przed jego przechowaniem.
- ! Jeśli koła piszczą, użyj lekkiego oleju (np. spray silikonowy, olej antykorozyjny, olej do maszyn do szycia itd.). Ważne jest, aby olej dostał się do osi i elementów montażowych kół. 74
- ! W przypadku używania wózka na plaży należy dokładnie wyczyścić wózek i miejsca mocowania kół, aby usunąć całkowicie piach i sól z elementów wózka.

Συγχαρητήρια που γίνετε μέλος της οικογένειας της Joie! Είμαστε πολύ ενθουσιασμένοι που είμαστε μέρος του ταξιδιού σας με το μικρό σας. Ταξιδεύοντας με την Joie πρέπει να γνωρίζετε ότι χρησιμοποιείτε ένα υψηλής ποιότητας, πλήρως πιστοποιημένο καρότσι, το οποίο έχει εγκριθεί με τα Ευρωπαϊκά πρότυπα ασφαλείας EN 1888:2012. Αυτό το προϊόν είναι κατάλληλο για χρήση από παιδιά τα οποία ζυγίζουν κάτω από 15kg. Παρακαλώ διαβάστε προσεκτικά της οδηγίες και ακολουθήστε το κάθε βήμα για να εξασφαλίσετε μια άνετη βόλτα και τη καλύτερη προστασία για το παιδί σας.

ΣΗΜΑΝΤΙΚΟ: Κρατήστε αυτές τις οδηγίες για μελλοντική χρήση.

Για πληροφορίες εγγύησης, παρακαλώ επισκεφθείτε τον ιστότοπό μας joiebaby.com

Περιεχόμενα

ΕΙΚΟΝΕΣ	1-14
ΠΡΟΕΙΔΟΠΟΙΗΣΗ	71
ΣΥΝΑΡΜΟΛΟΓΗΣΗ ΚΑΡΟΤΣΙΟΥ	73
ΑΝΟΙΓΜΑ ΚΑΡΟΤΣΙΟΥ	73
ΡΥΘΜΙΣΗ ΥΠΟΠΟΔΙΟΥ	73
ΣΥΝΑΡΜΟΛΟΓΗΣΗ ΠΙΣΩ ΤΡΟΧΩΝ	73
ΣΥΝΑΡΜΟΛΟΓΗΣΗ ΠΡΟΣΤΑΤΕΥΤΙΚΗΣ ΜΠΑΡΑΣ	73
ΣΥΝΑΡΜΟΛΟΓΗΣΗ ΚΟΥΚΟΥΛΑΣ	73
ΟΔΗΓΙΕΣ ΛΕΙΤΟΥΡΓΙΑΣ ΚΑΡΟΤΣΙΟΥ	73
ΡΥΘΜΙΣΗ ΧΕΙΡΟΛΑΒΗΣ	73
ΧΡΗΣΗ ΚΟΥΚΟΥΛΑΣ	73
ΧΡΗΣΗ ΚΟΥΜΠΩΜΑΤΟΣ	73
ΧΡΗΣΗ ΖΩΝΩΝ ΑΣΦΑΛΕΙΑΣ ΩΜΩΝ ΚΑΙ ΜΕΣΗΣ	74
ΡΥΘΜΙΣΗ ΠΛΑΤΗΣ	74
ΧΡΗΣΗ ΦΡΕΝΩΝ	74
ΡΥΘΜΙΖΟΜΕΝΗ ΑΝΑΡΤΗΣΗ	74
ΧΡΗΣΗ ΜΠΡΟΣΤΙΝΗΣ ΡΥΘΜΙΣΗΣ ΚΛΕΙΔΩΜΑΤΟΣ	74
ΚΛΕΙΣΙΜΟ ΚΑΡΟΤΣΙΟΥ	75
Αφαιρέστε τα υφασμάτινα στοιχεία	76
ΧΡΗΣΗ ΑΞΕΣΟΥΑΡ	76
Καθαρισμός και Συντήρηση	76

Επείγον

Σε περίπτωση επείγοντος πριστατικού ή ατυχήματος, το πιο σημαντικό είναι να έχει το παιδί σας αμέσως πρώτες βοήθειες και ιατρική θεραπεία.

Πληροφορίες για το προϊόν

Διαβάστε όλες τις οδηγίες σε αυτό το εγχειρίδιο πριν χρησιμοποιήσετε το προϊόν. Αν έχετε άλλες απορίες, παρακαλώ συμβουλευτείτε τον αντιπρόσωπο. Ορισμένες λειτουργίες μπορεί να διαφέρουν ανάλογα με το μοντέλο.

Προϊόν	CROSSTER Καρότσι
Κατάλληλο για	Παιδιά που ζυγίζουν κάτω από 15 κιλά (γέννηση-36 μηνών)
Υλικά	Πλαστικό, μέταλλο, ύφασμα
Ευρεσιτεχνία	Ευρεσιτεχνία αναμένεται
Κατασκευασμένο στην	Κίνα
Μάρκα	Joie
Δικτυακός τόπος	www.joiebaby.com
Κατασκευαστής	Joie Children's Products (UK) Limited

ΛΙΣΤΑ ΕΞΑΡΤΗΜΑΤΩΝ ΚΑΡΟΤΣΙΟΥ

Βεβαιωθείτε ότι όλα τα κομμάτια είναι διαθέσιμα πριν την συναρμολόγηση. Αν λείπει κάποιο κομμάτι, παρακαλώ επικοινωνήστε με τον τοπικό αντιπρόσωπο. Δεν απαιτούνται εργαλεία για την συναρμολόγηση.

- | | | | |
|-----------------------|------------------------|--|------------------------|
| 1 Σκελετός καροτσιού | 6 Προστατευτική μπάρα | 10 Μπροστινή ρόδα | 14 Χειρόφρενο |
| 2 Πίσω ρόδα | 7 Κουμπώμα μπάρα | 11 Πίσω ρόδα | 15 Χερούλι ανάκλισης |
| 3 Προστατευτική μπάρα | 8 Υποπόδιο | 12 Ζώνες ασφαλείας και προστατευτικό κάλυμμα | 16 Αποθηκευτικό καλάθι |
| 4 Κουκούλα | 9 Κλειδωμα περιστροφής | 13 Χερούλι | 17 Μοχλός φρένου |

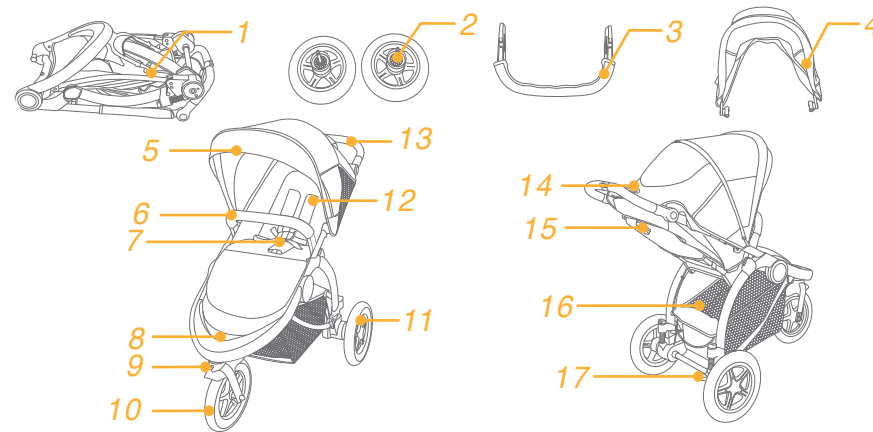

ΑΞΕΣΟΥΑΡ

(Μπορεί να μην περιλαμβάνονται)

- | | | |
|-------------------------------------|---|--------------------|
| 1 Προστατευτικό κάλυμμα κουμπώματος | 2 Προστατευτικά καλύμματα ζωνών ασφαλείας | 3 Διαφάνεια βροχής |
| 4 Ποδόσκακος | 5 Αντάπτορες | 6 Κουνουπιέρα |

Τα αξεσουάρ μπορεί να πωλούνται χωριστά ή μπορεί να μην είναι διαθέσιμα ανάλογα με την περιοχή.

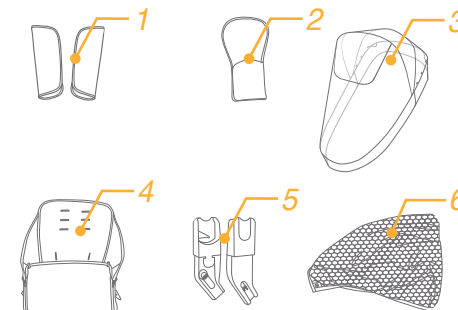

ΠΡΟΕΙΔΟΠΟΙΗΣΗ

- ! ΠΡΟΕΙΔΟΠΟΙΗΣΗ Χρησιμοποιείτε πάντα τον συνδυασμό κουμπώματος και ζωνών μέσης. Προτείνεται να χρησιμοποιείτε επίσης και η ζώνη ασφαλείας των ώμων.
- ! ΠΡΟΕΙΔΟΠΟΙΗΣΗ Βεβαιωθείτε ότι όλες οι συσκευές κλειδώματος είναι στη θέση τους πριν την χρήση.
- ! ΠΡΟΕΙΔΟΠΟΙΗΣΗ Μην αφήνετε ο παιδί σας να παίζει με αυτό το προϊόν
- ! ΠΡΟΕΙΔΟΠΟΙΗΣΗ Δείτε εάν οι διατάξεις προσάρτησης για τον κορμό του καροτσιού ή τη μονάδα του καθίσματος ή του καθίσματος αυτοκινήτου είναι σωστά ενωμένες πριν τη χρήση.
- ! απαιτείται συναρμολόγηση από ενήλικα.
- ! Χρησιμοποιείτε το καρότσι για παιδί που ζυγίζει λιγότερο από 15 κιλά. Θα προκληθεί ζημιά στο καρότσι με παιδί που δεν ταιριάζει με αυτά τα κιλά.
- ! Για να αποτρέψετε μια επικίνδυνα ασταθή κατάσταση, μην τοποθετείτε περισσότερα από 4,5 κιλά στο καλάθι αποθήκευσης.
- ! Μην αφήνετε ποτέ το παιδί χωρίς επίβλεψη. Πάντα να προσέχετε το παιδί όταν είναι στο καρότσι.
- ! Χρησιμοποιήστε το καρότσι με ένα παιδί επάνω κάθε φορά.
- ! Ποτέ μην τοποθετείτε στην χειρολαβή ή στην κουκούλα πορτοφόλια, τσάντες από ψώνια ή αξεσουάρ.
- ! Η υπερφόρτωση, το λανθασμένο κλείσιμο ή η χρήση εξαρτημάτων από άλλους κατασκευαστές μπορεί να καταστρέψουν το καρότσι ή να το κάνουν ανασφαλές. Παρακαλώ διαβάστε προσεκτικά το εγχειρίδιο οδηγιών.
- ! Να μην το χρησιμοποιήσετε ποτέ με εξαρτήματα από άλλους κατασκευαστές.
- ! Παρακαλώ διαβάστε όλες τις οδηγίες στο εγχειρίδιο πριν χρησιμοποιήσετε το προϊόν. Παρακαλώ φυλάξτε το εγχειρίδιο οδηγιών για μελλοντική χρήση. Αν αποτύχετε να ακολουθήσετε αυτές τις προειδοποιήσεις και οδηγίες μπορεί να οδηγήσει σε σοβαρό τραυματισμό ή θάνατο.
- ! Οι ζώνες ασφαλείας και τα συστήματα συγκράτησης πρέπει να χρησιμοποιούνται σωστά.
- ! Για να αποφύγετε σοβαρό τραυματισμό από πέσιμο ή ολίσθηση, να χρησιμοποιείτε πάντα τα ζωνάκια ασφαλείας.
- ! Βεβαιωθείτε ότι το παιδί σας έχει απομακρυνθεί από το καρότσι όταν κάνετε την συναρμολόγηση.
- ! Το παιδί μπορεί να γλιστρήσει μέσα από το άνοιγμα των ποδιών και να στραγγαλιστεί, αν δεν χρησιμοποιείται η ζώνη ασφαλείας.
- ! Ποτέ μην χρησιμοποιείτε το καρότσι σε σκάλες ή κυλιόμενες σκάλες.
- ! Να φυλάσσεται μακριά από αντικείμενα με υψηλή θερμοκρασία, υγρά και ηλεκτρονικά.
- ! Να μην επιτρέπετε ποτέ στο παιδί σας να στέκεται όρθιο στο καρότσι ή να κάθεται στο καρότσι με το κεφαλι προς τα εμπρός του καροτσιού.

- ! Ποτέ να μην τοποθετείτε το καρότσι στους δόμους, πλαγιές ή επικίνδυνες περιοχές.
- ! Για να αποφύγετε στραγγαλισμό, ΜΗΝ τοποθετείτε αντικείμενα με κορδόνι γύρω από το λαιμό του παιδιού, απομακρύνετε τα κορδόνια από αυτό το προϊόν και μην δένετε τα παιχνίδια με κορδόνια.
- ! Για να αποθρευθεί η ανατροπή ΜΗΝ τοποθετείτε τίποτα πάνω στην χειρολαβή.
- ! Μην σηκώνετε το καρότσι ενώ το παιδί είναι μέσα σε αυτό.
- ! Μην χρησιμοποιείτε το καλάθι αποθήκευσης για να μεταφέρετε το παιδί.
- ! Για να αποθρευθεί η ανατροπή, μην αφήνετε ποτέ το παιδί να σκαρφαλώνει στο καρότσι. Πάντα σηκώνετε το παιδί για να μπει και να βγει από το καρότσι.
- ! Για να αποφύγετε τραυματισμούς, βεβαιωθείτε ότι το παιδί σας είναι μακριά όταν ανοίγετε και κλείνετε αυτό το προϊόν.
- ! Βεβαιωθείτε ότι το καρότσι είναι πλήρως ανοικτό ή κλειστό πριν επιτρέψετε στο παιδί σας να περπατήσει κοντά σε αυτό.
- ! Για να εξασφαλίσετε την ασφάλεια του παιδιού σας, βεβαιωθείτε ότι όλα τα μέρη που συναρμολογούνται και στερεώνονται είναι σωστά τοποθετημένα πριν χρησιμοποιήσετε το καρότσι.
- ! Για την αποφυγή στραγγαλισμού, βεβαιωθείτε ότι το παιδί σας είναι μακριά από την κουκούλα.
- ! Βάζετε πάντα φρένα όταν σταθμεύετε το καρότσι.
- ! Διακόψτε την χρήση του καροτσιού αν έχει φθαρεί ή σπάσει.
- ! Το καροτσάκι πρέπει να χρησιμοποιείται μόνο με ταχύτητα βαδίσματος. Αυτό το προϊόν δεν προορίζεται για χρήση ενώ κάνετε jogging.
- ! Για να αποθρευθεί η ασφυξία αφαιρέστε τις πλαστικές σακούλες και τα υλικά συσκευασίας πριν την χρήση του προϊόντος. Η πλαστική σακούλα και τα υλικά συσκευασίας πρέπει στη συνέχεια να φυλάσσονται μακριά από τα μωρά και τα παιδιά.
- ! Το προϊόν αυτό δεν είναι κατάλληλο για τρέξιμο ή skating.
- ! Αυτό το καροτσάκι έχει σχεδιαστεί για χρήση από τη γέννηση. Προτείνουμε να χρησιμοποιείται η πιο χαμηλή θέση ανάκλισης για τα νεογέννητα μωρά.
- ! Τα φρένα του καροτσιού πρέπει να χρησιμοποιούνται όταν κάθεται και σηκώνεται το παιδί από αυτό.
- ! Σχετικά με τα καθίσματα αυτοκινήτου που χρησιμοποιούνται σε συνδυασμό με αυτό το καρότσι, δεν μπορούν να αντικαταστήσουν την κούνια ή το κρεβάτι. Σε περίπτωση που το παιδί σας θέλει να κοιμηθεί τότε θα πρέπει να τοποθετούνται σε κατάλληλο στρώμα καροτσιού, κούνια ή κρεβάτι.
- ! Το πορτ-μπεμπέ είναι κατάλληλο μόνο για βρέφη που δεν μπορούν να κάτσουν ή να γυρίσουν χωρίς βοήθεια και δεν μπορούν να σηκωθούν στα χέρια και γόνατά τους. Μέγιστο βάρος βρέφους: 9 κιλά.
- ! ΜΗ χρησιμοποιείτε ή προσθέτετε άλλο στρώμα εκτός από αυτό που παρέχεται με το πορτ-μπεμπέ.

ΑΞΕΣΟΥΑΡ ΚΑΡΟΤΣΙΟΥ

Παρακαλώ διαβάστε τις οδηγίες αυτού του εγχειριδίου πριν από την συναρμολόγηση και χρήση αυτού του προϊόντος.

ΑΝΟΙΓΜΑ ΚΑΡΟΤΣΙΟΥ

ΔΕΣ ΕΙΚΟΝΕΣ 1 - 5

! Τσέκαρε ότι το καρότσι είναι τελείως ανοικτό πριν προχωρήσεις.

ΠΡΟΣΑΡΜΟΓΗ ΥΠΟΠΟΔΙΟΥ

ΔΕΣ ΕΙΚΟΝΕΣ 5

Το υποπόδιο έχει 2 θέσεις

Σήκωσε το υποπόδιο

Για να σηκώσεις το υποπόδιο, απλά σηκώστε προς τα πάνω

Χαμηλότερο υποπόδιο

Πιέστε τα κουμπιά προσαρμογής και στις δύο πλευρές του υποπόδιου 5 - 1 και περιστρέψτε το υποπόδιο προς τα κάτω. 5 - 2

ΣΥΝΑΡΜΟΛΟΓΗΣΗ ΠΙΣΩ ΤΡΟΧΩΝ

ΔΕΣ ΕΙΚΟΝΕΣ 6 - 8

ΣΥΝΑΡΜΟΛΟΓΗΣΗ ΧΕΙΡΟΛΟΒΗΣ

ΔΕΣ ΕΙΚΟΝΕΣ 9 - 11

ΣΥΝΑΡΜΟΛΟΓΗΣΗ ΚΟΥΚΟΥΛΑΣ

ΔΕΣ ΕΙΚΟΝΕΣ 12 - 19

Το πλήρως συναρμολογημένο καρότσι εμφανίζεται στην εικόνα 20 .

ΛΕΙΤΟΥΡΓΙΑ ΚΑΡΟΤΣΙΟΥ

ΡΥΘΜΙΣΗ ΧΕΙΡΟΛΑΒΗΣ

ΔΕΣ ΕΙΚΟΝΕΣ 21 - 22

Η χειρολαβή μπορεί να ρυθμιστεί σε 5 θέσεις.

ΧΡΗΣΗ ΚΟΥΚΟΥΛΑΣ

ΔΕΣ ΕΙΚΟΝΕΣ 23 - 25

! Το συνολικό μέγιστο βάρος της τσέπης αποθήκευσης της κουκούλας δεν πρέπει να υπερβαίνει τα 0,5kg.

ΧΡΗΣΗ ΚΟΥΜΠΩΜΑΤΟΣ

ΔΕΣ ΕΙΚΟΝΕΣ 26 - 27

Απελευθέρωση κουμπώματος

Πατήστε το κεντρικό κουμπί για να ελευθερώσετε το κούμπωμα. 26

Κλείδωμα κουμπώματος

Ταιριάξτε το κούμπωμα της ζώνης της μέσης με το κούμπωμα της ζώνης των ώμων 27 - 1, και κάντε κλικ στο κεντρικό κούμπωμα. 27 - 2 Το κλικ σημαίνει ότι το κούμπωμα είναι πλήρως ασφαλισμένο. 27 - 3

! Για να αποφύγετε σοβαρούς τραυματισμούς από πέσιμο ή ολίσθηση πάντα να ασφαλίσετε το παιδί με τη ζώνη ασφαλείας

! Βεβαιωθείτε ότι το παιδί σας είναι σωστά ασφαλισμένο. Το διάστημα μεταξύ του παιδιού και των ζωνών ασφαλείας των ώμων είναι περίπου το πάχος ενός χεριού που έχει μπει επίπεδα πάνω στο στήθος του παιδιού.

! Μην σταυρώνετε τις ζώνες των ώμων. Αυτό θα προκαλέσει πίεση στο λαιμό του παιδιού.

ΧΡΗΣΗ ΤΩΝ ΖΩΝΩΝ ΑΣΦΑΛΕΙΑΣ ΤΩΝ ΩΜΩΝ ΚΑΙ ΤΗΣ ΜΕΣΗΣ

ΔΕΣ ΕΙΚΟΝΕΣ 28 - 31

! Για να προστατεύσετε το παιδί σας από το να πέσει έξω από το καρότσι, αφού το παιδί σας έχει τοποθετηθεί στο κάθισμα, ελέγξτε αν οι ζώνες ασφαλείας των ώμων και της μέσης έχουν το κατάλληλο ύψος και μήκος.

28 - 1 Ζώνη ασφαλείας ώμων θέση Α

28 - 2 Ζώνη ασφαλείας ώμων θέση Β

28 - 3 Ρυθμιστής ολίσθησης

Για μεγαλύτερα παιδιά χρησιμοποιήστε την ζώνη ασφαλείας των ώμων στη θέση Α και τις ψηλότερες σχισμές για τους ώμους. Για μικρότερα παιδιά, χρησιμοποιήστε την ζώνη ασφαλείας των ώμων στη θέση Β και τις χαμηλότερες υποδοχές για τους ώμους.

Για να ρυθμίσετε τη θέση για τις ζώνες ασφαλείας των ώμων, γυρίστε την σταθεροποίηση ώστε να είναι επίπεδη με φορά προς τα εμπρός. Περάστε την μέσα από την σχισμή πρόσδεσης των ώμων από πίσω προς τα εμπρός.

29 Ξαναπεράστε την μέσω της υποδοχής που είναι πιο κοντά στο ύψος των ώμων του παιδιού. 30

Χρησιμοποιήστε τον ρυθμιστή για να αλλάξετε το μήκος της ζώνης ασφαλείας. 31 - 1

Πατήστε το κουμπί 31 - 2 , ενώ τραβήξτε τη ζώνη της μέσης για να έρθει στο κατάλληλο μήκος. 31 - 3

ΡΥΘΜΙΣΗ ΠΛΑΤΗΣ

ΔΕΣ ΕΙΚΟΝΕΣ 32 - 33

ΧΡΗΣΗ ΦΡΕΝΟΥ

ΔΕΣ ΕΙΚΟΝΕΣ 34 - 35

ΣΥΜΒΟΥΛΗ Πάντα να βάζετε φρένο όταν το καρότσι είναι σταματημένο.

ΣΥΜΒΟΥΛΗ Το χειρόφρενο δεν προορίζεται ως φρένο στάθμευσης.

ΡΥΘΜΙΖΟΜΕΝΗ ΑΝΑΡΤΗΣΗ ΠΙΣΩ ΤΡΟΧΩΝ

ΔΕΣ ΕΙΚΟΝΕΣ 36 - 37

Η ανάρτηση είναι μαλακή όπως στο 36

Η ανάρτηση είναι σκληρή όπως στο 37

! Παρακαλώ βεβαιωθείτε ότι δεν έχει τοποθετηθεί βάρος στο καρότσι, όταν ρυθμίζετε την πίσω ανάρτηση.

ΧΡΗΣΗ ΜΠΡΟΣΤΙΝΗΣ ΠΕΡΙΣΤΡΟΦΕΜΕΝΗΣ ΑΣΦΑΛΕΙΑΣ

ΔΕΣ ΕΙΚΟΝΕΣ 38

ΣΥΜΒΟΥΛΗ Συνιστάται να χρησιμοποιείτε η ασφάλεια περιστροφής σε ανώμαλες επιφάνειες.

ΚΛΕΙΣΙΜΟ ΚΑΡΟΤΣΙΟΥ

ΔΕΣ ΕΙΚΟΝΕΣ 38 - 41

! Παρακαλώ κλείστε την κουκούλα πριν κλείσετε το καρότσι.

Αφαιρέστε τα υφασμάτινα στοιχεία

ΔΕΣ ΕΙΚΟΝΕΣ 42 - 56

1. Ακολουθήστε τα βήματα 42 - 56 για να αφαιρέσετε τα υφασμάτινα στοιχεία.
2. Για να επανατοποθετήσετε τα υφασμάτινα στοιχεία επαναλάβετε τα παραπάνω βήματα αντιστρόφως.

ΧΡΗΣΗ ΑΞΕΣΟΥΑΡ

Τα αξεσουάρ μπορεί να πωλούνται ξεχωριστά ή μπορεί να μην είναι διαθέσιμα ανάλογα με την περιοχή.

ΧΡΗΣΗ ΚΟΥΝΟΥΠΙΕΡΑΣ

ΔΕΣ ΕΙΚΟΝΕΣ 57

ΧΡΗΣΙΜΟΠΟΙΗΣΤΕ ΤΑ ΠΡΟΣΤΑΤΕΥΤΙΚΑ ΚΑΛΥΜΑΤΑ ΑΠΟ ΤΙΣ ΖΩΝΕΣ ΑΣΦΑΛΕΙΑΣ ΤΩΝ ΩΜΩΝ ΚΑΙ ΤΟ ΠΡΟΣΤΑΤΕΥΤΙΚΟ ΚΑΛΥΜΑ ΤΟΥ ΙΜΑΝΤΑ ΠΟΥ ΠΕΡΝΑΕΙ ΑΝΑΜΕΣΑ ΑΠΟ ΤΑ ΠΟΔΙΑ

ΔΕΣ ΕΙΚΟΝΕΣ 58

Τα προστατευτικά καλύματα από τις ζώνες ασφαλείας των ώμων καθώς και τα προστατευτικά καλύματα του καβάλου μπορούν να αφαιρεθούν. Απλά αντιστρέψτε αυτά τα βήματα για να συναρμολογήσετε εκ νέου τα προστατευτικά καλύματα της ζώνης ασφαλείας των ώμων και του ιμάντα που περνάει ανάμεσα από τα πόδια.

ΧΡΗΣΗ ΠΟΔΟΣΑΚΟΥ

ΔΕΣ ΕΙΚΟΝΕΣ 59 - 60

Ο μαλακός ποδόσακος μπορεί να προσφέρει στο παιδί σας ένα ζεστό και άνετο περιβάλλον. Τοποθετήστε τον ποδόσακο ακολουθώντας τα παρακάτω βήματα.

1. Πριν τοποθετήσετε τον ποδόσακο, παρακαλώ ελευθερώστε το κούμπωμα και αφαιρέστε το κάλυμμα των ώμων.
2. Τοποθετήστε τον ποδόσακο πάνω στο κάθισμα και ανοίξτε τον, περάστε τους ιμάντες των ώμων, της μέσης και του καβάλου, ανάμεσα από τις αντίστοιχες υποδοχές. 59
3. Τοποθετήστε το κάλυμμα των ώμων.
4. Τοποθετήστε τους γάντζους και τις θηλίες.
5. Τοποθετήστε το παιδί στο ποδόσακο, κλειδώστε το κούμπωμα ασφαλείας και στη συνέχεια κλείστε τον ποδόσακο.

Ο συναρμολογημένος ποδόσακος φαίνεται στην εικόνα. 60

! Για τη χρήση της μεθόδου για το σύστημα συγκράτησης, ανατρέξτε στην αντίστοιχη ενότητα στο εγχειρίδιο οδηγιών.

ΧΡΗΣΗ ΔΙΑΦΑΝΕΙΑ ΒΡΟΧΗΣ

ΔΕΣ ΕΙΚΟΝΕΣ 61

Για να τοποθετήσετε την διαφάνεια βροχής, βάλτε την πάνω στο καρότσι και μετά συνδέστε την στα χερούλια με τον γάντζο και τις θηλίες. 61

! Όταν χρησιμοποιείτε την διαφάνεια βροχής, παρακαλώ ελέγξτε πάντα τον εξαερισμό.

! Όταν δεν χρησιμοποιείτε, παρακαλώ ελέγξτε ότι η διαφάνεια βροχής έχει καθαριστεί και στεγνώσει πριν την διπλώσετε.

! Μην κλείνετε το καρότσι όταν έχετε τοποθετήσει την διαφάνεια βροχής.

! Μην τοποθετήσετε το παιδί σας στο καρότσι, κατά τη διάρκεια ζεστού καιρού, όταν έχετε τοποθετήσει τη διαφάνεια βροχής.

ΧΡΗΣΗ ΚΑΛΥΜΜΑΤΟΣ ΓΙΑ ΤΙΣ ΖΩΝΕΣ ΤΩΝ ΩΜΩΝ ΚΑΙ ΧΡΗΣΗ ΚΑΛΥΜΜΑΤΟΣ ΓΙΑ ΤΗΝ ΑΣΦΑΛΕΙΑ ΤΟΥ ΚΑΒΑΛΟΥ

Το κάλυμμα για τις ζώνες των ώμων και το κάλυμμα του καβάλου μπορούν να αφαιρεθούν από τις ζώνες. Απλά αντιστρέψτε αυτά τα βήματα για να αφαιρέσετε τα καλύμματα των ώμων και του καβάλου.

ΧΡΗΣΗ ΜΕ ΤΟ ΚΑΘΙΣΜΑ ΑΥΤΟΚΙΝΗΤΟΥ JOIE

ΔΕΣ ΕΙΚΟΝΕΣ 62 - 67

Όταν χρησιμοποιείτε με το κάθισμα αυτοκινήτου JOIE Gemm & i-Gemm, ανατρέξτε στις ακόλουθες οδηγίες.

! Προσαρμόστε την πλάτη του καροτσιού στο χαμηλότερο επίπεδο.

1. Για να τοποθετήσετε αντάπτορες, τους τοποθετείτε πάνω σε βάσεις όπως δείχνει η εικόνα 62 το κλικ σημαίνει ότι ο αντάπτορας είναι εντελώς κλειδωμένος. 63
2. Για να προσαρμόσετε το παιδικό κάθισμα, τοποθετήστε το πάνω στους αντάπτορες όπως φαίνεται στην σελίδα 64 το κλικ σημαίνει ότι το παιδικό κάθισμα είναι εντελώς κλειδωμένο. 65
3. Για να αφαιρέσετε το παιδικό κάθισμα, σηκώστε το προς τα πάνω 66 - 1 ενώ πιέζετε τα 2 κουμπιά απελευθέρωσης του καροτσιού. 66 - 2

! Αν έχετε οποιοδήποτε πρόβλημα όταν χρησιμοποιείτε το καρότσι ή τους αντάπτορες, παρακαλώ ανατρέξτε στα δικά τους εγχειρίδια οδηγιών.

! Παρακαλώ μην κλείνετε το καρότσι όταν είναι τοποθετημένο το παιδικό κάθισμα αυτοκινήτου.

ΧΡΗΣΗ ΠΟΡΤ ΜΠΕΜΠΕ

ΔΕΣ ΕΙΚΟΝΕΣ 68 - 73

Όταν χρησιμοποιείτε στην βόλτα σας το Joie πορτ μπεμπε, παρακαλώ ανατρέξτε στις ακόλουθες οδηγίες.

! Προσαρμόστε την πλάτη του καροτσιού στην πιο χαμηλή θέση

! Αν έχετε οποιοδήποτε πρόβλημα σχετικά με την χρήση του καροτσιού και του πορτ μπεμπε, παρακαλώ ανατρέξτε στα δικά τους εγχειρίδια οδηγιών.

! Παρακαλώ μην κλείνετε το καρότσι όταν τοποθετείτε το πορτ μπεμπε.

Καθαρισμός και Συντήρηση

! Αφαιρούμενο μαξιλάρι καθίσματος που μπορεί να πλυθεί με κρυσταλλικό καθαριστικό. Όχι χλωρίνη. Παρακαλώ ανατρέξτε στην ετικέτα οδηγιών σχετικά με τον καθαρισμό των υφασμάτινων εξαρτημάτων του καροτσιού

! Για να καθαρίσετε το σκελετό του καροτσιού, χρησιμοποιήστε μόνο σαπούνι και ζεστό νερό. Όχι χλωρίνη ή απορρυπαντικά. Περιοδικά σκουπίστε με ένα μαλακό υγρό πανί τα πλαστικά μέρη. Στεγνώστε πάντα τα μεταλλικά μέρη για να αποτραπεί ο σχηματισμός σκουριάς αν το καρότσι έρθει σε επαφή με το νερό

! Από καιρό σε καιρό τσεκάρετε το καροτσάκι σας για χαλαρές βίδες, φθαρμένα εξαρτήματα ή σχισμένα υλικά. Αντικαταστήστε ή επισκεύαστε τα εξαρτήματα όπως απαιτείται.

! Η υπερβολική έκθεση στον ήλιο ή στη θερμότητα θα μπορούσε να προκαλέσει ξεθώριασμα ή στρέβλωση των εξαρτημάτων.

! Αν βραχεί το καρότσι, ανοίξτε την κουκούλα και αφήστε το να στεγνώσει καλά πριν την αποθήκευση.

! Αν οι τροχοί τρίζουν, χρησιμοποιήστε ένα ελαφρύ έλαιο (π.χ. σπρέι σιλικόνης, αντισκοριακό λάδι). Είναι σημαντικό να βάλετε το λάδι στο σύστημα του άξονα των ροδών. 74

! Όταν χρησιμοποιείτε το καρότσι σας στην παραλία, καθαρίστε εντελώς το καρότσι σας μετά την χρήση για να αφαιρέσετε την άμμο και το αλάτι από τους μηχανισμούς και το σύστημα των τροχών.

TR Joie™ 'ye Hoş Geldiniz

Joie ailesine katıldığınız için tebrikler! Çocuğunuzla olan yolculuğunuzda size katılmaktan büyük bir heyecan duyuyoruz. Joie Crosster™ ile seyahat ederken, EN 1888:2012 Avrupa güvenlik standartlarıyla onaylanmış, yüksek kaliteli, tamamen sertifikalı bir bebek arabası kullanırsınız. Bu ürün, 15 kilogramın altında kiloya sahip çocuklar için kullanıma uygundur. Rahat bir sürüş ve çocuğunuz için en iyi korumayı sağlamak üzere lütfen bu kılavuzu dikkatle okuyun ve her bir adımı izleyin.

ÖNEMLİ - Bu talimatları, ileride başvurmak üzere saklayın.

Kılavuzları indirmek ve daha heyecan verici Joie ürünlerine bakmak için joiebaby.com adresini ziyaret edin!

Garanti bilgisi için lütfen joiebaby.com adresindeki web sitemizi ziyaret edin

İçindekiler

Şekiller	1-14
UYARI	79
Bebek Arabası Montajı	81
Bebek Arabasını Açma	81
Baldır Desteğini Ayarlama	81
Arka Tekerleri Monte Etme	81
Kolçağı Monte Etme	81
Tepeliği Monte Etme	81
Bebek Arabası Kullanımı	81
Kolu Ayarlama	81
Tepelik Kullanımı	81
Toka Kullanımı	81
Omuz ve Bel Kayışlarının Kullanımı	82
Arkalığı Ayarlama	82
Fren Kullanımı	82
Ayarlanabilir Teker Süspansiyonu	82
Ön Döndürme Kilidi Kullanımı	82
Bebek Arabasını Katlama	83
Tekstil Malzemelerini Ayırma	83
Aksesuarların Kullanımı	83
Temizlik ve Bakım	84

Acil durum

Acil durum veya kaza hâlinde, ilk yardım ve tıbbi tedavi yoluyla çocuğunuzla hemen ilgilenilmesini sağlamak çok önemlidir.

Ürün Bilgisi

Bu ürünü kullanmadan önce bu kılavuzdaki tüm talimatları okuyun. Sorularınız varsa lütfen satıcıyla iletişime geçin. Bazı özellikler modele bağlı olarak değişebilir.

Ürün	Crosster Bebek Arabası
Uygunluk	15 kilogramın altında kiloya sahip çocuk (doğum - 36 aylık)
Malzemeler	Plastik, metal, kumaş
Patent Numarası	Patentler beklenmektedir
Üretim yeri	Çin
Marka	Joie
Web sitesi	www.joiebaby.com
Üretici	Children's Products (UK) Limited

Parça Listesi

Montajdan önce tüm parçaların olduğundan emin olun. Eksik parça varsa lütfen yerel satıcınıza başvurun. Montaj için alet gerekli değildir.

1 Bebek Arabası Gövdesi	5 Tepelik	10 Ön Teker	14 El Freni
2 Arka Teker	6 Kolçak	11 Arka Teker	15 Yatırma Kolu
3 Kolçak	7 Toka	12 Omuz Kayışı	16 Depolama Sepeti
4 Tepelik	8 Ayaklık	Koruyucu Kılıfı	17 Fren Kolu
	9 Döndürme Kilidi	13 Tutma Kolu	

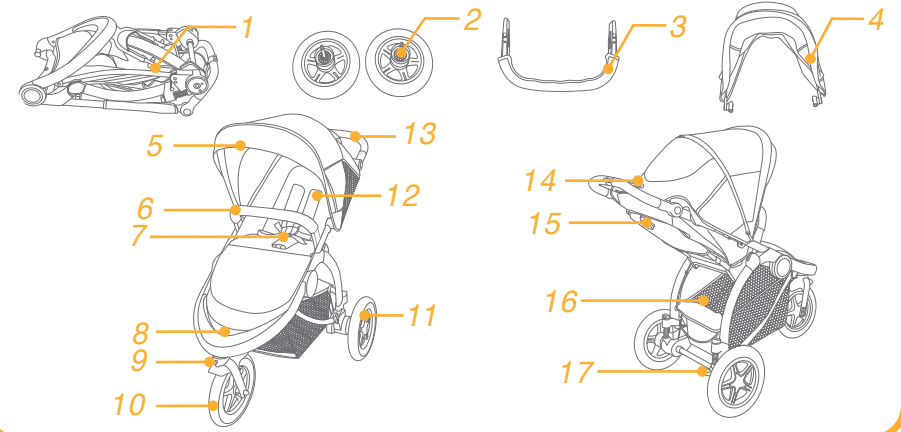

Aksesuarlar (dâhil olmayabilir)

1 Omuz Kayışı Koruyucu Kılıfı
2 Kasık Kayışı Koruyucu Kılıfı
3 Yağmurluk
4 Ayak Koruyucu
5 Adaptör
6 Cibinlik

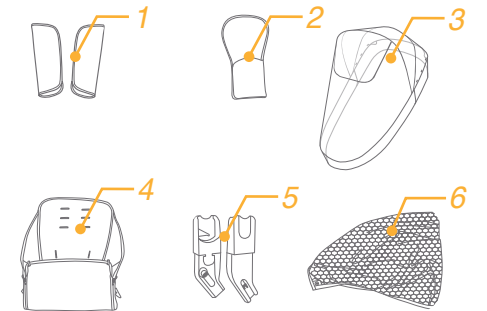

Aksesuarlar, bölgeye bağlı olarak ayrı satılabilir veya mevcut olmayabilir.

UYARI

- ! UYARI Her zaman bağlama sistemini kullanın. Emniyet kemerleri ve bağlama sistemleri doğru kullanılmalıdır.
- ! UYARI Kullanmadan önce tüm kilitleme donanımlarının etkinleştirildiğinden emin olun.
- ! UYARI Çocuğunuzun bu ürünle oynamasına izin vermeyin.
- ! UYARI Kullanmadan önce, ürün ek donanımlarının doğru biçimde takıldığından emin olun.
- ! Montaj işlemi yetişkin tarafından yapılmalıdır.
- ! Bebek arabasını 15 kilogramın altında kiloya sahip çocuk için kullanın. Sığmayan çocuk, bebek arabasında hasara neden olur.
- ! Tehlikeli, dengesiz bir durumu önlemek için, depolama sepetine 4,5 kilogramdan fazla ağırlık koymayın.
- ! Çocuğu kesinlikle yalnız bırakmayın. Bebek arabasındayken, çocuğu hep göz önünde tutun.
- ! Bebek arabasını aynı anda yalnızca bir çocukla kullanın. Tutma koluna veya tepeliğe asla cüzdan, alışveriş torbası, koli ya da aksesuar koymayın.
- ! Aşırı yüklenme, hatalı katlama veya başka üreticilerin bileşen parçalarını kullanma bebek arabasının hasar görmesine, kırılmasına ya da güvensiz bir duruma gelmesine neden olabilir.
Lütfen talimat kılavuzunu dikkatlice okuyun.
- ! Asla başka üreticilerin bileşen parçalarıyla birlikte kullanmayın.
- ! Ürünü kullanmadan önce lütfen kılavuzdaki tüm talimatları okuyun.
- ! İleride kullanmak için lütfen talimat kılavuzunu saklayın. Bu uyarılara ve talimatlara uymamak, ciddi yaralanma ya da ölüme sonuçlanabilir.
- ! Güvenlik kemerleri ve sabitleme sistemleri doğru kullanılmalıdır.
- ! Düşme veya kayma sonucu oluşacak ciddi yaralanmaları önlemek için mutlaka kayışı kullanın.
- ! Bebek arabasını ayarlarken, çocuğunuzun gövdesinin hareketli parçalardan uzak olduğundan emin olun.
- ! Kayış kullanılmazsa, çocuk bacak açıklıklarına kayabilir ve boğulabilir.
- ! Bebek arabasını sabit ya da yürüyen merdivenlerde asla kullanmayın.
- ! Yüksek sıcaklıktaki nesnelere, sıvılardan ve elektronik cihazlardan uzak tutun.
- ! Çocuğunuzun bebek arabasında ayağa kalkmasına veya kafası arabanın önüne gelecek şekilde oturmasına asla izin vermeyin.
- ! Bebek arabasını yollara, eğimli yerlere veya tehlikeli alanlara asla bırakmayın.

- ! Boğulmayı önlemek için, çocuğunuzun boynunun etrafında ipli nesnelere BULUNDURMAYIN, üründen ipler ASMAYIN veya oyuncaklara ip BAĞLAMAYIN.
- ! Devrilmeyi önlemek için, tutma koluna herhangi bir nesne KOYMAYIN.
- ! Çocuk içindeyken bebek arabasını yukarı KALDIRMAYIN.
- ! Depolama sepetini çocuk taşıma aracı olarak KULLANMAYIN.
- ! Devrilmeyi önlemek için çocuğun bebek arabasına tırmanmasına asla izin vermeyin. Çocuğu mutlaka havaya kaldırarak bebek arabasına oturtun ve arabadan çıkarın.
- ! Yaralanmayı önlemek için, bu ürünü açarken ve katlarken çocuğunuzun uzakta olduğundan emin olun.
- ! Çocuğunuzun yaklaşmasına izin vermeden önce bebek arabasının tamamen açıldığından veya katlandığından emin olun.
- ! Çocuğunuzun güvenliğini sağlamak için, bebek arabasını kullanmadan önce lütfen tüm parçaların monte edildiğinden ve düzgün biçimde sabitlendiğinden emin olun.
- ! Boğulmayı önlemek için, çocuğunuzun tepelikten uzak olduğundan mutlaka emin olun.
- ! Bebek arabasını park ederken frenleri mutlaka etkinleştirin.
- ! Hasar görürse veya kırılırsa bebek arabasını kullanmayı bırakın.
- ! Bebek arabası yalnızca yürüme hızında kullanılmalıdır. Bu ürün koşu sırasında kullanıma uygun değildir.
- ! Boğulmayı önlemek için, ürünü kullanmadan önce plastik torbayı ve ambalaj malzemelerini çıkarın. Plastik torba ve ambalaj malzemeleri çıkarıldıktan sonra, bebek ve çocuklardan uzakta saklanmalıdır.
- ! Bu ürün koşma ya da paten yapma için uygun değildir.
- ! Bu bebek arabası doğumdan itibaren kullanım için tasarlanmıştır. Yeni doğmuş bebekler için en düşük yatırma konumunun kullanılmasını öneririz.
- ! Çocuğunuzu yerleştirirken ve kaldırırken park etme donanımı etkinleştirilmelidir.
- ! Bu araç, bir kızak düzeneğiyle birlikte kullanılan çocuk koltukları için bir karyola veya yatak yerine geçmez. Çocuğunuzun uyuması gerektiğinde, uygun bir çocuk arabası gövdesine, karyolaya veya yatağa yerleştirilmelidir.
- ! Kendisi ayaktan duran , yanda kendine civiren ve dizlerin üstünde yuruyen bir cocuk icin portatif besiik kulanmayin.Cocuguk maksimum agirlik 9 Kg olmasi gerekiyor.
- ! Portbebe ile verilen yataktan başka yatak kullanmayınız ve yatak eklemeyiniz.

Bebek Arabası Montajı

Lütfen bu ürünü monte etmeden ya da kullanmadan önce bu kılavuzdaki tüm talimatları okuyun.

Bebek Arabasını Açma

bkz. resim 1 - 5

! Devam etmeden önce, bebek arabasının tamamen açık olduğunu kontrol edin.

Baldır Desteğini Ayarlama

bkz. resim 5

Baldır desteği 2 konuma sahiptir.

Baldır Desteğini Yükseltme

Baldır desteğini yükseltmek için yukarı doğru kaldırın.

Baldır Desteğini Alçaltma

Baldır desteğinin her iki yanındaki ayarlama düğmelerine basıp 5 - 1 baldır desteğini aşağı doğru döndürün.

5 - 2

Arka Tekerleri Monte Etme

bkz. resim 6 - 8

Kolçağı Monte Etme

bkz. resim 9 - 11

Tepeliği Monte Etme

bkz. resim 12 - 19

Tamamen monte edilen bebek arabası 20 numaralı şekilde gösterilmektedir.

Bebek Arabası Kullanımı

Kolu Ayarlama

bkz. resim 21 - 22

Kol 5 konuma ayarlanabilir.

Tepelik Kullanımı

bkz. resim 23 - 25

! Tepelik depolama cebine yerleştirilen yükün toplam ağırlığı 0,5 kilogramı aşmamalıdır.

Toka Kullanımı

bkz. resim 26 - 27

Tokayı Serbest Bırakın

Tokayı serbest bırakmak için ortadaki düğmeye basın. 26

Tokayı Kilitleyin

Bel kemeri tokasını omuz tokasıyla eşleştirip 27 - 1, ortadaki tokaya kilitleyin. 27 - 2 "Tıklama" sesi tokenın tamamen kilitlendiği anlamına gelir. 27 - 3

! Düşme veya kayma sonucu oluşacak ciddi yaralanmaları önlemek için, çocuğunuzu her zaman kayışla sabitleyin.

! Çocuğunuzun güvenli biçimde sabitlendiğinden emin olun. Çocuğun göğüs kısmında çocuk ve omuz kayışı arasındaki mesafe yaklaşık bir el kalınlığında olmalıdır.

! Omuz kemerlerini çaprazlamayın. Bu, çocuğun boynuna basınç uygular.

Omuz ve Bel Kayışlarının Kullanımı

bkz. resim 28 - 31

! Çocuğunuzun düşmesini önlemek için, çocuğunuz oturağa yerleştirildikten sonra omuz ve bel kayışlarının doğru yükseklikte ve uzunlukta olup olmadığını kontrol edin.

28 - 1 Omuz kayışı tutturma noktası A

28 - 2 Omuz kayışı tutturma noktası B

28 - 3 Kayar ayarlayıcı

Daha büyük çocuk için, omuz kayışı tutturma noktası A ve en yüksek omuz yuvalarını kullanın. Daha küçük çocuk için, omuz kayışı tutturma noktası B ve en düşük omuz yuvalarını kullanın.

Omuz kayışı tutturma noktasının konumunu ayarlamak için, tutturma noktasını öne bakan tarafla aynı düzeyde olacak şekilde döndürün.

Omuz kayışı yuvası boyunca arkadan öne doğru geçirin 29 Çocuğunuzun omuz yüksekliğine en yakın olan yuvadan tekrar geçirin. 30

Kayış uzunluğunu değiştirmek için kayar ayarlayıcıyı kullanın. 31 - 1

Bel kayışını uygun uzunlukta tutarken düğmeye basın 31 - 2 , 31 - 3

Arkalıği Ayarlama

bkz. resim 32 - 33

Fren Kullanımı

bkz. resim 34 - 35

İpucu Bebek arabası durur konumdayken freni mutlaka etkinleştirin.

İpucu El freni, park etme freni olarak kullanıma uygun değildir.

Ayarlanabilir Arka Teker Süspansiyonu

bkz. resim 36 - 37

Süspansiyon 36 ile gösterilen durumda yumuşaktır

Süspansiyon 37 ile gösterilen durumda serttir

! Arka süspansiyonu ayarlarken lütfen bebek arabasına ağırlık yüklenmediğinden emin olun.

Ön Döndürme Kilidi Kullanımı

bkz. resim 38

İpucu Döndürme kilitlerinin düz olmayan yüzeylerde kullanılması önerilir.

Bebek Arabasını Katlama

bkz. resim 39 - 41

! Lütfen bebek arabasından önce tepeliği katlayın.

Tekstil Malzemelerini Ayırma

bkz. resim 42 - 56

1. Tekstil malzemelerini ayırmak için 42 - 56 arası adımları izleyin.
2. Tekstil malzemelerini tekrar takmak için lütfen yukarıdaki adımları ters yönde izleyin.

Aksesuarların Kullanımı

Aksesuarlar, bölgeye bağlı olarak ayrı satılabilir veya mevcut olmayabilir.

Cibinlik Kullanımı

bkz. resim 57

Omuz Kayışı Kılıfı ve Kasık Kayışı Kılıfı Kullanımı

bkz. resim 58

Omuz kayışı kılıfı ya da kasık kayışı kılıfı şeritten çıkarılabilir. Omuz kayışı kılıfını ve kasık kayışı kılıfını takmak için adımları ters yönde izleyin.

Ayak Koruyucu Kullanımı

bkz. resim 59 - 60

Yumuşak ayak koruyucu, çocuğunuza sıcak ve rahat bir ortam sağlayabilir.

Ayak koruyucuyu aşağıdaki adımları izleyerek monte edin.

1. Ayak koruyucuyu monte etmeden önce, lütfen tokayı serbest bırakın ve omuz kılıfını çıkarın.
 2. Fermuarını açtıktan sonra ayak koruyucuyu oturak üzerine yerleştirin, omuz kayışını, bel kayışını ve kasık kayışını kendi yuvalarından geçirin. 69
 3. Omuz kılıfını üniteye monte edin.
 4. Kancayı ve kayış tutturucuları takın.
 5. Bebeği ayak koruyucuya yerleştirin, güvenlik tokasını kilitleyin ve ayak koruyucunun fermuarını kapatın. Monte edilen ayak koruyucu 43 numaralı şekilde gösterilmektedir. 60
- ! Koltuk sistemine yönelik kullanım yöntemi için lütfen talimat kılavuzunun ilgili kısmına başvurun.

Yağmurluk Kullanımı

bkz. resim 61

Yağmurluğu monte etmek için, bebek arabası üzerine yerleştirip, kanca ve kayış tutturucularla tutma koluna takın. 61

- ! Yağmurluğu kullanırken havalandırmasını mutlaka kontrol edin.
- ! Kullanılmıyorken, katlamadan önce yağmurluğun temizlenmiş ve kurumuş olduğunu kontrol edin.
- ! Yağmurluğu taktıktan sonra bebek arabasını katlamayın.
- ! Sıcak havalarda, çocuğunuzu bebek arabasına yağmurluk takılı olarak oturtmayın.

Omuz Kayışı Koruyucu Kılıfı ve Kasık Kayışı Koruyucu Kılıfı Kullanımı

Omuz kayışı koruyucu kılıfı ya da kasık kayışı koruyucu kılıfı kayıştan çıkarılabilir. Omuz kayışı ve kasık kayışı koruyucu kılıflarını tekrar monte etmek için bu adımları ters yönde izlemeniz yeterlidir.

Joie Çocuk Koltuğuyla Kullanım

bkz. resim 62 - 67

Joie Gemm & i-Gemm çocuk koltuğuyla kullanırken lütfen aşağıdaki talimatlara başvurun.

! Arkalığı en düşük konuma ayarlayın.

1. Adaptörü takmak için, 62 numaralı şekilde gösterildiği gibi takma noktalarına yerleştirin; "tıklama" sesi adaptörün tamamen kilitletiği anlamına gelir. 63
2. Çocuk koltuğunu takmak için, 64 numaralı şekilde gösterildiği gibi adaptöre yerleştirin; "tıklama" sesi çocuk koltuğunun tamamen kilitletiği anlamına gelir. 65
3. Çocuk koltuğunu çıkarmak için, iki bebek arabası serbest bırakma düğmesine basarken çocuk koltuğunu yukarı doğru kaldırın 66 - 1 66 - 2

! Bebek arabası ve adaptörün kullanımı konusunda herhangi bir sorun yaşarsanız lütfen kendi talimat kılavuzlarına başvurun.

! Çocuk koltuğunu takarken lütfen bebek arabasını katlamayın.

Portatif Karyola Kullanımı

bkz. resim 68 - 73

Joie portatif karyolayı kullanırken lütfen aşağıdaki talimatlara başvurun.

! Arkalığı en düşük konuma ayarlayın.

! Bebek arabası ve portatif karyolanın kullanımı konusunda herhangi bir sorun yaşarsanız lütfen kendi talimat kılavuzlarına başvurun.

! Portatif karyolayı takarken lütfen bebek arabasını katlamayın.

Temizlik ve Bakım

- ! Çıkarılabilir oturak minderi soğuk suda yıkanabilir ve asılarak kurutulabilir. Çamaşır suyu kullanmayın. Bebek arabasının kumaş parçalarının temizliği konusunda yönergeler için lütfen bakım etiketine başvurun.
- ! Bebek arabası gövdesini temizlemek için yalnızca ev sabunu ve ılık su kullanın. Çamaşır suyu ya da deterjan kullanmayın. Plastik parçaları düzenli olarak yumuşak, nemli bir bezle silerek temizleyin. Bebek arabası suyla temas ederse, pas oluşumunu önlemek için metal parçaları mutlaka kurulayın.
- ! Bebek arabasını, gevşemiş vidalar, eskimiş parçalar, yırtık malzeme ya da sökülmüş dikiş olup olmadığını belirlemek için ara sıra kontrol edin. Gerek duyduğunuzda ilgili parçaları değiştirin ya da onarın.
- ! Güneşe ya da ısıya uzun süre maruz kalması durumunda parçaların rengi solabilir veya biçimsel bozulmalar görülebilir.
- ! Bebek arabası ıslanırsa, tepeliği açın ve depolamadan önce iyice kurumasını sağlayın.
- ! Tekerler gıcırdaysa, hafif bir yağ (örneğin Silikon Sprey, pas önleyici yağ ya da dikiş makinesi yağı) kullanın. Yağı, aks ve teker donanımına uygulamak önemlidir. 74
- ! Bebek arabanızı plajda kullanırken, mekanizmalar ve teker donanımlarındaki kumu ve tuzu gidermek için, kullanım sonrasında bebek arabanızı tamamen temizleyin.

Gratulerar till att bli en del av Joie-familjen! Vi är mycket glada för att få dela din resa med ditt lilla barn. När du reser med Joie Crosster™ använder du en fullt certifierad barnvagn av hög kvalitet, godkänd enligt europeiska säkerhetsstandarder EN 1888:2012. Denna produkt är lämplig för barn som väger under 15 kg. Läs noga igenom denna bruksanvisning och följ alla steg för att garantera en komfortabel resa och bästa skyddet för ditt barn.

VIKTIGT! Spara dessa instruktioner för framtida bruk.

Besök oss på joiebaby.com för att ladda ner bruksanvisningar och titta på fler spännande Joie-produkter!

För garanti ärenden vänligen besök vår hemsida www.joiebaby.com

Innehåll

Bilder	1-14
VARNING!	87
Montering av barnvagn	89
Öppen barnvagn	89
Justering av benstöd	89
Montera bakhjulen	89
Montera bakhjulen	89
Montera suffletten	89
Användning av barnvagn	89
Justera handtaget	89
Använda suffletten	89
Använda spännet	89
Använda axel- och midjeselar	90
Justera ryggstödet	90
Använda bromsen	90
Justerbar hjulupphängning	90
Använda främre riktningsslås	90
Fälla ihop barnvagnen	91
Borttagning av mjuka delar	91
Använda tillbehören	91
Rengöring och skötsel	92

Nödfall

Vid nödfall eller olyckor är det mycket viktigt att barnet får första hjälpen och medicinsk behandling omedelbart.

Produktinformation

Läs igenom alla instruktionerna i denna manual innan produkten används. Om du har ytterligare frågor, vänligen kontakta återförsäljaren. Vissa funktioner kan variera beroende på modell.

Produkt	Crosster-barnvagn
Lämplig för	Barn som väger under 15 kg (0 - 36 månader)
Material	Plast, metall, tyg
Patentnr.	Patent under behandling
Tillverkad i	Kina
Varumärke	Joie
Webbplats	www.joiebaby.com
Tillverkare	Children's Products (UK) Limited

Förteckning över delar

Kontrollera att alla delar är tillgängliga före montering. Om någon del saknas, vänligen kontakta återförsäljaren. Inga verktyg behövs för montering.

1 Chassi	6 Armstöd	11 Bakhjul	15 Tillbakalutat handtag
2 Bakhjul	7 Fäste	12 Skyddskuddar för axelsele	16 Förvaringskorg
3 Armstöd	8 Fotstöd	13 Handtag	17 Bromsstång
4 Sufflett	9 Riktningsslås	14 Handbroms	
5 Sufflett	10 Framhjul		

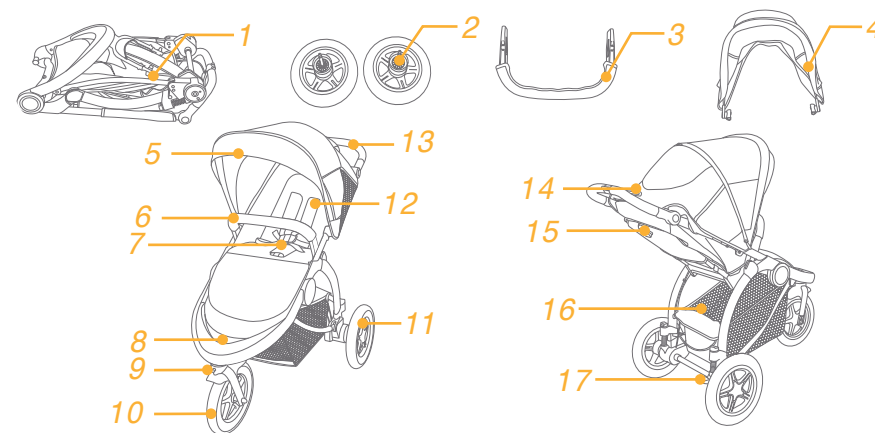

Tillbehör

(Kanske inte medföljer)

- 1 Skyddskuddar för axelsele
- 2 Skyddskuddar för grensele
- 3 Regnskydd
- 4 Fotsäck
- 5 Adapter
- 6 Myggnät

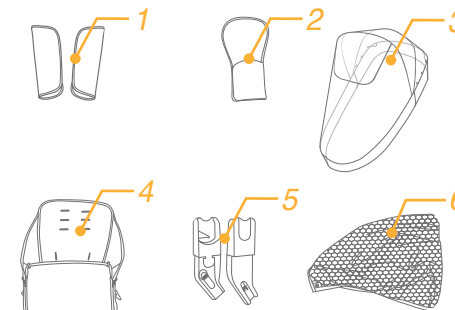

Tillbehör kan säljas separat eller kanske inte finns tillgängliga beroende på region.

VARNING!

- ! VARNING! Använd alltid grenband i kombination med midjebältet. Det rekommenderas att även axelselar används.
- ! VARNING! Kontrollera att alla spärrar är inkopplade före användning.
- ! VARNING! Låt inte ditt barn leka med den här produkten.
- ! VARNING! Kontrollera att produktens fästordningar är korrekt inkopplade före användning.
- ! Montering bör utföras av en vuxen person.
- ! Använd barnvagnen för barn som väger mindre än 15 kg. Skador kan uppstå på barnvagnen om barnet inte passar in i den.
- ! För att förhindra ett farligt, instabilt tillstånd, placera inte mer än 4,5 kg i förvaringskorgen.
- ! Lämna aldrig barnet utan uppsikt. Håll alltid ett öga på barnet medan det är i barnvagnen.
- ! Barnvagnen bör användas med endast ett barn i taget. Placera aldrig plånböcker, påsar, paket eller tillbehör på handtaget eller suffletten.
- ! Överbelastning, felaktig ihopfällning eller användning av delar från andra tillverkare kan leda till att vagnen skadas, går sönder eller blir osäker.
- ! Läs igenom bruksanvisningen noga.
- ! Använd den aldrig tillsammans med delar från andra tillverkare.
- ! Läs igenom alla instruktionerna i bruksanvisningen innan produkten används.
- ! Spara bruksanvisningen för framtida bruk. Underlåtenhet att följa dessa varningar och instruktioner kan resultera i allvarlig skada eller dödsfall.
- ! Skyddsselar och bältessystem måste användas korrekt.
- ! Använd alltid selen för att undvika allvarliga skador då barnet kan ramla eller glida ut.
- ! Se till att barnet inte är i närheten av några rörliga delar när du justerar barnvagnen.
- ! Barn kan glida in i benöppningarna och strypas om selen inte används.
- ! Använd aldrig barnvagnen i trappor eller rulltrappor.
- ! Håll den utom räckhåll från föremål med höga temperaturer, vätskor och elektronik.
- ! Låt aldrig barnet stå i barnvagnen eller sitta i barnvagnen med huvudet vänt mot barnvagnens framsida.
- ! Placera aldrig vagnen på vägar, sluttningar eller farliga områden.
- ! För att undvika strypning, placera INTE föremål med snören runt barnets hals, häng inte snören från denna produkt eller sätt fast snören på leksaker.

- ! För att förhindra vältning, PLACERA INTE något på handtaget.
- ! Lyft INTE barnvagnen medan barnet befinner sig i den.
- ! Använd INTE förvaringskorgen för att bära barn.
- ! För att förhindra vältning, låt aldrig barnet klättra i barnvagnen. Lyft alltid barnet in och ut ur barnvagnen.
- ! För att undvika skador, håll ditt barn utom räckhåll vid upp- och ihopfällning av produkten.
- ! Se till att barnvagnen är helt öppen eller ihopfälld innan du låter barnet vara i närheten av barnvagnen.
- ! För att säkerställa ditt barns säkerhet, se till att alla delar är monterade och ordentligt fastsatta innan du använder barnvagnen.
- ! För att undvika strypning, se till att barnet inte har suffletten över sig.
- ! Använd alltid bromsarna när du parkerar barnvagnen.
- ! Använd inte barnvagnen om den är skadad eller trasig.
- ! Barnvagnen bör endast användas i gånghastighet. Produkt är inte avsedd för användning under jogging.
- ! För att undvika kvävning, ta bort plastpåsen och förpackningsmaterialet innan produkten används. Plastpåsen och förpackningsmaterialet bör sedan hållas utom räckhåll för spädbarn och barn.
- ! Produkten är inte lämplig vid löpning eller skridskoåkning.
- ! Denna barnvagn har utformats för att användas från födseln. Vi rekommenderar att du använder den lägsta nerfällda positionen för nyfödda spädbarn.
- ! Bromsen ska vara inkopplad när du placerar eller flyttar barnet.
- ! Denna barnvagn med fästordningar för spädbarn som används tillsammans med ett chassi, ersätter inte en barnsäng eller en säng. Om ditt barn behöver sova bör det placeras i en lämplig liggdel, barnsäng eller säng.
- ! Liggkorgen skall endast användas så länge barnet inte kan sitta på eget bevåg, självmant rulla från sida till sida och/eller resa sig självt. Barnets max. vikt skall ej överstiga 9 kg.
- ! Använd ej eller lägg till någon annan dyna/madrass annat än den som medföljer produkten.

Montering av barnvagn

Läs igenom alla instruktionerna i denna bruksanvisning innan produkten monteras och används.

Öppen Barnvagn

se bild 1 - 5

! Kontrollera att barnvagnen är helt öppen innan du fortsätter.

Justering av benstöd

se bild 5

Benstödet har två lägen.

Höja benstödet

Lyft benstödet uppåt för att höja det.

Sänka benstödet

Tryck på justeringsknapparna på båda sidor av benstödet 5 - 1 och vrid sedan benstödet neråt. 5 - 2

Montera bakhjulen

se bild 6 - 8

Montera armstödet

se bild 9 - 11

Montera suffletten

se bild 12 - 19

Den färdigmonterade barnvagnen visas på bild 20.

Användning av barnvagn

Justera handtaget

se bild 21 - 22

Handtaget kan justeras i 5 olika lägen.

Använda suffletten

se bild 23 - 25

! Den totala maxvikten för sufflettens förvaringsficka får inte överstiga 0,5 kg.

Använda spännet

se bild 26 - 27

Öppna spännet

Tryck på mittenknappen för att öppna spännet. 26

Låsa spännet

Sätt in midjebältets spänne i axelspännet 27 - 1, och klicka sedan fast det mitt i spännet. 27 - 2 Ett klickljud betyder att spännet är låst korrekt. 27 - 3

! Spänn alltid fast barnet i selen för att undvika allvarliga skador då barnet kan ramla eller glida ut.

! Se till att barnet sitter ordentligt fast. Utrymmet mellan barnet och axelselen är lika med tjockleken av en hand som ligger platt på barnets bröst.

! Kors inte axelbältena. Det kommer att orsaka ett tryck mot barnets hals.

Använda axel- och midjeselar

se bild 28 - 31

! För att skydda ditt barn från att ramla ut, kontrollera att axel- och midjeselarna har rätt höjd och längd efter att barnet placerats i sätet.

28 - 1 Axelselens fäste A

28 - 2 Axelselens fäste B

28 - 3 Glidjusterare

För större barn, använd axelselens fäste A och de högsta axelhålen. För mindre barn, använd axelselens fäste B och de lägsta axelhålen.

För att justera läget på axelselens fäste, vrid fästet så att den är jämn och med ena sidan framåt.

För in den genom axelselens öppningar, från baksidan till framsidan. 29 För in den igen i den öppning som är närmast barnets axelhöjd. 30

Använd glidjusteraren för att ändra selens längd. 31 - 1

Tryck på knappen 31 - 2, samtidigt som du drar midjeselen till rätt längd. 31 - 3

Justera ryggstödet

se bild 32 - 33

Använda bromsen

se bild 34 - 35

Tips Använd alltid bromsen när sittvagnen är i stillastående läge.

Tips Handbromsen är inte avsedd som parkeringsbroms.

Justerbar upphängning av bakhjul

se bild 36 - 37

Fjädringen är mjuk, se bild 36

Fjädringen är hård, se bild 37

! Se till att barnvagnen inte är belastad när du justerar den bakre upphängningen.

Använda främre riktningsslås

se bild 38

Tips Det rekommenderas att använda riktningsslås på ojämna ytor.

Fälla ihop barnvagnen

se bild 39 - 41

! Fäll ihop suffletten innan du fäller ihop vagnen.

Borttagning av mjuka delar

se bild 42 - 56

1. Följ stegen 42 - 56 för att ta bort de mjuka delarna.
2. För att montera fast det mjuka materialet igen, upprepa stegen ovan i omvänd ordning.

Använda tillbehören

Tillbehör kan säljas separat eller kanske inte finns tillgängliga beroende på region.

Använda myggnät

se bild 57

Använda kudtskydd för axelsele och kudtskydd för grensele

se bild 58

Axselens eller grenselens kudtskydd 58 kan tas bort från bandet. Vänd helt enkelt dessa steg för att sätta ihop axselens och grenselens kudtskydd.

Använda fotsack

se bild 59 - 60

Den mjuka fotsacken ger ditt barn en varm och bekväm miljö.

Montera fotsacken genom att följa dessa steg.

1. Innan du monterar fotsacken, öppna spännet och ta bort axelkudden.
2. Efter att ha öppnat blixtlåset på fotsacken, placera den över sätet och för in axelselar, midjeselar och grenselen genom respektive öppningar. 59
3. Montera axelkuddar på enheten.
4. Sätt fast haken och öglan.
5. Placera barnet i fotsacken, lås säkerhetsspännet och dra sedan igen blixtlåset på fotsacken. Den monterade fotsacken visas på bild 60

! För att använda fästansordningen, se relevant avsnitt i bruksanvisningen.

Använda regnskydd

se bild 61

För att montera regnskyddet, placera det över barnvagnen och sätt sedan fast det på handtaget med hjälp av hakar och öglor. 61

! När du använder regnskyddet, kontrollera alltid ventilationen.

! När det inte används, kontrollera att regnskyddet har rengjorts och torkat före det fälls ihop.

! Fäll inte ihop vagnen efter att regnskyddet har monterats.

! Placera inte ditt barn i barnvagnen med ett monterat regnskydd när det är varmt ute.

Använda kuddar för axelsele och grensele

Axselens eller grenselens kuddar kan tas bort från bältet. Vänd helt enkelt på stegen för att sätta ihop axselens och grenselens kuddar.

Använda med Joie-barnbältesstol

se bild 62 - 67

Vid användning med Joie-barnbältesstol, se följande anvisningar.

! Justera ryggstödet till det lägsta läget.

1. För att sätta fast adaptern, placera den på fästena såsom visas på bild 62. Ett klickljud betyder att adaptern är korrekt låst. 63
2. För att sätta fast barnbältesstolen, placera den på adaptern såsom visas på bild, 64. Ett klickljud betyder att barnbältesstolen är korrekt låst. 65
3. För att ta bort barnbältesstolen, lyft upp barnbältesstolen mot 66 - 1 samtidigt som du trycker på de två låsknapparna på barnvagnen. 66 - 2

! Om du har problem med att använda vagnen och adaptern, se deras respektive bruksanvisningar.

! Fäll inte ihop barnvagnen när barnbältesstolen monteras.

Använda babylift

se bild 68 - 73

Vid användning med Joie-babylift, se följande anvisningar.

! Justera ryggstödet till det lägsta läget.

! Om du har problem med att använda vagnen och babyliften, se deras respektive bruksanvisningar.

! Fäll inte ihop barnvagnen när babyliften monteras.

Rengöring och skötsel

! Den avtagbara sittdynan kan tvättas i kallt vatten och droptorkas. Inget blekmedel. Vänligen följ anvisningar på tvättskylslappen för rengöring av vagnens tygdelar

! För att rengöra chassit, använd endast tvål och varmt vatten. Inget blekmedel eller rengöringsmedel.

Vagnens plastdelar skall regelbundet rengöras med en fuktig trasa. Vagnens metalldelar skall alltid torkas om de blivit blöta för att undvika bildning av rost.

! Kontrollera barnvagnen då och då efter lösa skruvar, slitna delar, trasigt material eller sömmar. Byt ut eller reparera delarna vid behov.

! För mycket exponering av sol eller värme kan få delar att blekas eller förvrängas.

! Om vagnen blir blöt, öppna suffletten och låt den torka ordentligt innan den förvaras.

! Om hjulen gnisslar, använd en lätt olja (t.ex. silikon spray, rostskyddsolja eller symaskinsolja). Det är viktigt att oljan kommer in i axel- och hjulanordningen. 74

! När du använder barnvagnen på stranden, rengör barnvagnen efter användning för att avlägsna sand och salt från mekanismer och hjul.

Поздравляем Вас с тем, что Вы присоединились к семье Joie! Мы очень рады быть частью путешествия Вашего малыша. Во время прогулок с Joie Crosster™ Вы используете высококачественную, полностью сертифицированную коляску, соответствующую Европейским стандартам безопасности EN1888:2012, подходящую для детей весом до 15 кг. Внимательно прочтите данное руководство по эксплуатации и следуйте всем пунктам для обеспечения комфортной поездки и лучшей защиты для Вашего ребенка.

ВАЖНО - сохраняйте руководство по эксплуатации для дальнейшего использования.

Посетите наш сайт joiebaby.com, чтобы скачать инструкции и увидеть больше интересных товаров Joie.

Содержание

Рисунки	1-14
Предостережения	95
Сборка коляски	97
Открывание коляски	97
Регулирование подножки	97
Сборка задних колес	97
Установка защитного бампера	97
Сборка капюшона	97
Использование коляски	97
Регулирование ручки	97
Использование капюшона	97
Использование пряжки	97
Использование плечевых и поясных ремней безопасности	98
Регулирование спинки	98
Использование тормоза	98
Регулируемая подвеска колеса	98
Использование фиксатора переднего колеса	98
Складывание коляски	99
Использование аксессуаров	99
Обслуживание и уход	100

Непредвиденные случаи

В случае чрезвычайной ситуации или аварии самое важное – позаботиться о незамедлительном оказании ребенку первой доврачебной и медицинской помощи

Информация о товаре

Перед началом использования обязательно прочтите все инструкции в настоящем руководстве по эксплуатации. Если у Вас возникли дополнительные вопросы, обратитесь к продавцу. Некоторые детали могут отличаться в зависимости от модели.

Наименование	Коляска Crosster
Пригодно для	ребенка весом до 15кг (с рождения до 36 месяцев)
Материал	Пластик, металл, ткань
Патент	В ожидании патента
Произведено в	Китае
Торговая марка	Joie
Вебсайт	www.joiebaby.com
Производитель	Joie Children's Products (UK) Limited

ПЕРЕЧЕНЬ ДЕТАЛЕЙ

Перед сборкой убедитесь, что все составляющие части в наличии. В случае отсутствия какой-либо детали комплектации - обратитесь к продавцу. Инструменты для сборки не требуются.

- | | | | |
|------------------|--------------------|---------------------------------|--------------------|
| 1 Каркас коляски | 6 Бампер | 11 Заднее колесо | 15 Ручка наклона |
| 2 Заднее колесо | 7 Пряжка | 12 Накладка для плечевого ремня | 16 Корзинка |
| 3 Бампер | 8 Подножка | 13 Ручка | 17 Тормозной рычаг |
| 4 Капюшон | 9 Фиксатор колеса | 14 Ручной тормоз | |
| 5 Капюшон | 10 Переднее колесо | | |

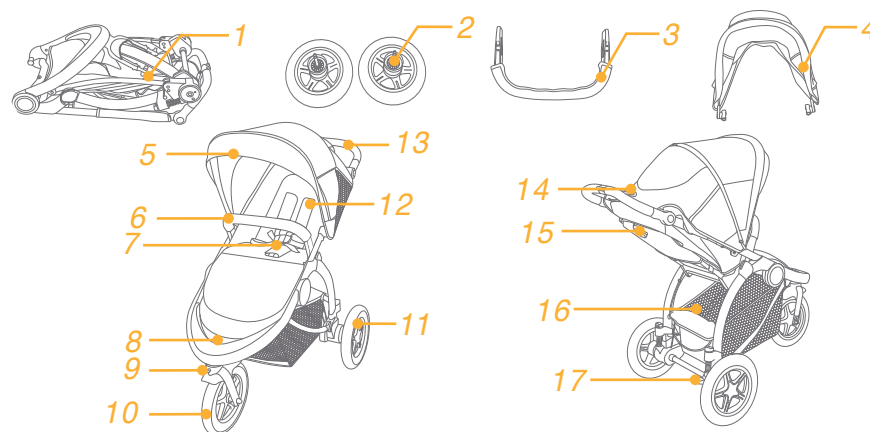

АКСЕССУАРЫ

(могут не входить в основную комплектацию)

- 1 Накладка для плечевого ремня
- 2 Накладка для межножного ремня
- 3 Дождевик
- 4 Накладка для ножек
- 5 Адаптер
- 6 Москитная сетка

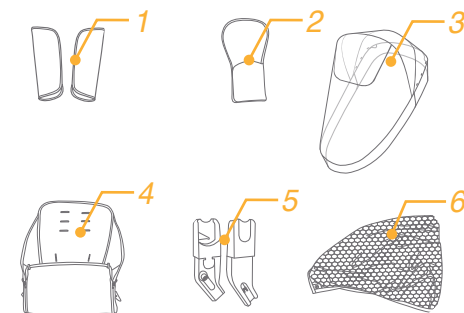

В зависимости от региона, аксессуары могут продаваться отдельно либо отсутствовать в продаже.

ПРЕДОСТЕРЕЖЕНИЯ

- ! Всегда используйте 5-точечные ремни безопасности (межножный ремень в сочетании с поясным и плечевыми ремнями безопасности).
- ! Перед использованием убедитесь, что все фиксирующие механизмы защелкнуты.
- ! Не позволяйте ребенку играть с коляской.
- ! Перед использованием убедитесь, что все фиксирующие механизмы коляски или сидения правильно закреплены.
- ! Сборка коляски должна выполняться взрослыми.
- ! Использование коляски с ребенком весом более 15 кг может привести к повреждению коляски.
- ! Не кладите более 4,5 кг в корзину – это может стать причиной опасной нестабильности коляски.
- ! Никогда не оставляйте ребенка без присмотра. Всегда держите ребенка в поле зрения, когда он находится в коляске.
- ! Сажайте в коляску только одного ребенка. Никогда не вешайте сумки, пакеты или посторонние вещи на ручку или на капюшон коляски.
- ! Перегрузка, неправильное складывание или использование комплектующих деталей других производителей может привести к повреждению, поломке или небезопасности коляски. Обязательно внимательно прочитайте руководство по эксплуатации.
- ! Никогда не пользуйтесь коляской с комплектующими деталями от других производителей.
- ! Прочтите все инструкции в данном руководстве перед эксплуатацией коляски.
- ! Сохраняйте руководство по эксплуатации для дальнейшего использования. Несоблюдение данных инструкций и предостережений может стать причиной серьезных травм или смерти.
- ! Ремни безопасности и системы фиксации должны использоваться правильно.
- ! Всегда используйте ремни безопасности, чтобы не допустить серьезных повреждений ребенка от падения или сползания с коляски.
- ! Убедитесь, что ваш ребенок защищен от движущихся частей коляски при ее регулировании.
- ! Ребенок может выскользнуть из коляски и пострадать от удушья, если не используются ремни безопасности.
- ! Никогда не пользуйтесь коляской на лестницах и эскалаторах.
- ! Избегайте воздействия высокой температуры, жидкостей и электроприборов.

- ! Никогда не позволяйте Вашему ребенку стоять в коляске или сидеть против хода движения коляски.
- ! Никогда не оставляйте коляску на дорогах, склонах и других опасных участках.
- ! Во избежание удушья, никогда не вешайте ребенку на шею посторонние предметы с завязками, не подвешивайте их к коляске и не прикрепляйте веревки к игрушкам.
- ! Чтобы коляска не перевернулась, не ставьте ничего на ручку коляски.
- ! Не поднимайте коляску, когда в ней находится ребенок.
- ! Никогда не используйте корзину в качестве переноски для ребенка.
- ! Во избежание опрокидывания, никогда не позволяйте ребенку залезать в коляску самому. Всегда самостоятельно поднимайте Вашего ребенка для посадки в коляску и высадки из нее.
- ! Во избежание травм, удостоверьтесь, что Ваш ребенок не находится в коляске во время ее складывания и раскладывания.
- ! Прежде чем разрешить ребенку приблизиться к коляске, убедитесь, что она полностью сложена или разложена.
- ! В целях безопасности Вашего ребенка, перед использованием коляски удостоверьтесь, что все детали и механизмы правильно собраны и закреплены.
- ! Во избежание удушья всегда проверяйте, чтобы Ваш ребенок был свободен от капюшона коляски.
- ! Всегда фиксируйте тормоза при парковке коляски.
- ! Не пользуйтесь коляской, если она повреждена или сломана.
- ! Данная коляска предназначена для использования только со скоростью ходьбы и не рассчитана на использование во время пробежки.
- ! Во избежание удушья, перед использованием удалите с коляски пластиковый пакет и упаковочные материалы. Пластиковый пакет и другие упаковочные материалы необходимо держать вдали от детей.
- ! Данная коляска не предназначена для использования во время бега или катания на коньках.
- ! Эта коляска разработана для использования с рождения. Если она используется для новорожденных, рекомендуется откинуть спинку на максимум.
- ! Перед посадкой/высадкой ребенка, необходимо зафиксировать стояночный тормоз коляски.
- ! В случае использования коляски в качестве детского удерживающего устройства/автокресла, она не может заменить кровать. Если ребенку нужно спать, эту коляску следует заменить более подходящей коляской, люлькой или детской кроваткой.

Сборка коляски

Перед сборкой и использованием коляски полностью прочтите руководство по эксплуатации.

Открытие коляски

См. рис. 1 - 5

! Прежде чем продолжить, проверьте, чтобы коляска была полностью раскрыта.

Регулирование подножки

См. рис. 5

У подножки 2 положения.

Подъём подножки

Чтобы поднять подножку, просто поднимите ее вверх.

Понижение подножки

Чтобы опустить подножку, нажмите регулирующие кнопки по обеим сторонам подножки 5 - 1 и поверните подножку вниз. 5 - 2

Сборка задних колес

См. рис. 6 - 8

Сборка защитного бампера

См. рис. 9 - 11

Сборка капюшона

См. рис. 12 - 19

Полностью собранная коляска показана на 20.

Использование коляски

Регулирование ручки

См. рис. 21 - 22

Ручку можно отрегулировать в 5 положениях.

Использование капюшона

См. рис. 23 - 25

! Максимальный общий вес кармана капюшона не должен превышать 0,5кг.

Использование пряжки

См. рис. 26 - 27

Расстёгивание пряжки

Нажмите на центральную кнопку, чтобы расстегнуть пряжку. 26

Фиксация пряжки

Соедините пряжку поясного ремня с плечевой пряжкой. 27 - 1, Защелкните их с центральной пряжкой.

27 - 2 Звук щелчка означает, что пряжка полностью застегнута. 27 - 3

! Чтобы избежать серьезных травм, вызванных падением или сползанием, обязательно закрепляйте Вашего ребенка ремнями безопасности.

! Убедитесь, что ваш ребенок надежно и плотно пристегнут. Пространство между ребенком и плечевым ремнем безопасности должно соответствовать примерно толщине ладони.

! Не перекрещивайте плечевые ремни безопасности. Они могут давить на шею ребёнка.

Использование плечевого и поясного ремней безопасности

См. рис. 28 - 31

! С целью предотвращения выпадения ребенка из коляски, посадив ребенка на место, проверьте высоту и длину ремней безопасности.

28 - 1 Якорь плечевого ремня безопасности А

28 - 2 Якорь плечевого ремня безопасности В

28 - 3 Регулятор

Для крупного ребенка используйте якорь А и самые высокие отверстия для плечевых ремней. Для меньшего ребенка используйте якорь В и самые низкие отверстия для плечевых ремней.

Для того чтобы отрегулировать положение якоря плечевого ремня, поверните якорь так, чтобы он был на одном уровне со стороной, обращенной вперед. Проденьте его через отверстие для плечевого ремня от спинки к передней части. 29 Повторно проденьте его сквозь отверстие, которое по высоте ближе всех к плечам ребёнка. 30

Используйте регулятор для изменения длины ремней. 31 - 1

Когда протягиваете поясной ремень безопасности до нужной длины 31 - 2, нажмите кнопку, как показано на рисунке. 31 - 3

Регулирование наклона спинки

См. рис. 32 - 33

Использование тормоза

См. рис. 34 - 35

Совет Всегда используйте тормоз, когда коляска стоит.

Совет Ручной тормоз не предназначен для использования в качестве стояночного.

Регулируемая подвеска на задних колесах

См. рис. 36 - 37

Подвеска мягкая фото. 36

Подвеска жесткая фото. 37

! Во время регулирования подвески заднего колеса удостоверьтесь, что на коляске нет никаких предметов.

Использование фиксатора переднего колеса

См. рис. 38

Совет Рекомендуется фиксировать колёса на неровных поверхностях.

Складывание коляски

См. рис. 39 - 41

! Перед тем как сложить коляску, необходимо свернуть капюшон.

Использование аксессуаров

См. рис. 42 - 56

В зависимости от региона, аксессуары могут продаваться отдельно, или их может не быть в наличии.

Используйте москитную сетку

См. рис. 57

Используйте мягкие накладки для плечевых ремней и ремней, охватывающих основание ног.

См. рис. 58

Мягкие накладки для плечевых ремней и ремней, охватывающих основание ног можно снять. Фото 59.

Для этого выполните в обратном порядке шаги по сборке мягких накладок на системы крепления.

Использование накидки для ножек

См. рис. 59 - 60

Мягкая накидка на ножки обеспечит тепло и комфортность Вашему ребенку.

Чтобы прикрепить накидку на коляску, выполните следующие действия:

1. Сначала расстегните пряжку и удалите чехол плечевых ремней.
2. После того как вы расстегнули накидку, поместите ее над сидением. Проденьте плечевые, поясные и межножный ремни безопасности сквозь соответствующие отверстия. 59

Прикрепите чехол плечевых ремней.

4. Закрепите липучки.
5. Поместите ребенка в накидку, застегните пряжку ремней безопасности и застегните накидку.

Прикрепленная накидка показана на рисунке 60

! Чтобы применить метод использования для удерживающей системы, смотрите соответствующий раздел руководства по эксплуатации.

Использование дождевика

См. рис. 61

Для закрепления дождевика, поместите его над коляской, затем прикрепите его к ручке с помощью застежек-липучек. 61

! При использовании дождевика всегда проверяйте его вентиляцию.

! Когда дождевик не используются, перед тем как его складывать, проверьте, чтобы он был чистый и сухой.

! Не складывайте коляску с прикрепленным дождевиком.

! Не сажайте ребенка в коляску с прикрепленным дождевиком в жаркую погоду.

Использование накладок для плечевых и межножного ремней

Накладку на плечевой ремень или накладку на межножный ремень можно убрать с ремешков. Для того, чтобы снова установить накладки на плечевой и межножный ремни, просто сделайте эти действия в обратном порядке.

Использование с детским удерживающим устройством Joie

См. рис. 62 - 67

При использовании вместе с детским автокреслом Gemm или i-Gemm, пожалуйста, изучите следующую инструкцию.

! Опустите спинку в максимально низкое положение.

1. Чтобы прикрепить адаптер, поместите его на фиксаторы, как показано на 62. Звук щелчка означает, что адаптер полностью зафиксирован. 63
2. Чтобы присоединить детское удерживающее устройство, поместите его на адаптер так, как показано на, 64 Звук щелчка означает, что детское удерживающее устройство полностью зафиксировано. 65
3. Чтобы снять детское удерживающее устройство, поднимите его вверх 66 - 1 нажимая на 2 кнопки разблокировки коляски. 66 - 2

! При возникновении проблем с использованием коляски с адаптером, смотрите оба руководства по их эксплуатации.

! Не складывайте коляску, прикрепляя детское удерживающее устройство.

Использование переносной детской кроватки

См. рис. 68 - 73

Используя переносную кроватку во время поездки, следуйте инструкциям.

! Опустите спинку в максимально низкое положение.

! При возникновении проблем с использованием коляски с переносной, смотрите оба руководства по их эксплуатации.

! Не складывайте коляску, прикрепляя детскую переносную кроватку.

Обслуживание и уход

! Съёмную подушку сиденья можно стирать в холодной воде и сушить, не выжимая. Не используйте отбеливатель.

! Чтобы очистить раму коляски, используйте мыло и теплую воду. Не используйте отбеливатель или моющее средство.

! Время от времени проверяйте коляску на предмет раскрутившихся болтов, изношенных деталей, порванного материала или разошедшихся швов. При необходимости замените или отремонтируйте непригодные части.

! Воздействие солнечных лучей или высоких температур может привести к выцветанию или деформации деталей.

! Если коляска намочена, откройте капюшон и просушите ее, перед тем как убрать на хранение.

! Если скрипят колеса, используйте жидкое масло (например, силиконовый спрей, антикоррозийное масло или масло для швейных машин). Важно, чтобы масло попало на ось и колесо в сборе. 74

! После использования коляски на побережье, полностью очищайте ее, чтобы удалить песок и соль с механизмов и колес.

Tillykke, du er nu en del af Joie familien! Vi er så glade for at være en del af din rejse med din lille baby. Mens du rejser med Joie Crosster™, anvender du en høj kvalitets, fuldt certificeret klapvogn, der er godkendt til europæiske sikkerhedsstandarder EN 1888: 2012. Dette produkt er egnet til brug med børn, der vejer under 15 kg. Læs omhyggeligt denne manual og følg hvert trin for at sikre en behagelig tur og bedste beskyttelse til dit barn.

VIGTIGT - Gem disse instruktioner til senere brug. Besøg os på joiebaby.com at downloade manualer og se flere spændende Joie produkter!

For garanti information, besøg venligst vores hjemmeside på joiebaby.com

Indhold

Illustrationer	1-14
ADVARSEL	103
Montage af klapvogn	105
Åbning af klapvogn	105
Tilpasning af lægstøtte	105
Samling og aftagning af baghjul	105
Samling og aftagning af armlæn	105
Samling og aftagning af hætte	105
Justering af klapvogn	105
Tilpas håndtag	105
Brug hætte	105
Brug spænde	105
Brug skulder og talje seler	106
Tilpas ryglæn	106
Brug bremse	106
Justerbar baghjulsophæng	106
Brug front lås	106
Fold klapvogn	107
Aftag bløde dele	107
Brug tilbehør	107
Rengøring og vedligeholdelse	108

Nødstilfælde

I nødstilfælde eller ulykke, er det meget vigtigt at have dit barn passet med førstehjælp og medicinsk behandling straks.

Produkt information

Læs alle instruktionerne i denne vejledning, før du bruger dette produkt. Hvis du har yderligere spørgsmål, bedes du kontakte forhandleren. Nogle funktioner kan variere afhængigt af model.

Produkt	Crosster klapvogn
Egnet til:	Børn under 15 kg (Fødsel - 36 måneder)
Materialer:	Plastik, Metal, tekstiler
Produceret i	Kina
Brand navn:	Joie
Hjemmeside:	www.joiebaby.com
Fabrikant:	Joie Children's Products (UK) Limited

Liste over dele

Sørg for at alle dele er til rådighed inden montering. Hvis der mangler en del, skal du kontakte den lokale forhandler. Der kræves intet værktøj til montering.

1 Klapvogns ramme	6 Armlæn	11 Baghjul	15 Håndtag til at tilbagelæne sæde
2 Baghjul	7 Spænde	12 Skulderseletøjs cover	16 Opbevarings kurv
3 Armlæn	8 Footrest	13 Styr	17 Bremse klods
4 Hætte	9 Drejelås	14 Håndbremse	
5 Hætte	10 Forhjul		

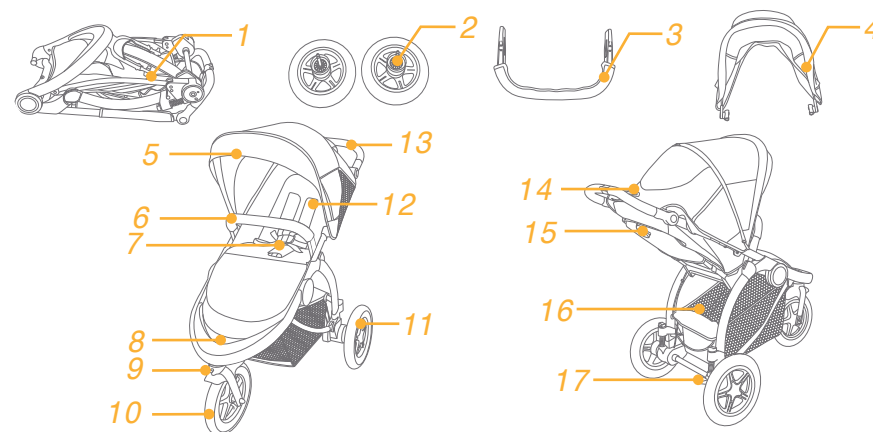

Tilbehør

(Kan være eskl.)

1 Skulder seletøjs cover
2 Skridtsele cover
3 Regnslag
4 Kørepose
5 Adapter
6 Myggenet

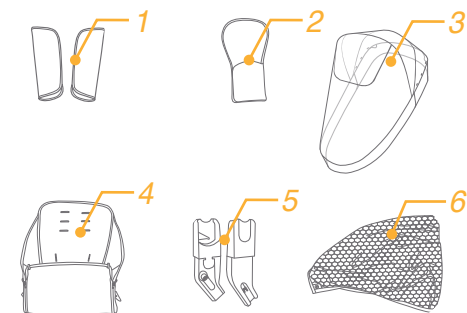

Tilbehør kan sælges separat eller muligvis ikke tilgængelige, afhængigt af region.

ADVARSEL

- ! ADVARSEL Brug altid selesystemet. Sikkerhedsseler og tilbageholdenhedssystemer skal anvendes korrekt.
- ! ADVARSEL Sørg for, at alle låseanordninger er sikret før brug.
- ! ADVARSEL Lad ikke dit barn lege med dette produkt.
- ! ADVARSEL Kontroller at barnevognen og selerne er sikret før brug.
- ! Samles af en voksen .
- ! Brug klapvognen til et barn, der vejer mindre end 15 kg. Det vil medføre beskadigelse af klapvogn med et uegnet barn.
- ! For at forhindre en farlig, ustabil tilstand, skal du ikke placere mere end 4,5 kg i opbevarings kurven.
- ! Efterlad aldrig dit barn uden opsyn. Hold altid øje med dit barn, ved brug af klapvogn.
- ! Brug klapvognen med kun ét barn ad gangen. Placer aldrig punge, shopping poser, pakker eller tilbehør elementer på håndtaget eller hætte.
- ! Tilbehør som ikke er godkendt af producenten, må ikke anvendes. Kun reservedele leveret eller anbefalet af Fabrikanten skal bruges.
- ! Brug aldrig tilbehør, dele eller komponenter som ikke er fremstillet eller godkendt af fabrikanten. Læs venligst brugsanvisningen grundigt.
- ! Læs venligst alle instruktioner i manualen, før du bruger produktet. gem venligst brugsanvisningen til senere brug. Manglende overholdelse af disse advarsler og instruktioner kan resultere i alvorlig skade eller død.
- ! For at undgå alvorlige skader eller fald, eller barnet glider ud, skal selerne altid bruges.
- ! Sørg for at dit barns er fri fra de bevægelige dele ved tilpasning af klapvognen.
- ! Barnet kan glide ud i benåbningen, hvis ikke der anvendes sele.
- ! Brug aldrig klapvogn på trapper eller rulletrapper.
- ! Holdes væk fra høje temperaturer genstande, væsker og elektronik.
- ! Lad aldrig dit barn til at stå på klapvognen eller sidde i klapvognen med hovedet mod forsiden af klapvogn.
- ! Anbring aldrig klapvognen på veje, skråninger eller farlige områder.
- ! For at undgå kvælning, Placer IKKE genstande med en snor rundt om barnets hals, fjern strenge fra dette produkt, eller vedhæfte strenge at legetøj.
- ! Enhver belastning fastgjort til håndtaget eller på bagsiden af ryglænet eller på siderne af klapvognen vil påvirke stabiliteten af klapvognen.
- ! Løft ikke klapvogn mens barnet er i klapvogn.
- ! Brug IKKE opbevaring kurv til dit barn

- ! For at forhindre at klapvognen tipper må børn aldrig kravle op ad klapvognen
- ! Løft altid barnet ind og ud af klapvognen.
- ! For at undgå skader, sikre, at dit barn bliver holdt væk ved udfoldning og fold ing af dette produkt.
- ! Sørg for at klapvognen er helt åben eller foldet, før der er børn i nærheden.
- ! For at sikre dit barns sikkerhed, skal du sørge for alle dele er samlet og fastgjort korrekt, før du bruger klapvognen.
- ! For at undgå fare, sørg altid at dit barn er fri af hættten.
- ! Aktiver altid bremserne ved parkering af klapvognen.
- ! Afbryd bruge klapvogn, hvis den er beskadiget eller brudt.
- ! Klapvogn må kun bruges ved ganghastighed. Dette produkt er ikke egnet til brug under jogging.
- ! For at undgå kvælning, skal plastpose og emballage som bruge til dette produkt fjernes. Plastposen og emballage skal derefter holdes væk fra babyer og børn.
- ! Dette produkt er ikke egnet til at løbe eller skating.
- ! Denne klapvogn er designet til at bruge fra fødslen. Vi anbefaler at bruge laveste tilbagelænet position for nyfødte.
- ! Parkerings enhed aktiveres ved placering og fjernelse af barn.
- ! Dette køretøj erstatter ikke en barneseng eller en seng. Klapvognen er ikke egnet til længere varende søvn.
- ! Fastgør ikke genstande til håndtaget, ryglæn eller sider af klapvognen. Eventuel yderligere belastning vil påvirke stabiliteten af klapvognen og kan forårsage klapvognen tipper.
- ! Lift er kun egnet til et barn, der ikke kan sidde op uden hjælp, rulle over og kan ikke skubbe sig selv op på sine hænder og knæ. Maksimal vægt af barnet: 9 kg.
- ! Brug IKKE eller tilføj en andet madres andet end den, der følger med liften.

Samling af klapvogn

Læs venligst alle instruktioner i denne vejledning, før montering og brug af dette produkt.

Åben klapvognen

Se billede 1 - 5

! Kontroller, at klapvognen er helt åben, før du fortsætter.

Tilpas lægstøtte

Se billede 5

Lægstøtten har 2 positioner.

Hæv lægstøtten for at hæve, bare løft opad.

Sænk lægstøtten

Tryk på knapperne justere på begge sider af lægstøtte 5 - 1 og drej lægstøtten nedad. 5 - 2

Samling og afmontering af baghjul

Se billede 6 - 8

Samling og afmontering af armlæn

Se billede 9 - 11

Samling og afmontering af hætte

Se billede 12 - 19

Den fuldstændigt samlede klapvogn er vist som 20.

Tilpasning af klapvogn

Tilpas styr

Se billede 21 - 22

Styret kan tilpasses til 5 positioner

Brug hætte

Se billede 23 - 25

! Samlet maksimal vægt i hættens opbevaringslomme må ikke overstige 0,5 kg.

Brug spænde

Se billede 26 - 27

Frigiv spænde

Tryk på knappen i midten for at frigøre spændet. 26

Lås spænde

Match talje-bæltespænde med skulder- spænde. 27 - 1, og klik ind midten af spændet. 27 - 2 En "klik" lyd betyder spændet er låst rigtigt. 27 - 3

! For at undgå alvorlige skader, fald, eller at barnet glider ud, skal du altid sikre dit barn med sele.

! Sørg for at dit barn er stramt sikret. Rummet mellem barnet og skuldersele handler om tykkelse på den ene hånd lå fladt på barnets bryst.

! Må ikke krydse skulder bæltet. Dette vil medføre pres på barnets hals.

Brug skulder og talje seler

Se billede 28 - 31

! For at beskytte dit barn fra at falde, efter dit barn er placeret i sædet, kontrollere, om skulder og talje seler er i korrekt højde og længde.

28 - 1 Skulder sele spænde A

28 - 2 Skulder sele spænde B

28 - 3 Glide tilpasser

For større barn, brug skuldersele spænde A og den højeste skulder rille. For mindre barn, brug skulder sele spænde B og den laveste skulder rille.

For at justere positionen af skuldersele, drej spændet til at være på niveau med den side der vender fremad.

Tråd det gennem skulderseler fra bag til fronten. 29 Tråd det gennem spændet, der er tættest på barnets skulderhøjde. 30

Brug tilpasningsspændet til at ændre selens længde. 31 - 1

Tryk på knappen 31 - 2, mens du trækker taljeselen til korrekte længde. 31 - 3

Juster ryglæn

Se billede 32 - 33

Brug bremse

Se billede 34 - 35

Tip Brug altid bremsen når klapvogn holder stille.

Tip Håndbremse er ikke tænkt som en parkeringsbremse.

Justerbar baghjulsophæng

Se billede 36 - 37

Fjedringen er blød som. 36

Fjedringen er hård som. 37

! Kontrollér, at der ingen vægt er placeret på klapvognen, når du justerer.

Brug Front Drejelås

Se billede 38

Tip Det anbefales at bruge drejelige låse på ujævne overflader.

Sammenfoldning af klapvogn

Se billede 39 - 41

! Venligst fold hæften før sammenfoldning af klapvognen.

Aftag bløde dele

Se billede 42 - 56

1. Følg step 42 - 56 for at aftage bløde dele
2. For at påsætte bløde dele gentages ovennævnte steps i omvendt rækkefølge

Brug myggenet

Se billede 57

Brug skulder seletøj og skridt selebeskytter

Se billede 58

Skulder seletøj cover og skidtsele beskytter 58 kan fjernes. Ganske enkelt ved at vende disse trin for at samle skulder seler og skridt-seler.

Brug kørepose

Se billede 59 - 60

Den bløde kørepose kan give dit barn med en varm og behageligt miljø. Saml kørepose ved at følge disse trin.

1. Før samling af kørepose, slip venligst spændet og fjern skulder dækslet.
2. Placer kørepose over sædet efter aflyning, tråd skulder seler, talje seler og skridt seler gennem respektive klemmer. 59
3. Saml skulderdækslet til enheden.
4. Klik kroen og fastgørelsesanordninger
5. Placer barnet i kørepose, lås sikkerheds spænde, og derefter lyn køreposen. Det samlede kørepose er vist som 60

Brug regnslag

Se billede 61

For at samle regnslag, placer det over klapvognen, og derefter påsæt den på håndtaget med krog og løkke skruer. 61

- ! Når du bruger regnslag, bedes du altid tjekke dens ventilation.
- ! Når den ikke er i brug, skal du kontrollere, at regnslaget er blevet rengjort og tørret før foldning.
- ! Undgå at folde klapvognen efter samling af regnslaget.
- ! Placer ikke dit barn i klapvognen med regnslag i varmt vejr.

Brug med Joie Spædbarns autostole

Se billede 62 - 67

Ved brug af Joie barnestole Gemm & i-Gemm, henvises til følgende instruktioner.

! Indstil ryglænet til den laveste position.

1. For at vedhæfte adapter, sted adapteren på beslag som vist 62, en "klik" lyd betyder adapteren er låst korrekt. 63
2. For at påsætte spædbarns autostol, placeres spædbarns autostolen som vist 64, En "klik" lyd betyder at spædbarnsautostolen er låst korrekt. 65
3. For at fjerne spædbarns autostolen løftes spædbarns autostolen opad 66 - 2, mens du trykker to klapvogns udløserknapper. 66 - 1

- ! Hvis du har nogen problemer omkring brug af klapvogn og adapteren, henvises til deres egne brugsanvisninger.
- ! Vær venlig ikke at folde klapvognen når spædbarns autostolen er påsat.

Brug lift

Se billede 68 - 73

Ved brug med Joie lift, henvises til følgende instruktioner.

! Indstil ryglænet til den laveste position.

- ! Hvis du har nogen problemer omkring brug af klapvogn og lift henvises til deres egne manualer.
- ! Vær venlig ikke at folde klapvognen, når du monterer lift.

Rengøring og vedligeholdelse

- ! Aftagelig sædebetræk kan vaskes i koldt vand og lufttørres. Ingen blegemiddel. Se vaskeanvisningen for instruktioner om rengøring af stof-dele af klapvognen.
- ! For at rengøre klapvogns ramme, bruges kun alm. husstands sæbe og varmt vand. Ingen blegemiddel eller rengøringsmiddel. Periodisk tør rene plastdele med en blød, fugtig klud. Altid tørre metaldelene at forhindre dannelsen af rust hvis klapvognen er kommet i kontakt med vand.
- ! Fra tid til anden, tjekke din klapvogn til løse skruer, slidte dele, iturevne materiale eller syning. Udskift eller reparer delene efter behov.
- ! Overdreven udsættelse for sol eller varme kan forårsage misfarvning eller vridning af dele.
- ! Hvis klapvogn bliver våd, åben hætte og lad det tørre grundigt før opbevaring.
- ! Hvis hjulene knirke, så brug en let olie (fx Silicon Spray, antirust olie, eller symaskineolie). Det er vigtigt at få olien i akslen og hjulkonstruktion. 74
- ! Når du bruger din klapvogn på stranden, renses din klapvogn helt efter brug for at fjerne sand og salt fra mekanismer og hjul.

AR مرحباً بك في عالم Joie™

تهانينا لانضمامك إلى عائلة Joie! إننا في غاية السعادة لكوننا جزءاً من رحلتك مع طفلك الصغير، تضمن منتجات Joie Crosster™ توفير أقصى درجات السلامة من خلال عربة أطفال عالية الجودة وأمنة بالكامل، فضلاً عن توافقه مع معايير السلامة الأوروبية EN 1888:2012. فهذا المنتج مناسب لاستخدام الأطفال الذين تقل أوزانهم عن 15 كجم. لذا يرجى قراءة التعليمات الواردة في هذا الدليل بعناية واتباع كل خطوة فيه لضمان رحلة مريحة وتحقيق أفضل حماية لطفلك.

هام - يرجى الاحتفاظ بهذه التعليمات للرجوع إليها مستقبلاً.

زوروا موقعنا الإلكتروني joiebaby.com لتحميل أدلة الاستخدام ومشاهدة منتجات Joie الرائعة.

لمعلومات عن الضمان، يرجى زيارة موقع الويب الخاص بنا على joiebaby.com

المحتويات

1-14	الأشكال
111	تحذير
113	تركيب عربة الأطفال
113	فتح العربة
113	ضبط مسند الساقين
113	تركيب العجلتين الخلفيتين
113	تركيب قضيب الذراع
113	تركيب الغطاء
113	تشغيل العربة
113	ضبط المقبض
113	استخدام الغطاء
113	استخدام مشبك الحزام
114	استخدام أحزمة الكتف والخصر
114	ضبط مسند الظهر
114	استخدام المكابح
114	تعلق العجلات القابلة للضبط
114	استخدام القفل الدوار الأمامي
115	طي العربة
115	استخدام الملحقات
115	فك الأجزاء اللينة
116	التنظيف والصيانة

الطوارئ

في حالات الطوارئ أو الحوادث، يكون من الأولوية العناية بالطفل عن طريق إجراء الإسعافات الأولية وتقديم العلاج الفوري.

معلومات حول المنتج

يرجى قراءة كافة التعليمات الواردة في هذا الدليل قبل استخدام المنتج، وفي حالة وجود استفسارات أخرى، يرجى استشارة الموزع، قد تختلف بعض مزايا المنتج وفقاً للطرز.

عربة أطفال Crosster للأطفال الذين تقل أوزانهم عن 15 كجم (منذ الميلاد حتى ثلاث سنوات تقريباً) بلاستيك، معدن، أقمشة في انتظار الحصول على براءة اختراع الصين Joie www.joiebaby.com Children's Products (UK) Limited	المنتج مناسب للاستخدام مع الخامات براءة الاختراع رقم صنع في اسم العلامة التجارية الموقع الإلكتروني المصنع
---	--

قائمة الأجزاء

يرجى التأكد من توافر كافة الأجزاء قبل التركيب، وفي حالة فقد أحد المكونات، يرجى الاتصال بالموزع المحلي. لا يُتطلب التركيب استخدام أية أدوات.

16 سلة التخزين 17 ذراع المكبح	11 عجلة خلفية 12 غطاء وسادة حزام الكتف 13 مقبض 14 مكابح اليد 15 مقبض الإمالة	6 ذراع 7 إبريزم 8 مسند القدمين 9 قفل دوار 10 عجلة أمامية	1 إطار العربة 2 عجلة خلفية 3 ذراع 4 غطاء 5 غطاء
----------------------------------	--	--	---

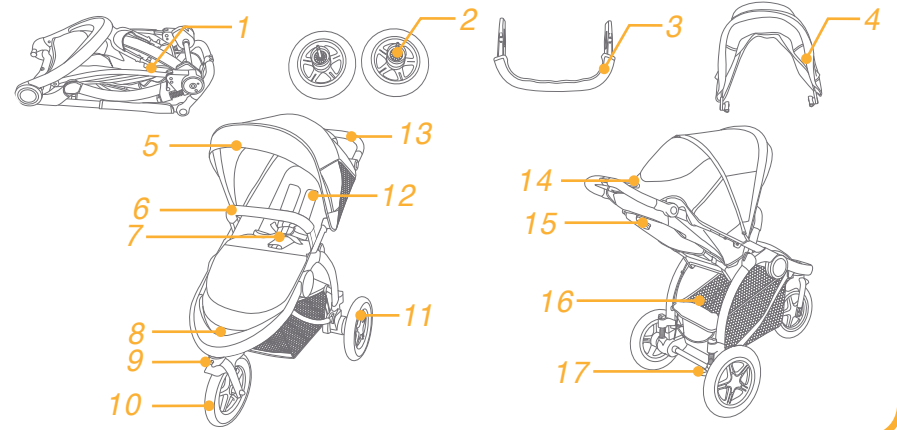

الملحقات

(قد لا تكون مرفقة)

1 غطاء وسادة حزام الكتف 2 غطاء وسادة الحزام المفروق للساقين 3 غطاء واق من المطر 4 حقيبة تدفئة الطفل 5 المهابين 6 ناموسية

قد يُباع الملحقات بشكل منفصل وقد لا تتوفر حسب المنطقة.

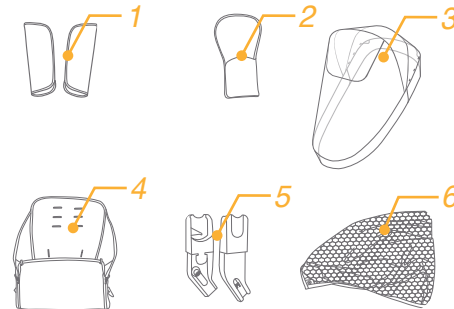

تحذير

- ! تحذير: احرص دائماً على استخدام نظام تقييد حركة الطفل. يجب استخدام أحزمة الأمان ونظام تقييد الحركة استخداماً صحيحاً.
- ! تحذير تأكد من تأمين جميع الأقفال قبل الاستخدام.
- ! تحذير، لا تسمح للأطفال العبيث بهذا المنتج.
- ! تحذير تأكد من صحة تركيب أدوات تثبيت أجزاء المنتج قبل الاستخدام.
- ! يجب تركيب المنتج بواسطة شخص بالغ.
- ! استخدم هذه العربة مع الأطفال الذين تقل أوزانهم عن 15 كجم؛ حيث إن استخدامها لحمل طفل زائد الوزن سيؤدي إلى تلفها.
- ! لتفادي وقوع الحوادث أو عدم استقرار العربة، تجنب وضع حمولة تزيد عن 4.5 كجم في سلة التخزين.
- ! يحظر ترك الطفل دون مراقبة، واحرص دائماً على مراقبته أثناء تواجده بالعربة.
- ! استخدم العربة لحمل طفل واحد فقط في كل مرة. كما يحظر وضع حقائب اليد أو حقائب التسوق أو الطرود أو الإكسسوارات على المقبض أو الغطاء.
- ! قد يتسبب الحمل الزائد أو محاولة طي العربة بطريقة غير صحيحة أو استخدام قطع غيار من إنتاج مصدّعين آخرين في تلف العربة أو كسرها أو جعلها غير آمنة للاستخدام. يرجى قراءة دليل التعليمات بعناية.
- ! يُحظر استخدام مكونات من إنتاج مصدّعين آخرين.
- ! يرجى قراءة كافة التعليمات الواردة في هذا الدليل قبل استخدام المنتج، كما يرجى الاحتفاظ بهذا الدليل لاستخدامه في المستقبل. وقد يؤدي عدم مراعاة هذه التحذيرات واتباع التعليمات إلى وقوع إصابات بالغة أو الوفاة.
- ! يجب استخدام أحزمة الأمان وأنظمة تقييد الحركة استخداماً صحيحاً.
- ! استخدم حزام الأمان دائماً لتفادي وقوع إصابات بالغة نتيجة السقوط أو الانزلاق.
- ! تأكد من إبعاد جسد طفلك عن الأجزاء المتحركة عند ضبط العربة.
- ! في حالة عدم استخدام الحزام، قد ينزلق الطفل إلى فتحات الساق ومن ثم يتسبب ذلك في اختناقه.
- ! يُحظر استخدام عربة الأطفال على الدرج أو السلالم الكهربائية.
- ! احرص على إبعاد العربة عن مصادر الحرارة المرتفعة أو السوائل أو الأجهزة الإلكترونية.
- ! يُحظر وقوف الطفل على العربة أو جلوسه بداخلها عندما تكون رأسه متجه ناحية المقدمة.
- ! يحظر وضع عربة الأطفال على الطرق أو المنحدرات أو المناطق الخطرة.
- ! لتفادي الاختناق، تجنب وضع أي أجسام مزودة بسلاسل حول رقبة الطفل أو تعليق سلاسل من المنتج أو ربطها في ألعاب.
- ! لتجنب انقلاب العربة، لا تضع أي شيء على المقبض.
- ! تجنب رفع العربة إذا كان الطفل بداخلها.

! تجنب وضع الطفل داخل سلة التخزين.

- ! لتجنب انقلاب العربة، احرص على عدم تسلق الطفل لها. ارفع الطفل دائماً عند وضعه في العربة أو إخراجها منها.
- ! تأكد من إبعاد الطفل عند بسط العربة أو طيها لتجنب إلحاق أي ضرر به.
- ! تأكد من فتح العربة أو طيها بالكامل قبل السماح للطفل بالاقتراب منها.
- ! لضمان سلامة طفلك، يرجى التأكد من تركيب كافة المكونات وإحكام ربطها قبل استخدام العربة.
- ! لتجنب اختناق طفلك، تأكد من إبعاده عن الغطاء.
- ! احرص على تأمين المكابح عند وقوف العربة.
- ! احرص على عدم استخدام العربة في حال تعرضها للتلف أو الكسر.
- ! يجب استخدام العربة بسرعة المشي فقط. هذا المنتج غير مُصمم للاستخدام أثناء الركض.
- ! لتجنب الاختناق، احرص على إزالة الكيس البلاستيكي ومواد التغليف قبل استخدام هذا المنتج، واحتفظ بهما بعيداً عن متناول الأطفال والرضع.
- ! هذا المنتج غير مناسب للاستخدام أثناء الجري أو التزلق.
- ! صُممت هذه العربة للاستخدام بداية من سن الميلاد. نوصي بضبط العربة على أقل موضع إمالة مع الأطفال حديثي الولادة.
- ! يجب تأمين المكابح عند وضع الطفل في العربة وإخراجه منها.
- ! ولا تحل أنظمة تقييد الأطفال الرضع المرتبطة بشاسيه محل سرير الطفل أو الفراش. وفي حالة رغبة الطفل في النوم، يجب وضعه في حقيبة حمل أو سرير طفل أو فراش ملائم.
- ! لا تُستخدم حقيبة حمل الطفل إلا مع الأطفال غير القادرين على الجلوس بدون دُعامة وكذلك غير القادرين على دفع أنفسهم لأعلى. الحد الأقصى لوزن الطفل: 9 كجم.
- ! تجنب وضع أي مفارش أو حشوات غير المثبتة بحقيبة حمل الطفل.

غلق الإبزيم

قم بتوصيل إبزيم حزام الخصر مع إبزيم الكتف كما في الشكل 1 - 27 ، واضغط على إبزيم الوسط. 2 - 27 عند سماع صوت "نقرة" فهذا يشير إلى غلق الإبزيم بالكامل. 3 - 27

! لتفادي وقوع إصابات بالغة نتيجة السقوط أو الانزلاق، احرص دائمًا على تأمين الطفل باستخدام الحزام.

! تأكد من تأمين طفلك واستقراره بمقعده. تأكد من أن المسافة بين الطفل وحزام الكتف تساوي سُمك يد واحدة تقريبًا.

! تجنب عكس أحزمة الكتف؛ فقد يؤدي ذلك إلى الضغط على رقبة الطفل.

استخدام أحزمة الكتف والخصر

راجع الصور من 28 - 31

! لحماية الطفل من السقوط تحقق من ملائمة طول أحزمة الكتف والخصر وارتفاعها بعد وضع الطفل على المقعد.

1 - 28 مرسة حزام الكتف أ

2 - 28 مرسة حزام الكتف ب

3 - 28 ضابط الانزلاق

استخدم مرسة حزام الكتف أ والفتحات العلوية للحزام مع الأطفال ذوي الحجم الكبير. استخدم مرسة حزام الكتف ب والفتحات السفلية للحزام مع الأطفال ذوي الحجم الصغير.

لضبط وضع مرسة حزام الكتف، أدر المرسة بحيث تكون في نفس مستوى الجانب المتجه للأمام.

مرر الحزام عبر فتحة حزام الكتف من الخلف إلى الأمام. 29 وأعد تمريره عبر الفتحة الأقرب لمستوى ارتفاع كتف الطفل. 30

استخدم ضابط الانزلاق لتغيير طول الحزام. 1 - 31

اضغط على الزر 2 - 31، أثناء سحب حزام الخصر للوصول إلى الطول المناسب. 3 - 31

ضبط مسند الظهر

راجع الصور من 32 - 33

استخدام المكابح

راجع الصور من 34 - 35

ملاحظة استخدم المكابح دائمًا عندما تكون العربة في وضع التوقف.

ملاحظة مكابح اليد غير مصممة للاستخدام كمكابح توقف.

تعليق العجلتين الخلفيتين القابلتين للضبط

راجع الصور من 36 - 37

آلية التعليق لينة مثلما هو موضح في الصورة 36

آلية التعليق صلبة مثلما هو موضح في الصورة 37

! يرجى التأكد من عدم وضع ثقل على العربة أثناء ضبط التعليق الخلفي.

استخدام القفل الدوار الأمامي

راجع الصور من 38

ملاحظة يوصى باستخدام الأقفال الدوارة مع الأسطح غير المستوية.

تركيب عربة الأطفال

يرجى قراءة كافة التعليمات الواردة في هذا الدليل قبل تركيب المنتج واستخدامه.

فتح العربة

راجع الصور من 1 - 5

! تحقق من فتح العربة بالكامل قبل المتابعة.

ضبط مسند الساقين

راجع الصور من 5

توجد وضعيتان لمسند الساقين.

رفع مسند الساقين

لرفع دعامة الساقين، قم فقط برفعه لأعلى.

خفض مسند الساقين

اضغط على أزرار الضبط على كلا جانبي الدعامة 1 - 5 ، ثم أدر الدعامة لأسفل. 2 - 5

تركيب العجلتين الخلفيتين

راجع الصور من 6 - 8

تركيب قضيب الذراع

راجع الصور من 9 - 11

تركيب الغطاء

راجع الصور من 12 - 19

تظهر العربة بعد تركيبها بالكامل في الصورة 20

تشغيل العربة

ضبط المقبض

راجع الصور من 21 - 22

يمكن ضبط المقبض في 5 مواضع.

استخدام الغطاء

راجع الصور من 23 - 25

! يجب ألا تتعدى حمولة جيب التخزين عن 0.5 كجم.

استخدام مشبك الحزام

راجع الصور من 26 - 27

تحرير المشبك

اضغط على الزر الأوسط لتحرير المشبك. 26

الاستخدام مع نظام تقييد الطفل من Joie

راجع الصور من 62 - 67

عند استخدام نظام تقييد الطفل طراز Gemm & i-Gemm من Joie، يرجى اتباع التعليمات التالية:

! اضبط مسند الظهر على أدنى موضع.

- 1- لاستخدام المهامبي، ضعه على مواضع التثبيت كما هو موضح بالشكل (62)، ويصبح المهامبي محكم القفل عند سماع صوت "نقرة". (63)
- 2- لاستخدام نظام تقييد الطفل، ضع الطفل داخل المهامبي كما هو موضح بالشكل (64)، ويكون النظام محكم الإغلاق عند سماع صوت "نقرة". (65)
- 3- لإزالة نظام تقييد الطفل، ارفع النظام لأعلى 1 - (66) أثناء الضغط على زري تحرير العربية. 2 - (66)

! إذا واجهت أي مشكلات متعلقة باستخدام عربية الأطفال والمهامبي، يُرجى الرجوع إلى دليل التعليمات.

! يرجى عدم طي العربية عند تركيب نظام تقييد الطفل

استخدام سرير الطفل المتنقل

راجع الصور من 68 - 73

عند استخدام سرير الطفل المتنقل طراز ramble من Joie، يرجى اتباع التعليمات التالية:

! اضبط مسند الظهر على أدنى موضع.

! إذا واجهت أي مشكلات متعلقة باستخدام عربية الأطفال وحقيبة حمل الطفل، يرجى الرجوع إلى دليل التعليمات.

! يرجى عدم طي العربية عند تركيب حقيبة حمل الطفل.

التنظيف والصيانة

! يمكن غسل وسادة المقعد القابلة للإزالة بالماء البارد ثم تركها لتجف. يحظر استخدام المبيضات. يُرجى الرجوع إلى ملصق العناية للحصول على تعليمات حول تنظيف قطع قماش العربية.

! لتنظيف هيكل العربية، استخدم الصابون المنزلي والماء الدافئ فقط. تجنب استخدام المبيضات أو المنظفات القوية. امسح الأجزاء البلاستيكية ونظفها بصور ة دورية باستخدام قطعة قماش مبللة. قم بتجفيف الأجزاء المعدنية دائماً لتجنب تكوين الصدأ، في حالة تعرض العربية للماء.

! افحص العربية من وقت لآخر للتأكد من عدم وجود مسامير مرتخية أو أجزاء تالفة أو أقمشة ممزقة أو غرز خياطة مفككة. استبدل الأجزاء أو أصلحها حسب الحاجة.

! قد يتسبب التعرض المفرط لأشعة الشمس أو الحرارة في تلف أجزاء أو تشوهها.

! في حالة بلل العربية، افتح الغطاء واتركها تجف جيداً قبل تخزينها.

! في حالة سماع صرير العجلات، استخدم زيت خفيف (مثل بخاخ سيليكون أو زيت منع الصدأ أو زيت ماكينة خياطة). يوصى بوضع الزيت داخل تركيبات

العجلات والمحاور. (74)

! عند استخدام العربية على الشاطئ، نظفها جيداً بعد الاستخدام لإزالة أي رمال أو أملاح من أجزاء الحركة والعجلات.

طيّ العربية

راجع الصور من 39 - 41

! يرجى طيّ الغطاء قبل طيّ العربية.

فك الأجزاء اللينة

راجع الصور من 42 - 56

1. اتبع الخطوات من 42 - (56) لفك الأجزاء اللينة
2. لإعادة تثبيت الأجزاء اللينة؛ يُرجى تكرار الخطوات سالفة الذكر ولكن بالترتيب العكسي للخطوات.

استخدام الملحقات

قد تُباع الملحقات بشكل منفصل وقد لا تتوفر في بعض المناطق.

استخدام التاموسية

راجع الصور من 57

استخدام غطاء حسام الكتف وغطاء الحزام المفرق للسائقين

راجع الصور من 58

يمكن فصل غطاء حزام الكتف أو غطاء مفرق السائقين من النسيج. لتركيب غطاء حزام الكتف و الغطاء المفرق للسائقين بخطوات عكسية.

استخدام حقيبة تدفئة الطفل

راجع الصور من 59 - 60

توفر حقيبة التدفئة نوماً هادئاً وأجواء مريحة ودافئة لطفلك.

ركب حقيبة التدفئة باتّباع الخطوات التالية.

- 1- قبل تركيب حقيبة التدفئة، يرجى تحرير الإبزيم وإزالة غطاء الكتف.
- 2- ضع حقيبة التدفئة فوق المقعد بعد حله، ثم مرر أحزمة الكتف والخصر ومفرق السائقين عبر الفتحات المخصصة لها. (59)
- 3- ركب غطاء الكتف بالوحدة.
- 4- اربط المثبتات ذات المشبك والعروة.
- 5- ضع الطفل داخل حقيبة التدفئة، وافل إبزيم الأمان، ثم أعد ربط الحقيبة. تظهر حقيبة تدفئة الطفل بعد تركيبها كما في الصورة (60)

! لاستخدام نظام تقييد الحركة، يرجى الرجوع إلى القسم المتعلق بذلك في دليل التعليمات.

استخدام الغطاء الواقي من المطر

راجع الصور من 61

لتركيب الغطاء الواقي من المطر، ضعه على العربية ثم ركيه على المقبض باستخدام المثبتات ذات المشبك والعروة. (61)

! عند استخدام غطاء المطر، يرجى التأكد من التهوية باستمرار.

! في حالة عدم استخدام غطاء المطر، يرجى التأكد من تنظيفه وتجفيفه قبل طيه.

! يرجى عدم طي العربية بعد تركيب غطاء المطر.

! في ظروف الطقس الحار، لا تضع الطفل في العربية عندما يكون غطاء المطر مثبتاً بها.

استخدام غطاء وسادة حزام الكتف وغطاء وسادة حزام مفرق السائقين

يمكن فصل غطاء وسادة حزام الكتف أو غطاء وسادة مفرق السائقين من النسيج. ما عليك سوى إجراء هذه الخطوات بشكل عكسي لإعادة تركيب غطاء وسادة حزام الكتف وغطاء وسادة حزام مفرق السائقين.

CH 謝謝您使用本產品

祝賀您加入巧兒宜大家庭! 您剛買了一台符合台灣安全標準 CNS 12940-2013 和歐洲安全標準 EN 1888 : 2012 的高品質的豪華型三輪推車。這台手推車適用於重量15 公斤以下的寶寶。台灣區域使用請依照 CNS 標準規範。

請仔細閱讀本說明書並依照指示操作，這樣才能保障並提供您的寶寶一個安全又舒適的行程。

重要 - 請保留好說明書以便日後參考。

如需要了解更多信息，請您訪問 joiebaby.com 網站下載說明書或查看更多令人激動的 Joie 產品!

目錄

參照圖示	1-14
緊急情況處理	118
產品資訊	119
產品組件及各部件名稱	120
警告	121
產品組裝	124
打開手推車	124
調節小腿靠支撐板	124
組裝&拆卸後輪	124
組裝&拆卸扶手	124
組裝&拆卸遮陽篷	124

產品操作	125
調整車手	125
使用遮陽篷	125
使用安全扣	125
使用肩帶和腰帶	126
調整背靠角度	126
使用剎車裝置	126
調整後輪避震	127
前輪定向	127
收合手推車	127
拆卸座布	127
使用配件	128
使用蚊帳	128
使用肩帶護片和胯帶護片	128
使用睡袋	128
使用雨篷	129
使用汽車椅	129
使用睡箱	130
保養常識	130

緊急情況處理

遇緊急事件或事故時，需迅速急救或送醫治療照顧您的寶寶是非常重要的。

產品資訊

JOIE CHILDREN'S PRODUCTS (UK) LIMITED

Venture Point, Towers Business Park,
Rugeley, Staffordshire, WS15 1UZ
www.joiebaby.com

產品名稱 豪華型三輪推車
產品型號 S1219
適用範圍 新生兒-15公斤(0-36個月)的寶寶
主要材質 塑膠、合金、布
淨重 16.1公斤
產品尺寸 1270mmx675mmx1190mm
製造日期 詳見產品上貼紙日期(年/月/日)
專利號碼 專利申請中
產地 中國

委製商 英商巧兒宜實業有限公司台灣分公司
地址 台北市內湖區瑞光路431號2樓
電話 02-27973000

進口商 奇哥股份有限公司 Chickabiddy Co., Ltd
地址 台北市南京東路四段186號5樓
服務專線 0800-001-256 / 02-25781188
統一編號 04222671
網址 www.chick.com.tw

使用本產品前請先閱讀說明書全文，如果您對於使用本產品還有任何疑問，請撥服務專線 0800-001-256 / 02-25781188

產品組件及各部件名稱

組裝前請確認所有部件已經齊全，如有遺漏，請與銷售商聯繫。本產品無需工具進行組裝。

- | | | |
|-------|----------|-----------|
| 1 主體 | 7 安全扣 | 13 車手 |
| 2 後輪 | 8 小腿靠 | 14 手剎 |
| 3 扶手 | 9 前輪定向拉板 | 15 背靠調整拉桿 |
| 4 遮陽篷 | 10 前輪 | 16 置物籃 |
| 5 遮陽篷 | 11 後輪 | 17 剎車踏板 |
| 6 扶手 | 12 肩帶護片 | |

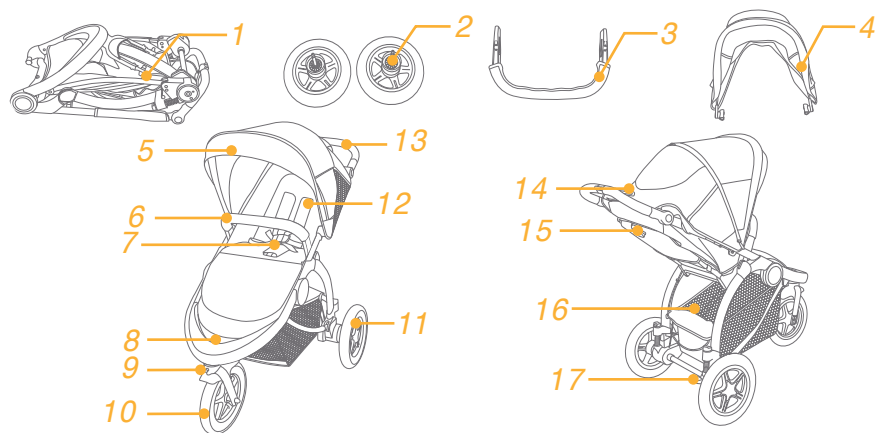

配件 (可能不包含)

1. 肩帶護片
2. 胯帶護片
3. 雨篷
4. 睡袋
5. 汽車椅卡座
6. 蚊帳

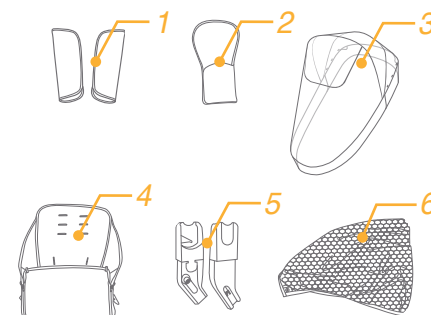

因產品型號的不同，並非所有手推車均附以上配件。

警告

- ! 警告：不得將寶寶單獨留置於手推車上無人看護。
- ! 警告：總是使用束縛系統，安全帶或束縛系統必須正確的扣合及使用。
- ! 警告：使用前，請確保所有鎖定裝置都已處於鎖定狀態。
- ! 警告：請勿允許您的寶寶將本產品當玩具玩耍。
- ! 警告：使用前，請確保手推車或汽車椅所有鎖定裝置都已正確鎖定。
- ! 本產品須由成人進行組裝。
- ! 本手推車適合體重15公斤以下的寶寶使用，不符合使用條件的寶寶會對手推車造成損壞。
- ! 請勿擺放超過4.5公斤的物件於置物籃內，以免導致手推車不穩定而產生危險。
- ! 不得同時乘坐二位及以上寶寶或附載其它的錢包、購物袋、包裹附件於車手或遮陽篷上。
- ! 請勿使用非製造商提供的附件。只可使用製造商推薦或提供的部分。
- ! 請仔細閱讀說明書，請勿使用其它廠商提供的零部件。
- ! 超載或不正確的折疊及使用未經核准的零部件都可能造成手推車損壞、故障或不安全，請務必閱讀製造商說明書。
- ! 使用前請仔細閱讀本說明書並請妥善保存供以後參照。如果不按照本說明書可能會導致寶寶的重傷或死亡。
- ! 避免寶寶跌落或滑落受到傷害，總是使用安全帶。

- ! 當調整手推車上之任何可活動配件時，務必先確定已將寶寶移開，否則可能造成寶寶受傷。
- ! 使用時請扣好安全帶，以免寶寶滑入腿部開口外而造成窒息。
- ! 禁止在樓梯或電梯上使用手推車。
- ! 使用時請遠離火源、高溫、水池或電源之附近範圍。
- ! 請勿讓寶寶站立或倒坐於手推車上。
- ! 請勿將手推車放置於馬路、坡道或危險場所。
- ! 請勿將任何繩索或索帶類物件懸掛於寶寶頸部附近，或扣在產品上，以免導致意外窒息。
- ! 請勿放置任何物品在車手、背靠後面或車台側面，以免影響手推車的穩定性。
- ! 寶寶乘坐於手推車內時，不可將整個手推車往上提。
- ! 請勿將寶寶放到置物籃內。
- ! 請不要讓寶寶攀爬手推車，以免翻覆。
- ! 為避免手指夾傷問題，收合及展開手推車時，請務必小心。
- ! 寶寶接近手推車前，請確認手推車已完全打開或收合。
- ! 使用前應確實豎立及固定各機構以確保安全。
- ! 保持寶寶遠離遮陽篷或雨篷以免造成窒息。
- ! 停泊此手推車時務必確實使用所有之剎車裝置。
- ! 當發現手推車損壞時，應立即停止使用。

- ! 本產品只適合以步行速度使用。
- ! 使用本產品前，請取掉PE袋和包裝材料並銷毀，並放到嬰兒和兒童觸摸不到的地方。
- ! 本產品不適用於跑步和滑冰。
- ! 供新生兒使用時，應使用最斜躺位置。
- ! 當放入和抱出寶寶時，應鎖定剎車裝置。
- ! 當結合汽車椅使用時，本產品不可代替睡床使用。若您的寶寶需要睡眠時，請讓寶寶睡在合適的睡床上。
- ! 睡箱不適用於能自行坐立和翻身且能靠自己的手與膝蓋站立的寶寶，睡箱適用寶寶最大體重為9公斤。
- ! 使用睡箱時請勿在睡箱內增加額外的睡墊。
- ! 移動本產品時，輕放輕移，切忌硬拖猛推，以免造成產品結構等鬆動或斷裂。

產品組裝 (圖片請參閱說明書 1-14 頁)

組裝及使用手推車前，請先閱讀說明書全文，並按照說明書指示進行操作。

打開手推車

見圖① - ⑤

! 使用手推車前務必確保車架已打開到位。

調節小腿靠支撐板

見圖⑤

依不同使用需求，小腿靠共有2個段位可供調節。

段位調高時，將小腿靠支撐板由下往上推即可。

段位調低時，按壓小腿靠兩側的調整按鈕⑤ - 1，同時向下調節小腿靠支撐板⑤ - 2

組裝& 拆卸後輪

見圖⑥ - ⑧

組裝& 拆卸扶手

見圖⑨ - ⑪

組裝& 拆卸遮陽篷

見圖⑫ - ⑰

手推車組裝完成後如⑳所示。

產品操作

調整車手

見圖 21 - 22

依不同使用需求，車手共有5個段位可供調節。

使用遮陽篷

見圖 23 - 25

！遮陽篷上口袋的最大載重為0.5公斤。

使用安全扣

見圖 26 - 27

鬆開安全扣

按下母扣中央的按鈕，鬆開安全扣 26

扣合安全扣

將肩帶扣插入腰帶扣 27 - 1，再將他們插入母扣內 27 - 2，

聽到“咔嚓”聲表示扣合到位 27 - 3

！為防止寶寶摔跤，寶寶乘坐時必須繫上安全帶。

！請牢牢地繫上安全帶，並注意寶寶與安全帶之間須可以放進一個手掌的厚度。

！請勿交叉肩帶，以免對寶寶頸部造成壓迫。

使用肩帶和腰帶

見圖 28 - 31

！寶寶坐進手推車後，請確認肩帶孔高度和肩帶及腰帶的長度是否合適，以免寶寶於使用時意外跌出。

28 - 1 肩帶固定栓A

28 - 2 肩帶固定栓B

28 - 3 調整扣

較大的寶寶使用時，請使用肩帶固定栓A和最上方的肩帶孔；

較小的寶寶使用時，請使用肩帶固定栓B和最下方的肩帶孔。

調整肩帶固定栓位置時，將背靠後方的肩帶固定栓放置水平、短邊朝前，從肩帶孔穿出 29，再從背靠前方將肩帶固定栓穿過最接近寶寶肩膀的肩帶孔 30

將調整扣上下滑動，可調節肩帶長度 31 - 1。按壓按鈕 31 - 2，同時往外拉安全扣內側或外側的腰帶，可調節腰帶長度 31 - 3

調整背靠角度

見圖 32 - 33

使用剎車裝置

見圖 34 - 35

使用小秘訣

手推車停止前進時，請踩下剎車踏板。

使用小秘訣

手剎不能當停車時的剎車裝置使用。

調整後輪避震

見圖 36 - 37

避震調軟如 36 所示。

避震調硬如 37 所示。

！ 當調整後輪避震時，請勿載重。

前輪定向

見圖 38

使用小秘訣

當在碎石路面或不平路面推行時，建議鎖定前車輪，便能更輕鬆地操控手推車。

收合手推車

見圖 39 - 41

！ 收合手推車前，請先收攏遮陽篷。

拆卸座布

見圖 42 - 56

1. 請依步驟 42 - 56 拆卸座布。
2. 依相反步驟即可重新組裝座布。

使用配件

因產品型號的不同，規格會有所不同。並非所有手推車均附以下配件。

使用蚊帳

見圖 57

使用肩帶護片和胯帶護片

見圖 58

肩帶護片或胯帶護片 58 可從織帶上取下，反之即可組裝。

使用睡袋

見圖 59 - 60

柔軟的睡袋能給寶寶提供一個溫暖舒適的使用環境。

請依以下步驟使用睡袋：

1. 安裝睡袋前，請將安全扣解開，並移除肩帶護片。
2. 拉開拉鏈後將睡袋鋪到座墊上，將肩帶、腰帶和胯帶及胯帶護片分別從睡袋的對應穿孔穿出 59
3. 將肩帶護片重新安裝到車台上。
4. 黏合黏扣帶。
5. 將寶寶放入睡袋並扣好安全扣，再將拉鏈重新拉上。
睡袋安裝完成後如 60 所示。

！ 關於安全帶、安全扣的使用方法，請查閱說明書內相關章節。

使用雨篷

見圖 61

將雨篷套到車架上，再黏合雨篷側面的黏扣帶 61

- ! 使用雨篷時，請隨時注意並確認雨篷內有良好的通風。
- ! 不使用雨篷時，請先確認雨篷已清潔並乾燥，再收納。
- ! 請勿收合已罩上雨篷的手推車。
- ! 天氣炎熱時，請勿將寶寶放在裝有雨篷的手推車內。

使用汽車椅

見圖 62 - 67

當與Joie嬰兒提籃Gemmi和i-Gemmi配合使用時，請依以下步驟：

- ! 請將手推車背靠調至最平躺段位。
 - 1. 安裝汽車椅卡座，放置汽車椅卡座卡合到座椅底座上如 62，聽到“咔嚓”聲表示汽車椅卡座卡合到位 63
 - 2. 安裝汽車椅，放置汽車椅卡合到汽車椅卡座上如 64，聽到“咔嚓”聲表示汽車椅卡合到位 65
 - 3. 移除汽車椅，按壓汽車椅兩側的釋鎖按鈕 66 - 1，同時向上提起汽車椅即可 66 - 2
- ! 關於使用汽車椅有任何問題，請參考說明書。
 - ! 請勿收合已安裝汽車椅的手推車。

使用睡箱

見圖 68 - 73

當與Joie睡箱ramble配合使用時，請參考以下警告：

- ! 請將手推車背靠調至最平躺段位。
- ! 關於使用睡箱有任何問題，請參考說明書。
- ! 請勿收合已安裝睡箱的手推車。

保養常識

見圖 74

- ! 清洗座布時，請以30度以下水溫清洗，請勿漂白。
- ! 清洗車架：僅能使用中性清潔劑及溫水洗滌，請勿使用漂白劑。清洗後用吸水的布擦乾防止生鏽。
- ! 隨時檢查您的手推車，並隨時更換或修理鬆弛磨損的零件、脫落的材料或車縫線。
- ! 過度曝曬於陽光下，可導致手推車老化或變形。
- ! 手推車潮濕時，請打開手推車及遮陽篷，待乾燥後再收合起來。
- ! 如果輪子發出“吱吱”聲，可加油(WD-40，防鏽油或縫紉機油)潤滑。請將潤滑油點入輪軸及軸孔 74 之間，此步驟為重要的保養須知。
- ! 在海邊使用手推車時，務必於使用過後清除沙粒，以做好完善的清洗。

ZH 感谢您使用本产品

祝贺您加入巧儿宜大家庭! 您刚买了一台执行标准: GB 14748-2006 和EN 1888:2012 的高品质的豪华型三轮推车。这台手推车适用于重量15 公斤以下的宝宝。中国区域使用请依照GB 标准规范。

请仔细阅读本说明书并依照指示操作, 这样才能保障并提供您的宝宝一个安全又舒适的行车旅程。

重要 - 请保留好说明书以便日后参考。

如需要了解更多信息, 请您访问joiebaby.com 网站下载说明书或查看更多令人激动的Joie 产品!

目录

参照图示	1-14
紧急情况处理	132
产品资讯	133
产品组件及各部件名称	134
警告	135
产品组装	138
打开手推车	138
调节小腿靠支撑板	138
组装&拆卸后轮	138
组装&拆卸扶手	138
组装&拆卸遮阳篷	139

产品操作	139
调整车把	139
使用遮阳篷	139
使用安全扣	139
使用肩带和腰带	140
调整背靠角度	140
使用刹车装置	140
调整后轮避震	141
前轮定向	141
收合手推车	141
拆卸座布	141
使用配件	142
使用蚊帐	142
使用肩带护片和胯带护片	142
使用睡袋	142
使用雨篷	143
使用汽车椅	143
使用睡箱	144
保养常识	144

紧急情况处理

遇紧急事件或事故时, 需迅速急救或送医治疗照顾您的宝宝是非常重要的。

产品资讯

使用本产品前请先阅读说明书全文, 如果您对于使用本产品还有任何疑问, 请与销售商联系。因产品型号的不同, 规格会有所不同。

JOIE CHILDREN'S PRODUCTS (UK) LIMITED

Venture Point, Towers Business Park,
Rugeley, Staffordshire, WS15 1UZ
www.joiebaby.com
www.joiebaby.com.cn

产品名称 豪华型三轮推车
产品型号 S1219AARUS170
适用范围 新生儿-15公斤(0-36个月)的宝宝
主要材质 塑胶、五金、布

生产企业 宝钜(中国)儿童用品有限公司
(受委托企业)
地址 广东省东莞市清溪镇银河工业区

销售商 巧儿宜(中国)有限公司
(委托企业)
地址 上海市黄浦区徐家汇路610号日月光中心
办公楼16层01室
电话 86-21-53087551
传真 86-21-53087552

使用本产品前请先阅读说明书全文, 如果您对使用本产品还有任何疑问, 请拨打服务热线86-21-53087553

产品组件及各部件名称

组装前请确认所有部件已经齐全, 如有遗漏, 请与销售商联系。本产品无需工具进行组装。

- | | | |
|-------|----------|-----------|
| 1 主体 | 7 安全扣 | 13 车把 |
| 2 后轮 | 8 小腿靠 | 14 手刹 |
| 3 扶手 | 9 前轮定向拉板 | 15 背靠调整拉杆 |
| 4 遮阳篷 | 10 前轮 | 16 置物篮 |
| 5 遮阳篷 | 11 后轮 | 17 刹车踏板 |
| 6 扶手 | 12 肩带护片 | |

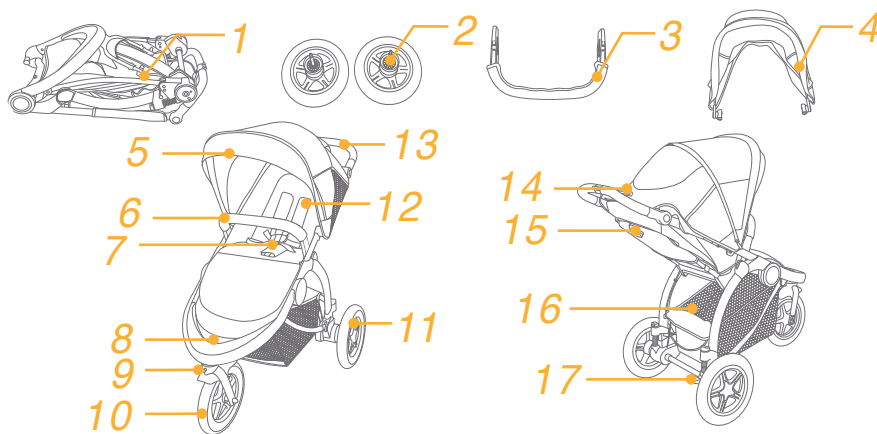

配件(可能不包含)

1. 肩带护片
2. 胯带护片
3. 雨篷
4. 睡袋
5. 汽车椅卡座
6. 蚊帐

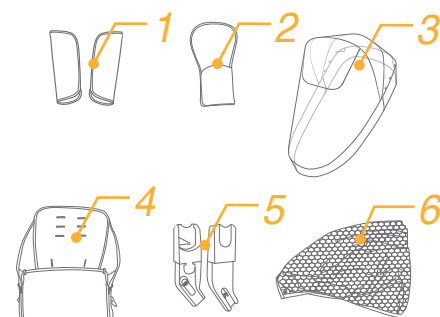

因产品型号的不同, 并非所有手推车均附以上配件。

警告

- ! 警告: 当宝宝乘坐时, 看护人不要离开。
- ! 警告: 宝宝乘坐时必须使用安全带, 安全带或束缚系统必须正确的扣合及使用。
- ! 警告: 使用前, 请确保所有锁定装置都已处于锁定状态。
- ! 警告: 请勿允许您的宝宝将本产品当玩具玩耍。
- ! 警告: 使用前, 请确保手推车或汽车椅所有锁定装置都已正确锁定。
- ! 本产品须由成人进行组装。
- ! 本手推车适合体重15公斤以下的宝宝使用, 不符合使用条件的宝宝会对手推车造成损坏。
- ! 请勿摆放超过4.5公斤的物件于置物篮内, 以免导致手推车不稳定而产生危险。
- ! 不得同时乘坐二位及以上宝宝或附载其它的钱包、购物袋、包裹附件于车把或遮阳篷上。
- ! 请勿使用非制造商提供的附件。只可使用制造商推荐或提供的部分。
- ! 请仔细阅读说明书, 请勿使用其它厂商提供的零部件。
- ! 超载或不正确的折叠及使用未经核准的零部件都可能造成手推车损坏、故障或不安全, 请务必阅读制造商说明书。
- ! 使用前请仔细阅读本说明书并请妥善保存供以后参照。如果不按照本说明书可能会导致宝宝的重伤或死亡。
- ! 避免宝宝跌落或滑落受到伤害, 总是使用安全带。

- ! 当调整手推车上之任何可活动配件时, 必须确定宝宝与手推车保持安全距离。
- ! 使用时请扣好安全带, 以免宝宝滑入腿部开口外而造成窒息。
- ! 禁止在楼梯或电梯上使用手推车。
- ! 使用时请远离火源、高温、水池或电源之附近范围。
- ! 请勿让宝宝站立或倒坐于手推车上。
- ! 请勿将手推车放置于马路、坡道或危险场所。
- ! 请勿将任何绳索或索带类物件悬挂于宝宝颈部附近, 或扣在产品上, 以免导致意外窒息。
- ! 请勿放置任何物品在车把、背靠后面或车台侧面, 以免影响手推车的稳定性。
- ! 宝宝乘坐于手推车内时, 不可将整个手推车往上提。
- ! 请勿将宝宝放到置物篮内。
- ! 请不要让宝宝攀爬手推车, 以免翻覆。
- ! 为避免手指夹伤问题, 收合及展开手推车时, 请务必小心。
- ! 宝宝接近手推车前, 请确认手推车已完全打开或收合。
- ! 使用前请确定各部件安装牢固以确保安全。
- ! 保持宝宝远离遮阳篷或雨篷以免造成窒息。
- ! 停泊此手推车时务必确实使用所有之刹车装置。
- ! 当发现手推车损坏时, 应立即停止使用。

- ! 本产品只适合以步行速度使用。
- ! 使用本产品前, 请取掉PE袋和包装材料并销毁, 并放到婴儿和儿童触摸不到的地方。
- ! 本产品不适用于跑步和滑冰。
- ! 6个月以下婴儿使用时, 请使用最斜躺位置。
- ! 当放入和抱出宝宝时, 应锁定刹车装置。
- ! 当结合汽车椅使用时, 本产品不可代替睡床使用。若您的宝宝需要睡眠时, 请让宝宝睡在合适的睡床上。
- ! 睡箱不适用于能自行坐立和翻身且能靠自己的手与膝盖站立的宝宝, 睡箱适用宝宝最大体重为9公斤。
- ! 使用睡箱时请勿在睡箱内增加额外的睡垫。
- ! 移动本产品时, 轻放轻移, 切忌硬拖猛推, 以免造成产品结构等松动或断裂。

产品组装 (图片请参阅说明书 1-14 页)

组装及使用手推车前, 请先阅读说明书全文, 并按照说明书指示进行操作。

打开手推车

见图① - ⑤

! 使用手推车前务必确保车架已打开到位。

调节小腿靠支撑板

见图⑤

依不同使用需求, 小腿靠共有2个段位可供调节。

段位调高时, 将小腿靠支撑板由下往上推即可。

段位调低时, 按压小腿靠两侧的调整按钮⑤ - 1, 同时向下调节小腿靠支撑板⑤ - 2

组装& 拆卸后轮

见图⑥ - ⑧

组装& 拆卸扶手

见图⑨ - ⑪

组装& 拆卸遮阳篷

见图 12 - 19

手推车组装完成后如 20 所示。

产品操作

调整车把

见图 21 - 22

依不同使用需求，车把共有5个段位可供调节。

使用遮阳篷

见图 23 - 25

！遮阳篷上口袋的最大载重为0.5公斤。

使用安全扣

见图 26 - 27

松开安全扣

按下母扣中央的按钮，松开安全扣 26

扣合安全扣

将肩带扣插入腰带扣 27 - 1，再将他们插入母扣内 27 - 2，听到“咔哒”声表示扣合到位 27 - 3

！为防止宝宝摔跤，宝宝乘坐时必须系上安全带。

！请牢牢地系上安全带，并注意宝宝与安全带之间须可以放进一个手掌的厚度。

！请勿交叉肩带，以免对宝宝颈部造成压迫。

使用肩带和腰带

见图 28 - 31

！宝宝坐进手推车后，请确认肩带孔高度和肩带及腰带的长度是否合适，以免宝宝于使用时意外跌出。

28 - 1 肩带固定栓A

28 - 2 肩带固定栓B

28 - 3 调整扣

较大的宝宝使用时，请使用肩带固定栓A和最上方的肩带孔；

较小的宝宝使用时，请使用肩带固定栓B和最下方的肩带孔。

调整肩带固定栓位置时，将背靠后方的肩带固定栓放置水平、短边朝前，从肩带孔穿出 29，再从背靠前方将肩带固定栓穿过最接近宝宝肩膀的肩带孔 30

将调整扣上下滑动，可调节肩带长度 31 - 1。按压按钮 31 - 2，同时往外拉安全扣内侧或外侧的腰带，可调节腰带长度 31 - 3

调整背靠角度

见图 32 - 33

使用刹车装置

见图 34 - 35

使用小秘诀 手推车停止前进时，请踩下刹车踏板。

使用小秘诀 手刹不能当停车时的刹车装置使用。

调整后轮避震

见图 36 - 37

避震调软如 36 所示。

避震调硬如 37 所示。

！ 当调整后轮避震时，请勿载重。

前轮定向

见图 38

使用小秘诀

当在碎石路面或不平路面推行时，建议锁定前车轮，便能更轻松地操控手推车。

收合手推车

见图 39 - 41

！ 收合手推车前，请先收拢遮阳篷。

拆卸座布

见图 42 - 56

1. 请依步骤 42 - 56 拆卸座布。
2. 依相反步骤即可重新组装座布。

使用配件

因产品型号的不同，规格会有所不同。并非所有手推车均附以下配件。

使用蚊帐

见图 57

使用肩带护片和胯带护片

见图 58

肩带护片或胯带护片 58 可从织带上取下，反之即可组装。

使用睡袋

见图 59 - 60

柔软的睡袋能给宝宝提供一个温暖舒适的使用环境。

请依以下步骤使用睡袋：

1. 安装睡袋前，请将安全扣解开，并移除肩带护片。
2. 拉开拉链后将睡袋铺到座垫上，将肩带、腰带和胯带及胯带护片分别从睡袋的对应穿孔穿出 59
3. 将肩带护片重新安装到车台上。
4. 粘合粘扣带。
5. 将宝宝放入睡袋并扣好安全扣，再将拉链重新拉上。
睡袋安装完成后如 60 所示。

！ 关于安全带、安全扣的使用方法，请查阅说明书内相关章节。

使用雨篷

见图 61

将雨篷套到车架上，再粘合雨篷侧面的粘扣带 61

- ! 使用雨篷时，请随时注意并确认雨篷内有良好的通风。
- ! 不使用雨篷时，请先确认雨篷已清洁并干燥，再收纳。
- ! 请勿收合已罩上雨篷的手推车。
- ! 天气炎热时，请勿将宝宝放在装有雨篷的手推车内。

使用汽车椅

见图 62 - 67

当与Joie婴儿提篮Gemmi和i-Gemmi配合使用时，请依以下步骤：

- ! 请将手推车背靠调至最平躺段位。
 - 1. 安装汽车椅卡座，放置汽车椅卡座卡合到座椅底座上如 62，听到“咔哒”声表示汽车椅卡座卡合到位 63
 - 2. 安装汽车椅，放置汽车椅卡合到汽车椅卡座上如 64，听到“咔哒”声表示汽车椅卡合到位 65
 - 3. 移除汽车椅，按压汽车椅两侧的释锁按钮 66 - 1，同时向上提起汽车椅即可 66 - 2
- ! 关于使用汽车椅有任何问题，请参考说明书。
 - ! 请勿收合已安装汽车椅的手推车。

使用睡箱

见图 68 - 73

当与Joie 睡箱ramble配合使用时，请参考以下警告：

- ! 请将手推车背靠调至最平躺段位。
- ! 关于使用睡箱有任何问题，请参考说明书。
- ! 请勿收合已安装睡箱的手推车。

保养常识

见图 74

- ! 清洗座布时，请以30度以下水温清洗，请勿漂白。
- ! 清洗车架：仅能使用中性清洁剂及温水洗涤，请勿使用漂白剂。清洗后用吸水的布擦干防止生锈。
- ! 随时检查您的手推车，并随时更换或修理松弛磨损的零件、脱落的材料或车缝线。
- ! 过度曝晒于阳光下，可导致手推车老化或变形。
- ! 手推车潮湿时，请打开手推车及遮阳篷，待干燥后再收合起来。
- ! 如果轮子发出“吱吱”声，可加油(WD-40，防锈油或缝纫机油)润滑。请将润滑油点入轮轴及轴孔 74 之间，此步骤为重要的保养须知。
- ! 在海边使用手推车时，务必于使用过后清除沙粒，以做好完善的清洗。

产品服务卡

客户姓名：_____

联系电话：_____

联系地址：_____

产品型号：_____

购买日期：____/____/____

购买地点：_____

发票号码：_____

备 注：_____

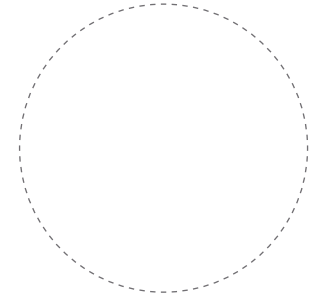

小叮咛

- 本卡仅为购买日期及地点证明之用，相关产品服务内容，请咨询销售商。
- 请妥善保留本服务卡，商品需维修时，请务必出示本卡。（未盖店章其服务卡无效）
- 如有疑问，欢迎来电洽询服务人员，我们将竭诚为您服务！

巧儿宜(中国)有限公司 86-21-53087553 www.joiebaby.com.cn
上海市黄浦区徐家汇路610号日月光中心办公楼16层01室

● 顾客留存联



产品服务卡

客户姓名：_____

联系电话：_____

联系地址：_____

产品型号：_____

购买日期：____/____/____

购买地点：_____

发票号码：_____

备 注：_____

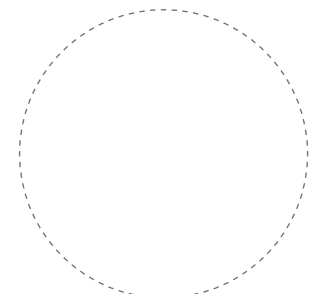

● 商店留存联



2017/03/16

The logo for Joie, featuring the word "Joie" in a white, sans-serif font with a small leaf icon above the letter 'i'. The logo is set against a solid orange background.

Joie™

Joie Children's Products (UK) Ltd,
Venture Point, Towers Business Park
Rugeley, Staffordshire, WS15 1UZ

bring the kids™

Share the joy at joiebaby.com

P-IM0254E