

Joie™

birth to 15kg

# commuter™

## travel cot

- GB Instruction Manual
- ES Manual de instrucciones
- PT Manual de Instruções
- NL Handleiding
- FR Manuel d'utilisateur
- DE Bedienungsanleitung
- IT Manuale di istruzioni
- TR Kullanma klavuzu
- AR دليل التعليمات

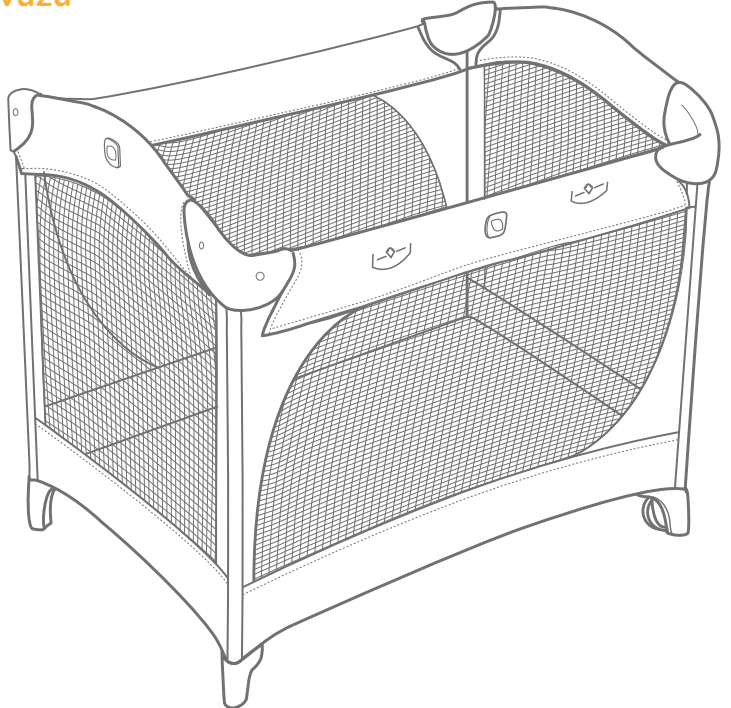

### Travel Cot Assembly

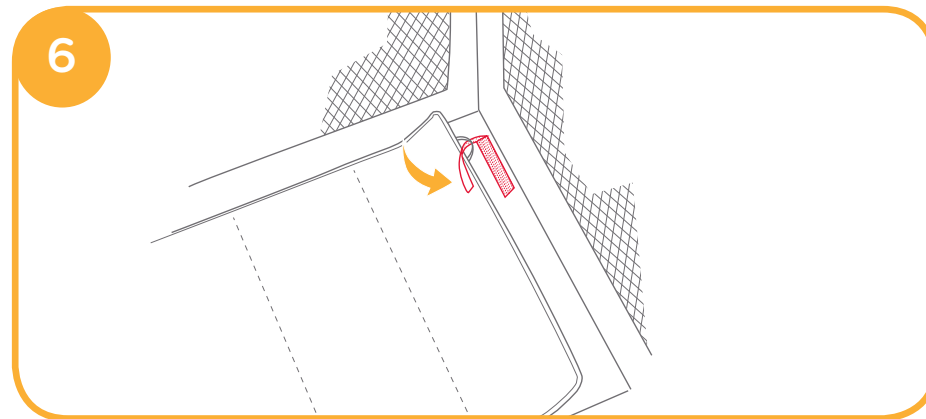
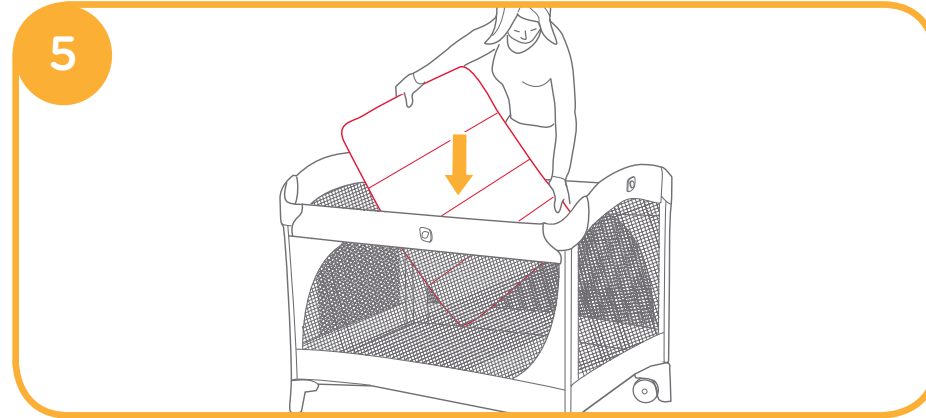
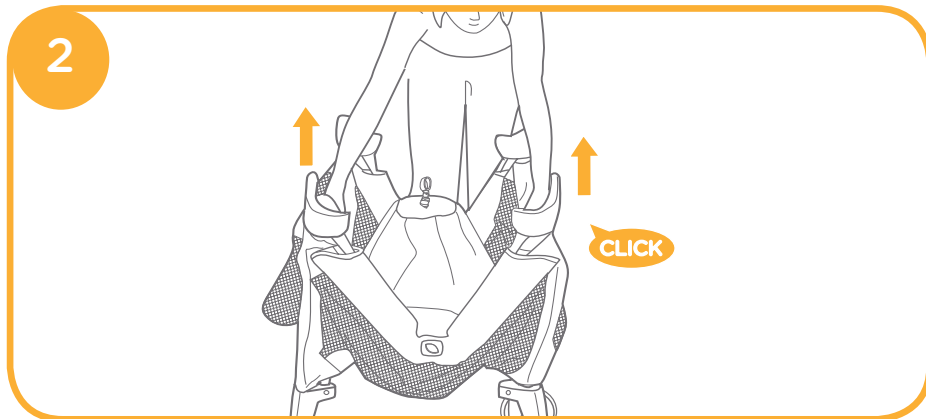
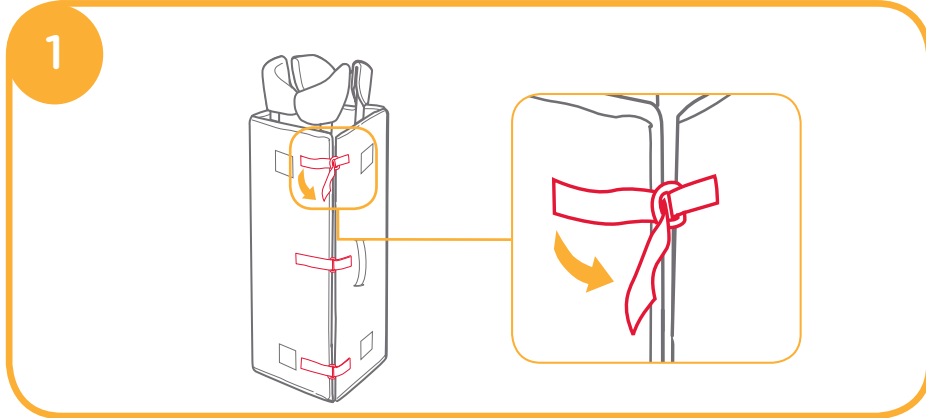

### Fold Travel Cot

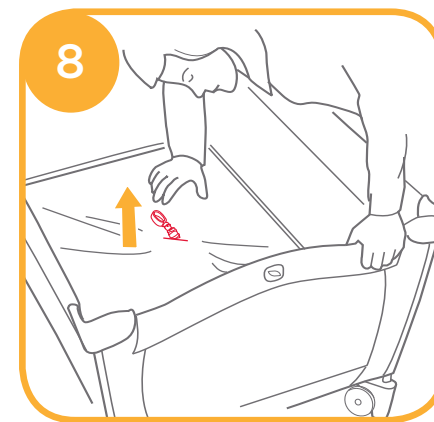
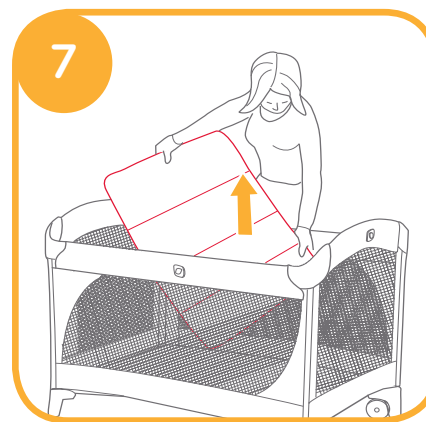

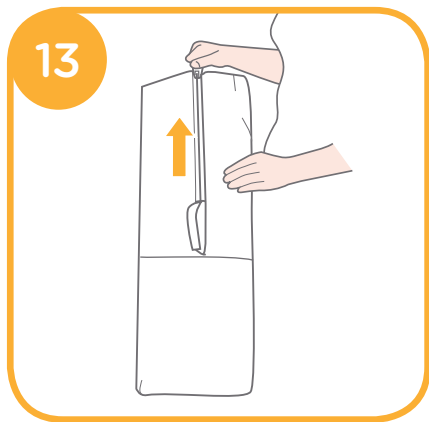
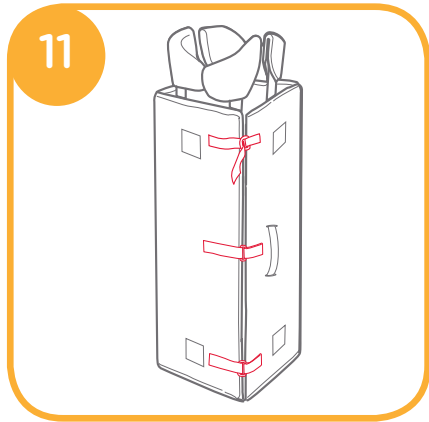
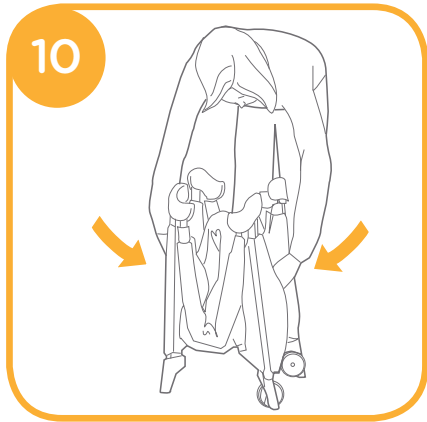
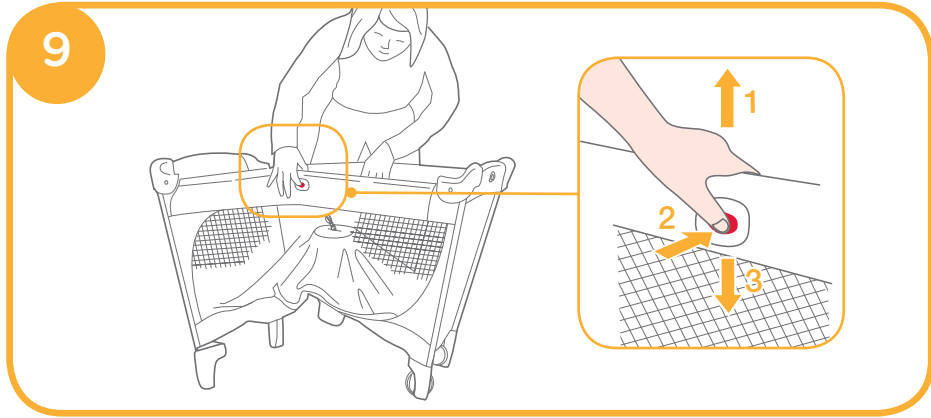

### Accessories (May not be included in purchase)

Accessories may be sold separately or may not be available depending on region.

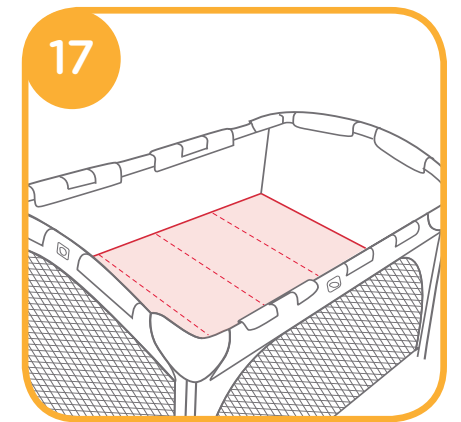
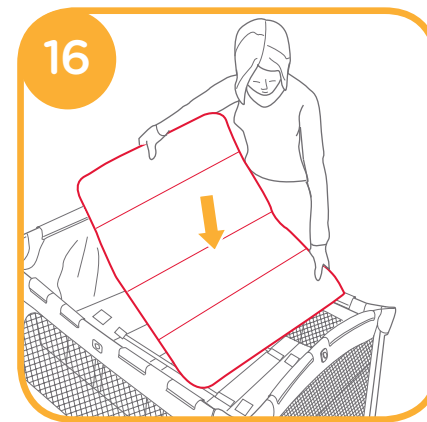
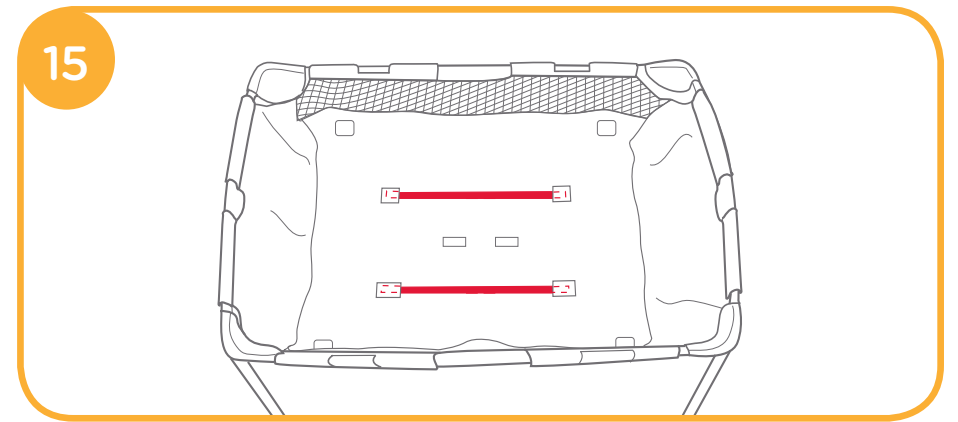
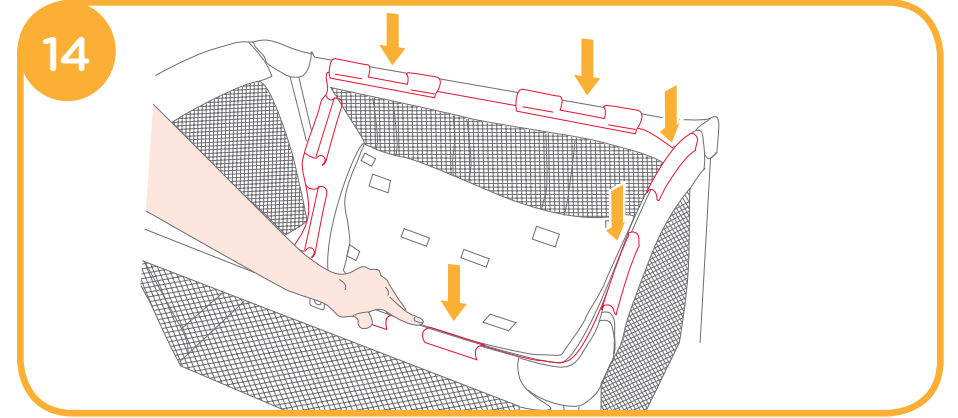

# GB Welcome to Joie™

Congratulations on becoming part of the Joie family! We are so excited to be part of your life with your little one. While using the Joie commuter™, your baby is enjoying a high quality, fully certified travel cot, approved to European safety standards EN 716-1 : 2008+A1:2013. This product is suitable for use with children weighing under 15kg (approximately 0-4 years). Please carefully read this manual and follow each step to ensure a comfortable sleeping and best protection for your child.

Please keep the Instruction Manual handy for future reference.

Visit us at [Joiebaby.com](http://Joiebaby.com) to download manuals and see more exciting Joie products.

## ! IMPORTANT RETAIN FOR FUTURE REFERENCE: READ CAREFULLY.

### Emergency

In case of emergency or accident, immediately seek medical attention for your child.

### Product Information

Read all the instructions in this manual before using this product. If you have any further questions, please consult the retailer. Some features may vary depending on model.

Product	Commuter Travel Cot
Suitable for	Discontinue using travel cot when child reaches 15 kg (approximately 0 - 48 months) or is able to climb out
Materials	Plastics, metal, fabrics
Patent No.	Patents pending
Made in	China
Brand Name	Joie
Website	<a href="http://www.joiebaby.com">www.joiebaby.com</a>
Manufacturer	Joie Children's Products (UK) Limited

### Parts List

Make sure all parts are available before assembly. If any part is missing, please contact local retailer. No tools are required for assembly.

- |              |                   |              |
|--------------|-------------------|--------------|
| 1 Travel Cot | 5 Corner          | 9 Short Rail |
| 2 Mattress   | 6 Foot            | 10 Wheels    |
| 3 Carry Bag  | 7 Folding Webbing |              |
| 4 Long Rail  | 8 Latch Button    |              |

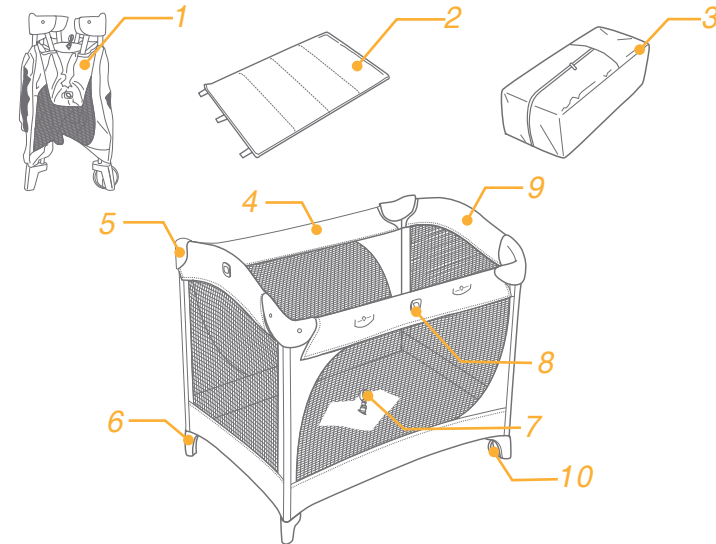

### Accessories (May not be included)

Make sure all parts are available before assembly. If any part is missing, please contact local retailer. No tools are required for assembly.

- 1 Bassinet
- 2 Tube



Accessories may be sold separately or may not be available depending on region.

## WARNING

- ! Adult assembly required.
- ! Please save instruction manual for future reference.
- ! Read all the instructions in this manual before using product.
- ! Discontinue using travel cot when child reaches 15 kg (approximately 86 cm in height) or is able to climb out.
- ! Discontinue using bassinet when child can sit, kneel or roll over or pull itself up (approximately 0 - 6 months).
- ! The lowest position of the mattress is the safest. The mattress should always be used in the lowest position as soon as the baby is old enough to sit up.
- ! Failure to follow these warnings and instructions could result in danger.
- ! DO NOT make any modifications to this travel cot or use it with component parts from other manufacturers.
- ! DO NOT use the product if any parts are broken, torn or missing.
- ! NEVER leave your child unattended. Always keep your child in view.
- ! Use the travel cot with only one child at a time.
- ! Do NOT use more than one mattress in the travel cot.
- ! Once the bassinet is installed, DO NOT place child under the bassinet.
- ! DO NOT leave anything in the travel cot or place the travel cot close to another product, This could provide a foothold or present a danger of suffocation or strangulation, e.g. strings, blind curtain cords etc.
- ! Always use travel cot on a flat, level floor.
- ! Be aware of the risk of open fire and other sources of strong heat such as electric bar fires, gas fires, etc in the vicinity of the product.
- ! To avoid strangulation, DO NOT place items with a string around your child's neck, suspend strings from this product.
- ! All assembly fittings should be unfolded completely and tightened properly before using the product.
- ! Regularly check and retighten as necessary the locks and fittings for security.
- ! Regularly inspect the product for damaged hardware, loose joints, missing parts or sharp edges.
- ! DO NOT move the travel cot with your child in it.
- ! Make sure the product has been folded or unfolded completely before letting your child approach the travel cot.
- ! You must attend to your child while it is in the bassinet. Do not place the bassinet in a dangerous place.
- ! For safe fitting the mattress must not be less than 990 mm in length and 660 mm in width. The length and width must be such that the gap between the mattress and the sides and ends does not exceed 30 mm. The thickness of the mattress must not be more than 25 mm, that the internal height ( the distance from the top of the mattress to the upper edge of the product side ) is at least 500 mm in the lowest position of the travel cot and at least 200 mm in the highest position of the travel cot.
- ! Do not replace Joie mattress with other mattress or soft pad.
- ! Should the padded rim be split or bitten through to expose the padding, do not use the travel cot.
- ! The four side rails and mattress must be unfolded and secured completely before using the product.
- ! Always keep accessories out of child's reach. Remove the accessories when child is able to pull itself up in the travel cot.
- ! DO NOT use the bassinet as a napper before assembling with mattress.
- ! DO NOT store the bassinet in the travel cot while not in use.
- ! You must follow the instructions in this manual when using the product.
- ! To avoid suffocation, remove plastic bag and packaging materials before using this product. The plastic bag and packaging materials should then be kept away from babies and children.
- ! Do not use accessories or replacement parts other than those approved by the manufacturer.

**IMPORTANT!**  
**KEEP FOR FUTURE REFERENCE.**

## Travel Cot Assembly

see images 1 - 6

Lock the rails

1. Pull the short rails up until both become rigid. If not rigid, pull up again until they are rigid. 2
2. Latch the long rails. 3
3. Push the center of floor down. 4
  - ! Be sure all rails have locked before lowering center.

## Fold Travel Cot

see images 7 - 13

- ! Do not unlock rails yet. Center of floor must be halfway up before rails will unlock.
- ! Do not force fold.
- ! Both tubes must be released for the rail to fold, if rail does not fold completely, please lift the center of floor higher, and then try again from step 3.
- ! If unit will not fold, look for a partially latched rail. Squeeze the latch button to release the rail.

## Accessories (May not be included)

### Bassinet Assembly

see images 14 - 17

## Care and Maintenance

1. The covering material is not removable.
2. Your travel cot can be spot cleaned with a sponge and soapy water.
3. Do not use undiluted neutral detergent, gasoline or other organic solvent to wash the travel cot. It may cause damage to the travel cot.
4. To wash carry bag, machine wash in lukewarm water and drip-dry. Do not use bleach.
5. At the beach or in the garden, clean sand and grit off your travel cot. Sand in the top rail locks may cause damage.
6. From time to time, check your travel cot for worn parts, torn material or stitching. Replace or repair the parts as needed.
7. If the travel cot is not in use for a long period of time, please put it in the shade where your child cannot access it.

## ES Bienvenido a Joie™

¡Enhorabuena por haberse unido a la familia de Joie! Estamos encantados de formar parte de su vida y la de su pequeño. Cuando utilice la cuna commuter™ de Joie, su bebé disfrutará de una cuna de viaje de alta calidad, totalmente certificada y aprobada por las normas de seguridad europeas EN 716-1: 2008+A1:2013. Este producto es adecuado para niños con un peso inferior a 15kg (aproximadamente con una edad de 0 a 4 años). Lea detenidamente este manual y siga cada paso para garantizar que su bebé duerma cómodamente y esté protegido de la mejor manera posible.

Tenga a mano este manual de instrucciones para futuras consultas.

Visítenos en [Joiebaby.com](http://Joiebaby.com) para descargar manuales y conocer otros fantásticos productos de Joie.

# ! IMPORTANTE CONSERVELO PARA FUTURAS CONSULTAS: LÉALO DETENIDAMENTE

## Emergencia

En caso de emergencia o accidente, acuda inmediatamente a un médico para que examine a su hijo.

## Información del producto

Lea todas las instrucciones incluidas en este manual antes de utilizar este producto. Si tiene alguna duda, póngase en contacto con su proveedor. Algunas características pueden variar según el modelo.

Producto	Cuna de viaje Commuter
Apto para	Deje de utilizar la cuna de viaje cuando el niño alcance los 15 kg de peso (aproximadamente desde los 0 a los 48 meses) o cuando sea capaz de trepar
Materiales	Plástico, metal, tela
Patente n.º	Pendiente de patente
Fabricado en	China
Nombre de la marca	Joie
Sitio Web	<a href="http://www.joiebaby.com">www.joiebaby.com</a>
Fabricante	Joie Children's Products (UK) Limited

## Lista de piezas

Asegúrese de que están disponibles todas las piezas antes de montar el producto. Si falta alguna pieza, póngase en contacto con su proveedor local. No se necesita ninguna herramienta para el montaje.

- |                    |                     |                    |
|--------------------|---------------------|--------------------|
| 1 Cuna de viaje    | 5 Esquina           | 9 Barandilla corta |
| 2 Colchón          | 6 Pata              | 10 Ruedas          |
| 3 Bolsa de viaje   | 7 Cincha de pliegue |                    |
| 4 Barandilla larga | 8 Botón de bloqueo  |                    |

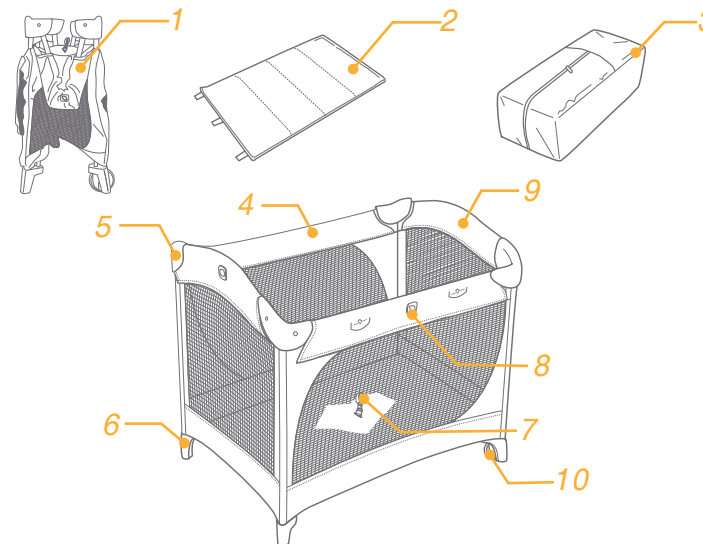

## Accesorios (es posible que no estén incluidos)

Asegúrese de que están disponibles todas las piezas antes de montar el producto. Si falta alguna pieza, póngase en contacto con su proveedor local. No se necesita ninguna herramienta para el montaje.

- 1 Moisés
- 2 Tubo



Es posible que los accesorios se vendan por separado o no estén disponibles, dependiendo de la región.

## ADVERTENCIAS

- ! El ensamblaje tiene que ser realizado por un adulto.
- ! Guarde el manual para referencias futuras.
- ! Lea todas las instrucciones de este manual antes de usar el producto.
- ! Deje de usar la cuna de viaje si el niño llega a 15 kg (aproximadamente 86 cm de altura) o si el niño se puede gatear.
- ! Deje de usar la cuna si el niño puede estar sentado, puede arrodillarse o se puede levantar.
- ! La posición más baja del colchón es la más segura y la base se va a utilizar siempre en esta posición hasta que el niño es bastante grande para levantarse.
- ! No utilice accesorios ni piezas de repuesto que no estén aprobadas por el fabricante.
- ! Si no se respetan estas advertencias o instrucciones de uso pueden aparecer peligros.
- ! NO modifique la cuna de viaje y no use partes componentes de otros productores.
- ! NO use la cuna de viaje si tiene partes rotas, dañadas o si faltan partes.
- ! No deje el niño desatendido. Mantenga el niño siempre a la vista.
- ! Use la cuna de viaje para un solo niño.
- ! No use más de un colchón en la cuna de viaje.
- ! Si la cuna está instalada, NO ponga el niño debajo de ella.
- ! NO deje artículos en la cuna de viaje y no ponga la cuna de viaje cerca de otro producto que pueda causar el prendimiento de las piernas o que pueda provocar un peligro de estrangulación o asfixia, por ejemplo cordones, cable de la celosía etc.
- ! Use la cuna de viaje en un suelo derecho, nivelado.
- ! Tenga cuidado que no exista el riesgo de fuego o otras fuentes de calor fuerte como el de los cables eléctricos, llama de gas etc. alrededor de la cuna de viaje.
- ! Para evitar la estrangulación, NO ponga artículos con cordones alrededor del cuello del niño, no agarre cordones del producto y no ponga cordones en los juguetes.
- ! Todos los dispositivos para el ensamblaje tienen que ser desplegadas completamente y conectadas correctamente antes de usar el producto.
- ! Verifique con regularidad los dispositivos y las cerraduras.
- ! Verifique con regularidad si el producto no tiene componentes metálicos dañados, conexiones sueltas, partes que faltan o márgenes puntiagudas.
- ! NO mueva la cuna de viaje mientras el niño está adentro.
- ! Asegúrese que la cuna de viaje ha sido plegada o desplegada completamente antes de dejar el niño cerca

de ella.

- ! Tiene que supervisar el niño mientras está en la cuna. No ponga la cuna en lugares peligrosos.
- ! Para una fijación segura, el colchón no tiene que tener menos de 990 mm longitud y 660 mm anchura. La longitud y la anchura tienen que permitir una distancia entre el colchón y las partes laterales que no exceda 30 mm. La espesura del colchón no tiene que exceder 25 mm, para que la altura máxima (la distancia entre la parte superior del colchón y la parte superior del producto) sea de por lo menos 500 mm en la posición más baja de la cuna de viaje y de 200 mm en la posición más alta de la cuna de viaje.
- ! No reemplace el colchón Joie con otros colchones o almohadas.
- ! No use la cuna de viaje si la margen acolchada es deshecha o rota y el forro está a la vista.
- ! Los cuatro rieles laterales y el colchón tienen que ser desplegadas y sujetadas completamente antes de usar el producto.
- ! Mantenga los accesorios fuera del alcance de los niños. Quite los accesorios cuando el niño se puede levantar por sí solo.
- ! NO use la cuna como lugar para dormir antes de ensamblar el colchón.
- ! NO deposite la cuna en la cuna de viaje si no está en uso.
- ! Tiene que respetar las instrucciones de este manual cuando usa la cuna de viaje y la cuna.
- ! Para evitar la asfixia, descarte la bolsa de plástico y los materiales del embalaje antes de usar el producto. La bolsa de plástico y el embalaje tienen que ser guardadas lejos de los bebés y los niños.



## ¡IMPORTANTE! GUARDE ESTE MANUAL PARA FUTURAS CONSULTAS.

### Montaje de la Cuna de viaje

consulte las imágenes 1 - 6

Bloquee las barandillas

1. Empuje las barandillas cortas hacia arriba hasta que las dos queden rígidas. Si no quedan rígidas, empújelas de nuevo hacia arriba hasta que queden sujetas. 2
2. Bloquee las barandillas largas. 3
3. Empuje el centro del suelo hacia abajo. 4
  - ! Asegúrese de que todas las barandillas están bloqueadas antes de empujar hacia abajo el centro.

### Plegar la cuna de viaje

consulte las imágenes 7 - 13

- ! No desbloquee las barandillas todavía. El centro del suelo debe estar en la mitad antes de desbloquear las barandillas.
- ! No lo pliegue a la fuerza.
- ! Deberá quitar los dos tubos de la barandilla para plegarla. Si la barandilla no se pliega del todo, levante más el centro del suelo y repita el procedimiento desde el paso 3.
- ! Si el producto no se pliega, compruebe si alguna de las barandillas está bloqueada parcialmente. Apriete el botón de bloqueo para desbloquear la barandilla.

### Accesorios (es posible que no estén incluidos)

### Montaje del moisés

consulte las imágenes 14 - 17

### Cuidados y mantenimiento

1. No se puede retirar el material que la recubre.
2. Si su cuna de viaje se mancha, puede limpiarla con una esponja y agua jabonosa.
3. No utilice detergentes neutros sin diluir, gasolina u otros disolventes orgánicos para limpiar la cuna de viaje. Si lo hace, puede dañar la cuna de viaje.
4. Para limpiar la bolsa de transporte, lávela a máquina con agua tibia y déjela escurrir. No utilice lejía.
5. En la playa o en el jardín, limpie su cuna de viaje de arena y polvo. La arena puede dañar los bloqueos de las barandillas superiores.
6. Periódicamente, examine su cuna de viaje por si tuviera partes desgastadas, materiales dañados o descosidos. Sustituya o repare las partes que lo requieran.
7. Si no va a utilizar la cuna de viaje durante un periodo prolongado de tiempo, manténgala alejada de la luz del sol y fuera del alcance de los niños.

## PT Bem-vindo a Joie™

Parabéns por ter se tornado parte da família Joie! Estamos muito animados por fazer parte da sua vida com o seu pequeno. Enquanto estiver usando o Joie commuter™, seu bebê está apreciando um berço de viagem de alta qualidade, totalmente certificado, aprovado com os padrões europeus de segurança EN 716-1. 2008+A1:2013. Este produto é adequado para o uso com crianças com peso de 15kg (aproximadamente 0-4 anos de idade). Por favor, leia atentamente este manual e siga cada passo para garantir um passeio confortável e a melhor proteção para o seu filho.

Por favor, mantenha o Manual de Instruções à mão para referência futura.

Visite-nos em [joiebaby.com](http://joiebaby.com) para baixar manuais e ver mais emocionantes produtos Joie!

# ! IMPORTANTE GUARDE PARA O FUTURO REFERÊNCIA: LEIA COM ATENÇÃO

## Emergência

Em caso de emergência ou acidente, procure imediatamente atendimento médico para seu filho.

## Informações do Produto

Leia todas as instruções deste manual antes de utilizar o produto. Se você tiver quaisquer dúvidas, favor contate o revendedor. Os recursos podem variar dependendo do modelo.

Produto	Berço de Viagem Commuter
Adequada para	Pare de usar berço de viagem quando a criança atingir os 15 kg (cerca de 0 - 48 meses) ou for capaz de escalar
Materiais	Plásticos, metais, tecidos
Patente nº.	Patente pendente
Feito em	China
Nome da marca	Joie
Website	<a href="http://www.joiebaby.com">www.joiebaby.com</a>
Fabricante	Joie Children's Products (UK) Limited

## Lista de peças

Certifique-se de que todas as peças estão disponíveis antes da montagem. Se alguma parte estiver faltando, entre em contato com o representante local. Não são necessárias ferramentas para a montagem.

- |                       |                   |                |
|-----------------------|-------------------|----------------|
| 1 Berço de Viagem     | 5 Canto           | 9 Trilho Curto |
| 2 Colchão             | 6 Pé              | 10 Rodas       |
| 3 Bolsa de Transporte | 7 Tecido Dobrável |                |
| 4 Trilho Longo        | 8 Botão de Trava  |                |

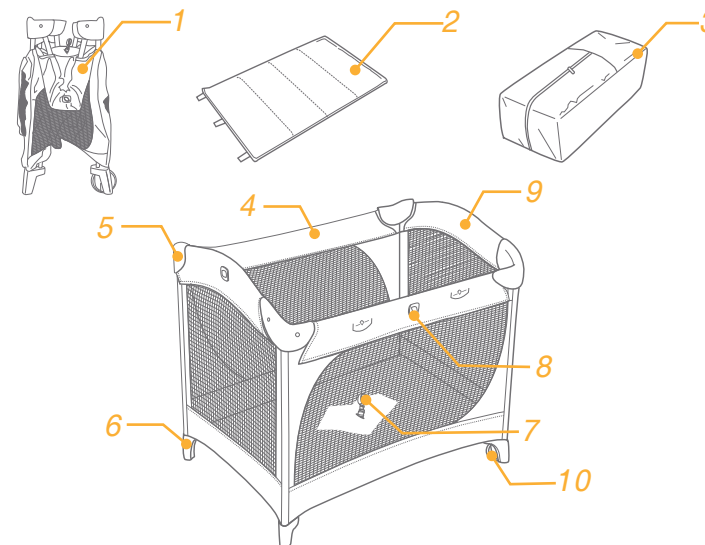

## Acessórios (podem não estar incluídos)

Certifique-se de que todas as peças estão disponíveis antes da montagem. Se alguma parte estiver faltando, entre em contato com o representante local. Não são necessárias ferramentas para a montagem.

- |           |
|-----------|
| 1 Moises  |
| 2 Bisnaga |



Os acessórios podem ser vendidos separadamente ou podem não estar disponíveis dependendo da região.

## ADVERTÊNCIAS

- ! É necessário a montagem por um adulto.
- ! Guarde o manual de instruções para referências futuras.
- ! Leia todas as instruções deste manual antes de usar o produto.
- ! Não use mais o berço de viagem se a criança chegar a 15 kg (quase 86 cm de altura) ou se isto pode escalar.
- ! Não utilize mais o cesto quando a criança pode sentar-se, ajoelhar-se ou levantar-se.
- ! A posição mais baixa do colchão é a mais segura e a base será usada sempre nesta posição logo que a criança é grande o suficiente para levantar-se.
- ! Não use acessórios ou peças de substituição que não os aprovados pelo fabricante.
- ! Não-conformidade com estes avisos ou instruções de uso pode levar a perigos.
- ! NÃO modifique o berço de viagem e não o use com peças componentes de outros produtores.
- ! NÃO use o berço de viagem se estiverem peças quebradas, danificadas ou faltando.
- ! Não deixe a criança sem supervisão. Supervisione sua criança em todos os momentos.
- ! Utilize o berço de viagem para só uma criança.
- ! Não use mais de um colchão no berço de viagem.
- ! Se o cesto estiver montado, não coloque a criança embaixo do cesto.
- ! NÃO deixe coisas no berço de viagem e não coloque o berço perto de outro produto que poderia causar a captura das pernas ou que poderia causar perigo de asfixia ou estrangulamento, por exemplo cordas, cabos de cortinas etc.
- ! Utilize o berço de viagem em um soalho em linha reta e nivelado.
- ! Certifique-se que não há riscos de chamas ou outras fontes de calor tais como o fogo produzido de cabos elétricos, chama de gás etc. perto do berço de viagem.
- ! Para evitar o perigo de estrangulamento, NÃO coloque artigos com cordas em volta do pescoço da criança não prende os cabos ao produto e não conecte cabos dos brinquedos.
- ! Todos os acessórios para montagem devem ser descartados corretamente e parafusadas completamente antes de usar o produto.
- ! Verifique regularmente os dispositivos e os acessórios de bloqueio.
- ! Verifique regularmente se o produto tiver peças de metal danificados, conexões soltas, peças faltando ou bordas afiadas.
- ! Não remova o berço de viagem enquanto a criança estiver dentro.
- ! Assegure-se que a cadeira está completamente dobrado ou desdobrado antes de deixar sua criança aproximar-se.

- ! Deve supervisionar a criança enquanto estiver no cesto. Não coloque o cesto em lugares perigosos.
- ! Para um ajuste seguro, o colchão deve ter não mais de 990 mm de comprimento e 660 mm de largura. Comprimento e largura devem fazer possível entre o colchão e os lados uma distância que não exceda 30 mm. A espessura do colchão não deve exceder 25 mm, assim a altura total (a distância da parte superior do colchão até a borda superior do produto) seja pelo menos de 500 mm na posição mais baixa do berço de viagem e de 200 mm na posição mais alta do berço de viagem.
- ! Não substituir o colchão Joie com outros colchões ou almofadas.
- ! Não use o berço de viagem se o lado acolchoado é descolado ou quebrado e o forro é exposto.
- ! As quatro rodas laterais e o colchão devem ser totalmente descobertos e fixados antes de usar o produto.
- ! Não deixe os acessórios para crianças. Remova os acessórios quando o bebê pode levantar-se sozinho no berço.
- ! NÃO use o cesto como lugar de dormir antes de montar o colchão.
- ! NÃO armazenar o cesto no berço de viagem se não seja usado.
- ! Deve respeitar as instruções deste manual ao usar o berço de viagem e o cesto.
- ! Para evitar sufocamento, remova o saco de plástico e a embalagem antes de usar este produto. O saco de plástico e as embalagens devem ser mantidos longe de bebês e crianças.

## IMPORTANTE! GUARDE PARA REFERÊNCIA FUTURA.

### Conjunto de Berço de Viagem

ver imagens 1 - 6

Travar as grades

1. Puxe as grades curtas até que ambas fiquem rígidas. Se não rígidas, puxe para cima novamente até que fiquem rígidas. 2
2. Trave as grades longas. 3
3. Empurre o centro do piso para baixo. 4
  - ! Se certifique que as grades travaram antes de baixar o centro.

### Dobrar o Berço de Viagem

ver imagens 7 - 13

- ! Não destrave as grades ainda. O centro do piso deve estar pela metade antes das grades destravarem.
- ! Não force para dobrar.
- ! Ambos os tubos devem ser liberados para a grade para dobrar, se não dobrar na grade totalmente, por favor, tire o centro do piso superior e, em seguida, tente novamente a partir da etapa 3.
- ! Se a unidade não dobrar, procure uma grade parcialmente travada. Torça o botão de trava para liberar a grade.

### Acessórios (podem não estar incluídos)

#### Conjunto Moises

ver imagens 14 - 17

### Cuidado e Manutenção

1. O material de cobertura é removível.
2. Seu berço de viagem pode ser limpo com uma esponja e água com sabão.
3. Não use detergente neutro não diluído, gasolina ou outro solvente orgânico para lavar o berço de viagem. Pode danificar o berço de viagem.
4. Para lavar a bolsa de viagem, lave à máquina em água morna e seque em varal. Não use alvejante.
5. Na praia ou no jardim, limpe a areia e asseie seu berço de viagem. Areia nas travas da grade longa pode causar dano.
6. De tempos em tempos, verifique seu berço de viagem para peças gastas, material ou costura rasgados. Substitua ou repare as peças como necessário.
7. Se o berço de viagem não estiver em uso por um período longo de tempo, coloque-o na sombra onde sua criança não possa acessá-lo.

## NL Welkom bij Joie™

Gefeliciteerd dat u nu lid bent van de Joie-familie! Het doet ons veel genoegen om deel uit te kunnen maken van uw leven met uw kleintje. Tijdens het gebruik van de Joie commuter™ geniet uw baby van het gebruik van een volledig gecertificeerde kwaliteitswieg, goedgekeurd volgens de Europese veiligheidsnorm EN 716-1 : 2008+A1:2013. Dit product is geschikt voor gebruik met kinderen die minder dan 15 (ongeveer 0 tot 4 jaar oud). Lees deze handleiding zorgvuldig en volg elke stap om voor een comfortabel slaapje en de beste bescherming van uw kind te zorgen.

Bewaar deze handleiding voor later gebruik.

Bezoek ons op [joiebaby.com](http://joiebaby.com) om handleidingen te downloaden en voor nog meer interessante producten van Joie.

# BELANGRIJK BEWAREN VOOR TOEKOMSTIG GEBRUIK: ZORGVULDIG LEZEN

## Noodsituatie

In noodsituaties of bij ongelukken direct medische hulp voor uw kind zoeken.

## Productinformatie

Lees alle aanwijzingen in deze handleiding voordat u het product gebruikt. Als u vragen hebt, kunt u contact opnemen met de verkoper. Sommige functies kunnen verschillen, afhankelijk van het model.

Product	Reiswieg voor woon-werkverkeer
Geschikt voor	Gebruik de reiswieg niet langer als het kind 15 kg weegt (ongeveer 0 tot 48 maanden) of als het er uit kan klimmen
Materialen	Kunststoffen, metaal, geweven stoffen
Patent nr	Patenten aangevraagd
Gemaakt in	China
Merknaam	Joie
Website	<a href="http://www.joiebaby.com">www.joiebaby.com</a>
Producent	Joie Children's Products (UK) Limited

## Onderdelenlijst

Zorg dat alle onderdelen voor het opslaan droog zijn. Als er items ontbreken of beschadigd zijn, kunt u contact opnemen met uw leverancier. Voor de montage is geen gereedschap nodig.

- |              |                     |              |
|--------------|---------------------|--------------|
| 1 reiswieg   | 5 hoekstuk          | 9 korte rail |
| 2 matras     | 6 Voet              | 10 wielen    |
| 3 draagtas   | 7 Opvouwbare gordel |              |
| 4 lange rail | 8 Vergrendelknop    |              |

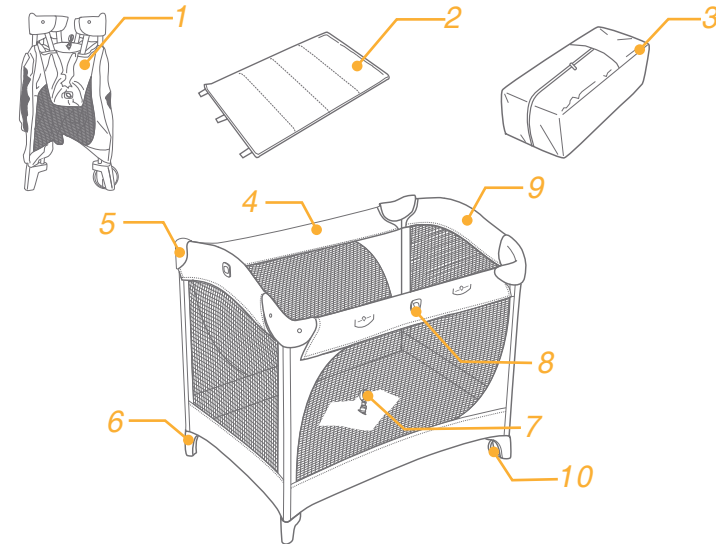

## Toebehoren (zijn mogelijk niet meegeleverd)

Zorg dat alle onderdelen voor het opslaan droog zijn. Als er items ontbreken of beschadigd zijn, kunt u contact opnemen met uw leverancier. Voor de montage is geen gereedschap nodig.

- 1 Wieg
- 2 Buis

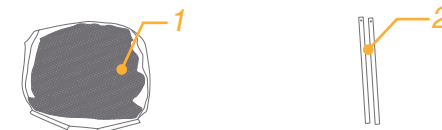

Accessoires kunnen al dan niet apart leverbaar zijn, afhankelijk van de regio.

## AANWIJZINGEN

- ! Het is noodzakelijk dat een volwassene de montage verwezenlijkt.
- ! Bewaarhandleiding voor toekomstig gebruik.
- ! Lees alle instructies in deze handleiding voordat u dit product gebruikt.
- ! Stop met het gebruik van kinderbedje als het kind heeft bereikt 15 kg (ongeveer 86 cm hoog) of in staat is om eruit te klimmen.
- ! Stop met het gebruik van uw wieg als het kind kan zitten, knielen of trek zelf op.
- ! Laagste positie van de matras is de veiligste en de basis wordt gebruikt telkens in deze positie zodra het kind oud genoeg is te staan.
- ! Gebruik alleen accessoires en vervangende onderdelen die door de fabrikant zijn goedgekeurd.
- ! Niet opvolgen van deze waarschuwingen en instructies kan leiden tot gevaar.
- ! Maak GEEN aanpassingen aan de kinderbedje en gebruik het niet met onderdelen van andere fabrikanten.
- ! Gebruik NIET de kinderbedje als onderdeel gebroken, gescheurd of ontbreken is.
- ! Laat uw kind nooit zonder toezicht. Houd uw kind in beeld.
- ! Gebruik de kinderbedje met slechts een kind tegelijk.
- ! Gebruik niet meer dan een matras in de kinderbedje.
- ! Zodra de wieg is geïnstalleerd, plaats uw kind NIET onder de wieg.
- ! Laat niets in de kinderbedje of plaatste kinderbedje dicht bij elkaar product, dat een voetaan de grond zou kunnen bieden of een gevaar voor verstikking of wurging te presenteren, bijv. snaren, blindgordijnen, koorden etc.
- ! Gebruik altijd kinderbedje op een vlakke vloer.
- ! Wees bewust van de risico's van open vuur en andere sterke warmtebronnen zoals elektrische kachels, gashaarden, etc in de buurt van de kinderbedje.
- ! Om verstikking te voorkomen, geen objecten te plaatsen met een touwtje om de nek van uw kind, op te schorten snaren van dit product, of bevestigingsstrings tot speelgoed.
- ! Alle montagearmaturen moeten volledig worden uitgevouwen en goed aangedraaid voor het gebruik van het product.
- ! Controleer regelmatig de sluisen en hulpstukken voor veiligheid.
- ! Controleer regelmatig het product voorschade aan hardware, losse verbindingen, ontbrekende delen of scheperanden.
- ! Verplaats NIET de kinderbedje met uw kind in.
- ! Zorg ervoor dat het product is gevouwen of volledig ontvouwd voor laten van uw kind benadering van de kinderbedje.

- ! U moet wonen om het kind, terwijl het in de wieg is. Gebruik de wieg niet in een gevaarlijke plaats.
- ! Vooreen veilig montage mag de matras niet minder zijn dan 990 mm in lengte en 660 mm in de breedte. De lengte en breedte moeten zodanig zijn dat de afstand tussen de matras en de zijden niet meer dan 30 mm bedraagt. De dikte van de matras moet niet meer dan 25 mm, de inwendige hoogte (de afstand van de bovenzijde van de matras aan de bovenrand van het product zijde) van ten minste 500 mm in de laagste stand van het vouwbedje en minstens 200 mm in de hoogste stand van de reisbed voor kinderen.
- ! Niet vervangen. Gebruik niet meer dan een matras of een zacht pad.
- ! Gebruik de kinderbedje NIET indien de gewatteerde rand gespleten of gebeten en daardoor de opvulling blootgelegd is.
- ! De vier zijrails en matras moeten volledig uitgevouwen en vastgezet voordat u het product.
- ! Houd accessoires buiten het bereik van het kind. Verwijder de accessoires bij het kind dat in staat is zichzelf in de kinderbedje omhoog te trekken.
- ! Gebruik de wieg NIET als slaapervoor de montage van de matras.
- ! Bewaar NIET de wieg in de kinderbedje, terwijl deze wordt niet gebruikt.
- ! U moet de aanwijzingen in deze handleiding bij het gebruik van het reisbedje en de wieg volgen.
- ! Om verstikking te voorkomen, verwijdert u plastic zak en verpakkingsmateriaal voor het gebruik van dit product. De plastic zak en verpakkingsmaterialen moeten dan uit de buurt van baby's en kinderen.

## BELANGRIJK! BEWAREN VOOR LATER GEBRUIK.

### Montage reiswieg

zie afbeeldingen 1 - 6

Vergrendel de rails

1. Trek de korte rails omhoog tot ze beide vast staan. Als ze niet vast staan, trekt u ze verder omhoog tot ze vast staan. 2
2. Vergrendel de lange rails. 3
3. Druk het midden van de bodem omlaag. 4
  - ! Controleer of alle rails vast zitten voordat u het midden omlaag brengt.

### Reiswieg opvouwen

zie afbeeldingen 7 - 13

- ! Maak de rails nog niet los. Het midden van de bodem moet halverwege omhoog zijn voordat de rails ontgrendelen.
- ! Opvouwen niet forceren.
- ! Beide buizen moeten ontgrendeld zijn opdat de rails kunnen opvouwen, als de rails niet volledig opvouwen moet u het midden van de bodem hoger optrekken en het opnieuw proberen vanaf stap 3.
- ! Als de eenheid niet opvouwt, moet u kijken of een rail nog gedeeltelijk vergrendeld is. Druk op de ontgrendelknop om de rail vrij te geven.

### Toebehoren (zijn mogelijk niet meegeleverd)

#### Montage wieg

zie afbeeldingen 14 - 17

### Verzorging en onderhoud

1. Het afdek materiaal kan niet worden verwijderd.
2. U kunt vlekken van de reiswieg verwijderen met een spons en zeepwater.
3. Gebruik geen onverdund neutraal schoonmaakmiddel, benzine of andere organische materialen om de reiswieg te wassen. Dat kan de reiswieg beschadigen.
4. Was de draagzak in een machine in lauwwarm water en druppeldroog. Niet bleken.
5. Veeg op het strand of in de tuin zand en grind van de reiswieg. Zand in de sloten van de bovenste rails kan schade veroorzaken.
6. Controleer de reiswieg van tijd tot tijd op slijtage, scheuren en beschadigde naden. Vervang of herstel de onderdelen als dat nodig is.
7. Als de reiswieg gedurende langere tijd niet gebruikt wordt, plaats hem dan in de schaduw waar uw kind er niet bij kan.

## FR Joie™ vous souhaite la bienvenue

Félicitations d'avoir rejoint la famille Joie™. Nous sommes ravis de faire partie de votre vie aux côtés de votre petit ange. Lorsque vous utilisez le Joie commuter™, vous utilisez un lit de voyage de haute qualité, pleinement certifié et approuvé selon les normes de sécurité européennes EN 716-1 : 2008+A1:2013. Ce produit est approprié à une utilisation avec des enfants de moins de 15 kg (entre 0 et 4 ans). Veuillez lire ce manuel attentivement et suivre chaque étape pour assurer un trajet confortable et la meilleure protection possible à votre enfant.

Gardez ce manuel d'instruction dans un endroit pratique d'accès dans le cas où vous souhaitez vous y référer ultérieurement.

Visitez notre site [Joiebaby.com](http://Joiebaby.com) pour télécharger les manuels et découvrir bien d'autres produits Joie passionnants.

# ! IMPORTANT A CONSERVER POUR RÉFÉRENCE ULTERIEURE: LIRE ATTENTIVEMENT

## Urgence

En cas d'urgence ou d'accident, faites immédiatement consulter un médecin à votre enfant.

## Informations sur le produit

Veuillez lire toutes les instructions de ce manuel avant d'utiliser ce produit. Pour toute question supplémentaire, veuillez consulter le revendeur. Certaines caractéristiques peuvent dépendre du modèle.

Produit	Lit de voyage
Approprié pour	Arrêtez d'utiliser le lit de voyage lorsque l'enfant dépasse 15 kg (entre environ 0 et 48 mois) ou est capable de l'escalader
Matériaux	Plastique, métal, tissu
No. brevet	Brevets en attente
Fabriqué en	China
Nom de marque	Joie
Site Web	<a href="http://www.joiebaby.com">www.joiebaby.com</a>
Fabricant	Joie Children's Products (UK) Limited

## Liste des pièces

Assurez-vous que toutes les pièces sont disponibles avant l'assemblage. Si une pièce est manquante, veuillez contacter votre revendeur local. Le montage ne nécessite aucun outil.

- |                    |                          |              |
|--------------------|--------------------------|--------------|
| 1 Lit de voyage    | 5 Coin                   | 9 Rail court |
| 2 Matelas          | 6 Pied                   | 10 Roues     |
| 3 Sac de transport | 7 Filet pliable          |              |
| 4 Rail long        | 8 Bouton de verrouillage |              |

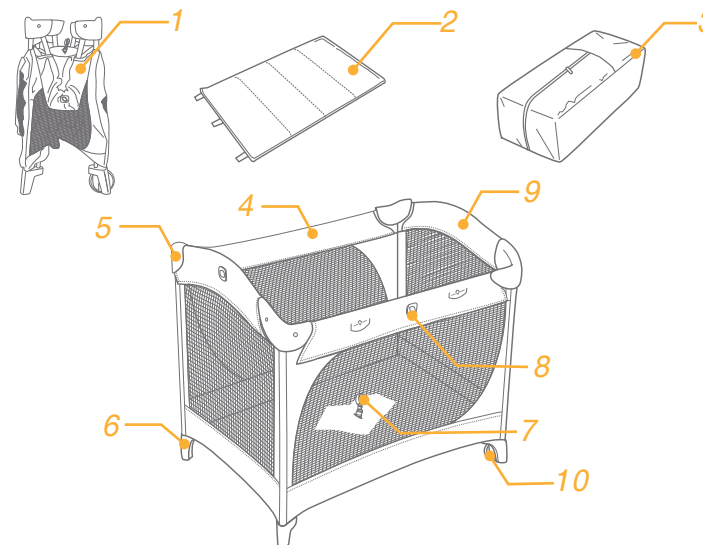

## Accessoires (peuvent ne pas être inclus)

Assurez-vous que toutes les pièces sont disponibles avant l'assemblage. Si une pièce est manquante, veuillez contacter votre revendeur local. Le montage ne nécessite aucun outil.

- 1 Bassinet
- 2 Tube



Les accessoires peuvent être vendus séparément ou ne pas être disponibles selon la région.



## MISES EN GARDE

- ! L'assemblage doit être réalisé par un adulte.
- ! Veuillez garder le mode d'emploi pour consultation dans l'avenir.
- ! Lisez tous les instructions du manuel avant d'utiliser ce produit.
- ! N'utilisez plus le lit pour voyage lorsque l'enfant pèse 15 kg (environ 86 cm de hauteur) ou lorsqu'il peut descendre lui-même.
- ! N'utilisez plus le berceau tresse lorsque l'enfant peut se tenir droit, agenouiller ou se tirer en haut sans aide.
- ! La position la plus basse du matelas est la plus sûre et la base sera utilisée à chaque fois dans cette position immédiatement que l'enfant est assez grand pour s'élever.
- ! N'utilisez pas d'accessoires ou de pièces de remplacement autres que ceux approuvés par le fabricant.
- ! Manquer de suivre ces mises en garde et ces instructions peut résulter en danger.
- ! Ne modifiez pas ce lit pour le voyage et ne l'utilisez pas avec des composants d'autres fabricants.
- ! N'utilisez pas ce lit pour le voyage si les pièces sont endommagées, brisées ou si elles manquent.
- ! Ne laissez pas l'enfant sans surveillance. Surveillez toujours l'enfant
- ! Utilisez le lit avec un seul enfant à la fois.
- ! N'utilisez pas plus d'un matelas dans le lit.
- ! Après avoir installé le berceau tressé, NE placez pas l'enfant sous le berceau tressé.
- ! NE laissez rien dans le lit et ne rangez le lit dans la proximité d'un autre produit qui pourrait constituer une prise de pied ou être un danger d'étouffement ou d'étranglement, par exemple des ficelles, des cordes des stores etc.
- ! Utilisez toujours le lit sur une surface plate et plane.
- ! Soyez conscients du risque de flamme ouverte et d'autres sources de chaleur excessive telles que des feux provoqués par les barres électriques, les feux déclenchés par les gaz etc. dans la proximité du lit pour le bébé.
- ! Pour éviter l'étranglement, NE placez pas des éléments avec des ficelles autour du cou de l'enfant, suspendez les cordes de ce produit, ou attachez les ficelles aux jouets.
- ! Toutes les installations pour l'assemblage doivent être dépliées et fixées correctement avant d'utiliser le produit.
- ! Vérifiez régulièrement la sécurité des loquets et des installations.
- ! Vérifiez régulièrement le produit pour des matériels endommagés, des jointures mal fixées ou des bords tranchants.
- ! NE déplacez pas le lit avec l'enfant à l'intérieur.
- ! Assurez-vous que le produit a été plié ou déplié complètement avant de laisser l'enfant dans la proximité du lit.
- ! Il faut surveiller l'enfant lorsqu'il se trouve dans le berceau tressé. Ne rangez pas le berceau tressé dans un endroit dangereux.
- ! Pour une installation sûre, le matelas ne doit pas être plus court de 990 mm en longueur et de 660 mm en largeur. La longueur et la largeur doivent être de manière que la distance entre le matelas et les côtés et les bouts ne dépasse pas 30 mm. L'épaisseur du matelas ne doit pas dépasser 25 mm, que la hauteur interne (la distance entre le haut du matelas et le bord supérieur du côté du produit) soit d'au moins 500 mm dans la position la plus basse du lit et au moins 200 mm dans la position la plus haute du lit.
- ! Ne remplacez pas le matelas Joie avec un autre matelas ou avec un coussin tendre.
- ! Au cas où le bord matelassé est déchiré ou piqué pour exposer le remplissage, n'utilisez pas le lit.
- ! Les quatre rails de côtés et le matelas doivent être dépliés et fixés complètement avant d'utiliser le produit.
- ! Gardez toujours les accessoires hors de la portée des enfants. Enlevez les accessoires lorsque l'enfant peut se lever lui-même dans le lit.
- ! N'utilisez pas le berceau tressé comme lit à dormir avant de l'assembler avec le matelas.
- ! NE PAS ranger le berceau tressé dans le lit s'il n'est pas utilisé.
- ! Il faut respecter les instructions de ce mode d'emploi lorsque vous utilisez le lit et le berceau tressé.
- ! Pour éviter l'étouffement, enlevez la bourse en plastique et les matériaux pour l'emballage avant d'utiliser le produit. La bourse en plastique et les matériaux pour l'emballage doivent puis être tenus hors de la portée des bébés et des enfants.

## IMPORTANT ! À CONSERVER POUR RÉFÉRENCE FUTURE.

### Montage du Lit de voyage

voir les images 1 - 6

Verrouiller les rails

1. Tirez sur les rails courts jusqu'à ce qu'ils deviennent rigides. S'ils ne sont pas rigides, tirez encore jusqu'à ce qu'ils le soient. 2
2. Verrouillez les rails longs. 3
3. Poussez le centre du fond vers le bas. 4
  - ! Vérifiez que les rails soient bien verrouillés avant d'abaisser le centre.

### Plier le Lit de voyage

voir les images 7 - 13

- ! Ne déverrouillez pas encore les rails. Le centre du plancher doit être à mi-hauteur avant de déverrouiller les rails.
- ! Ne forcez pas pour plier.
- ! Les deux tubes doivent être libérés pour pouvoir plier le rail, si le rail ne se plie pas complètement, veuillez lever plus haut la partie centrale du plancher, puis essayez à nouveau l'étape 3.
- ! Si l'unité ne se plie pas, cherchez un rail partiellement verrouillé. Appuyez sur le bouton de verrouillage pour relâcher le rail.

### Accessoires (peuvent ne pas être inclus)

### Assemblage du Bassinet

voir les images 14 - 17

### Entretien et maintenance

1. Le revêtement n'est pas amovible.
2. Le lit de voyage peut être lavé avec une éponge et de l'eau savonneuse.
3. N'utilisez pas de détergents neutres non dilués, de l'essence ou d'autres solvants organiques pour laver le lit de voyage. Vous pourriez endommager le lit.
4. Pour laver le sac de transport, lavez en machine à l'eau tiède et laissez sécher. N'utilisez pas d'eau de Javel.
5. Sur la plage et au jardin, retirez le sable et frottez le lit. Le sable présent dans les verrous des rails peut causer des dégâts.
6. Vérifiez régulièrement la présence de parties usées, de matériaux déchirés ou décousus sur le lit. Remplacez ou réparez les parties endommagées si besoin.
7. Si vous ne prévoyez pas d'utiliser le lit de voyage pendant une longue période, conservez-le à l'ombre, hors de portée des enfants.

## DE Willkommen bei Joie™

Glückwunsch, dass Sie ein Mitglied der Joie-Familie werden! Wir freuen uns sehr, Teil Ihres Lebens mit Ihrem Kleinkind zu sein. Mit der Verwendung des Joie commuter™ kommt Ihr Baby in den Genuß eines erstklassigen, voll zertifizierten Reisebetts, das gemäß den europäischen Sicherheitsstandards EN 716-1 : 2008+A1:2013 abgenommen wurde. Dieses Produkt eignet sich für Kinder mit einem Gewicht unter 15 kg (ca. 0-4 Jahre alt). Bitte lesen Sie diese Anleitung aufmerksam durch und beachten die einzelnen Schritte zur Gewährleistung eines komfortablen Schlafs und einer optimalen Sicherheit für Ihr Kind.

Bewahren Sie die Anleitung für eine spätere Bezugnahme bitte griffbereit auf.

Besuchen Sie uns unter [joiebaby.com](http://joiebaby.com), um Anleitungen herunterzuladen und um sich weitere aufregende Joie-Produkte anzuschauen.

# ! WICHTIG FÜR KÜNFTIGE BEZUGNAHME AUFBEWAHREN: SORGFÄLTIG LESEN

## Notfall

Suchen Sie bei einem Notfall oder Unfall umgehend einen Arzt für Ihr Kind auf.

## Produktinformationen

Lesen Sie alle Hinweise in dieser Anleitung, bevor Sie dieses Produkt verwenden. Bei weiteren Fragen wenden Sie sich bitte an Ihren Händler. Einige Merkmale können je nach Modell variieren.

Produkt	Commuter-Reisebett
Geeignet für	Verwenden Sie das Reisebett nicht mehr, wenn Ihr Kind das Gewicht von 15 kg erreicht hat (ca. 0 - 48 Monate) oder in der Lage ist, herauszuklettern.
Materialien	Kunststoff, Metall, Stoffe
Patent-Nr.	Patente angemeldet
Hergestellt in	China
Markenname	Joie
Website	<a href="http://www.joiebaby.com">www.joiebaby.com</a>
Hersteller	Joie Children's Products (UK) Limited

## Teileliste

Stellen Sie vor der Montage sicher, dass alle Teile vorhanden sind. Falls etwas fehlen sollte, wenden Sie sich bitte an Ihren Händler vor Ort. Für die Montage werden keine Werkzeuge benötigt.

- |                 |                |                 |
|-----------------|----------------|-----------------|
| 1 Reisebett     | 5 Eckstück     | 9 Kurze Schiene |
| 2 Matratze      | 6 Fuß          | 10 Räder        |
| 3 Tragetasche   | 7 Faltgurt     |                 |
| 4 Lange Schiene | 8 Einrasttaste |                 |

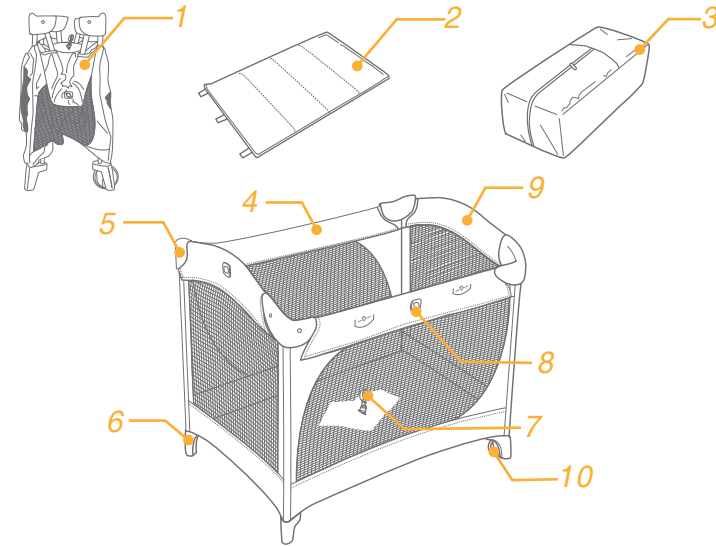

## Zubehör (im Kauf eventuell nicht enthalten)

Stellen Sie vor der Montage sicher, dass alle Teile vorhanden sind. Falls etwas fehlen sollte, wenden Sie sich bitte an Ihren Händler vor Ort. Für die Montage werden keine Werkzeuge benötigt.

- 1 Korbwiege
- 2 Rohr



Zubehör wird möglicherweise separat verkauft oder ist je nach Region nicht verfügbar.

## ACHTUNG

- ! Es muss von einem Erwachsenen zusammengebaut werden.
- ! Bewahren Sie diese Anleitungen, um sie auch in der Zukunft durchzulesen.
- ! Lesen Sie alle Anweisungen in diesem Handbuch vor Gebrauch des Produkts.
- ! Verwenden Sie das Kinderbett nicht mehr, wenn das Kind 15 kg erreicht (etwa 86 cm Größe) oder er klettern kann.
- ! Verwenden Sie den Korb nicht, wenn das Kind sitzen kann oder sich aufstehen kann.
- ! Die geringste Matrazeposition ist die sicherste und die Basis jedem Mal in dieser Position benutzt wird, sofort als das Kind gross genug ist zu winden.
- ! Verwenden Sie nur Zubehör- oder Ersatzteile, die vom Hersteller genehmigt sind.
- ! Die Nichteinhaltung dieser Warnungen oder Anleitungen kann zu Gefahren führen.
- ! Ändern Sie das Kinderbett NICHT und verwenden Sie es mit anderen Bauteilen von anderen Herstellern nicht.
- ! Verwenden Sie das Reisekinderbett nicht, wenn er gebrochene, fehlerhafte Teile zeigt oder wenn Teile fehlen.
- ! Lassen Sie das Kind unbeaufsichtigt nicht. Überwachen Sie das Kind ständig.
- ! Verwenden Sie das Bett für ein einziges Kind.
- ! Verwenden Sie nicht mehr als eine Matratze in dem Reisebett.
- ! Wenn der Korb aufgestellt ist, stellen Sie das Kind unter dem Korb nicht.
- ! Lassen Sie keine Dinge in dem Reisebett und legen Sie das Bett in der Nähe anderer Produkte, die die Befestigung der Füße verursachen können oder Ersticken oder Strangulierungsgefahr verursachen können, wie z.B Gurten, Jalousiekabeln usw.
- ! Verwenden Sie das Kinderbett auf einem geraden, planen Boden.
- ! Stellen Sie sich sicher, dass es kein offenes Feuer oder sonstige starke Wärmequellen wie Feuer wegen elektrischer Kabeln, Gasflamme usw in der Nähe des Reisebettes gibt.
- ! Vermeiden Sie Strangulierung, stellen Sie keine Gegenstände mit Gürtel rund um den Hals des Kindes nicht, hängen Sie Gurten bei diesem Produkt oder den Spielzeuge nicht auf.
- ! Alle Verbindungsstücke für den Zusammenbau müssen vollständig gelöst werden und sachgemäß verschraubt werden, vor dem Produkt zu verwenden.
- ! Prüfen Sie regelmäßig die Sperrungseinrichtungen und Verbindungsstücke.
- ! Prüfen Sie regelmäßig, ob das Produkt metallische beschädigte Teile, lose Verbindungen, fehlerhafte Teile oder scharfe Kanten hat.
- ! Bewegen Sie das Bett mit dem Kind hinein NICHT.
- ! Stellen Sie sich sicher, dass das Bett vollständig gefaltet oder entfaltet wurde, vor dem Kind in der Nähe des Bettes zu lassen.
- ! Überwachen Sie das Kind, wenn er in dem Bett steht. Stellen Sie das Bett in gefährlichen Plätzen nicht.
- ! Um eine sichere Befestigung zu gewährleisten, muss die Matratze nicht weniger als 990 mm Länge und 660 mm Breite. Die Länge und die Breite müssen einen Abstand von nicht mehr als 30 mm zwischen der Matratze und die Seiten gewährleisten. Die Dicke der Matratze muss 25 mm nicht überschreiten, so dass die gesamte Höhe (der Abstand zwischen der oberen Seite der Matratze bis der oberen Seite des Produktrandes) mindestens 500 mm in der untersten Seite des Reisekinderbettes und 200 mm in der höchsten Stellung des Reisekinderbettes betragen soll.
- ! Ersetzen Sie die Joie Matratze mit anderen Matratzen oder Kissen nicht.
- ! Verwenden Sie das Reisekinderbett nicht, wenn die bekleidete Seite los oder gebrochen ist und die Bekleidung gesehen kann werden.
- ! Die vier seitlichen Schienen und die Matratzen müssen vor der Verwendung des Produkts entdeckt und befestigt werden.
- ! Bewahren Sie die Zubehöre von den Kindern. Nehmen Sie die Zubehörde ab, wenn das Kind allein in dem Bett aufstehen kann.
- ! Verwenden Sie den Korb als Schlafplatz vor Zusammenbau der Matratze nicht.
- ! Lagern Sie den Korb in dem Reisebett nicht, wenn es nicht verwendet wird.
- ! Sie müssen die Hinweise in dieser Anleitung bei Verwendung des Reisekinderbettes und des Korbes beachten.
- ! Um das Ersticken zu vermeiden, spülen Sie die Kunststofftasche und die Verpackung vor der Verwendung des Produkts auf. Die Kunststofftüte und das Verpackungsmaterial müssen weit von den Babys und Kinder bewahrt werden.

## WICHTIG! FÜR KÜNFTIGE BEZUGNAHME AUFBEWAHREN.

### Montage des Reisebetts

siehe Abbildungen 1 - 6

Rasten Sie die Schienen ein.

1. Ziehen Sie die kurzen Schienen hoch, bis sie einrasten. Andernfalls ziehen Sie sie nochmals hoch, bis sie einrasten. 2
2. Rasten Sie die langen Schienen ein. 3
3. Drücken Sie die Bodenmitte nach unten. 4
  - ! Vergewissern Sie sich, dass alle Schienen eingerastet sind, bevor Sie die Mitte absenken.

### Reisebett zusammenklappen

siehe Abbildungen 7 - 13

- ! Rasten Sie die Schienen noch nicht aus. Die Bodenmitte muss bis zur Hälfte angehoben sein, bevor sich die Schienen ausklinken.
- ! Nicht mit Gewalt zusammenklappen.
- ! Beide Rohre müssen ausgeklinkt sein, damit die Schiene einklappt; und wenn die Schiene nicht vollständig einklappt, heben Sie die Bodenmitte bitte etwas höher und versuchen Sie es erneut ab Schritt 3.
- ! Lässt sich das Bett nicht zusammenklappen, suchen Sie nach einer halb eingerasteten Schiene. Drücken Sie die Einrasttaste zusammen, um die Schiene auszuklinken.

### Zubehör (im Kauf eventuell nicht enthalten)

### Montage der Korbwiege

siehe Abbildungen 14 - 17

### Pflege und Wartung

1. Das Abdeckmaterial kann nicht abgenommen werden.
2. Reinigen Sie Ihr Reisebett mit einem Schwamm und Seifenlauge.
3. Reinigen Sie das Reisebett nicht mit unverdünntem, neutralen Reinigungsmittel, Benzin oder einem anderen organischen Lösungsmittel. Das Reisebett kann dadurch beschädigt werden.
4. Waschen Sie die Tragetasche in der Waschmaschine mit lauwarmem Wasser und hängen Sie sie nass zum Trocknen auf. Kein Bleichmittel verwenden.
5. Stand Ihr Reisebett am Strand oder im Garten, entfernen Sie den Sand und Kies vom Reisebett. Sand in den oberen Schienenverriegelungen kann diese beschädigen.
6. Untersuchen Sie Ihr Reisebett gelegentlich auf abgenutzte Teile, abgenutzte Materialien oder aufgerissene Nähte. Ersetzen oder reparieren Sie die Teile, falls erforderlich.
7. Wird das Reisebett längere Zeit nicht verwendet, stellen Sie es bitte in einen Unterstand, wo Ihr Kind es nicht erreichen kann.

# IT Benvenuto a Joie™

Congratulazioni per essere entrato a far parte della famiglia Joie! Siamo lieti di potervi accompagnare nella vostra vita insieme al vostro bambino. Grazie a Joie commuter, il vostro bambino può godersi un lettino da viaggio di alta qualità e completamente certificato secondo gli standard europei EN 716-1 : 2008+A1:2013. Questo prodotto è adatto per a bambini di peso inferiore ai 15 kg (circa 0-4 anni). Leggere attentamente questo manuale e attenersi a ogni procedura per garantire un sonno confortevole e la migliore protezione per il bambino.

Tenere questo manuale di istruzioni a portata di mano per future consultazioni.

Visitate il nostro sito joiebaby.com per scaricare i manuali e conoscere altri eccezionali prodotti Joie!

## ! IMPORTANTE CONSERVARE PER RIFERIMENTI FUTURI: LEGGERE CON ATTENZIONE

### Emergenza

In caso di emergenza o di infortunio, rivolgersi immediatamente al medico per il vostro bambino.

### Informazioni sul prodotto

Leggere tutte le istruzioni del presente manuale prima di usare il prodotto. In caso di ulteriori domande, rivolgersi al rivenditore. Alcune funzioni potrebbero variare in base al modello.

Prodotto	Letto da viaggio Commuter
Adatto per	Interrompere l'utilizzo lettino da viaggio quando il bambino raggiunge i 15 kg (circa 0-48 mesi) o è in grado di arrampicarsi e uscire.
Materiale	Plastica, metallo, tessuto
N. brevetto	Brevetti in corso di concessione
Prodotto in	China
Marca	Joie
Sito web	www.joiebaby.com
Produttore	Joie Children's Products (UK) Limited

### Elenco componenti

Assicurarsi che tutti i pezzi siano disponibili prima dell'assemblaggio. Se manca qualche pezzo, contattare il rivenditore locale. Per l'assemblaggio non è necessario nessun attrezzo.

- |                      |                      |               |
|----------------------|----------------------|---------------|
| 1 Lettino da viaggio | 5 Angolo             | 9 Guida corta |
| 2 Materassino        | 6 Piedini            | 10 Ruote      |
| 3 Borsone            | 7 Cinghia pieghevole |               |
| 4 Guide lunghe       | 8 Pulsante di blocco |               |

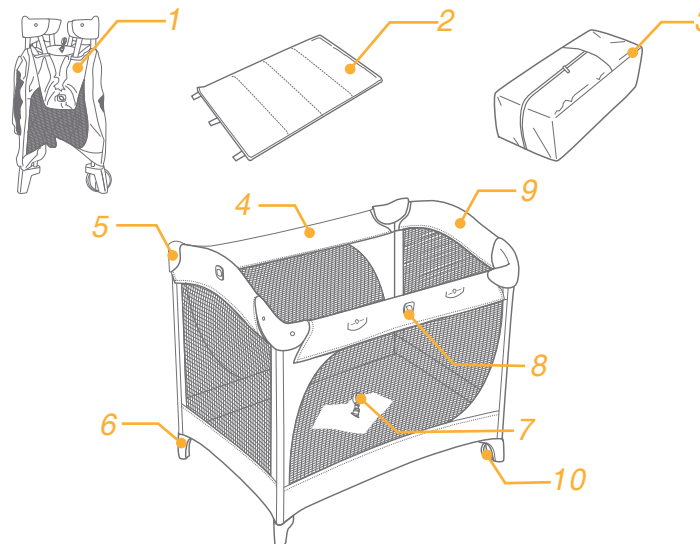

### Accessori (potrebbero non essere inclusi)

Assicurarsi che tutti i pezzi siano disponibili prima dell'assemblaggio. Se manca qualche pezzo, contattare il rivenditore locale. Per l'assemblaggio non è necessario nessun attrezzo.

- 1 Culla
- 2 Tubo



Gli accessori potrebbero essere venduti separatamente o non essere disponibili a seconda della regione.

## AVVERTENZE

- ! Il montaggio è richiesto da un adulto.
- ! Mantenete il manuale di istruzioni per un riferimento futuro.
- ! Leggete tutte le istruzioni di questo manuale prima di utilizzare il prodotto.
- ! Non usate il lettino da viaggio quando il bambino raggiunge i 15 kg (circa 86 cm di altezza) o se può salire.
- ! Non utilizzate più il carrello quando il vostro bambino può sedersi, inginocchiarsi o può sorgere.
- ! La posizione più bassa del materasso è la più sicura e la base sarà utilizzata ogni volta in questa posizione non appena che il bambino è abbastanza grande per stare in piedi.
- ! Non utilizzare accessori o pezzi di ricambio diversi da quelli approvati dal produttore.
- ! La mancata osservanza di queste avvertenze e istruzioni può causare pericoli.
- ! NON modificate il lettino da viaggio o utilizzare parti di altri produttori.
- ! Non usate il lettino da viaggio se ha parti rotte, danneggiate o mancano parti.
- ! NON lasciate il bambino incustodito. Sorvegliate il bambino in ogni momento.
- ! Usate il lettino da viaggio per un solo bambino.
- ! Non utilizzate più di un materasso nel lettino da viaggio.
- ! Se il cesto è montato, non posizionate il bambino sotto il cesto.
- ! Non lasciate cose nel lettino da viaggio e non posizionate il lettino in prossimità di un altro prodotto che può causare il serraggio della gamba o potrebbe causare un pericolo di soffocamento o di strangolamento, per esempio corde, cavi dalle persiane ecc.
- ! Utilizzate il lettino da viaggio su un piano rettilineo, a livello.
- ! Assicuratevi che non è alcun rischio di fiamme libere o altre fonti di calore forte come il calore prodotto dai cavi elettrici, fiamma del gas ecc. vicino al lettino da viaggio.
- ! Per evitare lo strangolamento, NON collocate oggetti con corde intorno al collo del bambino, non sospese corde di prodotti e non attaccati cavi ai giocattoli.
- ! Tutti gli accessori di montaggio devono essere dispiegati a fondo e correttamente avvitati prima di utilizzare il prodotto.
- ! Controllate regolarmente i dispositivi e gli accessori di bloccaggio.
- ! Controllare regolarmente se il prodotto ha parti metalliche danneggiate, connessioni allentate, parti mancanti o bordi taglienti.
- ! NON spostate il lettino da viaggio mentre il bambino si trova all'interno.
- ! Assicuratevi che il lettino da viaggio è stato ripiegato o aperto completamente prima di consentire al bambino di avvicinarsi.
- ! Dovete guardare il bambino mentre si trova nel cesto. Non posizionate il cesto in luoghi pericolosi.
- ! Per un fissaggio sicuro, il materasso non deve essere inferiore a 990 mm di lunghezza e 660 mm di larghezza. Lunghezza e larghezza devono fornire una distanza tra il materasso e i lati non superiore a 30 mm. Il spessore del materasso non deve superare 25 mm, in modo che l'altezza totale (la distanza tra la parte superiore del materasso al bordo superiore del prodotto) essere di almeno 500 mm nella posizione più bassa del lettino da viaggio e 200 mm nella posizione più alta del lettino da viaggio.
- ! Non sostituite il materasso Joie con altri materassi o cuscini.
- ! Non usate il lettino da viaggio se il bordo rivestito è disfatto o strappato e il rivestimento è esposto.
- ! Le quattro barre laterali e il materasso devono essere scoperte e fissate completamente prima di utilizzare il prodotto.
- ! Tenete gli accessori fuori dalla portata dei bambini. Rimuovete gli accessori quando il bambino si può sollevare solo in lettino.
- ! NON usate il cestino come posto per dormire prima di assemblare il materasso.
- ! NON immagazzinare il cesto nel lettino da viaggio se non viene utilizzato.
- ! È necessario seguire le istruzioni di questo manuale per utilizzare il lettino da viaggio e il cesto.
- ! Per evitare il soffocamento, rimuovete il sacchetto di plastica e la confezione prima di utilizzare questo prodotto. Il sacchetto

## IMPORTANTE! DA CONSERVARSI PER FUTURE CONSULTAZIONI.

### Assemblaggio del lettino da viaggio

vedere le immagini 1 - 6

Bloccare le guide.

1. Tirare verso l'alto le guide corte finché non diventano rigide. Se non diventano rigide, tirare di nuovo verso l'alto. 2
2. Bloccare le guide lunghe. 3
3. Spingere verso il basso la parte centrale del lettino. 4
  - ! Assicurarsi di aver bloccato tutte le guide prima di abbassare la parte centrale.

### Come ripiegare il lettino da viaggio

vedere le immagini 7 - 13

- ! Non sbloccare ancora le guide. La parte centrale del lettino deve essere sollevata a metà prima di sbloccare le guide.
- ! Non piegare con forza.
- ! Entrambi i tubi devono essere rilasciati per poter ripiegare la guida, se la guida non si piega completamente, sollevare la parte centrale del lettino più in alto e quindi riprovare dal punto 3.
- ! Se l'unità non si piega, cercare una guida parzialmente bloccata. Premere il pulsante di blocco per sbloccare la guida.

### Accessori (potrebbero non essere inclusi)

### Assemblaggio della culla

vedere le immagini 14 - 17

### Cura e manutenzione

1. Il materiale della copertura non è rimovibile.
2. Il lettino da viaggio può essere pulito con una spugna e una soluzione di acqua e sapone.
3. Non usare un detergente neutro non diluito, benzina o altri solventi organici per lavare il lettino da viaggio. Potrebbero danneggiare il lettino da viaggio.
4. Lavare il borzone in lavatrice con acqua tiepida e lasciarlo asciugare senza stirare. Non usare candeggina.
5. In spiaggia o in giardino, eliminare la sabbia dal lettino da viaggio. In caso di presenza di sabbia sui blocchi della guida lunga superiore, si potrebbero danneggiare.
6. Controllare periodicamente la presenza di componenti usurati, materiali strappati o scuciti nel lettino da viaggio. Se necessario, sostituire o riparare i componenti.
7. Se il lettino da viaggio non viene utilizzato per un periodo di tempo prolungato, conservarlo all'ombra fuori dalla portata dei bambini.



## TR Joie™ ye Hoş Geldiniz

Joie ailesine katıldığınız için tebrikler! Çocuğunuzla olan yolculuğunuzda size katılmaktan büyük bir heyecan duyuyoruz. Joie commuter™ kullanırken, bebeğiniz yüksek kaliteli, tam sertifikalı, EN 716-1 : 2008+A1:2013 Avrupa güvenlik standartlarıyla onaylanmış seyahat karyolasının keyfini çıkarır. Bu ürün, kilosu 15 kg altında olan (yaklaşık 0-4 yaş) çocuklar için kullanıma uygundur. Rahat bir uyku ve çocuğunuz için en iyi korumayı sağlamak üzere lütfen bu kılavuzu dikkatle okuyun ve her bir adımı izleyin.

İleride başvurmak için lütfen bu Talimat Kılavuzunu saklayın.

Kılavuzları indirmek ve daha heyecan verici Joie ürünlerine bakmak için joiebaby.com adresinde bizi ziyaret edin.

# ! ÖNEMLİ İLERİDE BAŞVURMAK İÇİN SAKLAYIN: DİKKATLİCE OKUYUN

## Acil durum

Acil durumda ya da kaza olduğunda, çocuğunuz için hemen tıbbi yardım alın.

## Ürün Bilgisi

Bu ürünü kullanmadan önce bu kılavuzdaki tüm talimatları okuyun. Sorularınız varsa lütfen satıcıyla iletişime geçin. Bazı özellikler modele bağlı olarak değişebilir.

Ürün Uygunluk	Commuter Seyahat Karyolası Çocuk 15 kg kiloya ulaştığında (yaklaşık 0-48 ay) veya tırmanabilmeye başladığında seyahat karyolasını kullanmayı bırakın.
Malzemeler	Plastik, metal, kumaş
Patent No.	Patentler beklemededir
Çin'de Marka	China Joie
Web sitesi	www.joiebaby.com
Üretici	Joie Children's Products (UK) Limited

## Parça Listesi

Montajdan önce tüm parçaların olduğundan emin olun. Eksik parça varsa lütfen yerel satıcınıza başvurun. Montaj için alet gerekli değildir.

- |                     |                  |                 |
|---------------------|------------------|-----------------|
| 1 Seyahat Karyolası | 5 Köşe           | 9 Kısa Korkuluk |
| 2 Şilte             | 6 Ayak           | 10 Tekerlekler  |
| 3 Taşıma Çantası    | 7 Katlama Ağı    |                 |
| 4 Uzun Korkuluk     | 8 Mandal Düğmesi |                 |

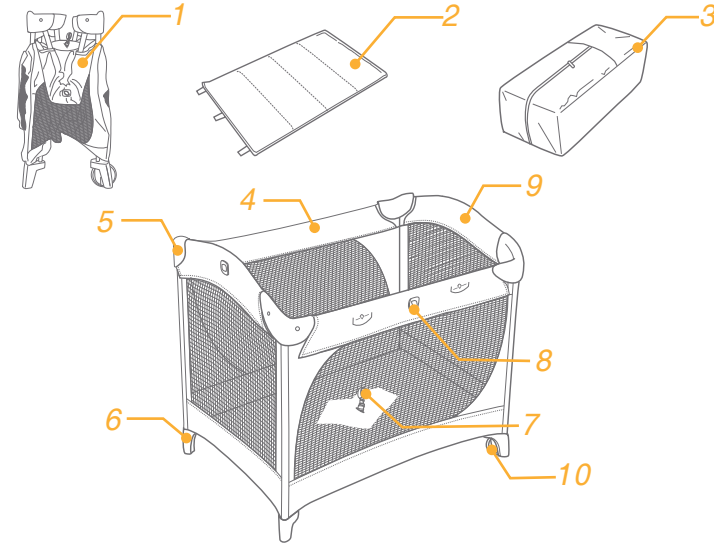

## Aksesuarlar (dahil olmayabilir)

Montajdan önce tüm parçaların olduğundan emin olun. Eksik parça varsa lütfen yerel satıcınıza başvurun. Montaj için alet gerekli değildir.

- 1 Beşik
- 2 Tüp



Aksesuarlar, bölgeye bağlı olarak ayrı satılabilir veya mevcut olmayabilir.

# AVVERTENZE

- ! Bu urunu kullanmaya başlamadan önce olası tehlikeleri önlemek için bu kullanım talimatlarını dikkatle okuyun.
- ! Montajı yetkinler tarafından yapılır.
- ! Kullanım kılavuzunu ileride referans olarak kullanmak üzere.
- ! Cocuğun 15 Kg (yaklaşık 86 cm) veya cocuğun tırmanırsa seyahat için yatağı kullanmayın.
- ! Cocuğunu yerde oturuyorsa, sepeti kullanmayın çünkü ayakta kalkabilir.
- ! Dosek en düşük pozisyonunda olduğun zaman en güvenli olur ve çocuk ayaga kadar kalkarsa hemen baz bu pozisyona her zaman kullanılabilir.
- ! Üreticinin onayladıklarının dışında aksesuar veya yedek parça kullanmayın.
- ! İşbu uyarıların ve kullanma kılavuzunun yazılanların uygulanmaması tehlikeye yol açabilir.
- ! Baska üreticilerden parçaların kullanmayın ve seyahat için yatağı değişiklikler yapmayın.
- ! Bir parçanın kopuk, bozuk veya eksik olması durumunda seyahat için yatağı kullanmayınız.
- ! Cocuğunuzu yalnız bırakmak tehlikeli olabilir. Her zaman çocuğunuzu bakın.
- ! İşbu seyahat için yatağı tek bir çocuğu için kullanın.
- ! Bir dosek ten fazla seyahat için yatağında koymayın.
- ! Eğer, sepetin monte edilmiş olursa, çocuğun üst altından koymayın.
- ! Cocuğun ayakların tıkanma olasılığını ortadan kaldırmak için mama sandalyesini kabloların, perde-lerin veya benzeri cisimlerin bulunabileceği pencere veya duvarların yakınında bırakmayınız.
- ! Urunu sadece yatay ve sağlam bir yüzey üzerinde konumlandırınız.
- ! Yangın ve yanıkların önlemek için, seyahat için yatağı asla elektrikli alet, gazlı ısıtıcıların ya da baska herhangi bir ısı kaynağının yakınında bırakmayınız, ürünü elektrik kablolarından uzak bir yerde tutunuz.
- ! Cocuğun boğulma ve/veya tıkanma olasılığını ortadan kaldırmak için kabloların, ve benzeri cisimlerin bulunabileceği çocuğun boğazın yanında ve seritli olan oyuncaklarının yanına bırakmayınız.
- ! Montaj için tüm parçalar acilmesine gerekiyor ve ürünün kullanmadan önce uygun olarak montaj edilmesi gerekiyor.
- ! Bloke edilen parçalar ve cihazlar sürekli ile kontrol edin.
- ! Ürün demir parçaların bozukluğu, bağlanma yerleri zayıf olursa, eksik parça ve keskin kenarları olmaması için sürekli ürünün kontrol edin.
- ! Eğer seyahat için yatağın içinde çocuğu varsa onun baska bir yerde taşınmayın.
- ! Çocuğu seyahat için yatağı yaklaşımadan önce onun katlamasına ve açmasına tam olduğuna emin olun.
- ! Cocuğun sepet içinde bulunduğun zaman sürekli izlenin. Tehlikeli yerlerde sepeti koymayın.
- ! Güvenli bir sabitleme için, doseğin genişliğin 660 mm ve boyu 990 mm altında olmamasına gerekiyor. Boyu

ve genişliğin doseğin ve kenarların arasında 30 mm gecmeden bir boşluk olmamasına gerekiyor. Dosek kalınlığının 25 mm geçmemesi gerekiyor, ve genel yüksekliği (dosek yüksek yeri ve ürünün yüksek yerine a kadar) seyahat için yatağın en düşük pozisyon minimum 500 mm olmasına gerekiyor ve en yüksek pozisyona 200 mm olmasına gerekiyor..

- ! Joie Dosesi baska bir dosek ve yastığı ile değiştirmeyin.
- ! Eğer seyahat için yatağın kenarlarını dizilmiş olursa ozaman onun kullanayın.
- ! Kenardan olan 4 rayların ve dosek acilmesine gerekiyor ve ürünün kullanmadan önce sabit monte edilmesi gerekir.
- ! Çocukların yanına aksesuarlar bırakmayın. Eğer çocuğun yataktan kendisi atlayabilirse ozaman aksesuarların baska bir yere bırakın.
- ! Eğer sepetin kullanılmıyorsa, ozaman yatağa depolanmayın.
- ! Eğer sepetin kullanılmıyorsa, ozaman yatağa depolanmayın .
- ! İşbu kullanma kılavuzundan seyahat için yatağı ve sepetin yazılan talimatların uygulanmasını gerekiyor.
- ! Cocuğun boğulmaması için, işbu ürün kullanmadan önce plastik ambalajı çıkarın. Plastik torbaları ve ambalajları bebeklerden ve küçük çocukların uzak durmasına gerekiyor .

# ÖNEMLİ! İLERİDE BAŞVURMAK İÇİN SAKLAYIN.

## Seyahat Karyolası Montajı

bkz. görüntü 1 - 6

Korkulukları kilitleyin

1. Her ikisi de sabit hale gelene kadar kısa korkulukları kendinize çekin. Sabit hale gelmezse, sabitleşene kadar yeniden çekin. 2
  2. Uzun korkulukları mandalla kilitleyin. 3
  3. Tabanın orta kısmını aşağı itin. 4
- ! Orta kısım aşağı itilmeden önce tüm korkulukların kilitli durumda olduğundan emin olun.

## Seyahat Karyolasını Katlama

bkz. görüntü 7 - 13

- ! Korkulukların kilidini açmayın. Korkulukların kilidi açılmadan önce tabanın orta kısmı yarıya kadar yükselmiş olmalıdır.
- ! Katlama işlemi sırasında aşırı güç kullanmayın.
- ! Korkuluğun katlanması için her iki tüp de çıkarılmalıdır. Korkuluk tamamen katlanmazsa, lütfen tabanın orta kısmını daha yükseğe kaldırın ve 3. adımdan itibaren tekrar deneyin.
- ! Birim katlanmıyorsa, mandalla tutturulmuş bir korkuluk olup olmadığını kontrol edin. Bu korkuluğu serbest bırakmak için mandal düğmesini sıkın.

## Aksesuarlar (dahil olmayabilir)

### Beşik Montajı

bkz. görüntü 14 - 17

## Bakım ve Koruma

1. Kaplama malzemesi takılıp çıkarılamaz.
2. Seyahat karyolanız bir sünger ve sabunlu su yardımıyla yerinde temizlenebilir.
3. Seyahat karyolasını değiştirmek için seyreltilmemiş deterjan, gaz ya da başka bir organik çözelti kullanmayın. Bu işlem seyahat karyolasına zarar verebilir.
4. Taşıma çantasını temizlemek için, ılık suda çamaşır makinesinde yıkayın ve asarak kurutun. Çamaşır suyu kullanmayın.
5. Karyolayı kumsalda ya da bahçede kullandıktan sonra kum ve çakıl taşlarını temizleyin. Üst korkuluk kilitlerine kum kaçması, ürüne zarar verebilir.
6. Seyahat karyolanızı eskimiş parçalar, yırtık malzeme ya da sökülmüş dikiş olup olmadığını tespit etmek için ara sıra kontrol edin. Gerek duyduğunuzda ilgili parçaları değiştirin ya da onarın.
7. Seyahat karyolası uzun süre kullanılmayacaksa, lütfen karyolayı gölgede, çocuğunuzun erişemeyeceği bir yerde saklayın.

## مرحباً بك في عالم Joie™ AR

تهانينا على انضمامك إلى عائلة Joie. إننا في غاية السعادة لاشترائكنا في رحلتك مع طفلك الصغير. يتمتع طفلك بالنوم المريح أثناء استخدام سرير الطفل المتنقل عالي الجودة من commuter™ الذي تقدمه Joie حيث إنه مطابق لمعايير السلامة الأوروبية EN 716-1: 2008+A1:2013 ويرجى العلم بأن هذا المنتج مناسب لحمل الأطفال الذين يقل وزنهم عن 15 كجم (منذ الميلاد حتى أربع سنوات تقريباً). الرجاء قراءة هذا الدليل بعناية واتباع كل خطوة فيه لضمان نوم مريح وأفضل حماية لطفلك.

الرجاء الاحتفاظ بدليل التعليمات في مكان قريب للرجوع إليه مستقبلاً.

تفضل بزيارتنا في موقع الويب Joiebaby.com لتنزيل أدلة التعليمات والاطلاع على مزيد من منتجات Joie الرائعة.

## مهم!

# احتفظ بهذا الدليل للرجوع إليه في المستقبل. اقرأه بعناية.

## الطوارئ

في حالة الطوارئ أو الحوادث، اطلب الرعاية الطبية لطفلك فوراً.

## معلومات المنتج

اقرأ كل التعليمات الواردة في هذا الدليل قبل استخدام هذا المنتج. إذا كانت لديك أي استفسارات أخرى، فلجاء استشارة الموزع. قد تختلف بعض الميزات حسب الطراز.

المنتج	سرير طفل متنقل
الفئة المستهدفة	توقف عن استخدام سرير الطفل المتنقل عندما يصل وزن الطفل 15 كجم (منذ الميلاد وحتى 48 شهراً تقريباً) أو عندما يكون الطفل قادراً على الخروج منه بمفرده
الخامات	بلاستيك، معدن، قماش
رقم براءة الاختراع	في انتظار حصوله على براءة اختراع
صنّع في	الصين
اسم العاركة	Joie
موقع الويب	www.joiebaby.com
المصنّع	Joie Children's Products (UK) Limited

## قائمة الأجزاء

تأكد من توفر كل الأجزاء قبل التجميع. في حالة عدم توفر أي جزء، الرجاء الاتصال بالموزع المحلي.

- 1 سرير الطفل المتنقل
- 2 المرتبة
- 3 حقيبة الحمل
- 4 حاجز طويل
- 5 زاوية
- 6 قدم
- 7 شريط الطي
- 8 زر المزلاج
- 9 حاجز قصير
- 10 عجلات

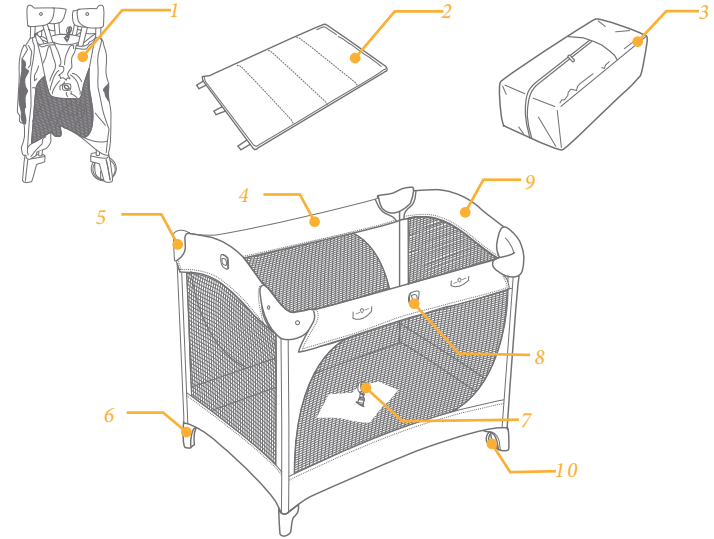

## الملحقات (قد لا تكون مرفقة)

تأكد من توفر كل الأجزاء قبل التجميع. في حالة عدم توفر أي جزء، الرجاء الاتصال بالموزع المحلي. لا داع لاستخدام أية أدوات لتثبيت العربة.

- 1 سُريرُ الوليد
- 2 وصلة

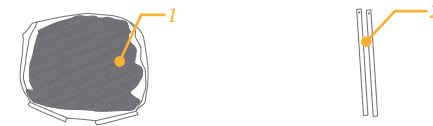

قد يتّاح الملحقات بشكل منفصل أو قد لا تتوفر حسب المنطقة.

## تحذير

! يجب التجميع بواسطة شخص بالغ.

! الرجاء الاحتفاظ بدليل التعليمات للرجوع إليه في المستقبل.

! يرجى قراءة كافة التعليمات الواردة في هذا الدليل قبل استخدام المنتج.

! توقف عن استخدام سرير الطفل المنتقل عندما يصل وزن الطفل 15 كجم (يصل ارتفاعه 86 سم تقريباً) أو عندما يكون الطفل قادراً على الخروج منه بمفرده.

! توقف عن استخدام سَريرِ الوَلِيدِ عندما يكون الطفل قادر على الجلوس أو الحبو بمفرده (منذ الميلاد وحتى 6 أشهر).

! بعد الوضع السفلي للمرتبة الوضع الأكثر أماناً. لذا ينبغي دائماً استخدام المرتبة في أدنى موضع عندما يستطيع الطفل الجلوس.

! عدم اتباع هذه التحذيرات والتعليمات يمكن أن يؤدي إلى حدوث خطر.

! تجنب إجراء أية تعديلات على هذا السرير ولا تستخدمه مع أجزاء من إنتاج مُصنِّعين آخرين.

! لا تستخدم المنتج في حالة وجود أي قطع مكسورة أو بالية أو مفقودة.

! يحظر ترك طفلك دون مراقبة. واحرص دائماً على وجوده على مرأى منك.

! استخدم السرير لحمل طفل واحد فقط في كل مرة.

! احرص على عدم استخدام أكثر من مرتبة واحدة في سرير الطفل المنتقل.

! تجنب وضع الطفل تحت الناموسية بعد تثبيتها مباشرةً.

! تجنب ترك أي جسم في سرير الطفل أو وضع السرير على مقربة من منتج آخر، حيث قد يعرض الطفل لخطر الاختناق أو الخنق، على سبيل المثال

تجنب ترك السلاسل أو حبال الستائر المتدلية وما إلى ذلك.

! احرص دائماً على استخدام سرير الطفل المنتقل على أرضية مستوية ومسطحة.

! تنبه إلى خطر النيران المكشوفة ومصادر الحرارة القوية الأخرى، مثل نيران المدفآت الكهربائية ونيران مواقد الغاز، وما إلى ذلك، الموجودة بالقر

ب من المنتج.

! لتجنب الاختناق، لا تضع أي أشياء مزودة بحبل أو سلك حول عنق طفلك، أو تعلِّق حبالاً أو أسلاكاً من هذا المنتج.

! ينبغي فك كل قطع التجميع بالكامل وإحكام ربطها بشكل سليم قبل استخدام المنتج.

! افحص بانتظام الأقفال وقطع التثبيت وأحكام ربطها عند الضرورة لضمان السلامة.

! افحص المنتج بانتظام بحثاً عن أدوات تالفة أو مفصلات مرتخية أو أجزاء مفقودة أو حواف حادة.

! تجنب تحريك سرير الطفل أثناء وجود الطفل بداخله.

! تأكد من طي المنتج أو بسطه تماماً قبل السماح للطفل بالاقتراب منه.

! يجب مراقبة الطفل أثناء وجوده تحت الناموسية. تجنب وضع الناموسية في مكان خطير.

! لإجراء عملية التركيب بأمان لا يجب أن يقل طول المرتبة عن 990 ملم 660 ملم في العرض، كما يجب ألا تتجاوز المسافة الفاصلة بين المرتبة وكلا

الجانبين ونهايات السرير 30 ملم، كما يجب ألا يتجاوز سمك المرتبة 25 ملم، على أن يكون الارتفاع الداخلي للسرير (المسافة من أعلى المرتبة

إلى الحافة العليا من جانب المنتج) هو 500 مم على الأقل في الوضع السفلي لسرير الطفل المنتقل و200 ملم في الوضع السفلي للسرير.

! تجنب استبدال مرتبة Joie بمرتبة أو وسادة أخرى.

! تجنب استخدام السرير المنتقل في حال تقسيم الحافة المبطننة أو قضمها وظهور الحشو الداخلي.

! يجب عدم طي حواجز الجوانب الأربعة والمرتبة وتأمينهم تماماً قبل استخدام المنتج.

! احتفظ بالملحقات بعيداً عن متناول الأطفال. احرص على إزالة الملحقات عندما يكون الطفل قادراً على إخراج نفسه من سرير الطفل.

! تجنب استخدام الناموسية كغطاء قبل تركيبها مع المرتبة.

! تجنب تخزين الناموسية في سرير الطفل عندما لا تكون قيد الاستخدام.

! يجب اتباع التعليمات الواردة في هذا الدليل عند استخدام المنتج.

! لتجنب الاختناق، أزل الكيس البلاستيكي ومواد التغليف قبل استخدام هذا المنتج. ويتعين بعد ذلك الاحتفاظ بالكيس البلاستيكي ومواد التغليف بعيداً

عن متناول الرضع والأطفال.

! استخدم ملحقات أو أجزاء بديلة غير تلك المعتمدة من المُصنِّع.

## مهم!

احتفظ بهذا الدليل للرجوع إليه في المستقبل.

### تركيب سرير الطفل المتنقل

راجع الصور من 6 - 1

تأمين قفل الحواجز الجانبية

1 اسحب الحواجز القصيرة لأعلى حتى يتم تثبيتها، وفي حال عدم تثبيتها بإحكام، اسحبها لأعلى مرة أخرى حتى تثبت. 2

2 قم بفتح الحواجز الطويلة. 3

3 ادفع وسط أرضية السرير لأسفل. 4

! تأكد من تأمين جميع الحواجز قبل خفض وسط السرير.

### طلي سرير الطفل المتنقل

راجع الصور من 15 - 7

تجنب فتح الحواجز، وتأكد من تثبيت منتصف أرضية السرير في موضعه قبل فتح الحواجز.

تجنب طلي السرير بقوة.

يجب تحرير الوصلات لطلي الحواجز بسهولة ويسر، وفي حالة عدم طلي الحواجز تماما، يرجى رفع منتصف الأرضية لأعلى، ثم حاول مرة أخرى كما هو موضح في الخطوة 3.

في حال عدم طلي الوحدة، حاول غلق الحاجز جزئيا، واضغط على زر المزلاج لتحرير الحاجز.

### الملحقات (قد لا تكون مرفقة)

#### تركيب سرير الوليد

راجع الصور من 17 - 14

#### العناية والصيانة

1 لا يمكن إزالة مواد التغليف.

2 يمكن تنظيف سرير الطفل المتنقل باستخدام أسفنج وماء وصابون.

3 تجنب استخدام المنظفات المحايدة غير المخففة أو البنزين أو المذيبات العضوية الأخرى لتنظيف سرير الطفل، فقد يتسبب ذلك في تلفه.

4 احرص على غسل حقيبة الحمل في الغسالة باستخدام ماء فاتر ثم اتركها لتجف. لا تستخدم مادة تبيض.

5 احرص على تنظيف حقيبة الحمل من الرمال والحصى في حال استخدامها على الشاطئ أو في الحديقة، حيث قد يتسبب دخول الرمال في تلف أقفال الحاجز العلوي في حال دخولها فيه.

6 تحقق من عدم وجود أجزاء تالفة أو أقمشة ممزقة أو غرز مفكوكة في سرير الطفل المتنقل وذلك من وقت لآخر، واستبدل الأجزاء أو أصلحها حسب الحاجة.

7 في حال عدم استخدام سرير الطفل المتنقل لفترة طويلة، يرجى وضعه بعيدا عن أشعة الشمس وعن تناول الأطفال.



Joie Children's Products (UK) Ltd,  
Venture Point, Towers Business Park  
Rugeley, Staffordshire, WS15 1UZ

bring the kids™

Share the joy at [joiebaby.com](http://joiebaby.com)

P-IM0117B