

KitchenAid

Food Processor
5KFP1318*
5KFP1319*



EN	Use & Care manual	2	FI	Käyttö- ja huolto-opas	167
DE	Gebrauchs- und Pflegeanleitung	19	DA	Vejledning til anvendelse og vedligehold	183
FR	Manuel d'utilisation et d'entretien	36	IS	Notenda & Meðhöndlunar handbók	199
IT	Manuale d'uso e manutenzione	55	RU	Руководство по эксплуатации и уходу	215
NL	Gebruiks- en onderhoudshandleiding	71	PL	Instrukcja obsługi i konserwacji	231
ES	Manual de uso y cuidado	87	CS	Návod k použití a údržbě	247
PT	Manual de utilização e manutenção	103	TR	Kullanım ve Bakım kılavuzu	263
EL	Εγχειρίδιο Χρήσης και Φροντίδας	119	UK	Посібник із використання й догляду	279
SV	Handbok för skötsel och användning	135	AR	دليل الاستخدام والعناية	1
NO	Håndbok for bruk og vedlikehold	151			

PARTS AND FEATURES

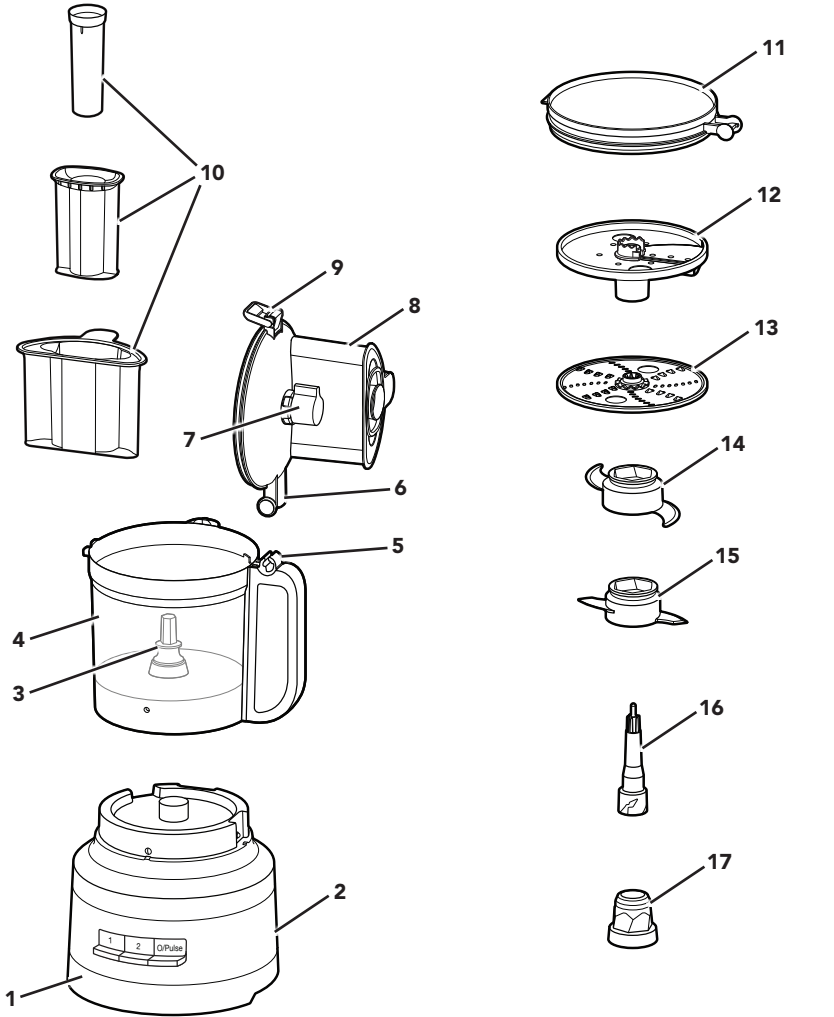

- | | |
|--|---|
| <p>1 Heavy-Duty Base</p> <p>2 Power Cord and Cord Storage (not shown)</p> <p>3 Drive Pin</p> <p>4 13-Cup (3.1 L) Work Bowl</p> <p>5 Handle Hinge</p> <p>6 Lid Hinge</p> <p>7 Slicing Knob</p> <p>8 Work Bowl Cover with 3-in-1 Feed Tube</p> <p>9 Lid Latch</p> | <p>10 3-in-1 Food Pusher</p> <p>11 Refrigerator Lid</p> <p>12 Externally Adjustable Slicing Disc (thin to thick)</p> <p>13 Reversible Fine/Medium Shredding Disc</p> <p>14 Multipurpose Stainless Steel Blade</p> <p>15 Dough Blade</p> <p>16 Drive Adapter (Upper)</p> <p>17 Drive Adapter (Lower)</p> |
|--|---|

PARTS AND FEATURES

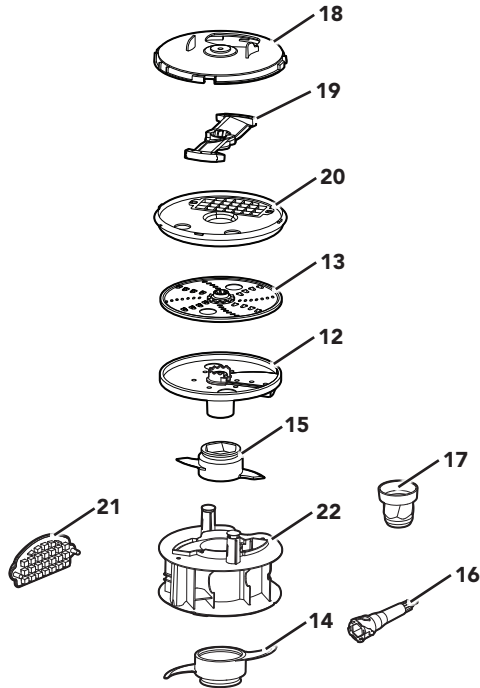

- 18 Dicing Kit Cover
- 19 Dicing Blade
- 20 Dicing Kit Base
- 21 Dicing Kit Clean Out Tool
- 22 Storage Caddy

ACCESSORY GUIDE

Accessory	Included with Model	
	5KFP1319*	5KFP1318*
External Adjustable Slice	•	•
Storage Caddy	•	•
Wide Mouth Opening	•	•
3-in-1 Feed Tube	•	•
Multipurpose Blade	•	•
Dough Blade	•	•
Thin and Medium Shred	•	•
Storage Lid	•	
Dicing Kit	•	

PRODUCT SAFETY

Your safety and the safety of others are very important.

We have provided many important safety messages in this manual and on your appliance. Always read and obey all safety messages.



This is the safety alert symbol.

This symbol alerts you to potential hazards that can kill or hurt you and others.

All safety messages will follow the safety alert symbol and either the word "DANGER" or "WARNING." These words mean:

 **DANGER**

You can be killed or seriously injured if you don't immediately follow instructions.

 **WARNING**

You can be killed or seriously injured if you don't follow instructions.

All safety messages will tell you what the potential hazard is, tell you how to reduce the chance of injury, and tell you what can happen if the instructions are not followed.

IMPORTANT SAFEGUARDS

When using electrical appliances, basic safety precautions should always be followed, including the following:

1. Read all instructions. Misuse of appliance may result in personal injury.
2. To protect against risk of electrical shock, do not put Food Processor in water or other liquid.
3. This appliance is not intended for use by persons (including children) with reduced physical, sensory or mental capabilities, or lack of experience and knowledge, unless they are closely supervised and instructed concerning use of the appliance by a person responsible for their safety. Close supervision is necessary when any appliance is used by or near children.
4. Turn the appliance OFF, then unplug from the outlet when not in use, before assembling or disassembling parts and before cleaning. To unplug, grasp the plug and pull from the outlet. Never pull from the Power Cord.
5. Avoid contacting moving parts.
6. Do not operate any appliance with a damaged cord or plug or after the appliance malfunctions, or is dropped or damaged in any manner. Return appliance to the nearest Authorized Service Centre for examination, repair, or electrical or mechanical adjustment.
7. The use of attachments not recommended or sold by KitchenAid may cause fire, electric shock, or injury.
8. Do not use outdoors.
9. Do not let cord hang over edge of table or counter.
10. Keep hands and utensils away from moving Blades or discs while processing food to reduce the risk of severe injury to persons or damage to the Food Processor. A scraper may be used but must be used only when the Food Processor is not running.
11. Blades are sharp. Handle Carefully. Care should be taken when handling the sharp cutting blades, emptying the bowl and during cleaning.

PRODUCT SAFETY

12. To reduce the risk of injury, never place cutting Blade or discs on Base without first putting bowl properly in place.
13. Be certain Cover is securely locked in place before operating the Food Processor.
14. Never feed food by hand. Always use the Food Pusher.
15. Do not attempt to defeat the Cover interlock mechanism.
16. Do not fill the bowl above the marked maximum fill line to avoid risk of injury due to damage to the Cover or bowl.
17. Children should be supervised to ensure that they do not play with the appliance
18. Never leave the appliance unattended while it is in operation.
19. European Union Only: This appliance shall not be used by children. Keep the appliance and its cord out of reach of children.
20. European Union only: Appliances can be used by persons with reduced physical, sensory or mental capabilities or lack of experience and knowledge if they have been given supervision or instruction concerning use of the appliance in a safe way and if they understand the hazards involved. Children shall not play with the appliance.
21. If the supply cord is damaged, it must be replaced by the manufacturer, its service agent or similarly qualified persons in order to avoid a hazard.
22. Be careful if hot liquid is poured into the Food Processor as it can be ejected out of the appliance due to a sudden steaming.
23. Refer to the “Care and Cleaning” section for instructions on cleaning the surfaces in contact with food.
24. This appliance is intended to be used in household and similar applications such as:
 - staff kitchen areas in shops, offices, or other working environments;
 - farmhouses;
 - by clients in hotels, motels and other residential type environments;
 - bed and breakfast type environments.

SAVE THESE INSTRUCTIONS

Instructions are also available online, visit our website at:
www.KitchenAid.co.uk or www.KitchenAid.eu

PRODUCT SAFETY

ELECTRICAL REQUIREMENTS

Voltage: 220-240 V~

Frequency: 50-60 Hz

NOTE: This Food Processor is equipped with a polarized plug (one Blade is wider than the other). To reduce the risk of electrical shock, this plug will fit in a polarized outlet only one way. If the plug does not fit fully in the outlet, reverse the plug. If it still does not fit, contact a qualified electrician. Do not modify the plug in any way.

DISPOSAL OF PACKING MATERIAL

The packing material is recyclable and is marked with the recycle symbol . The various parts of the packing must therefore be disposed of responsibly and in full compliance with local authority regulations governing waste disposal.

ELECTRICAL EQUIPMENT WASTE DISPOSAL

Recycling the product

- This appliance is marked in compliance with law in the EU and UK covering, Waste Electrical and Electronic Equipment (WEEE).

- By ensuring this product is disposed of correctly, you will help prevent potential negative consequences for the environment and human health, which could otherwise be caused by inappropriate waste handling of this product.



- The symbol  on the product or on the accompanying documentation indicates that it should not be treated as domestic waste but must be taken to an appropriate collection centre for the recycling of electrical and electronic equipment.

For more detailed information about treatment, recovery and recycling of this product, please contact your local city office, your household waste disposal service or the shop where you purchased the product.

DECLARATION OF CONFORMITY (UK)

This appliance has been designed, constructed and distributed in compliance with the safety requirements of UK Legislation: Electrical Equipment (Safety) Regulations 2016, Electromagnetic Compatibility Regulations 2016. The Ecodesign for Energy-Related Products and Energy Information (Amendment) (EU Exit) Regulations 2019. The Restriction of the Use of Certain Hazardous Substances in Electrical and Electronic Equipment Regulations 2012.

DECLARATION OF CONFORMITY (EU)

This appliance has been designed, constructed, and distributed in compliance with the safety requirements of EC Directives: Low Voltage Directive 2014/35/EU, Electromagnetic Compatibility Directive 2014/30/EU, RoHS Directive 2011/65/EU and following amendments.

GETTING STARTED

ACCESSORIES SELECTION GUIDE

Action	Setting	Food	Accessory
Chop	1 or Pulse	Cheese* Chocolate* Fruits Fresh herbs	Multipurpose Stainless Steel Blade
Mince or Purée	2 or Pulse	Nuts* Tofu Vegetables Beef***	
Mix	1	Pasta Sauce Pesto Salsa Sauces Batters	
Slice (thin to thick)	1	Fruit (soft) Potatoes Tomatoes Vegetables (soft)	Externally Adjustable Slicing Disc
	2	Cheese Fruit (hard) Vegetables (hard)	
Shred (fine to medium)	1	Potatoes Vegetables (soft)	Reversible Fine/Medium Shredding Disc
	2	Cabbage Cheese Chocolate Fruits (hard) Vegetables (hard)	
Dice	1	Potatoes Vegetables Fruit Cheese	Dicing Kit
Knead	1	Yeast** Dough**	Dough Blade

NOTE: Do not operate the appliance exceeding a maximum of 3 minutes. After 3 minutes the appliance needs to cool down to avoid overheating.

*For these ingredients it is not recommended to process quantities larger than 500g (½ of work bowl) with the Multipurpose Stainless Steel Blade.

**For these ingredients it is not recommended to process quantities larger than 384g.

***Do not process more than 225g, chop beef into 1cm cubes prior to adding to bowl.

PRODUCT ASSEMBLY

Before first use

Before using your Food Processor for the first time, wash all parts and accessories either by hand or in the dishwasher (see "Care and Cleaning" section).

NOTE: Your Food Processor is designed so that all accessories may be stored inside the Work Bowl.

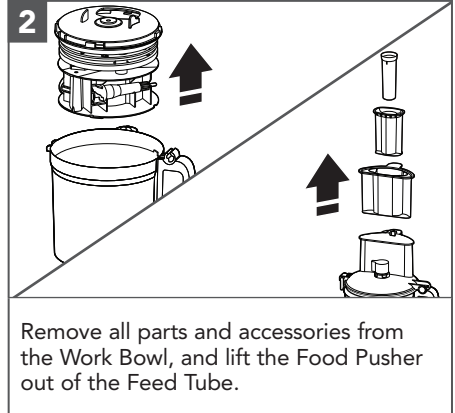
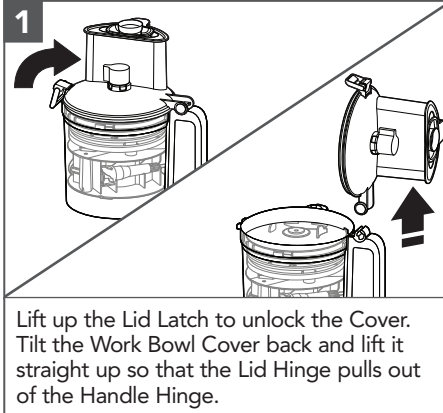

IMPORTANT: Place the Food Processor on a dry, level countertop with the controls facing forward. Do not plug in the Food Processor until it is completely assembled.

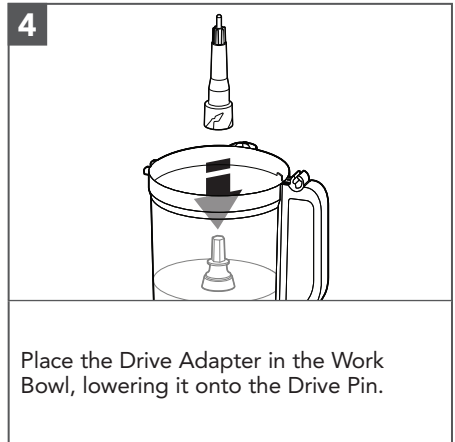
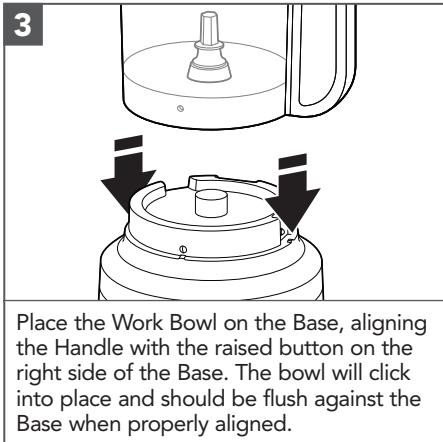

PRODUCT ASSEMBLY

NOTE: For ease of assembly, install the desired Blade or Disc before attaching the Work Bowl Cover.

5

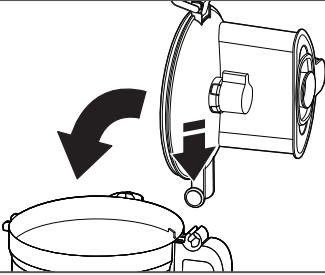

To attach the Work Bowl Cover, hook the Lid Hinge into the Handle Hinge on the Work Bowl and close the Cover.

6

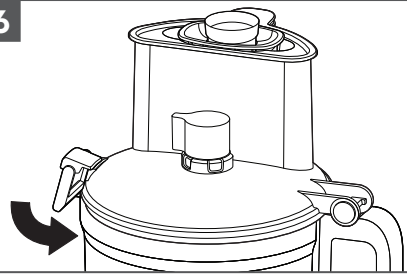

Once the Work Bowl Cover is closed, the Lid Latch will lock in position.

NOTE: Your Food Processor will not operate unless the Work Bowl Cover is fully closed, the large Food Pusher is in place, and the Work Bowl is properly seated on the Base.

INSTALLING THE MULTIPURPOSE BLADE OR DOUGH BLADE

1

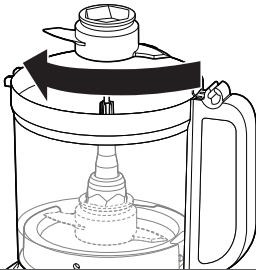

Install the Lower Drive Adapter onto the Upper Drive Adapter. Place the Blade on the Drive Adapter. Rotate the Blade so it falls down to the Base of the Adapter.

2

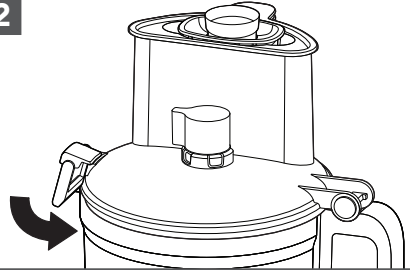

Install the Work Bowl Cover, and be sure the Lid Latch is pushed down to the locked position.

PRODUCT ASSEMBLY

INSTALLING THE EXTERNALLY ADJUSTABLE SLICING DISC

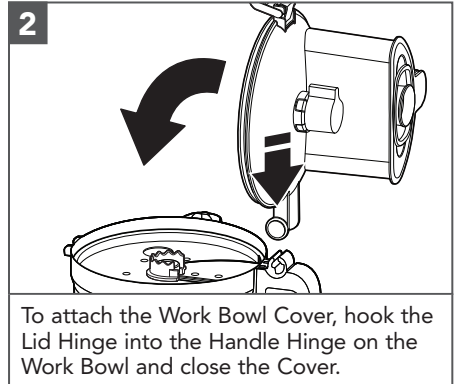
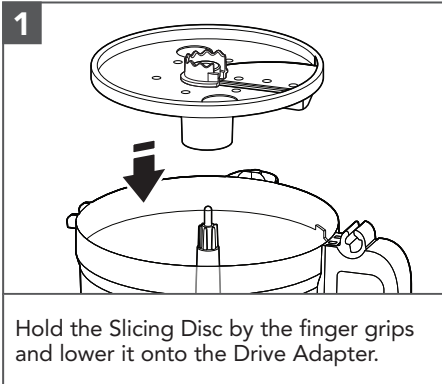

TIP: You may need to adjust the Drive Adapter with a slight turn on the power shaft until it drops into place. For easiest installation, make sure the Adjustment Knob is in the "0" position.

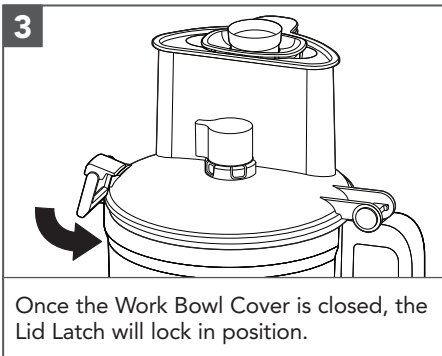

NOTE: Your Food Processor will not operate unless the Work Bowl Cover is fully closed and the Work Bowl is properly seated on the Base.

ADJUSTING THE SLICING THICKNESS

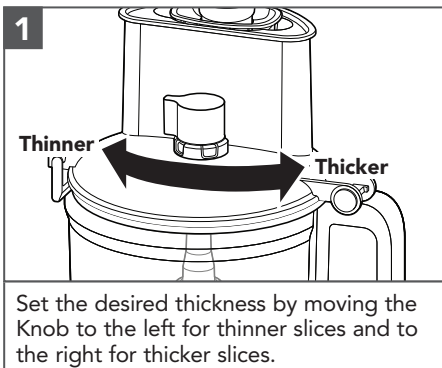

NOTE: The Knob only works with the Externally Adjustable Slicing Disc. Changing thickness settings with other discs or Blades installed will have no effect on operation.

PRODUCT ASSEMBLY

INSTALLING THE DICING KIT

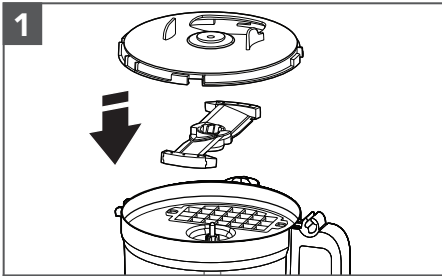

With the Work Bowl removed from the Base, place Dicing Kit Base, Blade (text side up) , and Cover in the Work Bowl.

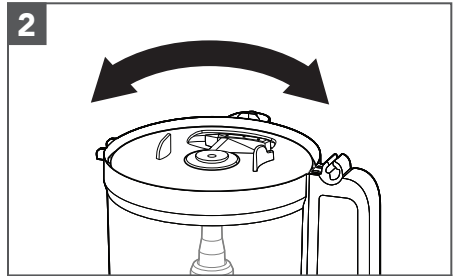

Align Dicing Kit Cover with wide mouth feed shoot.

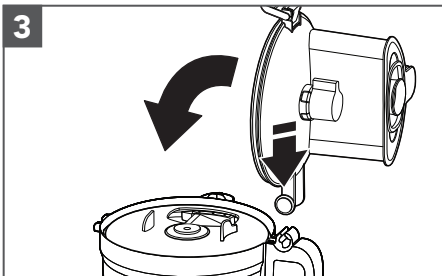

Place the Work Bowl Cover on the Work Bowl. Take out small and/or medium Feed Tube. Insert food to dice.

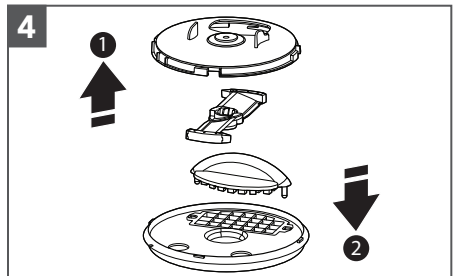

After dicing, remove the Work Bowl Cover, Dicing Kit Cover and Dicing Blade, then insert the Dicing Kit Clean Out Tool into the Dicing Kit Base and push any extra food through the grid.

PRODUCT USAGE

! WARNING



Rotating Blade Hazard

- Always use food pusher.**
- Keep fingers out of openings.**
- Keep away from children.**
- Failure to do so can result in amputation or cuts.**

Before operating the Food Processor, be sure the Work Bowl, Blades/Disc, and Work Bowl Cover are properly assembled on the Base (see the "Product Assembly" section).

PRODUCT USAGE

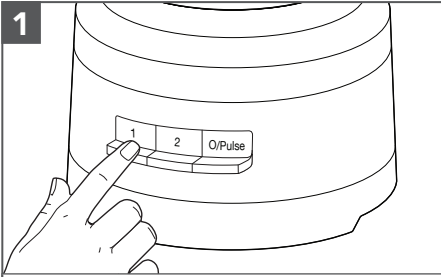

To turn on, press 1 or 2. The Food Processor will run continuously and the indicator light will glow.

To turn off, press 1 or 2 again, or press O/Pulse.

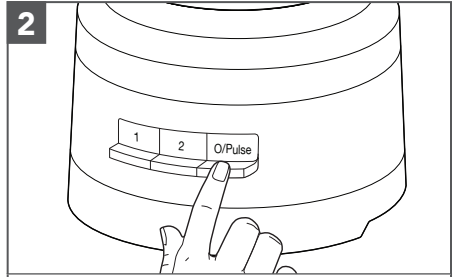

To use the Pulse function:

Press O/Pulse for short bursts, or press and hold for longer bursts. The Pulse function runs at speed 2 only. The Food Processor will turn off when the O/Pulse button is released.

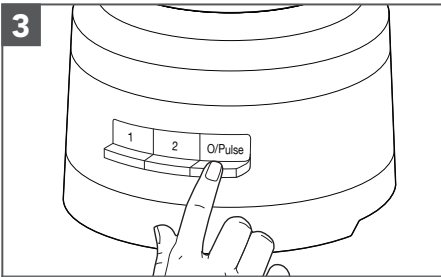

When finished, press the O/Pulse button. The indicator light will go out and the Blade or Disc will slow to a stop.

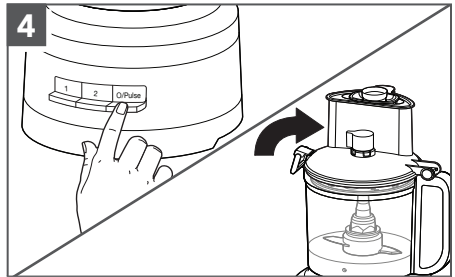

Wait until the Blade or disc comes to a complete stop before removing the Work Bowl Cover. Be sure to turn off the Food Processor before removing the Work Bowl Cover, or before unplugging the Food Processor.

USING THE 3-IN-1 FEED TUBE

The 3-in-1 Feed Tube features a 3-piece Food Pusher.

Use the entire Feed Tube and the large Food Pusher to process large items.

NOTE: The unit will not start if food is loaded in the large Feed Tube above the max fill line.

Use the medium Food Pusher in the Feed Tube to process smaller items.

Use the small Food Pusher to slice or shred the smallest, thinnest items.

Use the drizzle hole in the small Food Pusher to slowly drizzle oil or other liquid ingredients into the Work Bowl.

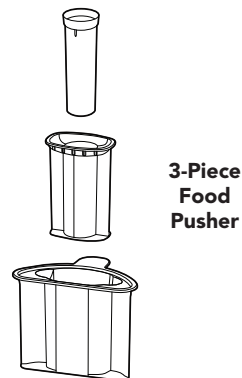

PRODUCT DISASSEMBLY

REMOVING PROCESSED FOODS

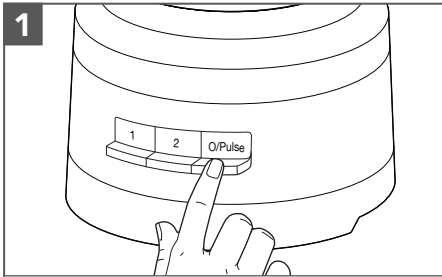

Turn the Food Processor off: Press the O/Pulse button and unplug the Food Processor before disassembling.

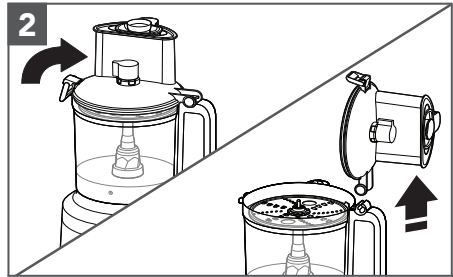

Lift the Lid Latch to unlock the Work Bowl Cover, then lift the Cover to remove.

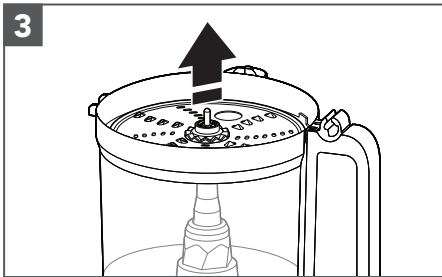

If using the disc, remove it before removing the bowl. Holding the disc by the finger holes, lift it straight up.

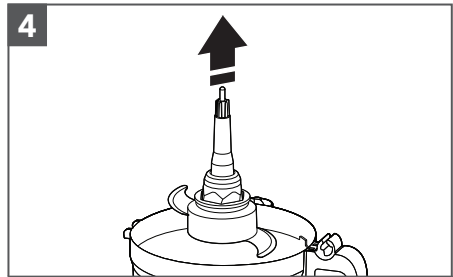

Remove the Drive Adapter and Multipurpose Blade, if using. The Blade will stay in place on the Drive Adapter when you remove the Adapter.

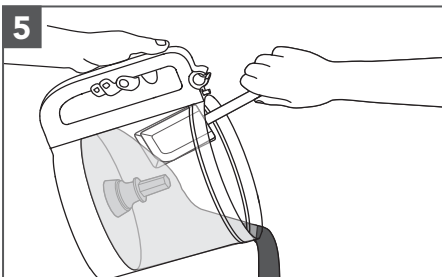

Lift the Work Bowl off of the Base to remove food from the bowl with a spatula.

CARE AND CLEANING

IMPORTANT: The BPA-free bowl requires special handling. If you choose to use a dishwasher instead of hand washing, please follow these guidelines.

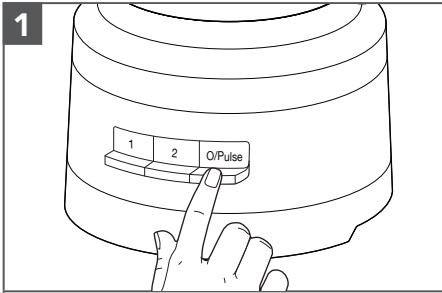

Press the O/Pulse button, then unplug the Food Processor before cleaning.

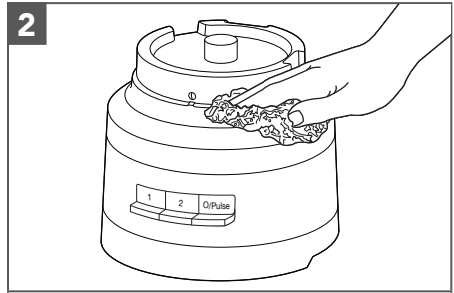

Wipe the Base and cord with a warm, damp cloth. Thoroughly dry with a soft cloth. Do not use abrasive cleaners or scouring pads. Do not immerse Base in water or other liquid.

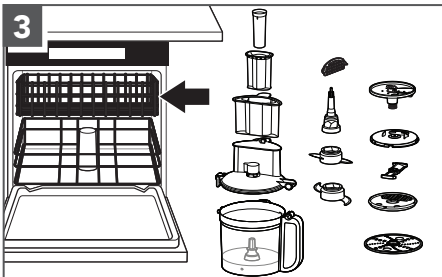

All parts are top rack dishwasher safe. Avoid laying the bowl on its side. Thoroughly dry all parts after washing. Use gentle dishwashing cycles such as normal. Avoid high-temperature cycles.

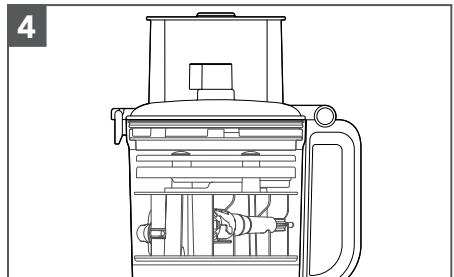

You can store up to two Blades and three discs as well as the Drive Adapter inside the Work Bowl by using the in bowl Storage Caddy when the Food Processor is not in use. Wrap the Power Cord around the Cord Storage on the bottom of the Base, then secure the plug by clipping it to the housing.

NOTE: If washing the Food Processor parts by hand, avoid the use of abrasive cleansers or scouring pads. They may scratch or cloud the Work Bowl and Cover.

TROUBLESHOOTING GUIDE

Problem	Solution
<p>If your Food Processor should malfunction or fail to operate, check the following:</p>	<p>Check to see if the Food Processor is securely plugged into an earthed electrical outlet.</p>
	<p>Make sure that the Bowl and Lid are properly aligned and locked in place.</p>
	<p>Have you pressed more than one button at the same time?</p>
	<p>Unplug the Food Processor, then plug it back into the outlet.</p>
<p>Is the fuse in the circuit to the Food Processor in working order?</p>	<p>If you have a circuit breaker box, be sure the circuit is closed.</p>
<p>The Food Processor may need to cool to room temperature:</p>	<p>If the speed light turns off and the O/Pulse light flashes, wait until the O/Pulse light turns off and retry. The Food Processor may take from 5-15 minutes to cool completely.</p>
<p>The motor may be locked:</p>	<p>If the speed light stays on while the O/Pulse light flashes, press the O/Pulse button to reset the motor.</p>
<p>Food Processor not shredding or slicing properly:</p>	<p>Make sure the raised-Blade side of the disc is positioned face up on the Drive Adapter.</p>
	<p>Make sure ingredients are suitable for slicing or shredding.</p>
	<p>Make sure the disc is positioned in the process position (near the top of the bowl), and not the storage position (low and inside of the bowl).</p>
<p>If the Work Bowl Cover won't close when using the disc:</p>	<p>Make sure the disc is installed correctly, and is positioned properly on the Drive Adapter.</p>
<p>If the problem cannot be corrected:</p>	<p>See the "Terms of KitchenAid Guarantee("Guarantee")" sections. Do not return the Food Processor to the retailer. Retailers do not provide service.</p>

TERMS OF KITCHENAID GUARANTEE ("GUARANTEE")

Covering U.K. - Ireland - South Africa - UAE

KitchenAid Europa, Inc., Nijverheidslaan 3, Box 5, 1853 Strombeek-Bever, Belgium ("Guarantor") grants the end-customer, who is a consumer, a Guarantee pursuant to the following terms.

FOR U.K.:

The Guarantee applies in addition to and does not limit or affect the statutory warranty rights of the end-customer against the seller of the product. In summary, the Consumer Rights Act 2015 says products must be as described, fit for purpose and of satisfactory quality. During the expected lifespan of your product your legal rights entitle you to the following:

- Up to 30 days: if your product is faulty, then you can get an immediate refund.
- Up to six months: if your product can't be repaired or replaced, then you're entitled to a full refund, in most cases.
- Up to six years: if your product does not last a reasonable length of time you may be entitled to some money back.

These rights are subject to certain exceptions. For detailed information please visit the Citizens Advice website www.adviceguide.org.uk or call **03454 04 05 06**.

FOR IRELAND:

The Guarantee applies in addition to and does not limit or affect the statutory warranty rights of the end-customer against the seller of the product under the European Communities (Certain Aspects of the Sale of Consumer Goods and Associated Guarantees Regulations 2003 (S.I. No. 11/2003)) and other enactments governing the sale of consumer goods.

FOR SOUTH AFRICA:

The Guarantee applies in addition to and does not limit or affect the statutory warranty rights of the end-customer against the seller of the product. In summary, the Consumer Protection Act, 2008 says that products must be: (i) reasonably suitable for the purpose for which they are intended; (ii) in good working order, of good quality and free of any defects; (iii) useable and durable for a reasonable period of time, having regard to the use to which they would normally be put and to all the surrounding circumstances; and (iv) in compliance with any applicable standards or any other public regulations.

During the expected lifespan of your product and where the products are not purchased online, your legal rights will entitle you to the following:

- You will be entitled to a full refund, if you did not have the opportunity to examine the product before delivery and if you rejected delivery of the product on the basis that the type and quality of the product was not as reasonably expected or did not reasonably conform to the material specifications.
- Within 5 business days after delivery: you may rescind your purchase and request a refund, if your purchase resulted from direct marketing.
- Within 10 business days after delivery: you will be entitled to a full refund, if it is found that the product was unsuitable for a particular purpose specifically communicated to you by the Guarantor.
- Within 15 business days after delivery: you will be entitled to a refund if: (i) the product was not delivered to you; or (ii) if you returned the product to the Guarantor.
- Within 6 months after delivery: you will be entitled to a refund or a replacement product, if the product is defective or fails to operate in terms of its specifications.

TERMS OF KITCHENAID GUARANTEE ("GUARANTEE")

Where you have purchased a product online your legal rights will be governed by the Electronic Communications and Transactions Act, 2002 and you will be entitled to the following:

- Within 7 days after conclusion of the transaction or after delivery: you may cancel your purchase without reason and without penalty.
- Within 30 days of the date of cancellation of the transaction: you will be entitled to receive a refund, if you have already made payment.
- You will only be liable for the direct costs of returning the product to the Guarantor.

FOR UAE:

The Guarantee applies in addition to and does not limit or affect the statutory warranty rights of the end-customer against the seller of the product.

1) SCOPE AND TERMS OF THE GUARANTEE

a) The Guarantor grants the Guarantee for the products mentioned under Section 1.b) which a consumer has purchased from a seller or a company of the KitchenAid-Group within the following countries: U.K., Ireland, or South Africa, or the United Arab Emirates (UAE).

b) The Guarantee period depends on the purchased product and is as follows:

5KFP1318*, 5KFP1319* Two years full guarantee from date of purchase.

c) The Guarantee period commences on the date of purchase, i.e. the date on which a consumer purchased the product from a dealer or a company of the KitchenAid-Group.

d) The Guarantee covers the defect-free nature of the product.

e) The Guarantor shall provide the consumer with the following services under this Guarantee, at the choice of the Guarantor, if a defect occurs during the Guarantee period:

- Repair of the defective product or product part, or
- Replacement of the defective product or product part. If a product is no longer available, the Guarantor is entitled to exchange the product for a product of equal or higher value.

f) If the consumer wishes to make a claim under the Guarantee, the consumer has to contact the country specific KitchenAid service centres or the Guarantor directly at KitchenAid Europa, Inc. Nijverheidslaan 3, Box 5, 1853 Strombeek-Bever, Belgium;

Email-Address U.K.: CONSUMERCARE.UK@kitchenaid.eu

Email-Address IRELAND: CONSUMERCARE.IE@kitchenaid.eu

Toll Free Number U.K. & IRELAND: **00 800 381 040 26**

FOR SOUTH-AFRICA:

Our local KitchenAid Distributor:

KitchenAid Africa
PO Box 52102
V&A Waterfront
Cape Town
8002

TERMS OF KITCHENAID GUARANTEE ("GUARANTEE")

Contact our distributor:

Telephone: +27 21 555 0700

You can contact our Customer Service Centre for Small Domestic Appliances from 8.30 am to 1.00pm and from 1.30 pm to 5.00 pm or write to us at the following address: hello@kitchenaidafrica.com

FOR UAE:

AL GHANDI ELECTRONICS.

POST BOX NO. 9098,

DUBAI, UNITED ARAB EMIRATES

Toll free number: +971 4 2570007

g) The costs of repair, including spare parts, and any postage costs (if applicable) for the delivery of a defect-free product or product part shall be borne by the Guarantor. The Guarantor shall also bear the postage costs for returning the defective product or product part if the Guarantor or the country specific KitchenAid customer service centre requested the return of the defective product or product part. However, the consumer shall bear the costs of appropriate packaging for the return of the defective product or product part.

h) To be able to make a claim under the Guarantee, the consumer must present the receipt or invoice of the purchase of the product.

2) LIMITATIONS OF THE GUARANTEE

a) **The Guarantee applies only to products used for private purposes and not for professional or commercial purposes.**

b) **The Guarantee does not apply in the case of normal wear and tear, improper or abusive use, failure to follow the instructions for use, use of the product at the wrong electrical voltage, installation and operation in violation of the applicable electrical regulations, and use of force (e.g. blows).**

c) **The Guarantee does not apply if the product has been modified or converted, e.g. conversions from 120 V products to 220-240 V products.**

d) **The provision of Guarantee services does not extend the Guarantee period, nor does it initiate the commencement of a new Guarantee period. The Guarantee period for installed spare parts ends with the Guarantee period for the entire product.**

e) **FOR SOUTH-AFRICA & UAE ONLY:**

Further or other claims, in particular claims for damages, are excluded unless liability is mandatory by law.

After expiry of the Guarantee period or for products for which the Guarantee does not apply, the KitchenAid customer service centres are still available to the end-customer for questions and information.

Further information is also available on our website:

- For U.K. & Ireland www.kitchenaid.eu
- For South-Africa: www.kitchenaidafrica.com
- For UAE: www.KitchenAid-MEA.com

PRODUCT REGISTRATION

Register your new KitchenAid appliance now: <http://www.kitchenaid.eu/register>

TEILE UND MERKMALE

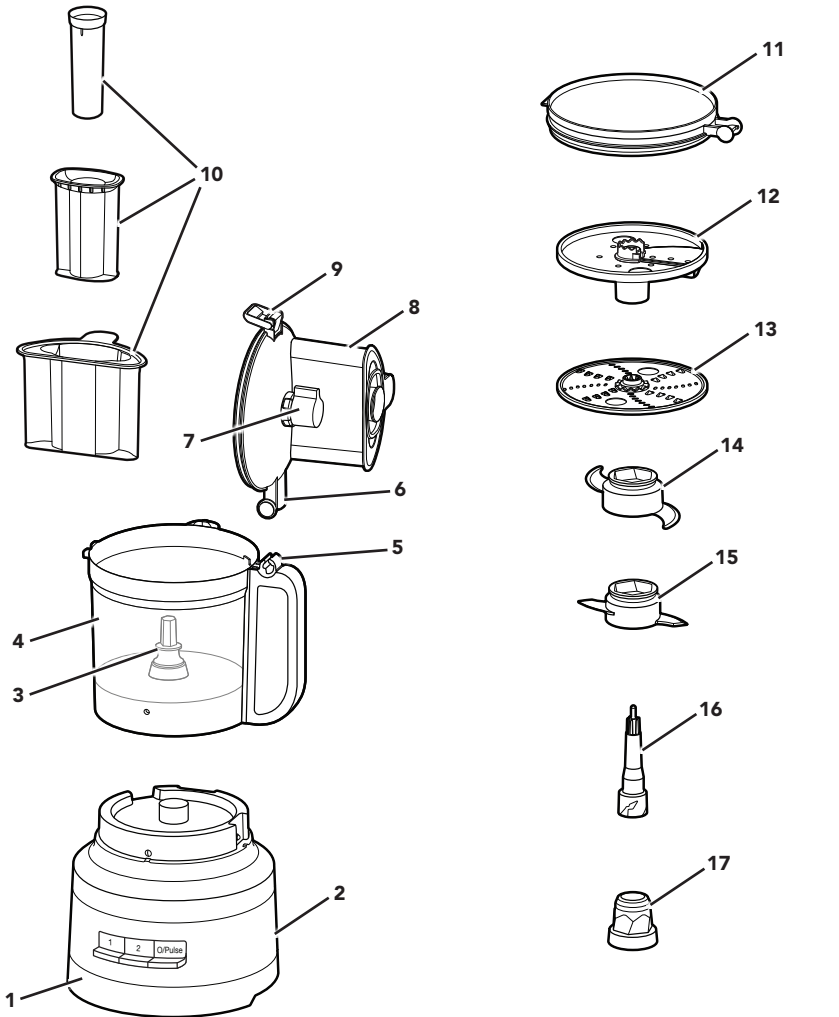

- 1 Robuster Sockel
- 2 Netzkabel und Aufbewahrung des Kabels (nicht abgebildet)
- 3 Antriebsstift
- 4 3,1 L Arbeitsschüssel
- 5 Scharnier auf dem Griff
- 6 Deckelscharnier
- 7 Schneideknopf
- 8 Abdeckung der Arbeitsschüssel mit 3-in-1-Einfüllstutzen
- 9 Deckelverriegelung

- 10 3-in-1-Stopfer
- 11 Kühlbehälterdeckel
- 12 Extern verstellbare Schneidscheibe (dünn bis dick)
- 13 Beidseitig verwendbare, feine/mittlere Reibscheibe
- 14 Vielzweckmesser aus Edelstahl
- 15 Teigmesser
- 16 Antriebsadapter (oben)
- 17 Antriebsadapter (unten)

TEILE UND MERKMALE

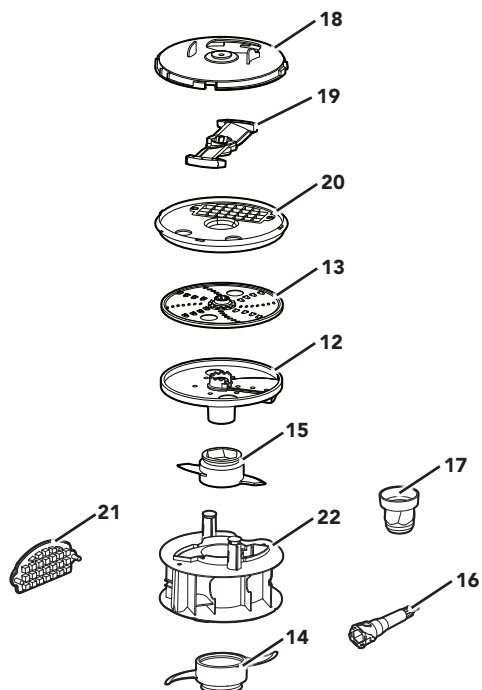

- | | |
|-----------------------------------|---|
| 18 Abdeckung Würfelzubehör | 21 Reinigungszubehör Würfelzubehör |
| 19 Würfelmesser | 22 Aufbewahrungsbehälter |
| 20 Basis Würfelzubehör | |

ZUBEHÖRANLEITUNG

Zubehör	Im Lieferumfang enthalten	
	5KFP1319*	5KFP1318*
Extern verstellbare Scheibe	•	•
Aufbewahrungsbehälter	•	•
Große Öffnung	•	•
3-in-1-Einfüllstutzen	•	•
Vielweckmesser	•	•
Teigmesser	•	•
Feines und mittelgrobes Reiben	•	•
Aufbewahrungsdeckel	•	
Würfelzubehör	•	

PRODUKTSICHERHEIT

Ihre Sicherheit und die Sicherheit anderer sind von großer Wichtigkeit.

Im vorliegenden Handbuch und an Ihrem Gerät sind zahlreiche Sicherheitshinweise zu finden. Lesen und beachten Sie bitte immer alle diese Sicherheitshinweise.



Dies ist das Warnzeichen.

Dieses Zeichen weist Sie auf mögliche Gefahren hin, die zum Tode oder zu Verletzungen führen können.

Alle Sicherheitshinweise stehen nach diesem Zeichen oder dem Wort „GEFAHR“ oder „WARNUNG“. Diese Worte bedeuten:



Sie können schwer oder tödlich verletzt werden, wenn Sie diese Hinweise nicht unmittelbar beachten.



Sie können schwer oder tödlich verletzt werden, wenn Sie diese Hinweise nicht beachten.

Alle Sicherheitshinweise erklären Ihnen die Art der Gefahr und geben Hinweise, wie Sie die Verletzungsgefahr verringern können, aber sie informieren Sie auch über die Folgen, wenn Sie diese Hinweise nicht beachten.

WICHTIGE SICHERHEITSHINWEISE

Beim Gebrauch von Elektrogeräten müssen immer folgende grundlegende Sicherheitsmaßnahmen beachtet werden:

1. Lesen Sie alle Anleitungen. Bei falscher Verwendung des Geräts besteht Verletzungsgefahr.
2. Vermeiden Sie die Gefahr eines Stromschlags, indem Sie den Food-Processor niemals in Wasser oder andere Flüssigkeiten tauchen.
3. Das Gerät darf von Personen (einschließlich Kindern) mit eingeschränkten physischen, sensorischen oder geistigen Fähigkeiten und Mangel an Erfahrung und Kenntnissen nur unter Aufsicht oder nach ausreichender Einweisung durch eine für ihre Sicherheit verantwortliche Person verwendet werden. Besondere Aufsicht ist erforderlich, wenn Geräte von oder in der Nähe von Kindern verwendet werden.
4. Schalten Sie das Gerät bei Nichtgebrauch, vor dem Anbringen bzw. Abnehmen von Teilen und vor dem Reinigen aus (OFF) und ziehen Sie den Stecker aus der Netzsteckdose. Zur Trennung vom Stromnetz ziehen Sie den Netzstecker aus der Steckdose. Ziehen Sie niemals am Netzkabel.
5. Berühren Sie keine sich bewegenden Teile.
6. Verwenden Sie das Gerät nicht, wenn das Kabel oder der Netzstecker beschädigt ist, das Gerät nicht einwandfrei funktioniert oder wenn es fallen gelassen oder in irgendeiner Weise beschädigt wurde. Bringen Sie das Gerät zur Prüfung, Reparatur oder elektrischen bzw. mechanischen Einstellung zum nächsten Kundendienstzentrum.
7. Die Verwendung von nicht von KitchenAid empfohlenem Zubehör kann zu einem Brand, Stromschlag oder zu Verletzungen führen.
8. Nicht im Freien verwenden.
9. Lassen Sie das Netzkabel nicht über die Tischkante oder die Kante von Anrichten hängen.

PRODUKTSICHERHEIT

10. Weder Hände noch andere Utensilien dürfen während der Verarbeitung von Zutaten mit beweglichen Messern oder Scheiben in Berührung kommen. So vermeiden Sie das Risiko schwerer Verletzungen bzw. eine Beschädigung des Food-Processors. Sie können einen Schaber verwenden, aber nur, wenn der Food-Processor nicht in Betrieb ist.
11. Die Messer sind scharf. Gehen Sie vorsichtig damit um. Seien Sie beim Anfassen der scharfen Messer sowie beim Entleeren der Schüssel und während der Reinigung besonders vorsichtig.
12. Um Verletzungen zu vermeiden, dürfen Sie niemals Messer oder Scheiben an der Basis anbringen, ohne vorher den Kochtopf richtig befestigt zu haben.
13. Achten Sie darauf, dass der Deckel fest verriegelt ist, bevor Sie den Food-Processor in Betrieb nehmen.
14. Geben Sie Zutaten niemals von Hand in die Maschine. Verwenden Sie immer den Stopfer.
15. Versuchen Sie nicht, den Verriegelungsmechanismus der Abdeckung zu umgehen.
16. Füllen Sie die Schüssel nicht über die gekennzeichnete maximale Fülllinie (oder die angegebene Kapazität) hinaus, um Verletzungsgefahr durch Beschädigung der Abdeckung oder des Behälters zu vermeiden.
17. Kinder sollten beaufsichtigt werden, um sicherzustellen, dass sie nicht mit dem Gerät spielen.
18. Lassen Sie das Gerät niemals unbeaufsichtigt, während es in Betrieb ist.
19. Nur Europäische Union: Dieses Gerät darf nicht von Kindern verwendet werden. Gerät und Netzkabel außer Reichweite von Kindern aufbewahren.
20. Nur Europäische Union: Die Geräte dürfen von Personen mit eingeschränkten physischen, sensorischen oder geistigen Fähigkeiten, unzureichender Erfahrung oder mangelnden Kenntnissen nur benutzt werden, wenn sie in die sichere Verwendung des Geräts eingewiesen wurden und die damit verbundenen Gefahren verstanden haben. Kinder dürfen nicht mit dem Gerät spielen.
21. Wenn das Netzkabel beschädigt ist, muss es vom Hersteller, dem Kundendienst des Herstellers oder von ähnlich geschultem Fachpersonal ausgetauscht werden, um Gefahren zu vermeiden.
22. Vorsicht beim Einfüllen heißer Flüssigkeiten in den Food-Processor. Diese könnten wegen plötzlicher Dampfbildung wieder aus dem Gerät herauspritzen.
23. Hinweise zur Reinigung von Oberflächen, die mit Lebensmitteln in Berührung kommen, finden Sie im Abschnitt „Pflege und Reinigung“.
24. Das Gerät ist für den Gebrauch im Haushalt und für ähnliche Anwendungen vorgesehen, beispielsweise:
 - in Personalküchenbereichen in Geschäften, Büros oder anderen Arbeitsumgebungen
 - in Bauernhäusern
 - in Hotels, Motels und anderen Wohneinrichtungen
 - in Zimmern mit Übernachtung und Frühstück

BEWAHREN SIE DIESE ANLEITUNG AUF

Sie finden die Anleitungen auch auf unserer Website:
www.KitchenAid.de oder www.KitchenAid.eu

PRODUKTSICHERHEIT

ELEKTRISCHE ANFORDERUNGEN

Spannung: 220–240 V~

Frequenz: 50–60 Hz

HINWEIS: Dieser Food-Processor ist mit einem polarisierten Stecker ausgestattet (ein Messer ist breiter als das andere). Um das Risiko eines Stromschlags zu verringern, lässt sich dieser Stecker nur in einer Richtung an eine polarisierte Steckdose anstecken. Wenn der Stecker nicht vollständig in die Steckdose passt, drehen Sie ihn um. Wenn er immer noch nicht passt, wenden Sie sich an einen qualifizierten Elektriker. Ein Steckertausch sollte nur von einem Fachmann vorgenommen werden.

ENTSORGEN DES VERPACKUNGSMATERIALS

Das Verpackungsmaterial ist wiederverwertbar und mit dem Recycling-Symbol versehen . Die verschiedenen Komponenten der Verpackung müssen daher verantwortungsvoll und in Übereinstimmung mit den geltenden Gesetzen und Vorschriften zur Abfallentsorgung entsorgt werden.

ENTSORGUNG VON ELEKTROGERÄTEN

Recycling des Produkts

- In Übereinstimmung mit den Anforderungen von Gesetzen zu Elektro- und Elektronik-Altgeräten (WEEE) in der EU und in Großbritannien ist dieses Gerät mit einer Markierung versehen.

- Sie leisten einen positiven Beitrag für den Schutz der Umwelt und die Gesundheit des Menschen, wenn Sie dieses Gerät einer gesonderten Abfallsammlung zuführen. Im unsortierten Siedlungsmüll könnte ein solches Gerät durch unsachgemäße Entsorgung negative Konsequenzen nach sich ziehen.



- Das Symbol  am Produkt oder der beiliegenden Dokumentation bedeutet, dass es nicht als Hausmüll entsorgt werden darf, sondern bei einer zuständigen Sammelstelle für die Entsorgung von Elektro- und Elektronikgeräten abgegeben werden muss.

Einzelheiten zu Behandlung, Verwertung und Recycling des Produktes erhalten Sie bei Ihrer Gemeindeverwaltung, Ihrem Abfallunternehmen oder dem Händler, bei dem Sie das Produkt gekauft haben.

KONFORMITÄTSERKLÄRUNG (EU)

Dieses Gerät wurde gemäß den Sicherheitsanforderungen folgender EU-Richtlinien entwickelt, gebaut und vertrieben: Niederspannungsrichtlinie 2014/35/EU, EMV-Richtlinie 2014/30/EU, RoHS-Richtlinie 2011/65/EU und die folgenden Änderungen.

ERSTE SCHRITTE

ANLEITUNG ZUR WAHL DES ZUBEHÖRS

Einsatzzweck	Einstellung	Lebensmittel	Zubehör
Hacken	1 oder Pulse	Käse* Schokolade* Obst frische Kräuter Nüsse*	Vielzweckmesser aus Edelstahl
Zerkleinern oder Pürieren	2 oder Pulse	Tofu Gemüse Rindfleisch***	
Vermengen	1	Pastasauce Pesto Salsa Saucen Teige	
Schneiden (dünn bis dick)	1	Obst (weich) Kartoffeln Tomaten Gemüse (weich)	Extern verstellbare Schneidscheibe
	2	Käse Obst (hart) Gemüse (hart)	
Reiben (fein bis mittel)	1	Kartoffeln Gemüse (weich)	Beidseitig verwendbare, feine/mittlere Reibscheibe
	2	Kohl Käse Schokolade Obst (hart) Gemüse (hart)	
Würfeln	1	Kartoffeln Gemüse Obst Käse	Würfelnzubehör
Kneten	1	Hefe** Teig kneten**	Teigmesser

HINWEIS: Verwenden Sie das Gerät nicht länger als 3 Minuten. Nach 3 Minuten muss das Gerät abkühlen, um eine Überhitzung zu vermeiden.

* Die Menge der Zutaten sollte bei Verwendung der Vielzweckmesser aus Edelstahl maximal 500 g (ein Viertel der Arbeitsschüssel) betragen.

** Die Menge der Zutaten sollte bei Verwendung der Vielzweckmesser aus Edelstahl maximal 384 g betragen.

*** Nicht mehr als 225 g verarbeiten und das Rindfleisch in 1 cm große Würfel schneiden, bevor es in die Schüssel gegeben wird.

MONTAGE DES PRODUKTS

Vor dem ersten Verwenden

Bevor Sie den Food-Processor zum ersten Mal verwenden, waschen Sie alle Teile inklusive aller Zubehörteile entweder von Hand ab oder in der Spülmaschine (siehe Abschnitt „Pflege und Reinigung“).

HINWEIS: Der Food-Processor ist so konzipiert, dass alle Zubehörteile in der Arbeitsschüssel aufbewahrt werden können.

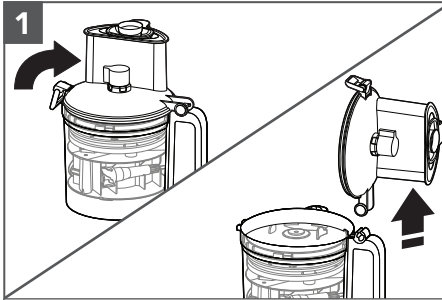

Heben Sie die Deckelverriegelung an, um die Abdeckung zu entriegeln. Kippen Sie die Abdeckung der Arbeitsschüssel nach hinten und heben Sie sie gerade nach oben, sodass das Deckelscharnier aus dem Scharnier auf dem Griff herausgezogen wird.

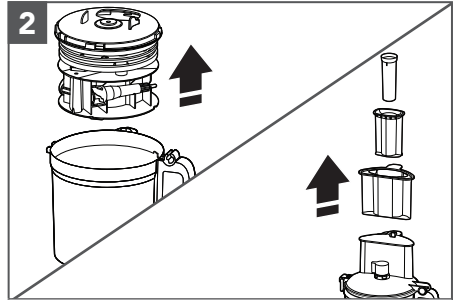

Entfernen Sie alle Teile und sämtliches Zubehör aus der Arbeitsschüssel und heben Sie den Stopfer aus dem Einfüllstutzen.

WICHTIG: Stellen Sie den Food-Processor so auf eine trockene, ebene Arbeitsfläche, dass die Bedienelemente nach vorn zeigen. Schließen Sie den Food-Processor erst an, wenn er vollständig montiert ist.

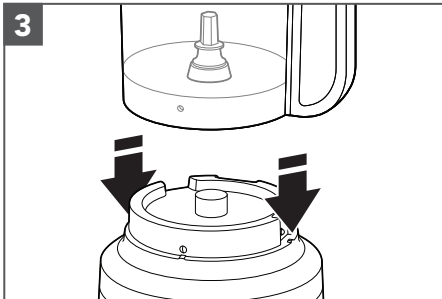

Setzen Sie die Arbeitsschüssel auf die Basis und richten Sie den Griff am herausstehenden Knopf auf der rechten Seite der Basis aus. Die Schüssel rastet hörbar ein und sollte bündig mit der Basis abschließen, wenn sie richtig ausgerichtet ist.

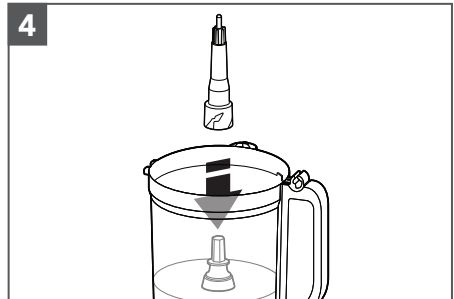

Setzen Sie den Antriebsadapter in die Arbeitsschüssel, indem Sie ihn auf den Antriebsstift absenken.

MONTAGE DES PRODUKTS

HINWEIS: Um den Zusammenbau zu erleichtern, setzen Sie die gewünschte Klinge oder Scheibe ein, bevor Sie die Abdeckung der Arbeitsschüssel anbringen.

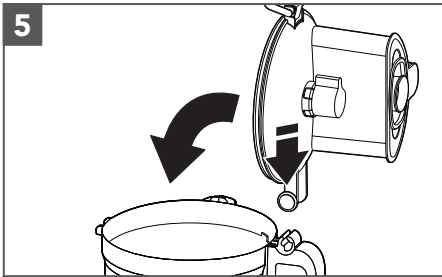

Um die Abdeckung der Arbeitsschüssel zu befestigen, haken Sie das Deckelscharnier in das Scharnier auf dem Griff der Arbeitsschüssel und schließen Sie die Abdeckung.

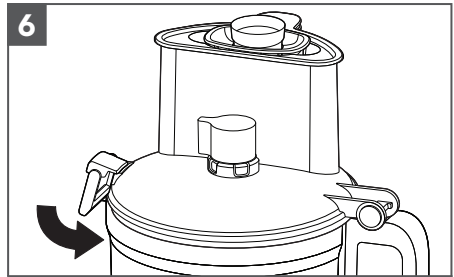

Sobald die Abdeckung der Arbeitsschüssel geschlossen ist, rastet die Deckelverriegelung in der verriegelten Position ein.

HINWEIS: Der Food-Processor funktioniert nur, wenn die Abdeckung der Arbeitsschüssel vollständig geschlossen ist, der große Stopfer eingesetzt ist und die Arbeitsschüssel richtig auf der Basis sitzt.

EINSETZEN DES VIELZWECKMESSERS ODER DES TEIGMESSERS

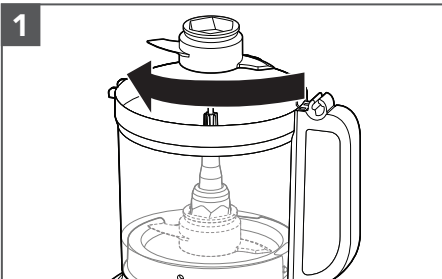

Befestigen Sie den unteren Antriebsadapter auf dem oberen Antriebsadapter. Setzen Sie das Messer auf den Antriebsadapter. Drehen Sie die Klinge so, dass sie sich in der richtigen Position auf der Basis des Adapters befindet.

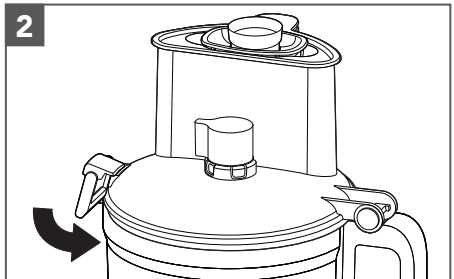

Befestigen Sie die Abdeckung der Arbeitsschüssel und achten Sie darauf, dass die Deckelverriegelung nach unten in die verriegelte Position gedrückt ist.

MONTAGE DES PRODUKTS

EINSETZEN DER EXTERN VERSTELLBAREN SCHNEIDSCHLEIBE

DEUTSCH

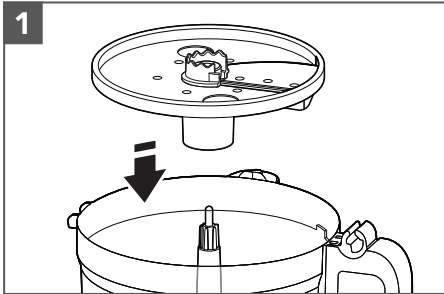

Halten Sie die Schneidscheibe an den Fingergriffen fest und senken Sie sie auf den Antriebsadapter ab.

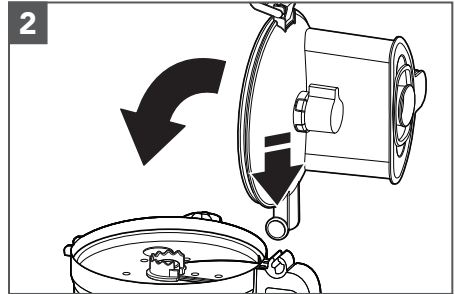

Um die Abdeckung der Arbeitsschüssel zu befestigen, haken Sie das Deckelscharnier in das Scharnier auf dem Griff der Arbeitsschüssel und schließen Sie die Abdeckung.

TIPP: Möglicherweise müssen Sie den Antriebsadapter mithilfe der Antriebswelle leicht drehen, bis er einrastet. Der Zusammenbau ist am einfachsten, wenn sich der Einstellknopf in der Position „0“ befindet.

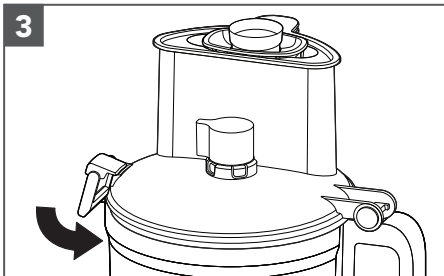

Sobald die Abdeckung der Arbeitsschüssel geschlossen ist, rastet die Deckelverriegelung in der verriegelten Position ein.

HINWEIS: Der Food-Processor funktioniert nur, wenn die Abdeckung der Arbeitsschüssel vollständig geschlossen ist und die Arbeitsschüssel richtig auf der Basis sitzt.

EINSTELLEN DER SCHNITTSTÄRKE

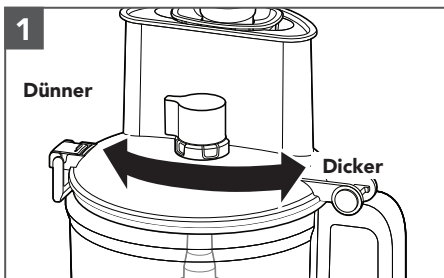

Stellen Sie die gewünschte Dicke ein, indem Sie den Einstellknopf für dünnere Scheiben nach links und für dickere Scheiben nach rechts schieben.

HINWEIS: Der Einstellknopf funktioniert nur mit der extern verstellbaren Schneidscheibe. Das Ändern der Einstellung für die Schnittstärke mit anderen eingesetzten Scheiben oder Messern hat keine Auswirkung auf den Betrieb.

MONTAGE DES PRODUKTS

EINSETZEN DES WÜRFELZUBEHÖRS

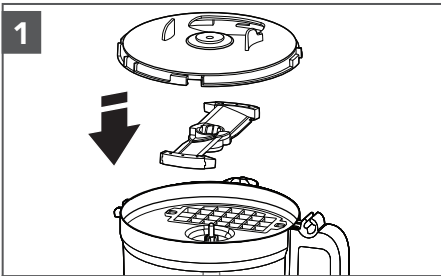

Entfernen Sie erst die Arbeitsschüssel von der Basis und setzen Sie dann Basis, Klinge (mit der Textseite nach oben) und Abdeckung des Würfelzubehörs in die Arbeitsschüssel ein.

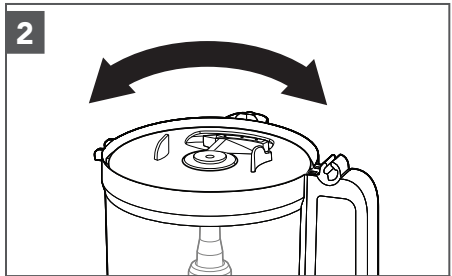

Richten Sie die Abdeckung des Würfelzubehörs nach der großen Öffnung aus.

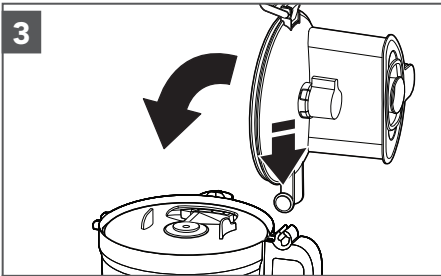

Setzen Sie die Abdeckung der Arbeitsschüssel auf die Arbeitsschüssel. Nehmen Sie den kleinen und/oder mittleren Einfüllstutzen heraus. Geben Sie die zu zerkleinernden Zutaten hinein.

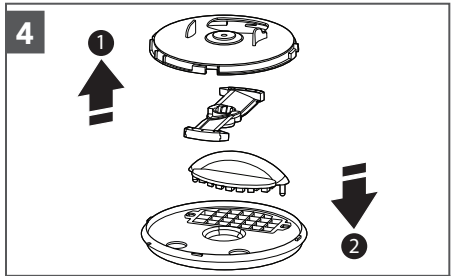

Entfernen Sie nach dem Würfeln die Abdeckung der Arbeitsschüssel, die Abdeckung des Würfelzubehörs und das Würfelmesser. Setzen Sie dann das Reinigungszubehör für das Würfelzubehör in die Basis ein und schieben Sie alle verbliebenen Zutaten durch das Gitter.

VERWENDUNG DES PRODUKTS

! WARNUNG



Gefahr durch rotierende Messerscheibe
Stets den Stößel verwenden.

Keine Finger in die Öffnungen stecken.

Gerät außerhalb der Reichweite von Kindern aufbewahren und verwenden.

Andernfalls kann es zu abgetrennten Gliedmaßen oder Schnitten kommen.

Stellen Sie vor der Verwendung des Food-Processors sicher, dass Arbeitsschüssel, Messer/Scheibe und Abdeckung der Arbeitsschüssel ordnungsgemäß auf der Basis des Food-Processors befestigt sind (siehe Abschnitt „Produktmontage“).

VERWENDUNG DES PRODUKTS

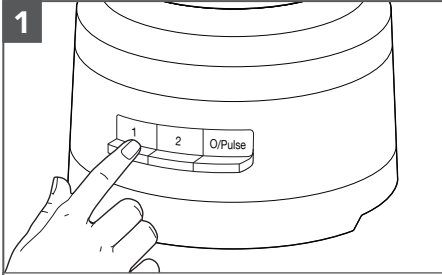

Drücken Sie zum Einschalten 1 oder 2. Der Food-Processor läuft kontinuierlich und die Anzeige leuchtet auf.

Zum Ausschalten drücken Sie erneut 1 oder 2 oder drücken Sie O/Pulse.

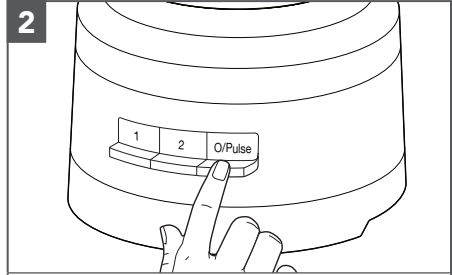

So verwenden Sie die Impulsfunktion:

Drücken Sie für kurze Impulsspitzen die Taste Off/Pulse oder halten Sie sie für längere Impulsspitzen gedrückt. Die Impulsfunktion funktioniert nur bei Geschwindigkeitsstufe 2. Der Food-Processor schaltet sich aus, wenn die Taste Off/Pulse losgelassen wird.

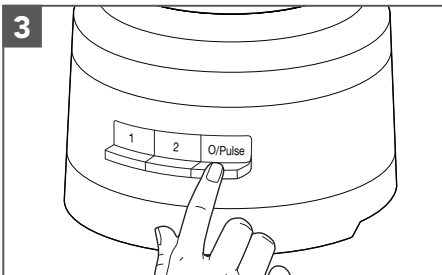

Drücken Sie die Taste O/Pulse, wenn Sie fertig sind. Die Anzeige erlischt und die Klinge oder Scheibe wird bis zum Stillstand abgebremst.

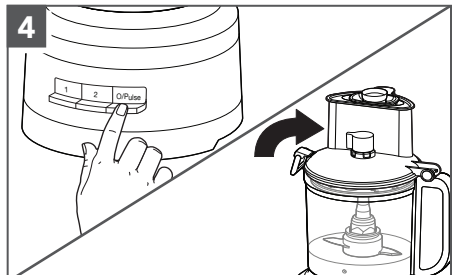

Warten Sie, bis die Klinge oder Scheibe vollständig zum Stillstand gekommen ist, bevor Sie die Abdeckung der Arbeitsschüssel entfernen. Stellen Sie sicher, dass der Food-Processor ausgeschaltet ist, bevor Sie die Abdeckung der Arbeitsschüssel entfernen oder den Netzstecker des Food-Processors aus der Steckdose ziehen.

VERWENDUNG DES 3-IN-1-EINFÜLLSTUTZENS

Der 3-in-1-Einfüllstutzen verfügt über einen 3-teiligen Stopfer.

Verwenden Sie den gesamten Einfüllstutzen und den großen Stopfer, um große Zutaten zu verarbeiten.

HINWEIS: Das Gerät startet nicht, wenn sich Zutaten im großen Einfüllstutzen oberhalb der Markierung für die maximale Füllhöhe befinden.

Verwenden Sie den mittelgroßen Stopfer im Einfüllstutzen, um kleinere Zutaten zu verarbeiten.

Verwenden Sie den kleinen Stopfer, um die kleinsten, dünnsten Zutaten zu schneiden oder zu zerkleinern.

Verwenden Sie die Einträufelöffnung im kleinen Stopfer, um langsam Öl oder andere flüssige Zutaten in die Arbeitsschüssel zu träufeln.



3-teiliger Stopfer

PRODUKTDÉMONTAGE

ENTNEHMEN VERARBEITETER LEBENSMITTEL

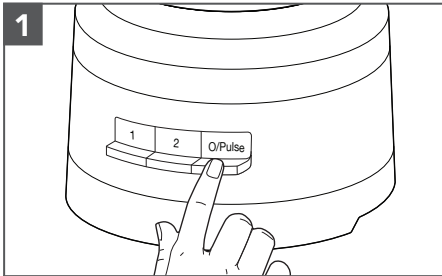

Schalten Sie den Food-Processor aus:
Drücken Sie die Taste O/Pulse und trennen Sie den Food-Processor vor dem Abbau vom Stromnetz.

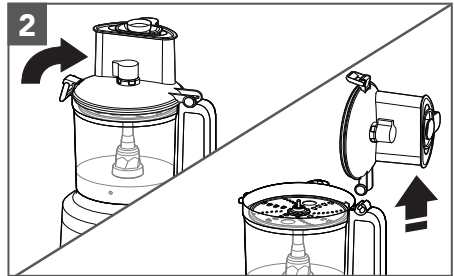

Heben Sie die Deckelverriegelung an, um die Abdeckung der Arbeitsschüssel zu entriegeln, und heben Sie dann die Abdeckung an, um sie zu entfernen.

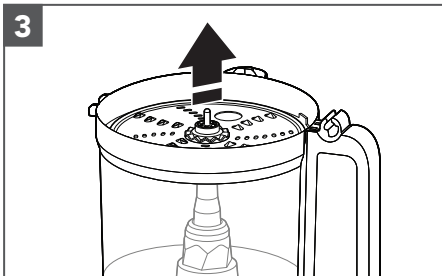

Wenn Sie die Scheibe verwenden, entfernen Sie diese vor dem Abnehmen der Schüssel. Halten Sie die Scheibe an den Fingeröffnungen fest und heben Sie sie gerade nach oben.

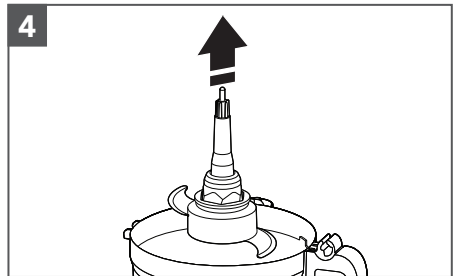

Entfernen Sie den Antriebsadapter und ggf. das Vielweckmesser. Das Messer bleibt auf dem Antriebsadapter, wenn Sie den Adapter entfernen.

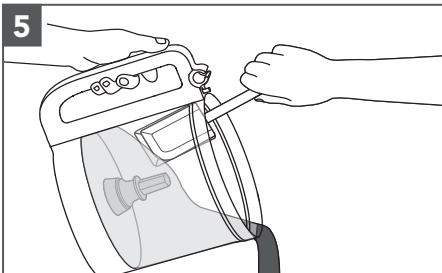

Nehmen Sie die Arbeitsschüssel von der Basis, um Lebensmittel mit einem Küchenschaber aus der Schüssel zu holen.

PFLEGE UND REINIGUNG

WICHTIG: Die BPA-freie Schüssel erfordert eine besondere Handhabung. Wenn Sie die Schüssel in einer Spülmaschine reinigen möchten, anstatt sie von Hand zu spülen, befolgen Sie bitte diese Richtlinien.

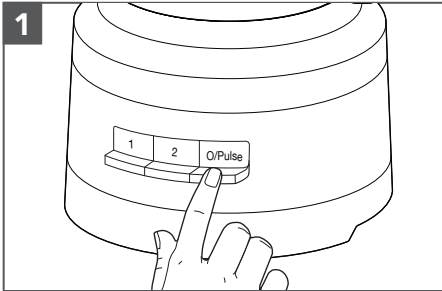

Drücken Sie die Taste O/Pulse und trennen Sie den Food-Processor vor der Reinigung vom Stromnetz.

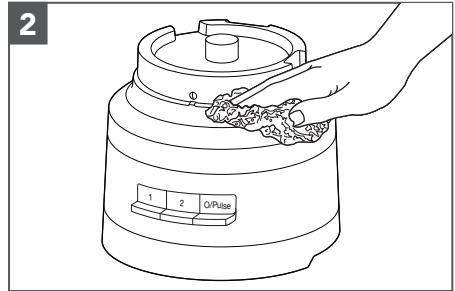

Wischen Sie die Basis und das Kabel mit einem warmen, feuchten Tuch ab. Verwenden Sie ein trockenes, weiches Tuch, um alles sorgfältig abzutrocknen. Verwenden Sie keine Scheuermittel oder Scheuerhilfen (Topfreiniger). Tauchen Sie die Basis nicht in Wasser oder andere Flüssigkeiten.

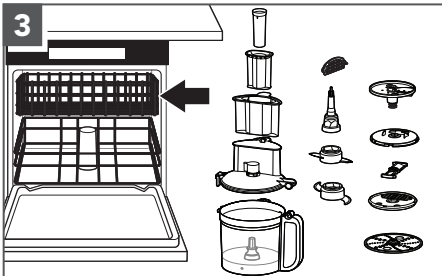

Alle anderen Teile sind spülmaschinenfest (im Oberkorb). Legen Sie die Arbeitsschüssel nicht auf die Seite. Trocknen Sie alle Teile nach dem Reinigen gründlich ab. Wählen Sie ein Schon- oder Standardprogramm. Vermeiden Sie Waschzyklen mit hohen Temperaturen.

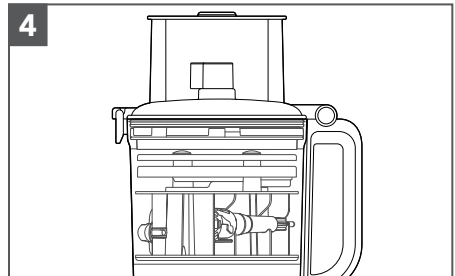

Mit dem Aufbewahrungsbehälter in der Schüssel können Sie bis zu zwei Messer und drei Scheiben sowie den Antriebsadapter in der Arbeitsschüssel aufbewahren, wenn der Food-Processor nicht verwendet wird. Wickeln Sie das Netzkabel um die Kabelablage an der Unterseite der Basis und befestigen Sie den Stecker, indem Sie ihn am Gehäuse festklemmen.

HINWEIS: Wenn Sie die Teile des Food-Processors von Hand reinigen, verwenden Sie keine Scheuermittel oder Scheuerhilfen (Topfreiniger). Dadurch könnten Arbeitsschüssel und Abdeckung zerkratzt oder trübe werden.

PROBLEMBEHEBUNG

Problem	Lösung
Wenn der Food-Processor defekt ist oder nicht funktioniert, überprüfen Sie Folgendes:	Überprüfen Sie, ob der Food-Processor sicher an eine geerdete Steckdose angeschlossen ist.
	Vergewissern Sie sich, dass Schüssel und Deckel korrekt ausgerichtet und eingerastet sind.
	Haben Sie mehrere Tasten gleichzeitig gedrückt?
	Ziehen Sie den Netzstecker des Food-Processors aus der Steckdose und schließen Sie ihn dann wieder an.
Ist die Sicherung im Stromkreis des Food-Processors in Ordnung?	Wenn Sie einen Sicherungskasten haben, stellen Sie sicher, dass der Stromkreis geschlossen ist.
Der Food-Processor muss möglicherweise auf Raumtemperatur abkühlen:	Wenn die Geschwindigkeitsanzeige erlischt und die O/Pulse-Anzeige aufleuchtet, warten Sie, bis die O/Pulse-Anzeige erlischt, und versuchen Sie es erneut. Es kann 5 bis 15 Minuten dauern, bis der Food-Processor vollständig abgekühlt ist.
Der Motor ist möglicherweise verriegelt:	Wenn die Geschwindigkeitsanzeige nicht erlischt, obwohl die O/Pulse-Anzeige aufleuchtet, müssen Sie den Motor zurücksetzen, indem Sie die Taste O/Pulse drücken.
Der Food-Processor reibt oder schneidet nicht ordnungsgemäß:	Stellen Sie sicher, dass die Scheibe mit der erhöhten Klinge nach oben zeigend am Antriebsadapter angebracht ist.
	Vergewissern Sie sich, dass die Zutaten zum Zerkleinern oder Reiben geeignet sind.
	Stellen Sie sicher, dass sich die Scheibe in der Verarbeitungsposition (an der Oberseite der Schüssel) und nicht in der Aufbewahrungsposition (unten und innerhalb der Schüssel) befindet.
Die Abdeckung der Arbeitsschüssel lässt sich bei Verwendung der Scheibe nicht schließen:	Vergewissern Sie sich, dass die Scheibe richtig eingesetzt ist und korrekt am Antriebsadapter angebracht ist.
Wenn das Problem weiterhin besteht:	Siehe die Abschnitte unter „KitchenAid Garantie („Garantie“) Bedingungen“. Senden Sie den Food-Processor nicht an den Händler zurück. Dort ist keine Reparatur möglich.

KITCHENAID GARANTIE ("GARANTIE") BEDINGUNGEN

für Deutschland - Belgien - die Schweiz - Österreich - Luxemburg

FÜR DEUTSCHLAND - ÖSTERREICH - LUXEMBURG:

Dem Endkunden, der zugleich Verbraucher ist, gewährt die KitchenAid Europa, Inc. Nijverheidslaan 3, Box 5, 1853 Strombeek-Bever, Belgien ("**Garantiegeber**") eine Garantie gemäß den nachstehenden Bedingungen.

Die Garantie gilt zusätzlich zu den dem Endkunden gegen den Verkäufer des Produktes zustehenden gesetzlichen Gewährleistungsrechten und schränkt diese nicht ein.

FÜR BELGIEN:

Dem Endkunden, der zugleich Verbraucher ist, gewährt die KitchenAid Europa, Inc. BUIV, Nijverheidslaan 3, Box 5, 1853 Strombeek-Bever, Belgien, USt-IdNr.: BE 0441.626.053 RPR Brüssel („**Garantiegeber**“) eine Garantie gemäß den nachstehenden Bedingungen.

Die Garantie gilt zusätzlich zu den dem Endkunden gegen den Verkäufer des Produktes zustehenden gesetzlichen Gewährleistungsrechten und schränkt diese nicht ein. Insbesondere profitieren Sie als Verbraucher rechtmäßig von einer zweijährigen gesetzlichen Konformitätsgarantie gegenüber dem Verkäufer, wie sie in der nationalen Gesetzgebung für den Verkauf von Konsumgütern festgelegt ist (Artikel 1649bis bis 1649octies des belgischen Code Civil), sowie von der gesetzlichen Garantie in Bezug auf versteckte Mängel (Artikel 1641 bis 1649 des belgischen Code Civil).

FÜR DIE SCHWEIZ:

Dem Endkunden, der zugleich Verbraucher ist, gewährt die KitchenAid Europa, Inc. Nijverheidslaan 3, Box 5, 1853 Strombeek-Bever, Belgien („**Garantiegeber**“) eine Garantie gemäß den nachstehenden Bedingungen.

Die Garantie gilt zusätzlich zu den dem Endkunden gegen den Verkäufer des Produktes zustehenden gesetzlichen Gewährleistungsrechten, die in bestimmten Fällen weiter gefasst sein können als die hier aufgeführten Rechte, und schränkt diese nicht ein.

1) UMFANG DER GARANTIE UND GARANTIEBEDINGUNGEN

a) Der Garantiegeber gewährt die Garantie für die unter 1.b) genannten Produkte, die ein Verbraucher von einem Händler oder einem Unternehmen der KitchenAid Gruppe innerhalb der Länder im Europäischen Wirtschaftsraum, in Moldau, Montenegro, Russland, Schweiz oder der Türkei gekauft hat.

b) **NUR FÜR LUXEMBURG:** Die Garantie gilt nur insoweit, als sich das Produkt, für das die Dienstleistungen im Rahmen der Garantie angefordert werden, in einem der unter Artikel 1.a) oben aufgeführten Länder befindet.

c) Die Garantiefrist hängt von dem jeweiligen Produkt ab und ist wie folgt:

5KFP1318*, 5KFP1319* Zwei Jahre garantie ab dem Kaufdatum.

d) Die Garantiefrist beginnt mit dem Kaufdatum, d.h. dem Datum, an dem ein Verbraucher das Produkt bei einem Händler oder einem Unternehmen der KitchenAid Gruppe gekauft hat.

e) Die Garantie bezieht sich auf die Mangelfreiheit des Produkts.

KITCHENAID GARANTIE ("GARANTIE") BEDINGUNGEN

f) Sollte während der Garantiefrist ein Mangel auftreten, so gewährt der Garantiegeber dem Verbraucher im Rahmen dieser Garantie die folgenden Leistungen nach Wahl des Garantiegebers:

- Reparatur des mangelhaften Produkts oder Produktteils oder
- Austausch des Produkts oder Produktteils. Sofern ein Produkt nicht mehr verfügbar ist, ist der Garantiegeber berechtigt, das Produkt gegen ein gleich- oder höherwertiges Produkt auszutauschen.

g) Sofern der Verbraucher die Garantie in Anspruch nehmen will, hat er sich an die länderspezifischen KitchenAid-Kundendienstzentren oder direkt an den Garantiegeber unter KitchenAid Europa, Inc. Nijverheidslaan 3, Box 5, 1853 Strombeek-Bever, Belgien;

Email-Adresse **DEUTSCHLAND:** CONSUMERCARE.DE@kitchenaid.eu

Email-Adresse **BELGIEN:** CONSUMERCARE.BE@kitchenaid.eu

Email-Adresse **ÖSTERREICH:** CONSUMERCARE.AT@kitchenaid.eu

zu wenden. Die länderspezifischen KitchenAid-Kundendienstzentren können unter der Telefonnummer 00800 3810 4026 erfragt werden.

FÜR DIE SCHWEIZ:

Novissa AG

Schulstrasse 1a

CH-2572 Sutz

Telefonnummer: +41 32 475 10 10

E-Mail-Adresse: info@novissa.ch

Novissa Service Center

VEBO Genossenschaft

Haselweg 2

CH-4528 Zuchwil

Telefonnummer: 032 686 58 50

E-Mail: service@novissa.ch

FÜR LUXEMBURG:

GROUP LOUISIANA S.A.

5 Rue du Château d'Eau

L-3364 LEUDELANGE

Telefonnummer: +352 37 20 44 504

Email-Adresse: myriam.grof@grlou.com

NUR FÜR DEUTSCHLAND:

Der Garantiegeber bzw. das KitchenAid-Kundendienstzentrum wird entscheiden, welche Garantieleistung erbracht wird (Austausch des Produkts oder eines Produktteils oder Reparatur) und ob eine Einsendung des Produkts oder Produktteils erforderlich ist.

KITCHENAID GARANTIE ("GARANTIE") BEDINGUNGEN

- h) Die Kosten für die Reparatur, einschließlich der Ersatzteile, und die Portokosten für die Lieferung eines mangelfreien Produkts oder Produktteils trägt der Garantiegeber. Ebenso trägt der Garantiegeber die Portokosten für die Rücksendung des mangelhaften Produkts oder Produktteils, sofern die Einsendung des Produkts oder Produktteils von dem Garantiegeber oder dem länderspezifischen KitchenAid-Kundendienstzentrum gefordert wurde. Der Verbraucher hat jedoch die Kosten für eine angemessene Versendungsverpackung des Produkts bzw. des Produktteils zu tragen.
- i) Voraussetzung für die Inanspruchnahme der Garantie ist die Vorlage des Kassenbelegs oder der Rechnung.

2) EINSCHRÄNKUNGEN DER GARANTIE

- a) Die Garantie gilt nur für Produkte, die für private Zwecke genutzt werden. Wenn die Produkte für berufliche oder gewerbliche Zwecke verwendet werden, gilt die Garantie nicht.
- b) Die Garantie gilt nicht im Fall von normalem Verschleiß, unsachgemäßer oder missbräuchlicher Verwendung, Nichtbeachtung der Gebrauchsanweisung, Gebrauch des Produkts bei falscher elektrischer Spannung, Installation und Betrieb unter Verletzung der geltenden elektrischen Vorschriften, Gewaltanwendung (z.B. Schläge).
- c) Die Garantie gilt nicht, wenn das Produkt verändert oder umgebaut wurde, z.B. Umbauten von 120-V-Geräten zu 220-240-V-Geräten.
- d) Garantieleistungen bewirken weder eine Verlängerung der Garantiefrist, noch setzen sie eine neue Garantiefrist in Lauf. Die Garantiefrist für eingebaute Ersatzteile endet mit der Garantiefrist für das ganze Gerät.
- e) **Nur für DEUTSCHLAND:** Weitergehende oder andere Ansprüche insbesondere Ansprüche auf Schadensersatz sind soweit eine Haftung nicht zwingend gesetzlich vorgeschrieben ist, ausgeschlossen.

Nach Ablauf der Garantiefrist oder für Produkte für die die Garantie nicht gilt, stehen dem Endkunden die KitchenAid-Kundendienstzentren für Fragen und Informationen trotzdem zur Verfügung.

Für allgemeine Fragen stehen Ihnen Mitarbeiter unter der folgenden Telefonnummer zur Verfügung: DEUTSCHLAND - BELGIEN - ÖSTERREICH: 00800 3810 4026

Weitere Informationen erhalten Sie auch auf unserer Website: www.Kitchenaid.eu, www.kitchenaid.ch (für die Schweiz) und www.grouplouisiana.com (für Luxemburg).

PRODUKTREGISTRIERUNG

Registrieren Sie jetzt Ihr neues KitchenAid-Gerät: <http://www.kitchenaid.eu/register>

PIÈCES ET CARACTÉRISTIQUES

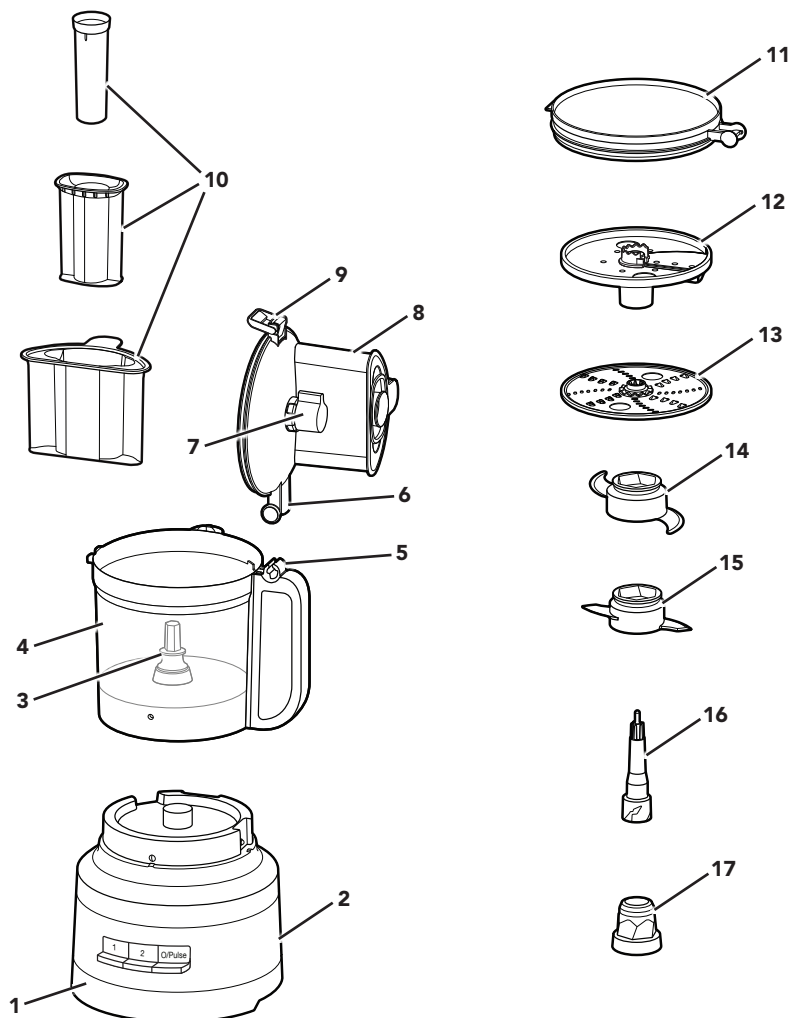

- | | | | |
|----------|--|-----------|---|
| 1 | Socle robuste | 9 | Système de verrouillage du couvercle |
| 2 | Cordon d'alimentation et système de rangement du cordon (non illustré) | 10 | Poussoir 3-en-1 |
| 3 | Axe d'entraînement | 11 | Couvercle pour réfrigérateur |
| 4 | Bol de travail de 3,1 L | 12 | Disque à trancher réglable de l'extérieur (fin à épais) |
| 5 | Charnière de la poignée | 13 | Disque à râper réversible fin/moyen |
| 6 | Charnière du couvercle | 14 | Lame polyvalente en acier inoxydable |
| 7 | Molette de réglage des tranches | 15 | Lame de pétrissage |
| 8 | Couvercle du bol de travail avec goulot 3-en-1 | 16 | Adaptateur d'embout (supérieur) |
| | | 17 | Adaptateur d'embout (inférieur) |

PIÈCES ET CARACTÉRISTIQUES

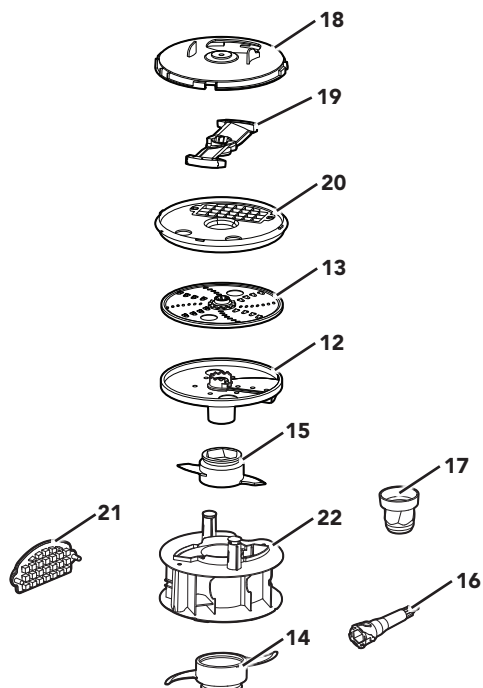

18 Couvercle du kit de découpage en dés

19 Lame à découper

20 Base du kit de découpage en dés

21 Outil de nettoyage du kit de découpage en dés

22 Coffret de rangement

GUIDE DES ACCESSOIRES

Accessoire	Inclus avec le modèle	
	5KFP1319*	5KFP1318*
Trancheur réglable de l'extérieur	•	•
Coffret de rangement	•	•
Ouverture large	•	•
Goulot 3-en-1	•	•
Lame polyvalente	•	•
Lame de pétrissage	•	•
Râpage fin et moyen	•	•
Couvercle de rangement	•	
Kit de découpage en dés	•	

PRÉCAUTIONS D'EMPLOI

Votre sécurité est très importante, au même titre que celle d'autrui.

Plusieurs messages de sécurité importants apparaissent dans ce manuel ainsi que sur votre appareil. Lisez-les attentivement et respectez-les systématiquement.



Ce symbole est synonyme d'avertissement.

Il attire votre attention sur les risques potentiels susceptibles de provoquer des blessures mortelles ou graves à l'utilisateur ou d'autres personnes présentes.

Tous les messages de sécurité sont imprimés en regard du symbole d'avertissement ou après les mots « DANGER » ou « AVERTISSEMENT ». Ces mots signifient ce qui suit :



Vous risquez d'être mortellement ou gravement blessé si vous ne respectez pas immédiatement les instructions.



Vous risquez d'être mortellement ou gravement blessé si vous ne respectez pas scrupuleusement les instructions.

Tous les messages de sécurité vous indiquent en quoi consiste le danger potentiel, comment réduire le risque de blessures et ce qui peut arriver si vous ne respectez pas les instructions.

CONSIGNES DE SÉCURITÉ IMPORTANTES

Des précautions élémentaires de sécurité doivent toujours être prises lors de l'utilisation d'appareils électriques, notamment :

1. Lisez toutes les instructions. L'utilisation inappropriée de l'appareil peut entraîner des blessures.
2. Pour éviter les risques d'électrocution, ne placez jamais le robot ménager multifonction dans l'eau ou dans tout autre liquide.
3. Cet appareil n'est pas prévu pour être utilisé par des personnes (y compris les enfants) dont les capacités physiques, sensorielles ou mentales sont réduites, ou des personnes dénuées d'expérience et de connaissances, sauf si elles peuvent bénéficier, par l'intermédiaire d'une personne responsable de leur sécurité, d'une surveillance ou d'instructions préalables concernant l'utilisation de l'appareil. Une surveillance étroite est nécessaire si un appareil est utilisé par ou à proximité d'enfants.
4. Mettez l'appareil hors tension, puis débranchez-le de la prise murale lorsqu'il n'est pas utilisé, avant de monter ou démonter des pièces, et avant de le nettoyer. Pour débrancher, saisissez la fiche et extrayez-la de la prise en tirant. Ne tirez jamais sur le cordon d'alimentation.
5. Évitez tout contact avec les pièces mobiles.
6. Ne faites pas fonctionner l'appareil avec une fiche ou un cordon endommagé, après un dysfonctionnement, une chute ou un quelconque endommagement de l'appareil. Rapportez l'appareil au centre de service agréé le plus proche pour le faire examiner ou réparer, ou effectuer un réglage électrique ou mécanique.
7. L'utilisation d'accessoires non recommandés ou non vendus par KitchenAid peut causer un incendie, une électrocution ou des blessures.
8. N'utilisez pas l'appareil en extérieur.
9. Ne laissez pas le cordon pendre de la table ou du plan de travail.

PRÉCAUTIONS D'EMPLOI

10. Afin d'éviter tout risque de blessures graves ou d'endommagement du robot ménager multifonction, gardez les mains et les ustensiles à distance des lames ou des disques en mouvement lorsque vous découpez des aliments. N'utilisez une spatule que si le robot ménager multifonction n'est pas sous tension.
11. Les lames sont très coupantes. Manipulez-les avec précaution. Soyez prudent lorsque vous manipulez les lames coupantes, lorsque vous videz le bol et lors du nettoyage.
12. Pour réduire le risque de blessure, ne placez jamais la lame de coupe ou les disques sur le socle sans avoir préalablement mis le bol correctement en place.
13. Assurez-vous que le couvercle est correctement verrouillé avant d'utiliser le robot ménager multifonction.
14. N'introduisez jamais les aliments à la main. Utilisez toujours le poussoir.
15. Ne forcez pas le mécanisme de verrouillage du couvercle.
16. Ne remplissez pas le bol au-dessus du repère de remplissage maximal (ou de la capacité nominale) afin d'éviter tout risque de blessure en cas d'endommagement du couvercle ou du bol.
17. Les enfants doivent être surveillés afin de s'assurer qu'ils ne jouent pas avec l'appareil
18. Ne laissez jamais l'appareil sans surveillance lorsqu'il fonctionne.
19. Union européenne uniquement : cet appareil ne doit pas être utilisé par des enfants. Conservez cet appareil et son cordon d'alimentation hors de portée des enfants.
20. Union européenne uniquement : l'appareil peut être utilisé par des personnes atteintes de déficiences physiques, sensorielles ou mentales, ou ayant une expérience et des connaissances insuffisantes, si ces personnes sont placées sous la surveillance d'une personne responsable ou ont reçu des instructions sur l'utilisation en toute sécurité de l'appareil et si elles comprennent les dangers impliqués. Ne laissez jamais les enfants jouer avec l'appareil.
21. Si le cordon d'alimentation est endommagé, il doit être changé par le fabricant, le service après-vente agréé ou des personnes présentant des qualifications similaires pour éviter tout danger.
22. Soyez prudent lorsque vous versez des liquides chauds dans le robot ménager multifonction, ils peuvent être rejetés de l'appareil suite à une vaporisation soudaine.
23. Reportez-vous à la section « Entretien et nettoyage » pour des instructions sur le nettoyage des surfaces en contact avec les aliments.
24. Cet appareil est conçu pour un usage domestique et des utilisations similaires telles que les suivantes :
 - cuisines de magasins, bureaux ou autres environnements de travail ;
 - fermes ;
 - par des clients dans des hôtels, motels et autres environnements résidentiels ;
 - lieux de type gîte touristique.

CONSERVEZ CES INSTRUCTIONS

Les instructions sont également disponibles en ligne, consultez notre site Web à l'adresse suivante :

www.KitchenAid.fr ou www.KitchenAid.eu

PRÉCAUTIONS D'EMPLOI

ALIMENTATION

Tension : 220-240 V~

Fréquence : 50-60 Hz

REMARQUE : ce robot ménager multifonction est équipé d'une fiche polarisée (une des lames est plus large que l'autre). Pour réduire le risque d'électrocution, cette fiche ne peut être insérée que dans un seul sens dans une prise polarisée. Si vous ne parvenez pas à insérer entièrement la fiche dans la prise de courant, retournez la fiche. Si vous ne parvenez toujours pas à placer la fiche dans la prise de courant, contactez un électricien qualifié. Ne modifiez jamais la fiche.

RECYCLAGE DE L'EMBALLAGE

L'emballage est recyclable et comporte le symbole . Les différentes parties de l'emballage doivent être éliminées de façon responsable et dans le respect le plus strict des normes relatives à l'élimination des déchets en vigueur dans le pays d'utilisation.

TRAITEMENT DES DÉCHETS D'ÉQUIPEMENTS ÉLECTRIQUES

Recyclage du produit

- Cet appareil porte le symbole de recyclage conformément aux législations européenne et britannique concernant les déchets d'équipements électriques et électroniques (DEEE, ou WEEE en anglais).

- Par une mise au rebut correcte de l'appareil, vous contribuerez à éviter tout préjudice à l'environnement et à la santé publique, causé par l'élimination incorrecte de ce produit.



- Le symbole  présent sur l'appareil ou dans la documentation qui l'accompagne indique que ce produit ne doit pas être traité comme un déchet ménager. Il doit par conséquent être remis à un centre de collecte des déchets chargé du recyclage des équipements électriques et électroniques.

Pour obtenir plus d'informations au sujet du traitement, de la récupération et du recyclage de cet appareil, adressez-vous au bureau compétent de votre commune, à la société de collecte des déchets ou directement à votre revendeur.

DÉCLARATION DE CONFORMITÉ (UE)

Cet appareil a été conçu, fabriqué et distribué conformément aux exigences de sécurité des directives CE : Directive 2014/35/EU relative au matériel électrique à basse tension ; Directive 2014/30/UE relative à la compatibilité électromagnétique ; Directive RoHS 2011/65/EU et les modifications suivantes.

PREMIÈRE UTILISATION

GUIDE DE SÉLECTION DES ACCESSOIRES

Action	Réglage	Poussoir	Accessoire
Émincer	1 ou Pulse	Fromage* Chocolat* Fruits Herbes fraîches	Lame polyvalente en acier inoxydable
Hacher ou émincer	2 ou Pulse	Noix* Tofu Légumes Bœuf***	
Mélanger	1	Sauce pour pâtes Pesto Sauce Sauces Pâtes	
Trancher (fin à épais)	1	Fruits (tendres) Pommes de terre Tomates Légumes (tendres)	Disque à trancher réglable de l'extérieur
	2	Fromage Fruits (durs) Légumes (durs)	
Râper (fin à moyen)	1	Pommes de terre Légumes (tendres)	Disque à râper réversible fin/moyen
	2	Choux Fromage Chocolat Fruits (durs) Légumes (durs)	
Couper en dés	1	Pommes de terre Légumes Fruits Fromage	Kit de découpage en dés
Pétrir	1	Levure** Pâte**	Lame de pétrissage

REMARQUE : ne faites pas fonctionner l'appareil pendant plus de 3 minutes. Au bout de 3 minutes, il est indispensable de laisser refroidir l'appareil pour éviter toute surchauffe.

*Pour ces ingrédients, il n'est pas recommandé de mixer des quantités supérieures à 500 g (¼ du bol de travail) avec la lame polyvalente en acier inoxydable.

Pour ces ingrédients, il n'est pas recommandé de mixer des quantités supérieures à 384 g. *Ne pas mixer plus de 225 g. Couper le bœuf en cubes de 1 cm avant de les ajouter dans le bol.

ASSEMBLAGE DU PRODUIT

Avant la première utilisation

Avant d'utiliser votre robot ménager multifonction pour la première fois, lavez toutes les pièces et tous les accessoires à la main ou au lave-vaisselle (voir la section « Entretien et nettoyage »).

REMARQUE : votre robot ménager multifonction est conçu de sorte que tous les accessoires puissent être rangés dans le bol de travail.

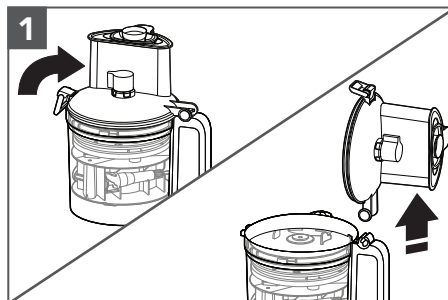

1 Soulevez le système de verrouillage du couvercle pour le déverrouiller. Inclinez le couvercle du bol de travail vers l'arrière et soulevez-le de manière à ce que la charnière du couvercle sorte de la charnière de la poignée.

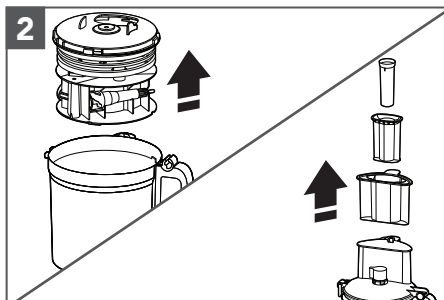

2 Retirez toutes les pièces et tous les accessoires du bol de travail, puis soulevez le poussoir pour le sortir du goulot.

IMPORTANT : placez le robot ménager multifonction sur un plan de travail sec et horizontal, avec les boutons orientés vers l'avant. Ne branchez pas le robot ménager multifonction avant qu'il ne soit complètement assemblé.

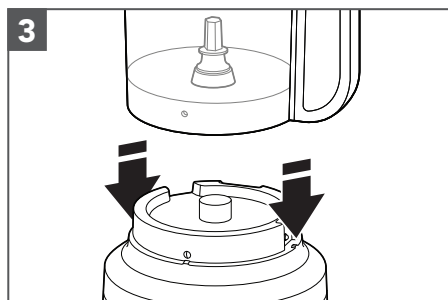

3 Placez le bol de travail sur le socle, en alignant la poignée avec le bouton en relief sur le côté droit du socle. Le bol s'enclenche et doit affleurer le socle lorsqu'il est correctement aligné.

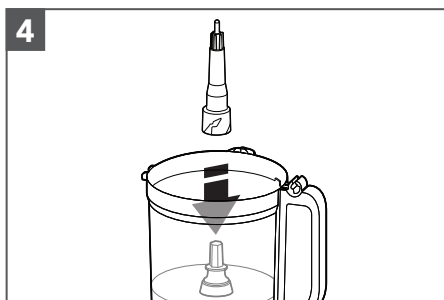

4 Placez l'adaptateur d'embout dans le bol de travail, en l'abaissant sur l'axe d'entraînement.

ASSEMBLAGE DU PRODUIT

REMARQUE : pour faciliter l'assemblage, installez la lame ou le disque souhaité avant de fixer le couvercle du bol de travail.

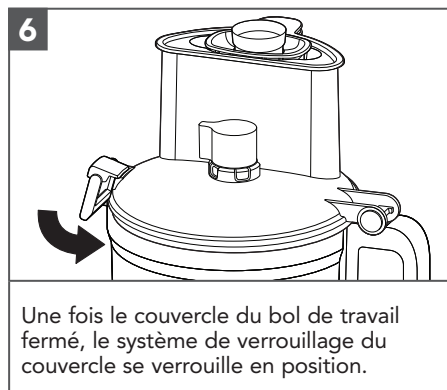
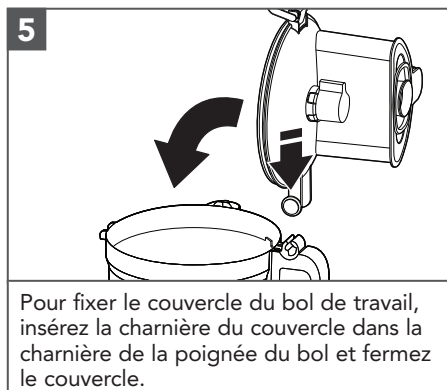

FRANÇAIS

REMARQUE : votre robot ménager multifonction ne fonctionnera pas si le couvercle du bol de travail n'est pas correctement fermé, que le grand poussoir n'est pas en place et que le bol de travail n'est pas correctement installé sur le socle.

INSTALLATION DE LA LAME POLYVALENTE OU DE LA LAME DE PÉTRISSAGE

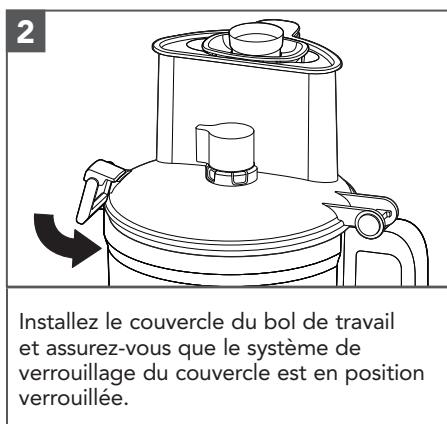

ASSEMBLAGE DU PRODUIT

INSTALLATION DU DISQUE À TRANCHER RÉGLABLE DE L'EXTÉRIEUR

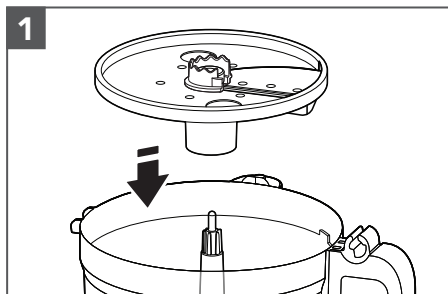

Tenez le disque à trancher par les emplacements pour les doigts et abaissez-le sur l'adaptateur.

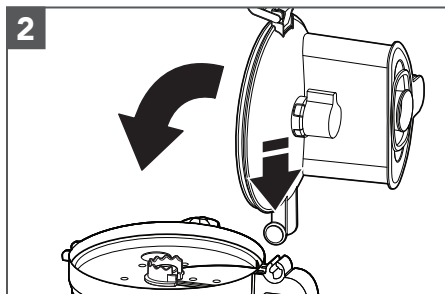

Pour fixer le couvercle du bol de travail, insérez la charnière du couvercle dans la charnière de la poignée du bol et fermez le couvercle.

CONSEIL : vous devrez peut-être régler l'adaptateur en faisant légèrement tourner l'arbre d'alimentation jusqu'à ce qu'il s'insère correctement. Pour faciliter l'installation, assurez-vous que le bouton de réglage est en position « 0 ».

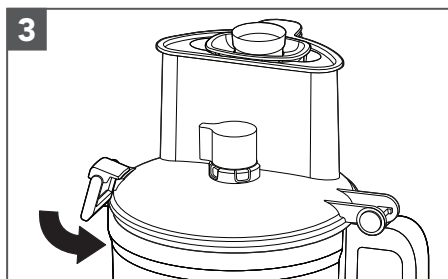

Une fois le couvercle du bol de travail fermé, le système de verrouillage du couvercle se verrouille en position.

REMARQUE : votre robot ménager multifonction ne fonctionnera pas si le couvercle du bol de travail n'est pas correctement fermé et que le bol de travail n'est pas correctement installé sur le socle.

RÉGLAGE DE L'ÉPAISSEUR DE TRANCHAGE

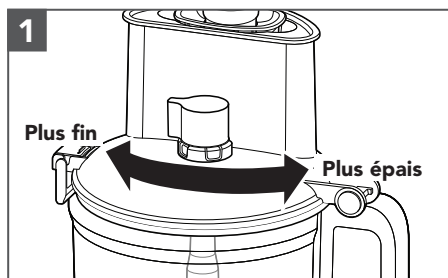

Régalez l'épaisseur souhaitée en déplaçant la molette vers la gauche pour des tranches plus fines et vers la droite pour des tranches plus épaisses.

REMARQUE : la molette fonctionne uniquement avec le disque à trancher réglable de l'extérieur. Modifier le réglage d'épaisseur lorsque d'autres lames ou disques sont installés n'aura aucun effet sur le fonctionnement.

ASSEMBLAGE DU PRODUIT

INSTALLATION DU KIT DE DÉCOUPAGE EN DÉS

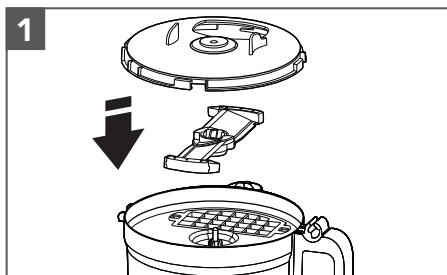

Une fois le bol de travail retiré de la base, placez la base du kit de découpage en dés, la lame (côté texte vers le haut) et le couvercle dans le bol de travail.

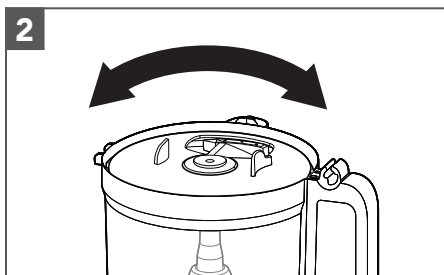

Aligner le couvercle du kit de découpage en dés sur l'ouverture large.

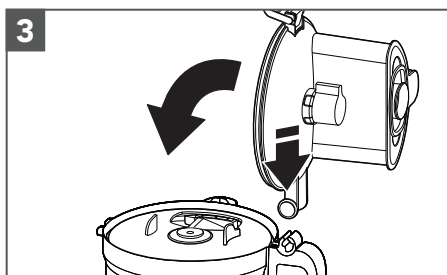

Placez le couvercle du bol de travail sur ce dernier. Retirez le petit et/ou moyen goulot. Insérez les aliments à découper.

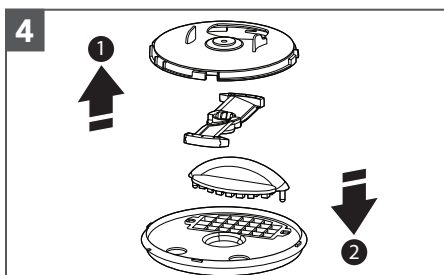

Une fois les aliments découpés, retirez le couvercle du bol de travail, le couvercle du kit de découpage en dés et la lame à découper, puis insérez l'outil de nettoyage du kit de découpage en dés dans la base du kit de découpage en dés et poussez l'excédent à travers la grille.

UTILISATION DU PRODUIT

⚠ AVERTISSEMENT



Danger : lame rotative

Toujours utiliser un poussoir pour introduire les aliments.

Ne pas approcher les doigts des ouvertures.

Maintenez l'appareil hors de portée des enfants.

Le non-respect de ces instructions peut entraîner des coupures ou des amputations.

Avant d'utiliser le robot ménager multifonction, assurez-vous que le bol de travail, les lames/le disque et le couvercle du bol de travail sont correctement assemblés sur le socle de l'appareil (voir la section « Assemblage du produit »).

UTILISATION DU PRODUIT

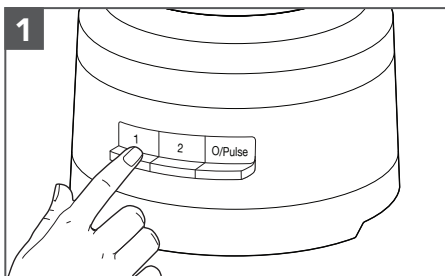

Pour mettre l'appareil en marche, appuyez sur 1 ou 2. Le robot ménager multifonction fonctionne en continu et le voyant s'allume.

Pour arrêter l'appareil, appuyez à nouveau sur 1 ou 2, ou appuyez sur O/Pulse.

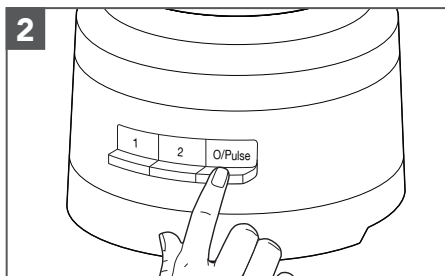

Utilisation de la fonction Pulse :

Appuyez sur O/Pulse pour de courtes rafales ou maintenez la touche enfoncée pour des rafales plus longues. La fonction Impulsion fonctionne uniquement à la vitesse 2. Le robot ménager multifonction s'éteint lorsque vous relâchez le bouton O/Pulse.

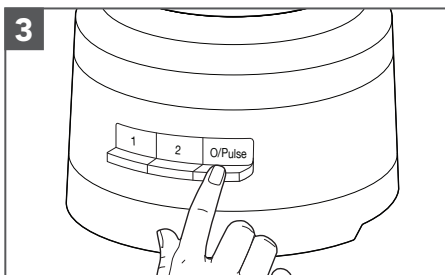

Lorsque vous avez terminé, appuyez sur le bouton O/Pulse. Le voyant s'éteint et la lame ou le disque ralentit jusqu'à s'arrêter.

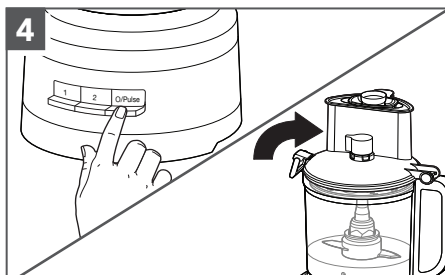

Attendez que la lame ou le disque s'arrête complètement avant de retirer le couvercle du bol de travail. Veillez à arrêter le robot ménager multifonction avant de retirer le couvercle du bol de travail ou de débrancher le robot.

UTILISATION DU GOULOT 3-EN-1

Le goulot 3-en-1 est doté d'un poussoir en 3 parties.

Utilisez le goulot complet et le grand poussoir pour trancher/râper des aliments de grande taille.

REMARQUE : l'appareil ne démarre pas si des aliments dépassent le repère de remplissage maximal du grand goulot.

Utilisez le poussoir moyen afin d'insérer des aliments plus petits dans le goulot.

Utilisez le petit poussoir pour trancher ou râper des aliments petits ou fins.

Utilisez l'orifice d'écoulement du petit poussoir pour verser lentement un filet d'huile ou d'autres ingrédients liquides dans le bol de travail.



Poussoir en 3 parties

DÉMONTAGE DU PRODUIT

RETRAIT DES ALIMENTS TRANSFORMÉS

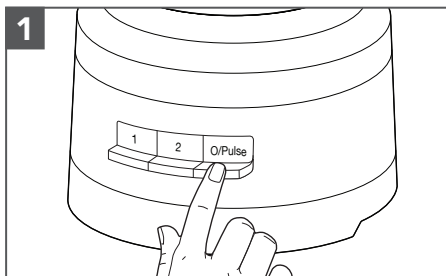

Arrêtez le robot ménager multifonction : appuyez sur le bouton O/Pulse et débranchez-le avant de le démonter.

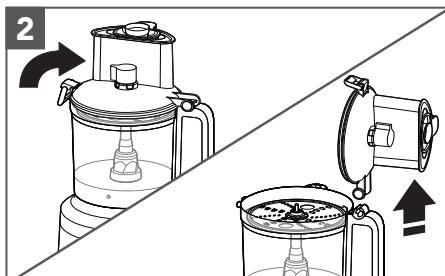

Soulevez le système de verrouillage du couvercle pour déverrouiller le couvercle du bol de travail, puis soulevez-le pour le retirer.

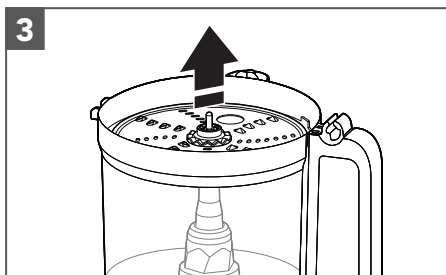

Si vous utilisez le disque, retirez-le avant de retirer le bol. Tenez le disque par les emplacements pour les doigts et soulevez-le.

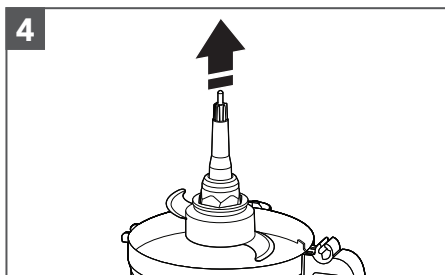

Retirez l'adaptateur et la lame polyvalente, le cas échéant. La lame reste en place sur l'adaptateur lorsque vous le retirez.

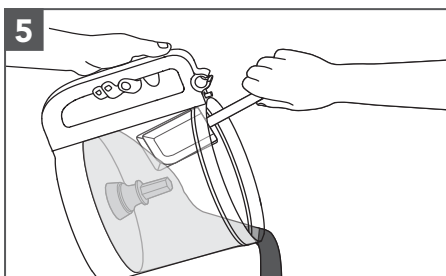

Soulevez le bol de travail du socle pour retirer les aliments du bol à l'aide d'une spatule.

ENTRETIEN ET NETTOYAGE

IMPORTANT : le bol sans BPA nécessite des précautions spécifiques. Si vous choisissez d'utiliser un lave-vaisselle au lieu d'un lavage à la main, veuillez suivre ces instructions.

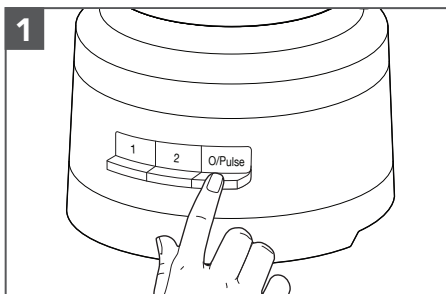

Appuyez sur le bouton O/Pulse, puis débranchez le robot ménager multifonction avant de le nettoyer.

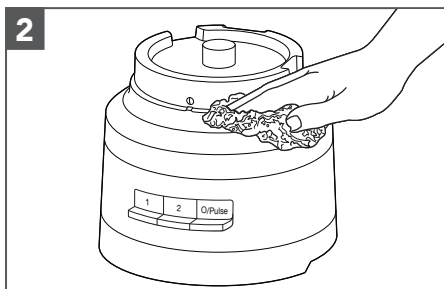

Nettoyez le socle et le cordon d'alimentation à l'aide d'un chiffon tiède et humide. Séchez-le parfaitement à l'aide d'un chiffon doux. N'utilisez pas de produits nettoyants abrasifs ni de tampons à récurer. Ne plongez pas le socle dans de l'eau ou dans d'autres liquides.

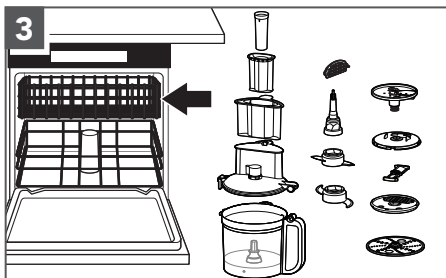

Toutes les pièces peuvent être lavées dans le panier supérieur du lave-vaisselle. Évitez de poser le bol sur le côté. Séchez soigneusement toutes les pièces après les avoir lavées. Utilisez des cycles de lavage délicat, tel que le cycle normal. Évitez les cycles à haute température.

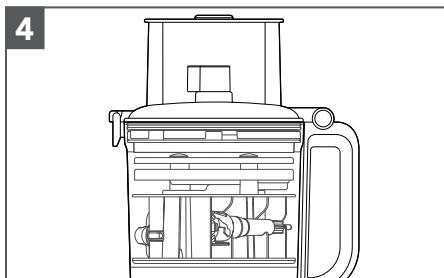

Vous pouvez ranger les deux lames, les trois disques ainsi que l'adaptateur à l'intérieur du bol de travail à l'aide du coffret de rangement lorsque vous n'utilisez pas le robot ménager multifonction. Enroulez le cordon d'alimentation autour du système de rangement au bas du socle, puis bloquez la fiche en la fixant au boîtier.

REMARQUE : si vous lavez les pièces du robot ménager multifonction à la main, évitez d'utiliser des produits nettoyants abrasifs ou des tampons à récurer. Ils peuvent rayer ou ternir le bol de travail et le couvercle.

GUIDE DE DÉPANNAGE

Problème	Solution
En cas de dysfonctionnement ou de panne du robot ménager multifonction, vérifiez les points suivants :	Vérifiez que le robot ménager multifonction est correctement branché à une prise électrique mise à la terre.
	Assurez-vous que le bol et le couvercle sont alignés et verrouillés correctement.
	Avez-vous appuyé sur plusieurs boutons en même temps ?
	Débranchez le robot ménager multifonction puis rebranchez-le à la prise de courant.
Assurez-vous que le fusible du circuit électrique relié au robot fonctionne normalement.	Si vous possédez un boîtier de disjoncteurs, assurez-vous que le circuit est fermé.
Le robot ménager multifonction peut avoir besoin de refroidir à température ambiante :	Si le voyant de vitesse s'éteint et que le voyant O/Pulse clignote, attendez que le voyant O/Pulse s'éteigne et réessayez. Le robot ménager multifonction peut mettre 5 à 15 minutes pour refroidir complètement.
Le moteur est peut-être verrouillé :	Si le voyant de vitesse reste allumé et que le voyant O/Pulse clignote, appuyez sur le bouton O/Pulse pour réinitialiser le moteur.
Le robot ménager ne râpe pas ou ne tranche pas correctement :	Assurez-vous que le côté tranchant du disque est orienté vers le haut sur l'adaptateur.
	Assurez-vous que les ingrédients peuvent être tranchés ou râpés.
	Assurez-vous que le disque est placé en position de fonctionnement (près de la partie supérieure du bol) et non en position de stockage (partie basse et inférieure du bol).
Si le couvercle du bol de travail ne se ferme pas lors de l'utilisation du disque :	Assurez-vous que le disque est correctement installé et positionné sur l'adaptateur.
Si le problème ne peut pas être corrigé :	Voir la section «Conditions de Garantie KitchenAid (« Garantie »)». Ne renvoyez pas le robot ménager multifonction au revendeur. Les revendeurs ne fournissent pas de service.

CONDITIONS DE GARANTIE KITCHENAID (« GARANTIE »)

pour la France - la Belgique - la Suisse - le Luxembourg

FRANCE:

KitchenAid Europa, Inc., Nijverheidslaan 3, Box 5, 1853 Strombeek-Bever, Belgique, (« **Garant** ») accorde au client final, qui est un consommateur, une Garantie conformément aux conditions suivantes.

La Garantie s'applique en plus et ne limite pas ou n'affecte pas les droits statutaires de garantie du client final contre le vendeur du produit. Quelle que soit la présente garantie commerciale, le vendeur reste responsable des garanties légales en vertu de la loi française, y compris de la garantie légale contre les défauts cachés conformément aux articles 1641 à 1648 et 2232 du Code civil français, et l'application de la garantie légale de conformité conformément aux articles L.217-4 à L.217-12 du Code de la consommation français.

BELGIQUE :

KitchenAid Europa, Inc. BUIV, Nijverheidslaan 3, Box 5, 1853 Strombeek-Bever, Belgique, TVA BE 0441.626.053 RPR Bruxelles (« **Garant** ») accorde au client final, qui est un consommateur, une garantie contractuelle (la « Garantie ») conformément aux conditions suivantes.

La Garantie s'applique en plus et ne limite pas ou n'affecte pas les droits statutaires de garantie du client final contre le vendeur du produit. En particulier, en tant que consommateur, vous bénéficiez légalement d'une garantie légale de conformité de 2 ans vis-à-vis du vendeur, telle qu'elle est définie dans la législation nationale régissant la vente de biens de consommation (articles 1649 bis à 1649 octies au Code civil belge), ainsi que de la garantie légale en cas de défauts cachés (articles 1641 à 1649 du Code civil belge).

LA SUISSE :

KitchenAid Europa, Inc., Nijverheidslaan 3, Box 5, 1853 Strombeek-Bever, Belgique, (« **Garant** ») accorde au client final, qui est un consommateur, une Garantie conformément aux conditions suivantes.

La Garantie s'applique en plus et ne limite pas ou n'affecte pas les droits statutaires de garantie du client final contre le vendeur du produit, qui pourraient dans certains cas être plus larges que les droits offerts dans le présent document.

LE GRAND DUCHÉ DU LUXEMBOURG:

KitchenAid Europa, Inc., Nijverheidslaan 3, Box 5, 1853 Strombeek-Bever, Belgique, (« **Garant** ») accorde au client final, qui est un consommateur, une Garantie conformément aux conditions suivantes.

La Garantie s'applique en plus et ne limite pas ou n'affecte pas les droits statutaires de garantie du client final contre le vendeur du produit.

1) PORTÉE ET CONDITIONS DE LA GARANTIE

a) Le Garant accorde la Garantie pour les produits mentionnés à la Section 1.b) qu'un consommateur a achetés auprès d'un vendeur ou d'une société du groupe KitchenAid dans les pays de l'Espace économique européen, la Moldavie, le Monténégro, la Russie, la Suisse ou la Turquie.

b) Pour le Luxembourg uniquement:

La garantie s'applique uniquement lorsque le produit pour lequel les services sont demandés conformément à la garantie se trouve dans l'un des pays énumérés à la Section 1.a) ci-dessus

c) La période de Garantie dépend du produit acheté et est la suivante :

5KFP1318*, 5KFP1319* Deux ans de garantie complète à compter de la date d'achat.

CONDITIONS DE GARANTIE KITCHENAID

(« GARANTIE »)

d) La période de Garantie commence à la date d'achat, c'est-à-dire la date à laquelle un consommateur a acheté le produit auprès d'un détaillant ou d'une société du groupe KitchenAid.

e) La Garantie couvre la nature sans défaut du produit.

f) Le Garant fournit au consommateur les services suivants dans le cadre de la présente Garantie, au choix du Garant, en cas de défaut pendant la période de Garantie :

- Réparation du produit ou de la pièce défectueuse, ou

- Remplacement du produit ou de la pièce défectueuse. Si un produit n'est plus disponible, le Garant a le droit d'échanger le produit contre un produit de valeur égale ou supérieure.

g) Si le consommateur souhaite faire une réclamation en vertu de la Garantie, il doit contacter directement les centres de service KitchenAid ou le Garant du pays auprès de KitchenAid Europa, Inc. Nijverheidslaan 3, Box 5, 1853 Strombeek-Bever, Belgique ;

Adresse e-mail **FRANCE** : CONSUMERCARE.FR@kitchenaid.eu

Adresse e-mail **BELGIQUE** : CONSUMERCARE.BE@kitchenaid.eu

Numéro de téléphone : **00 800 381 040 26**

Pour la SUISSE :

Novissa AG

Schulstrasse 1a

CH-2572 Sutz

Numéro de téléphone: +41 32 475 10 10

Adresse e-mail: info@novissa.ch

Novissa Service Center

VEBO Genossenschaft

Haselweg 2

CH-4528 Zuchwil

Numéro de téléphone: 032 686 58 50

Adresse e-Mail: service@novissa.ch

Pour le LUXEMBOURG:

Si le consommateur souhaite faire une réclamation en vertu de la Garantie, il doit contacter les centres de service KitchenAid spécifiques au pays à l'adresse;

GROUP LOUISIANA S.A.

5 Rue du Château d'Eau

L-3364 LEUDELANGE

Numéro de téléphone: +352 37 20 44 504

Adresse e-mail: myriam.grof@grlou.com

h) Les frais de réparation, y compris les pièces de rechange, et les frais d'affranchissement pour la livraison d'un produit ou d'une pièce de produit sans défaut sont à la charge du Garant. Le Garant doit également prendre en charge les frais d'affranchissement pour le retour du produit défectueux ou de la pièce du produit si le Garant ou le service après-vente de KitchenAid spécifique au pays a demandé le retour du produit défectueux ou de la pièce du produit. Toutefois, le consommateur doit prendre en charge les coûts de l'emballage approprié pour le retour du produit défectueux ou de la pièce défectueuse.

i) Pour pouvoir faire une réclamation au titre de la Garantie, le client doit présenter le reçu ou la facture de l'achat du produit.

CONDITIONS DE GARANTIE KITCHENAID (« GARANTIE »)

j) Pour la FRANCE uniquement :

La Garantie est fournie gratuitement aux clients.

2) LIMITATIONS DE LA GARANTIE

a) La Garantie s'applique uniquement aux produits utilisés à des fins privées et non à des fins professionnelles ou commerciales.

b) La Garantie ne s'applique pas en cas d'usure normale, d'utilisation inappropriée ou abusive, de non-respect des instructions d'utilisation, d'utilisation du produit à une tension électrique incorrecte, d'installation et de fonctionnement en violation des réglementations électriques applicables et d'utilisation de la force (coups, par exemple).

c) La Garantie ne s'applique pas si le produit a été modifié ou converti, par exemple, les conversions de produits 120 V en produits 220-240 V.

d) Pour la Belgique, le Luxembourg et la Suisse :

La fourniture de services de Garantie ne prolonge pas la période de Garantie et n'amorce pas le début d'une nouvelle période de Garantie. La période de Garantie pour les pièces de rechange installées se termine par la période de Garantie pour l'ensemble du produit.

Pour la France uniquement :

La fourniture de services de Garantie ne prolonge pas la période de Garantie et n'amorce pas le début d'une nouvelle période de Garantie. La période de Garantie pour les pièces de rechange installées se termine par la période de Garantie pour l'ensemble du produit. Une telle disposition ne s'applique pas lorsqu'une réparation couverte par la Garantie entraînera une période d'immobilisation du produit d'au moins sept jours. Dans ce cas, la période d'immobilisation doit être ajoutée à la durée restante de la Garantie, à compter de la date de la demande d'intervention du consommateur ou de la date à laquelle les produits en question sont mis à disposition pour réparation, si cette disponibilité est faite après la date de la demande d'intervention.

Après l'expiration de la période de Garantie ou pour les produits pour lesquels la Garantie ne s'applique pas, les centres de service après-vente de KitchenAid sont toujours à la disposition du client final pour des questions et des renseignements. De plus amples informations sont également disponibles sur notre site Web :

www.kitchenaid.fr (France) - www.kitchenaid.eu - www.grouplouisiana.com (Luxembourg) - www.kitchenaid.ch (Suisse)

CONDITIONS DE GARANTIE KITCHENAID

(« GARANTIE »)

3) POUR LA FRANCE UNIQUEMENT:

Lorsqu'il agit pour des raisons de garantie légale de conformité, le consommateur :

- bénéficie d'une période de deux ans à compter de la livraison du produit dans lequel agir ;
- peut choisir entre la réparation ou le remplacement du produit, sous réserve des conditions relatives aux coûts prévus par l'article L. 217-9 du Code de la consommation français ;
- est exonéré d'avoir à prouver le manque de conformité du produit pendant les deux années suivant sa livraison (et pendant six mois après la livraison du produit, pour les marchandises d'occasion).

La garantie légale de conformité s'applique indépendamment de la garantie commerciale éventuellement offerte.

Indépendamment de cette garantie commerciale, le consommateur peut décider d'appliquer la garantie légale pour les défauts cachés au sens de l'article 1641 du Code civil français. Dans ce cas, le consommateur peut choisir entre l'annulation de la vente ou une réduction du prix de vente, conformément à l'article 1644 du Code civil français.

Article L. 217-4 du Code de la consommation français

Le vendeur doit livrer un produit conforme au contrat et est tenu responsable du manque de conformité existant au moment de la livraison. Le vendeur est également tenu responsable du manque de conformité résultant de l'emballage, des instructions de montage ou de l'installation lorsque cette installation est la responsabilité du vendeur en vertu du contrat ou a été effectuée sous la supervision du vendeur.

Article L. 217-5 du Code de la consommation français

Le produit est réputé conforme au contrat :

1. S'il est adapté à l'utilisation généralement attendue d'un produit similaire et, le cas échéant :
 - il correspond à la description donnée par le vendeur et a les qualités que ce vendeur a présentées à l'acheteur au moyen d'un échantillon ou d'un modèle ; et
 - s'il présente les qualités auxquelles un acheteur peut légitimement s'attendre compte tenu des déclarations publiques faites par le vendeur, le fabricant ou son représentant, en particulier dans la publicité ou l'étiquetage ; ou
- 2) s'il présente les caractéristiques convenues d'un commun accord par les parties ou s'il est adapté à toute utilisation spéciale prévue par l'acheteur, qui est connue du vendeur et que ce dernier a accepté.

Article L. 217-12 du Code de la consommation français

L'action résultant du manque de conformité expire deux ans après la livraison des marchandises.

Article L. 217-16 du Code de la consommation français

Pendant la période d'effet de la garantie commerciale offerte à un acheteur au moment de l'acquisition ou de la réparation d'un bien tangible, si l'acheteur exige du vendeur une réparation couverte par la garantie, toute période de sept jours ou plus pendant laquelle les marchandises sont hors service pour réparation est ajoutée à la durée restante de la garantie. Cette période s'étend à partir de la demande d'intervention faite par l'acheteur ou à partir de la date à laquelle ledit produit est mis à disposition pour réparation, si cette date est postérieure à la demande d'intervention.

CONDITIONS DE GARANTIE KITCHENAID (« GARANTIE »)

Article 1641 du Code civil français

Le vendeur garantit le produit vendu pour les défauts cachés qui le rendent inapte à son usage prévu, ou qui diminuent cette utilisation dans la mesure où l'acheteur ne l'aurait pas acheté, ou n'aurait accepté de l'acheter que pour un prix moindre, s'il avait été au courant de tels défauts.

Article 1648 § 1 du Code civil français

L'action résultant de défauts cachés doit être déposée dans les deux ans suivant la découverte du défaut.

ENREGISTREMENT DU PRODUIT

Enregistrez votre nouvel appareil KitchenAid dès maintenant :

<http://www.kitchenaid.eu/register>

COMPONENTI E FUNZIONI

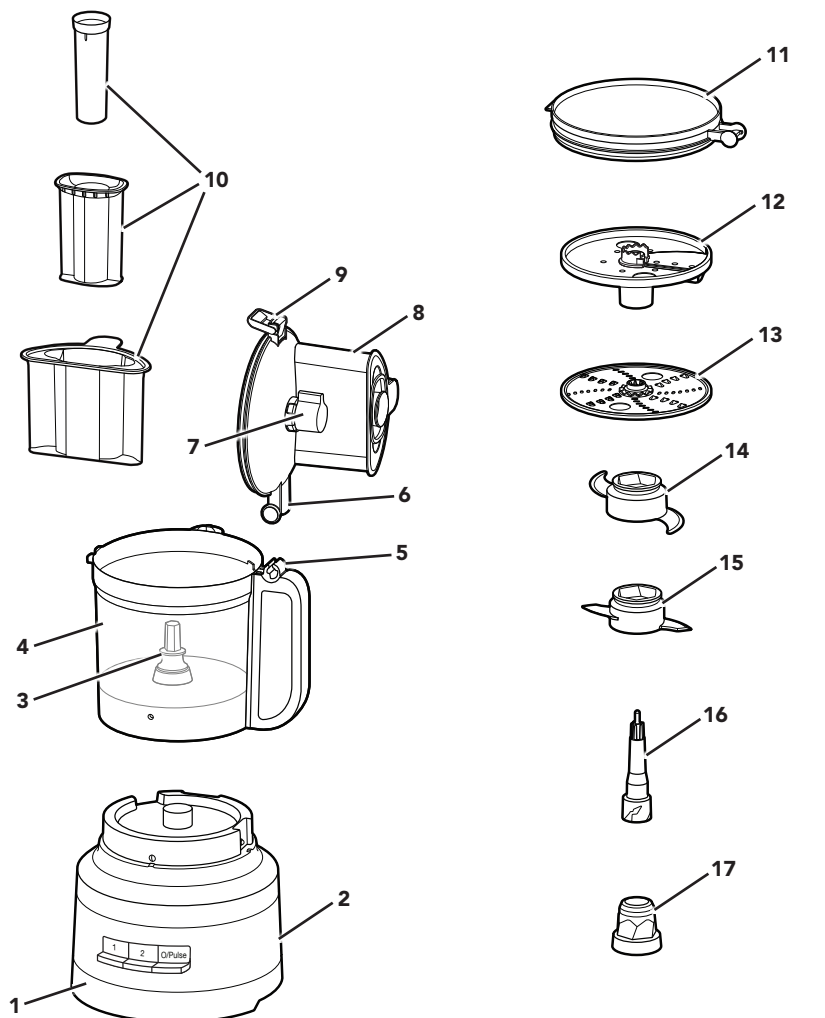

- | | |
|---|---|
| <p>1 Base per carichi di lavoro pesanti</p> <p>2 Cavo di alimentazione e vano portacavo (non visibile nell'immagine)</p> <p>3 Perno di trasmissione</p> <p>4 Ciotola da lavoro da 3,1 L (13 tazze)</p> <p>5 Cerniera dell'impugnatura</p> <p>6 Cerniera del coperchio</p> <p>7 Manopola per affettare</p> <p>8 Coperchio ciotola da lavoro con tubo alimenti 3 in 1</p> <p>9 Fermo del coperchio</p> | <p>10 Pestello 3 in 1</p> <p>11 Coperchio per frigorifero</p> <p>12 Disco per affettare regolabile esternamente (fette sottili o spesse)</p> <p>13 Disco per grattugiare reversibile a grana fine e media</p> <p>14 Lama multifunzione in acciaio inox</p> <p>15 Lama per impastare</p> <p>16 Adattatore (parte superiore)</p> <p>17 Adattatore (parte inferiore)</p> |
|---|---|

COMPONENTI E FUNZIONI

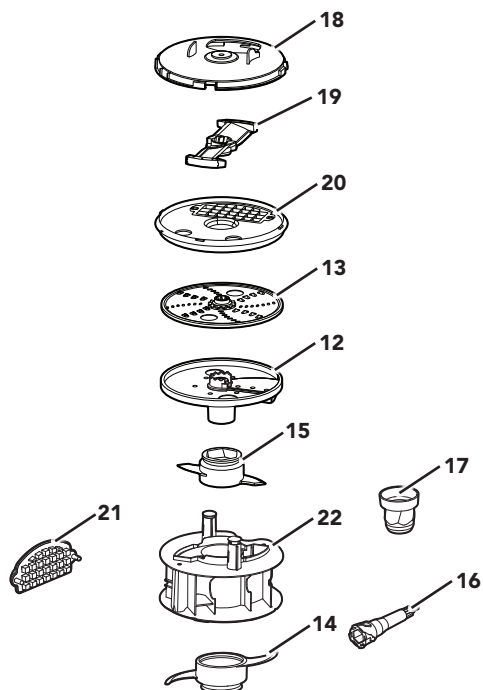

18 Coperchio kit per tagliare a dadini

19 Lama per tagliare a dadini

20 Base kit per tagliare a dadini

21 Utensile pulizia kit per tagliare a dadini

22 Contenitore di conservazione

GUIDA AGLI ACCESSORI

Accessorio	In dotazione con il modello	
	5KFP1319*	5KFP1318*
Accessorio per affettare regolabile esternamente	•	•
Contenitore di conservazione	•	•
Apertura ampia	•	•
Tubo alimenti 3 in 1	•	•
Lama multifunzione	•	•
Lama per impastare	•	•
Grattugia a grana fine e media	•	•
Coperchio conservazione	•	
Kit per tagliare a dadini	•	

SICUREZZA DEL PRODOTTO

La sicurezza personale e altrui è estremamente importante.

In questo manuale e sull'apparecchio stesso sono riportati molti messaggi importanti sulla sicurezza. Leggere e osservare tutte le istruzioni contenute nei messaggi sulla sicurezza.



Questo simbolo rappresenta le norme di sicurezza.

Segnala potenziali pericoli per l'incolumità personale e altrui.

Tutti i messaggi sulla sicurezza sono segnalati dal simbolo di avvertimento e dal termine "PERICOLO" o "AVVERTENZA". Questi termini indicano quanto segue:



Se non si osservano immediatamente le istruzioni di sicurezza, si corre il rischio di subire lesioni gravi o mortali.



Se non si osservano le istruzioni di sicurezza, si corre il rischio di subire lesioni gravi o mortali.

Tutte le norme di sicurezza segnalano il potenziale rischio, indicano come ridurre la possibilità di lesioni e illustrano le conseguenze del mancato rispetto delle istruzioni riportate.

PRECAUZIONI IMPORTANTI

Quando si usa un apparecchio elettrico, è consigliabile seguire le precauzioni di sicurezza essenziali, comprese quelle elencate di seguito:

1. Leggere tutte le istruzioni. L'utilizzo improprio dell'apparecchio può provocare lesioni alle persone.
2. Al fine di evitare il rischio di scosse elettriche, non immergere il food processor nell'acqua o in altri liquidi.
3. Questo apparecchio non è destinato all'uso da parte di persone (inclusi bambini) con ridotte capacità fisiche, sensoriali o mentali o con esperienza e conoscenze inadeguate, a meno che non siano sorvegliate o abbiano ricevuto istruzioni relative all'uso dell'apparecchio da parte delle persone responsabili della loro sicurezza. In caso di utilizzo dell'apparecchio da parte di bambini o in prossimità di bambini è necessaria la supervisione.
4. Spegnerne l'apparecchio, quindi staccare la spina dalla presa quando non è in uso, prima di applicare o rimuovere gli accessori e prima della pulizia. Per staccare la spina, afferrare la spina ed estrarla dalla presa. Non tirare mai il cavo di alimentazione.
5. Non toccare le parti in movimento.
6. Non utilizzare l'apparecchio se il cavo di alimentazione o la spina sono danneggiati e dopo anomalie di funzionamento o se l'apparecchio è caduto o è stato in qualche modo danneggiato. Portare l'apparecchio al centro di assistenza autorizzato più vicino per un controllo, la riparazione o la regolazione di funzionalità elettriche o meccaniche.
7. L'utilizzo di accessori non consigliati o venduti da KitchenAid può essere causa di incendi, scosse elettriche o lesioni.
8. Non utilizzare all'aperto.
9. Non far passare il cavo di alimentazione sullo spigolo di tavoli o ripiani.
10. Per ridurre il rischio di gravi lesioni personali e non danneggiare il food processor, tenere le mani e gli utensili lontano dalle lame o dai dischi in movimento durante la lavorazione degli alimenti. È possibile usare una spatola, ma soltanto quando il food processor non è in funzione.

SICUREZZA DEL PRODOTTO

11. Le lame sono affilate. Maneggiare con cura. Fare molta attenzione quando si maneggiano le lame affilate, quando si svuota la ciotola e durante la pulizia.
12. Per ridurre il rischio di lesioni, non montare mai la lama o i dischi sulla base senza aver prima posizionato correttamente la ciotola.
13. Accertarsi che il coperchio sia bloccato saldamente prima di azionare il food processor.
14. Non spingere mai gli alimenti con le mani nel tubo alimenti. Utilizzare sempre il pestello.
15. Non tentare di forzare il fermo del coperchio.
16. Non riempire la ciotola al di sopra della linea contrassegnata di riempimento massimo (o della capacità indicata) per evitare il rischio di lesioni dovute a danni al coperchio o alla ciotola stessa.
17. Sorvegliare i bambini affinché non giochino con l'apparecchio
18. Non lasciare mai l'apparecchio incustodito quando è in funzione.
19. Solo per l'Unione Europea: questo apparecchio non deve essere utilizzato da bambini. Tenere l'apparecchio e il cavo di alimentazione lontano dalla portata dei bambini.
20. Solo per l'Unione Europea: gli apparecchi possono essere usati da persone con ridotte capacità fisiche, sensoriali o mentali o con esperienza e conoscenza inadeguate, solo se sono sorvegliate o se è stato loro insegnato come usare l'apparecchio in condizioni di sicurezza e se sono consapevoli dei pericoli che può comportare. Non lasciare che i bambini giochino con l'apparecchio.
21. Se il cavo di alimentazione è danneggiato, deve essere sostituito dal produttore, da personale di assistenza o da una persona con qualifica analoga per evitare rischi.
22. Fare attenzione quando si versa un liquido caldo nel food processor perché potrebbero verificarsi improvvise fuoriuscite di vapore.
23. Fare riferimento alla sezione "Manutenzione e pulizia" per istruzioni sulla pulizia delle superfici che vengono a contatto con gli alimenti.
24. Questo apparecchio è destinato all'uso domestico e ad applicazioni analoghe, quali:
 - aree cucina del personale in negozi, uffici e altri ambienti di lavoro;
 - agriturismi;
 - clienti di alberghi, pensioni e altri ambienti di tipo residenziale;
 - ambienti tipo bed and breakfast.

CONSERVARE LE PRESENTI ISTRUZIONI

Le istruzioni sono disponibili anche online; visitare il nostro sito Web all'indirizzo:
www.KitchenAid.it o www.KitchenAid.eu

SICUREZZA DEL PRODOTTO

REQUISITI ELETTRICI

Voltaggio: 220-240 V~

Frequenza: 50-60 Hz

NOTA: questo food processor è dotato di una spina elettrica polarizzata (una lama è più larga dell'altra). Per ridurre il rischio di scosse elettriche, questa spina può essere inserita in una presa polarizzata in un solo verso. Se la spina non si inserisce completamente nella presa, capovolgere la spina. Se risulta ancora non compatibile, rivolgersi a un elettricista qualificato. Non modificare in alcun modo la spina.

SMALTIMENTO DEL MATERIALE DA IMBALLO

Il materiale da imballaggio è riciclabile e contrassegnato dal relativo simbolo . Di conseguenza, le varie parti dell'imballaggio devono essere smaltite responsabilmente e in conformità alle normative locali in materia di smaltimento dei rifiuti.

SMALTIMENTO DELL'APPARECCHIATURA ELETTRICA

Riciclaggio del prodotto

- Questo apparecchio è conforme alla normativa dell'Unione Europea e del Regno Unito relativa ai rifiuti di apparecchiature elettriche ed elettroniche (RAEE).

- Il corretto smaltimento del presente prodotto contribuisce a prevenire le potenziali conseguenze negative per l'ambiente e la salute umana associate alla gestione errata dello smaltimento dello stesso.



- Il simbolo  riportato sul prodotto o sulla documentazione in dotazione indica che questo apparecchio non deve essere trattato come rifiuto domestico, ma deve essere consegnato presso il centro di raccolta preposto al riciclaggio delle apparecchiature elettriche ed elettroniche.

Per informazioni più dettagliate su trattamento, recupero e riciclaggio di questo prodotto, è possibile contattare l'ufficio locale di competenza, il servizio di raccolta dei rifiuti domestici o il negozio presso il quale il prodotto è stato acquistato.

DICHIARAZIONE DI CONFORMITÀ (UE)

Questo apparecchio è stato progettato, fabbricato e distribuito in conformità ai requisiti di sicurezza delle direttive CE: Direttiva sulla bassa tensione 2014/35/UE, Direttiva sulla compatibilità elettromagnetica 2014/30/UE, Restrizione dell'uso di determinate sostanze pericolose nelle apparecchiature elettriche ed elettroniche (RoHS) - Direttiva 2011/65/UE e successive modifiche.

PER INIZIARE

GUIDA PER LA SCELTA DEGLI ACCESSORI

Azione	Impostazione	Alimento	Accessorio
Tritare	1 o Pulse	Formaggio* Cioccolato* Frutta Erbe fresche*	Lama multifunzione in acciaio inox
Sminuzzare o ridurre in purea	2 o Pulse	Frutta secca Tofu Verdura Carne di manzo***	
Miscelare	1	Salsa per la pasta Pesto Sugo Salse Pastelle	
Affettare (fette sottili o spesse)	1	Frutta (morbida) Patate Pomodori Verdure (morbide)	Disco per affettare regolabile esternamente
	2	Formaggio Frutta (dura) Verdure (dure)	
Grattugiare (a grana fine o media)	1	Patate Verdure (morbide)	Disco per grattugiare reversibile a grana fine e media
	2	Cavolo Formaggio Cioccolato Frutta (dura) Verdure (dure)	
Tagliare a dadini	1	Patate Verdura Frutta Formaggio	Kit per tagliare a dadini
Impastare	1	Lievito** Impasti**	Lama per impastare

NOTA: non utilizzare l'apparecchio per oltre 3 minuti. Dopo 3 minuti l'apparecchio deve raffreddarsi per evitare il surriscaldamento.

*Per questi ingredienti non è consigliabile lavorare quantità superiori a 500 g (¼ della ciotola) con la lama multiuso in acciaio inox.

**Per questi ingredienti non è consigliabile lavorare quantità superiori a 384 g.

*** Non lavorare più di 225 g, trita il manzo in cubetti di 1 cm prima di aggiungere il prodotto alla ciotola.

MONTAGGIO DEL PRODOTTO

Preliminari al primo utilizzo

Prima di utilizzare il food processor per la prima volta, lavare tutti i componenti e gli accessori a mano o in lavastoviglie (vedere la sezione "Manutenzione e pulizia").

NOTA: il food processor è stato progettato in modo che tutti gli accessori possano essere riposti all'interno della ciotola da lavoro.

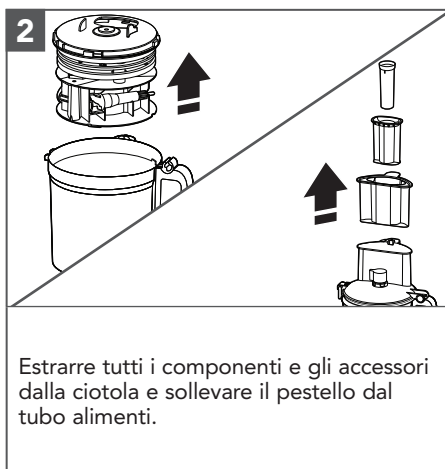

IMPORTANTE: posizionare il food processor su una superficie da lavoro piana e asciutta con i comandi rivolti in avanti. Non collegare all'alimentazione il food processor finché non è completamente assemblato.

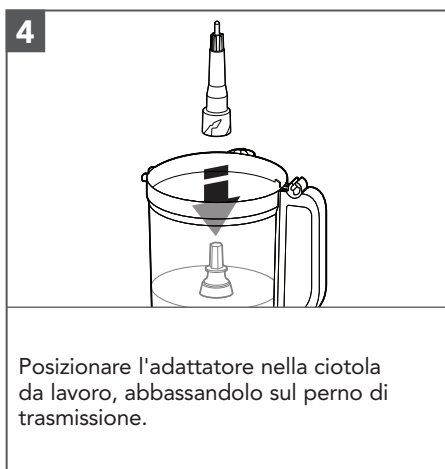
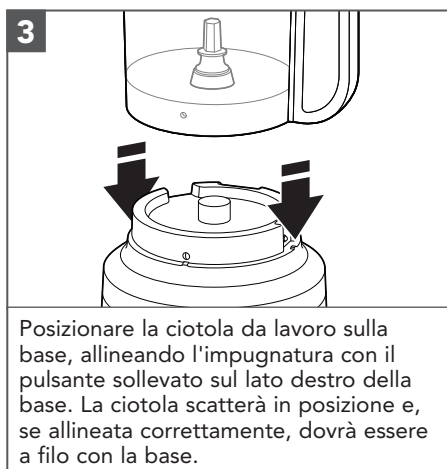

MONTAGGIO DEL PRODOTTO

NOTA: per una maggiore semplicità di montaggio, installare la lama o il disco desiderato prima di montare il coperchio della ciotola da lavoro.

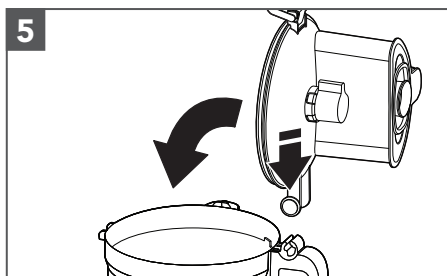

Per fissare il coperchio della ciotola da lavoro, collegare la cerniera del coperchio alla cerniera dell'impugnatura sulla ciotola da lavoro e chiudere il coperchio.

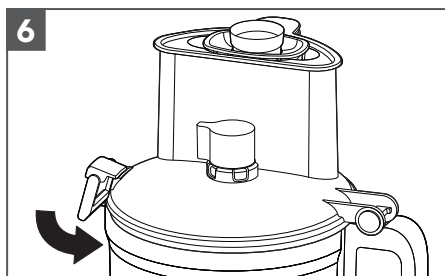

Una volta chiuso il coperchio della ciotola da lavoro, il fermo del coperchio si bloccherà in posizione.

NOTA: il food processor non funziona se il coperchio della ciotola da lavoro non è completamente chiuso, il pestello grande non è bloccato in posizione e la ciotola non è posizionata correttamente sulla base.

INSTALLAZIONE DELLA LAMA MULTIFUNZIONE O DELLA LAMA PER IMPASTARE

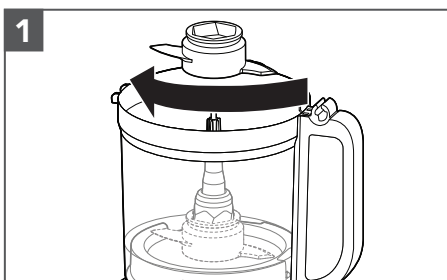

Collegare la parte inferiore dell'adattatore a quella superiore. Posizionare la lama sull'adattatore. Ruotare la lama in modo da spingerla fino in fondo alla base dell'adattatore.

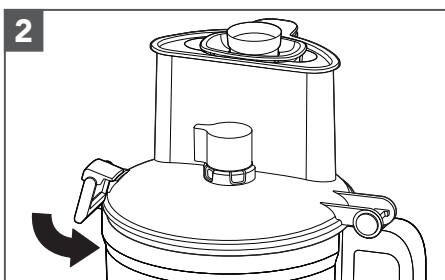

Installare il coperchio della ciotola da lavoro, assicurandosi di spingere il fermo del coperchio verso il basso fino alla posizione di blocco.

MONTAGGIO DEL PRODOTTO

INSTALLAZIONE DEL DISCO PER AFFETTARE REGOLABILE ESTERNAMENTE

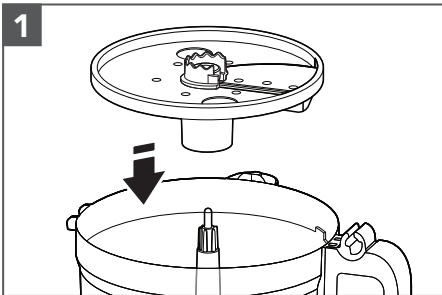

1
Tenere il disco per affettare dalle impugnature per le dita e abbassarlo sull'adattatore.

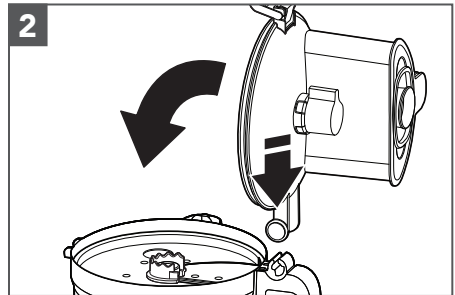

2
Per fissare il coperchio della ciotola da lavoro, collegare la cerniera del coperchio alla cerniera dell'impugnatura sulla ciotola da lavoro e chiudere il coperchio.

SUGGERIMENTO: potrebbe essere necessario sistemare l'adattatore ruotando leggermente l'articolo di trasmissione fino a completo posizionamento. Per rendere l'installazione più semplice, assicurarsi che la manopola di regolazione sia in posizione "0".

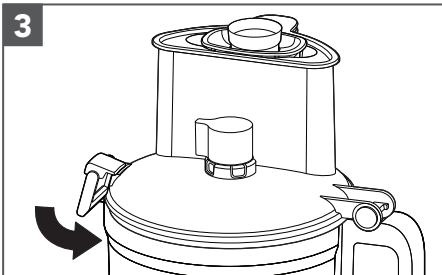

3
Una volta chiuso il coperchio della ciotola da lavoro, il fermo del coperchio si bloccherà in posizione.

NOTA: il food processor non funziona se il coperchio della ciotola da lavoro non è completamente chiuso e la ciotola non è posizionata correttamente sulla base.

REGOLAZIONE DELLO SPESSORE DELLE FETTE

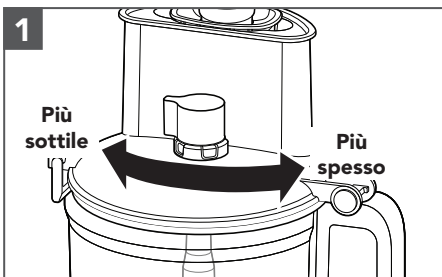

1
Impostare lo spessore desiderato spostando la manopola verso sinistra per ottenere fette più sottili o verso destra per fette più spesse.

NOTA: la manopola funziona solo con il disco per affettare regolabile esternamente. La modifica delle impostazioni dello spessore con altri dischi o lame installati non avrà alcun effetto sul funzionamento.

MONTAGGIO DEL PRODOTTO

INSTALLAZIONE DEL KIT PER TAGLIARE A DADINI

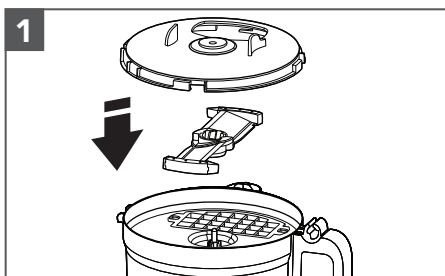

Dopo aver rimosso la ciotola da lavoro dalla base, posizionare la base del kit per tagliare a dadini, la lama (lato testo rivolto verso l'alto) e il coperchio sulla ciotola da lavoro.

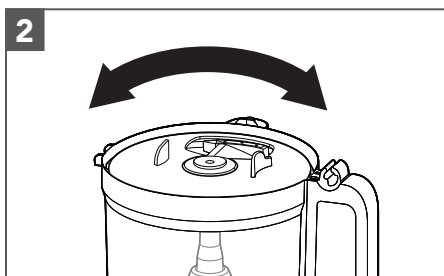

Allineare il coperchio del kit per tagliare a dadini con l'apertura del tubo alimenti largo.

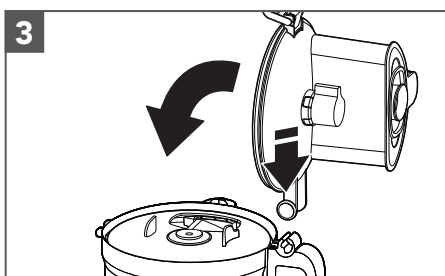

Posizionare il coperchio della ciotola da lavoro sulla ciotola da lavoro. Estrarre il tubo alimenti piccolo e/o medio. Inserire il cibo da tagliare a dadini.

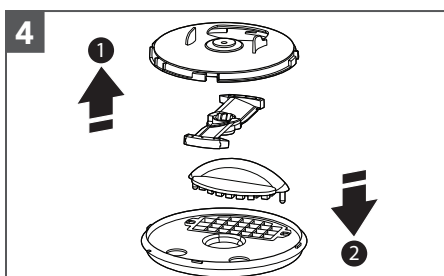

Dopo aver tagliato il cibo, rimuovere il coperchio della ciotola da lavoro, il coperchio del kit e la lama per tagliare a dadini, quindi inserire l'utensile pulizia del kit per tagliare a dadini nella base del kit per tagliare a dadini e spingere eventuali residui di cibo attraverso la griglia.

UTILIZZO DEL PRODOTTO

⚠ AVVERTENZA



Pericolo di lame rotanti.

Servirsi sempre dello spingi-alimenti.

Tenere le dita lontane dalle aperture.

Tenere fuori dalla portata dei bambini.

Il mancato rispetto di questa avvertenza può provocare amputazioni o tagli.

Prima di utilizzare il food processor, accertarsi che la ciotola da lavoro, le lame/ il disco e il coperchio della ciotola da lavoro siano assemblati correttamente sulla base (vedere la sezione "Montaggio del prodotto").

UTILIZZO DEL PRODOTTO

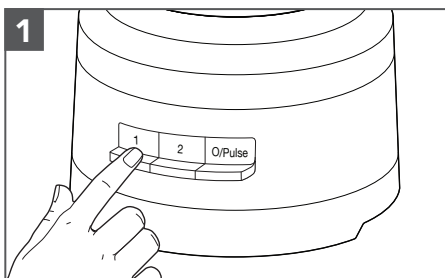

Per accendere l'apparecchio, premere opzione 1 o 2. Il food processor funzionerà a velocità continua e la spia luminosa si illuminerà.

Per spegnere, premere di nuovo opzione 1 o 2, oppure premere O/Pulse.

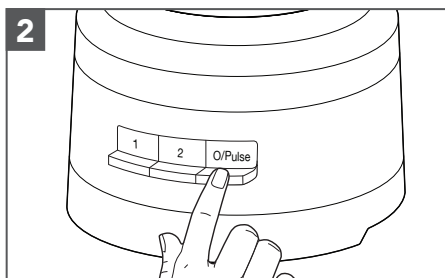

Per utilizzare la funzione Pulse:

Premere O/Pulse per brevi sequenze di impulsi, oppure tenere premuto per sequenze di impulsi più lunghe. La funzione Pulse opera solo alla velocità 2. Quando viene rilasciato il pulsante O/Pulse, il food processor si spegne.

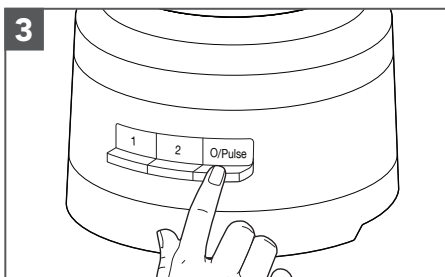

Al termine, premere il pulsante O/Pulse. L'indicatore si spegne e la lama o il disco rallenta fino ad arrestarsi.

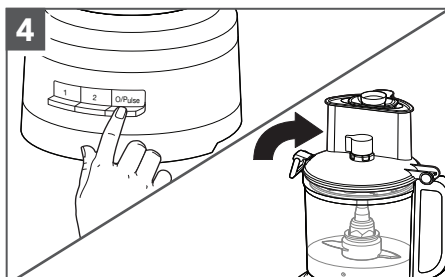

Attendere che la lama o il disco si arresti completamente prima di rimuovere il coperchio della ciotola da lavoro. Accertarsi di spegnere il food processor prima di rimuovere il coperchio della ciotola da lavoro o prima di scollegare dalla presa il food processor stesso.

USO DEL TUBO ALIMENTI 3 IN 1

Il tubo alimenti 3 in 1 presenta un pestello a 3 pezzi.

Utilizzare l'intero tubo alimenti e il pestello grande per elaborare alimenti di grandi dimensioni.

NOTA: l'unità non si avvia quando il cibo inserito nel tubo alimenti grande supera la linea di riempimento massimo.

Utilizzare il pestello medio nel tubo alimenti per elaborare alimenti più piccoli.

Usare il pestello piccolo per affettare o grattugiare gli alimenti più piccoli e sottili.

Utilizzare l'apposito foro del pestello piccolo per versare lentamente olio o altri ingredienti liquidi nella ciotola da lavoro.



Pestello a 3 pezzi

SMONTAGGIO DEL PRODOTTO

RIMOZIONE DEGLI ALIMENTI LAVORATI

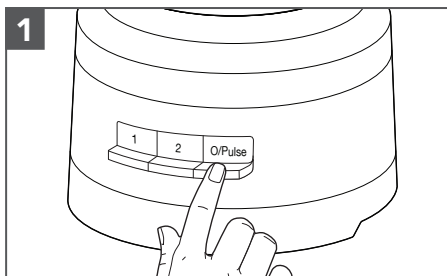

Spegnere il food processor: premere il pulsante O/Pulse e scollegare il food processor prima di smontarlo.

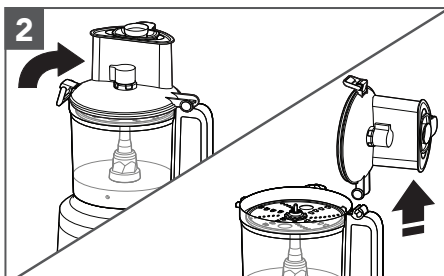

Sollevare il fermo del coperchio per sbloccare il coperchio della ciotola da lavoro, quindi sollevare il coperchio e rimuoverlo.

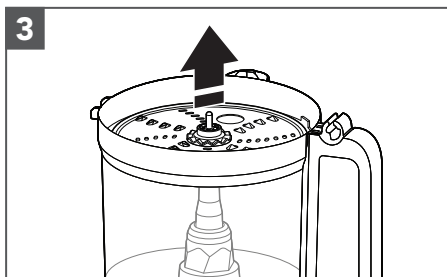

Se si utilizza il disco, rimuoverlo prima di rimuovere la ciotola. Tenere il disco per i fori per le dita e sollevarlo.

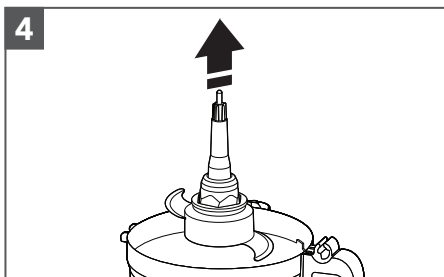

Rimuovere l'adattatore e la lama multifunzione, se in uso. Quando si rimuove l'adattatore, la lama rimane in posizione sull'adattatore.

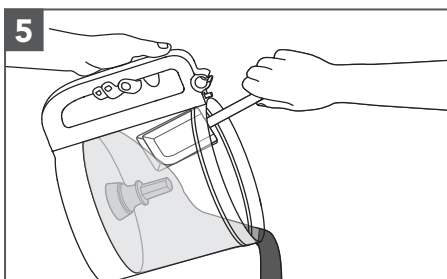

Sollevare la ciotola dalla base per rimuovere il cibo dalla ciotola con una spatola.

MANUTENZIONE E PULIZIA

IMPORTANTE: la ciotola senza bisfenolo A richiede una cura speciale. Se si sceglie di lavarle in lavastoviglie invece che a mano, attenersi alle seguenti linee guida.

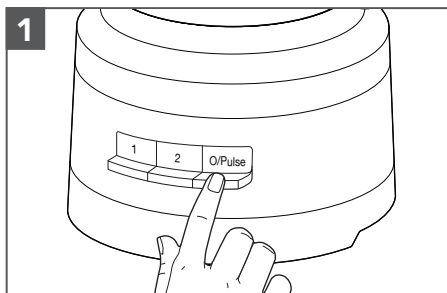

Premere il pulsante O/Pulse, quindi scollegare il food processor prima di pulirlo.

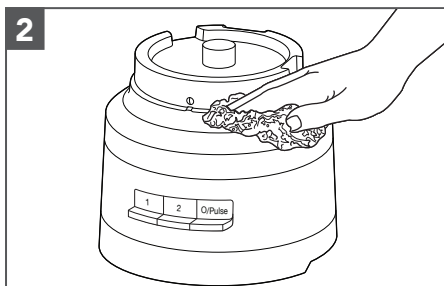

Pulire la base e il cavo con un panno umido e tiepido. Asciugare completamente con un panno morbido. Non utilizzare pagliette o detersivi abrasivi. Non immergere la base in acqua o altri liquidi.

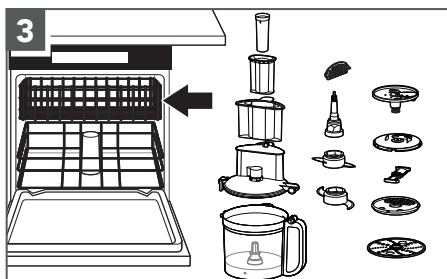

Tutti i componenti sono lavabili in lavastoviglie sul ripiano superiore. Evitare di poggiare la ciotola sul lato. Asciugare accuratamente tutti i componenti dopo il lavaggio. Utilizzare cicli di lavaggio delicati, come il ciclo normale. Evitare cicli a temperature elevate.

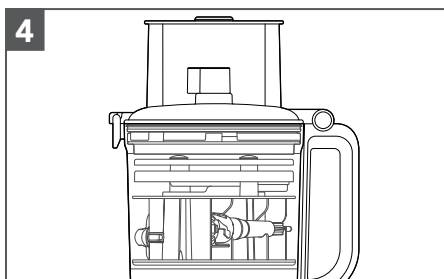

Quando il food processor non è in uso, è possibile riporre fino a due lame e tre dischi, oltre all'adattatore, all'interno della ciotola da lavoro utilizzando il contenitore di conservazione integrato. Avvolgere il cavo di alimentazione attorno al vano portacavo nella parte inferiore della base, quindi fissare la spina agganciandola all'alloggiamento.

NOTA: se si lavano a mano i componenti del food processor, evitare l'uso di pagliette o detersivi abrasivi. Questi potrebbero graffiare o creare chiazze sulla ciotola da lavoro e sul coperchio.

GUIDA PER LA RISOLUZIONE DEI PROBLEMI

Problema	Soluzione
Se il food processor presenta anomalie di funzionamento o non funziona affatto, controllare quanto segue:	Controllare che il food processor sia collegato correttamente a una presa elettrica con messa a terra.
	Assicurarsi che la ciotola e il coperchio siano allineati e bloccati correttamente.
	È stato premuto più di un pulsante contemporaneamente?
	Scollegare il food processor, quindi ricollegarlo alla presa di corrente.
Il fusibile nel circuito del food processor è in buone condizioni?	Se è presente un interruttore, assicurarsi che il circuito sia chiuso.
Potrebbe essere necessario far raffreddare il food processor a temperatura ambiente:	Se la spia della velocità si spegne e la spia O/Pulse lampeggia, attendere finché la spia O/Pulse non si spegne e riprovare. Il food processor può impiegare da 5 a 15 minuti per raffreddarsi completamente.
Il motore potrebbe essere bloccato:	Se la spia della velocità rimane accesa mentre la spia O/Pulse lampeggia, premere il pulsante O/Pulse per riavviare il motore.
Il food processor non grattugia o non affetta correttamente:	Assicurarsi che il lato del disco con la lama sollevata sia rivolto verso l'alto sull'adattatore.
	Assicurarsi che gli ingredienti siano adatti ad essere grattugiati o affettati.
	Assicurarsi che il disco sia in posizione di lavorazione (vicino alla parte superiore della ciotola) e non in posizione di conservazione (abbassato all'interno della ciotola).
Se il coperchio della ciotola da lavoro non si chiude quando si utilizza il disco:	Assicurarsi che il disco sia installato e posizionato correttamente sull'adattatore.
Se non è possibile risolvere il problema:	Vedere le sezioni "Termini della garanzia KitchenAid ("Garanzia")". Non restituire il food processor al rivenditore. I rivenditori non forniscono assistenza.

TERMINI DELLA GARANZIA KITCHENAID ("GARANZIA")

KitchenAid Europa, Inc, Nijverheidslaan 3, Box 5, 1853 Strombeek-Bever, Belgio ("Garante") concede al cliente finale, vale a dire il consumatore, una Garanzia ai sensi dei seguenti termini.

La Garanzia si applica in aggiunta ai diritti di garanzia legale di 2 anni che il consumatore può far valere nei confronti del venditore del prodotto e non limita o incide in alcun modo su di essi.

1) AMBITO E TERMINI DELLA GARANZIA

a) Il Garante concede la Garanzia per i prodotti menzionati nella Sezione 1.b), acquistati da un consumatore presso un venditore o un'azienda del Gruppo KitchenAid all'interno dei Paesi dello Spazio economico europeo, Moldavia, Montenegro, Russia, Svizzera o Turchia.

b) La durata della Garanzia dipende dal prodotto acquistato ed è la seguente:

5KFP1318*, 5KFP1319* Due anni di copertura totale a partire dalla data d'acquisto.

c) La durata della Garanzia decorre a partire dalla data di consegna, vale a dire la data in cui un consumatore ha acquistato il prodotto presso un rivenditore o un'azienda del Gruppo KitchenAid.

d) La Garanzia si applica a un prodotto privo di difetti.

e) Se si verifica un difetto durante il periodo di validità della Garanzia, ai sensi della presente Garanzia il Garante si impegna a fornire al consumatore i seguenti servizi, a scelta del Garante:

- Riparazione del prodotto o del componente difettoso, oppure
- Sostituzione del prodotto o del componente difettoso. Se un prodotto non è più disponibile, il Garante ha il diritto di sostituirlo con un prodotto di valore uguale o superiore.

f) Se il consumatore desidera presentare un reclamo ai sensi della Garanzia, deve contattare i centri di assistenza KitchenAid del paese specifico o direttamente il Garante presso la sede di KitchenAid Europa, Inc. Nijverheidslaan 3, Box 5, 1853 Strombeek-Bever, Belgio; indirizzo e-mail: CONSUMERCARE.IT@kitchenaid.eu / Numero di telefono: **00 800 381 040 26**

g) I costi di riparazione, inclusi i costi dei componenti di ricambio, e i costi di spedizione per la consegna di un prodotto o un componente privo di difetti saranno sostenuti dal Garante. Il Garante dovrà inoltre sostenere i costi di spedizione per la restituzione del prodotto o del componente difettoso, qualora il Garante o il centro di assistenza clienti KitchenAid richieda la restituzione del prodotto o del componente difettoso. Tuttavia, il consumatore dovrà sostenere i costi di un imballaggio idoneo alla restituzione del prodotto o del componente difettoso.

h) Per poter presentare un reclamo ai sensi della Garanzia, il consumatore deve presentare la ricevuta o la fattura attestante l'acquisto del prodotto.

2) LIMITAZIONI DELLA GARANZIA

a) La Garanzia si applica esclusivamente ai prodotti impiegati ad uso privato e non per scopi professionali o commerciali.

b) La Garanzia non si applica in caso di danni causati da normale usura, uso improprio o scorretto, mancato rispetto delle istruzioni per l'uso, uso del prodotto con tensione elettrica errata, installazione e funzionamento in violazione delle normative elettriche vigenti e utilizzo di forza (ad esempio, colpi).

TERMINI DELLA GARANZIA KITCHENAID ("GARANZIA")

c) La Garanzia non si applica se il prodotto è stato modificato o convertito, ad esempio conversioni di apparecchi da 120 V in apparecchi da 220-240 V.

d) La fornitura dei servizi di Garanzia non estende il periodo di Garanzia, né determina l'inizio di un nuovo periodo di Garanzia. Il termine del periodo di validità della Garanzia per i componenti di ricambio installati coincide con il termine del periodo di validità della Garanzia per l'intero prodotto.

e) Ulteriori rivendicazioni, in particolare le richieste di indennizzo, sono escluse, a meno che la responsabilità non sia obbligatoria per legge.

Al termine del periodo di validità della Garanzia, o per i prodotti che non sono coperti dalla stessa, i centri di assistenza clienti KitchenAid rimangono a disposizione del cliente finale per qualsiasi domanda o informazione. Ulteriori informazioni sono altresì disponibili sul nostro sito Web: www.kitchenaid.eu

REGISTRAZIONE DEL PRODOTTO

Registrare subito il nuovo apparecchio KitchenAid:

<https://www.kitchenaid.it/supporto/registra-il-tuo-prodotto>

ONDERDELEN EN EIGENSCHAPPEN

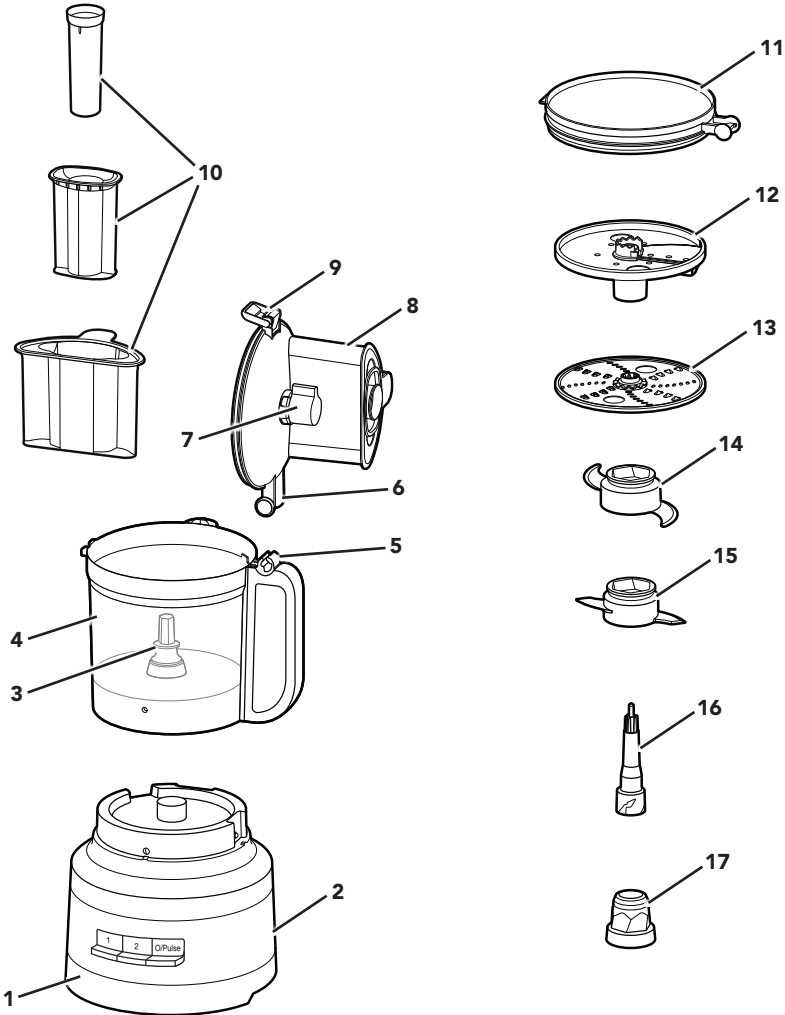

- | | | | |
|---|---|----|--|
| 1 | Zwaar voetstuk | 10 | 3-in-1-stamper |
| 2 | Opslag van netsnoer en snoer (niet weergegeven) | 11 | Deksel voor koelkast |
| 3 | Aandrijfpin | 12 | Extern instelbare schaafschild (dun tot dik) |
| 4 | 13-kops (3,1L) mengkom | 13 | Omkeerbare fijne/medium raspschild |
| 5 | Handgreepscharnier | 14 | Multifunctioneel roestvrijstalen mes |
| 6 | Dekselscharnier | 15 | Deegmes |
| 7 | Snijknop | 16 | Aandrijfadapter (bovenkant) |
| 8 | Mengkomdeksel met 2-in-1 vultrechter | 17 | Aandrijfadapter (onderkant) |
| 9 | Dekselsgrendel | | |

ONDERDELEN EN EIGENSCHAPPEN

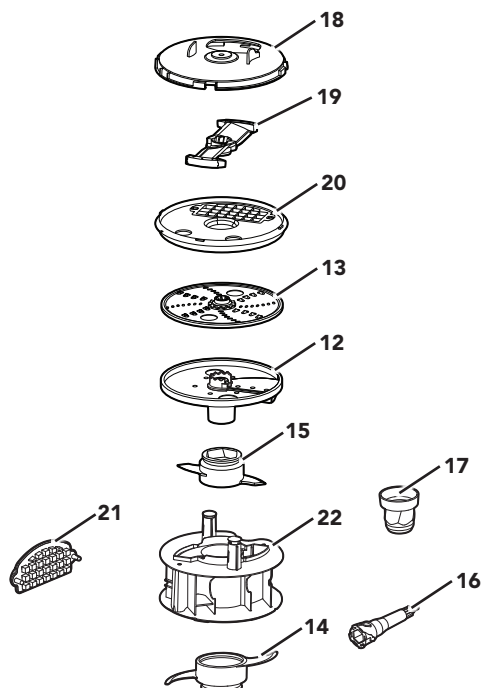

18 Deksel van snijkit

19 Mes voor blokjes

20 Basis van snijkit

21 Schoonmaakhulpmiddel voor de snijkit

22 Opberger

ACCESSOIREGIDS

Accessoire	Meegeleverd bij model	
	5KFP1319*	5KFP1318*
Extern instelbare schaafschild	•	•
Opberger	•	•
Brede opening	•	•
3-in-1 vultrechter	•	•
Multifunctioneel mes	•	•
Deegmes	•	•
Dun en medium raspen	•	•
Opbergdeksel	•	
Snijkit	•	

PRODUCTVEILIGHEID

Uw veiligheid en die van anderen is erg belangrijk.

We hebben in deze handleiding en op uw toestel tal van belangrijke veiligheids-waarschuwingen aangebracht. Lees deze veiligheidswaarschuwingen en leef ze na.



Dit is het veiligheidsalarmsymbool.

Dit symbool waarschuwt u voor mogelijke gevaren waarbij u of anderen gedood of verwond kunnen worden.

Alle veiligheidswaarschuwingen volgen op het alarmsymbool en de woorden "GEVAAR" of "WAARSCHUWING". Deze woorden betekenen het volgende:



U kunt gedood worden of ernstig gewond raken als u de instructies niet onmiddellijk naleeft.



U kunt gedood worden of ernstig gewond raken als u de instructies niet naleeft.

Alle veiligheidswaarschuwingen informeren u over het potentiële gevaar, over hoe u het risico op verwondingen kunt verminderen en wat er kan gebeuren als u de instructies niet opvolgt.

BELANGRIJKE VOORZORGSMATREGELEN

Bij het gebruik van elektrische apparaten moeten steeds basisvoorzorgen worden getroffen, waaronder:

1. Alle instructies lezen. Verkeerd gebruik van het apparaat kan persoonlijke verwondingen veroorzaken.
2. Plaats de foodprocessor niet in water of andere vloeistoffen, om elektrische schokken te voorkomen.
3. Dit apparaat is niet bedoeld voor gebruik door personen, waaronder kinderen, met verminderde lichamelijke, zintuiglijke of geestelijke vermogens of gebrek aan ervaring en kennis, tenzij ze onder toezicht staan en instructies hebben gekregen over het gebruik van het apparaat van een persoon die verantwoordelijk is voor hun veiligheid. Houd toezicht wanneer een apparaat door of in de nabijheid van kinderen wordt gebruikt.
4. Zet het apparaat UIT en trek de stekker uit het stopcontact als je het apparaat niet gebruikt, voordat je onderdelen plaatst of verwijdert en voordat je het apparaat schoonmaakt. Haal de stekker uit het stopcontact door de stekker vast te pakken en deze uit het stopcontact te halen. Trek nooit aan het netsnoer.
5. Raak geen bewegende onderdelen aan.
6. Gebruik het apparaat niet als het netsnoer of de stekker beschadigd is, of nadat het apparaat een storing heeft gehad, gevallen is of op enigerlei wijze beschadigd is geraakt. Stuur het apparaat naar het dichtstbijzijnde erkende Servicecentrum voor onderzoek, reparatie of elektrische of mechanische afstelling.
7. Het gebruik van accessoires/toebehoren die niet door KitchenAid aanbevolen of verkocht worden, kan brand, elektrische schokken of verwondingen veroorzaken.
8. Niet geschikt voor gebruik buitenshuis.
9. Laat het netsnoer niet over de rand van de tafel of het werkblad hangen.

PRODUCTVEILIGHEID

10. Houd handen en keukengerei uit de buurt van bewegende messen of schijven wanneer de foodprocessor in werking is om het risico op ernstig letsel of om schade aan de foodprocessor te voorkomen. Je kunt een pannenkoek gebruiken, maar alleen wanneer de foodprocessor niet in werking is.
11. De messen zijn scherp. Ga voorzichtig te werk. Wees voorzichtig bij het hanteren van de scherpe snijmessen, bij het leegmaken van de beker en tijdens het schoonmaken.
12. Om het risico op letsel te verkleinen, moet je de kom altijd goed op het voetstuk plaatsen voordat je het mes of de schijven plaatst.
13. Zorg ervoor dat de kap goed is vergrendeld voordat je de foodprocessor gebruikt.
14. Doe voedsel nooit met de hand in het apparaat. Gebruik altijd de stamper.
15. Probeer het dekselvergrendelingsmechanisme niet te omzeilen.
16. Vul de kom niet tot boven de aangegeven maximale vullijn (of nominale inhoud) om letsel door schade aan het deksel of de kom te voorkomen.
17. Kinderen mogen het apparaat niet zonder toezicht gebruiken.
18. Laat het apparaat nooit onbeheerd achter als het in werking is.
19. Alleen Europese Unie: dit apparaat mag niet worden gebruikt door kinderen. Houd dit product en het netsnoer buiten bereik van kinderen.
20. Alleen Europese Unie: apparaten mogen worden gebruikt door personen met verminderde lichamelijke, zintuiglijke of geestelijke vermogens of gebrek aan ervaring en kennis, mits ze onder toezicht staan of instructies hebben gekregen over het veilige gebruik van het apparaat en de gevaren van het apparaat begrijpen. Kinderen mogen niet spelen met het apparaat.
21. Als het netsnoer beschadigd is, moet dit worden vervangen door de fabrikant, zijn vertegenwoordiger of gekwalificeerd personeel om gevaarlijke situaties te voorkomen.
22. Giet hete vloeistoffen uiterst voorzichtig in de foodprocessor. Door plotselinge stoomvorming kunnen deze uit het apparaat spetteren.
23. Zie het deel "Onderhoud en reiniging" voor instructies om de oppervlakken die in contact komen met voedsel te reinigen.
24. Dit apparaat is bedoeld voor huishoudelijk en vergelijkbaar gebruik, zoals:
 - personeelskeukens in winkels, kantoren en andere werkomgevingen;
 - boerderijen;
 - door gasten in hotels, motels en andere verblijfsomgevingen;
 - bed and breakfasts en vergelijkbare omgevingen.

BEWAAR DEZE INSTRUCTIES

Instructies zijn ook online beschikbaar, bezoek onze website op:
www.kitchenaid.eu

PRODUCTVEILIGHEID

ELEKTRISCHE VEREISTEN

Voedingsspanning: 220-240 V~

Frequentie: 50-60 Hz

Opmerking: deze foodprocessor heeft een gepolariseerde stekker (de ene pin is breder dan de andere). Om het risico op elektrische schokken te verkleinen, past deze stekker maar op één manier in een gepolariseerd stopcontact. Als de stekker niet volledig in het stopcontact past, draai de stekker dan om. Als hij nog steeds niet past, neem dan contact op met een gekwalificeerde elektricien. Wijzig nooit de stekker zelf.

AFGEDANKT VERPAKKINGSMATERIAAL

Het verpakkingsmateriaal kan voor gerecycled worden en is voorzien van het recyclingssymbool . De verschillende onderdelen van de verpakking moeten daarom op verantwoorde wijze en in overeenstemming met de desbetreffende lokale voorschriften worden afgevoerd.

AFGEDANKTE ELEKTRISCHE APPARATUUR

Productrecycling

- Dit apparaat is voorzien van het merkteken volgens de wetgeving in Europa en het Verenigd Koninkrijk inzake Afdankte Elektrische en Elektronische Apparaten (AEEA).

- Door ervoor te zorgen dat dit product op de juiste manier als afval wordt verwerkt, help je mogelijk negatieve consequenties voor het milieu en de menselijke gezondheid te voorkomen die anders zouden kunnen worden veroorzaakt door onjuiste verwerking van dit product als afval.



- Het symbool  op het product of op de bijbehorende documentatie geeft aan dat dit product niet als huishoudelijk afval mag worden behandeld, maar moet worden afgegeven bij een verzamelpunt voor het recyclen van elektrische en elektronische apparaten.

Voor meer gedetailleerde informatie over de behandeling, terugwinning en recyclage van dit product word je verzocht contact op te nemen met je lokale gemeentehuis, je afvalophalddienst of de winkel waar je het product hebt aangeschaft.

CONFORMITEITSVERKLARING (EU)

Dit apparaat is ontworpen, gebouwd en gedistribueerd in overeenstemming met de veiligheidseisen van de EG-richtlijnen: Low Voltage Directive 2014/35/EU, Electromagnetic Compatibility Directive 2014/30/EU, RoHS Directive 2011/65/EU en de navolgende amendementen.

AAN DE SLAG

RICHTLIJNEN VOOR KEUZE ACCESSOIRES

Actie	Instelling	Voedsel	Accessoire
Hakken	1 of Pulse	Kaas* Chocolade* Fruit Verse kruiden*	Multifunctioneel roestvrijstalen mes
Malen of Pureren	2 of Pulse	Noten Tofoe Groenten Rundvlees***	
Mixen	1	Pastasaus Pesto Salsa Sauzen Beslag	
Snijden (dun tot dik)	1	Fruit (zacht) Aardappelen Tomaten Groenten (zacht)	Extern instelbare schaafschild
	2	Kaas Fruit (hard) Groenten (hard)	
Raspen (fijn tot gemiddeld)	1	Aardappelen Groenten (zacht)	Omkeerbare fijne/medium raspschild
	2	Kool Kaas Chocolade Fruit (hard) Groenten (hard)	
Blokjes	1	Aardappelen Groenten Fruit Kaas	Snijkit
Kneden	1	Gist** Kneden**	Deegmes

OPMERKING: Gebruik het apparaat niet langer dan maximaal 3 minuten. Na 3 minuten moet het apparaat afkoelen om oververhitting te voorkomen.

*Het wordt voor deze ingrediënten afgeraden om meer dan 500 g

($\frac{1}{4}$ van de mengkom) te gebruiken met het roestvrijstalen multifunctionele mes.

**Het wordt voor deze ingrediënten afgeraden om meer dan 384 g te verwerken.

***Verwerk niet meer dan 225 g, snij het rundvlees in blokjes van 1 cm voordat je het in de kom doet.

HET PRODUCT IN ELKAAR ZETTEN

Vóór het eerste gebruik

Was voordat je de foodprocessor de eerste keer gebruikt alle onderdelen en accessoires met de hand of in de vaatwasser (zie het gedeelte 'Onderhoud en reiniging').

OPMERKING: Je foodprocessor is zo ontworpen dat alle accessoires in de mengkom kunnen worden bewaard.

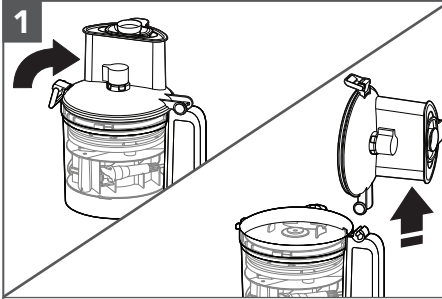

Til de dekselgrendel omhoog om het deksel te ontgrendelen. Kantel het deksel van de mengkom naar achteren en til het recht omhoog, zodat het scharnier van het deksel uit het scharnier van de handgreep komt.

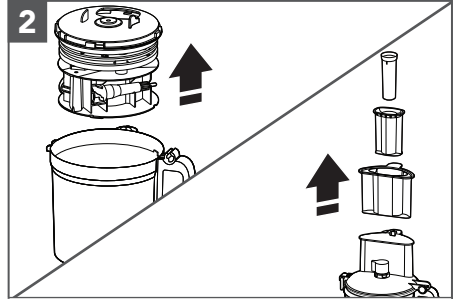

Verwijder alle onderdelen en accessoires uit de mengkom en til de stamper uit de vulopening.

BELANGRIJK: Plaats de foodprocessor op een droog, vlak werkblad met de bedieningselementen naar voren gericht. Steek de stekker van de foodprocessor pas in het stopcontact als deze volledig in elkaar is gezet.

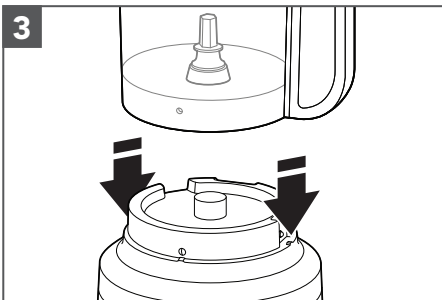

Plaats de mengbak op het voetstuk en lijn de handgreep uit met de omhoog staande knop aan de rechterkant van het voetstuk. De kom klikt op zijn plaats en moet vlak tegen het voetstuk liggen wanneer deze goed is uitgelijnd.

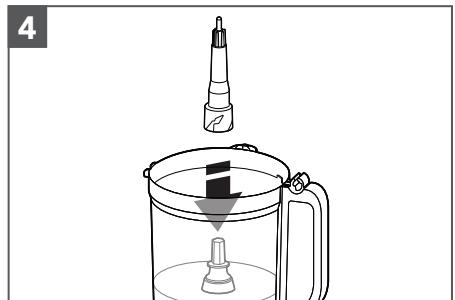

Plaats de aandrijfadapter in de mengkom en laat hem op de aandrijfpin zakken.

HET PRODUCT IN ELKAAR ZETTEN

OPMERKING: Om de montage te vergemakkelijken, breng je het gewenste mes of de gewenste schijf aan voordat je het deksel van de mengkom bevestigt.

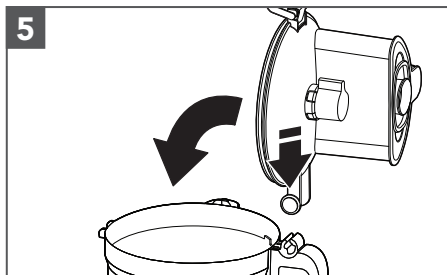

Om het deksel van de mengkom te bevestigen, haak je het scharnier van het deksel in het scharnier van de handgreep op de mengkom en sluit je het deksel.

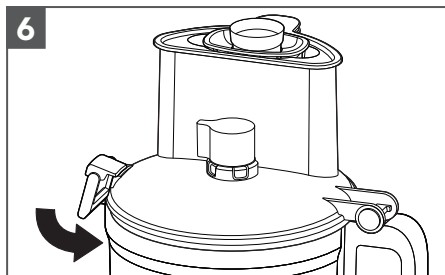

Zodra het deksel van de mengkom is gesloten, wordt de dekselgrendel vergrendeld.

OPMERKING: De foodprocessor werkt alleen als het deksel van de mengkom volledig is gesloten, de grote stamper is geplaatst en de mengkom goed op het voetstuk is geplaatst.

HET MULTIFUNCTIONELE MES OF DEEGMES PLAATSEN

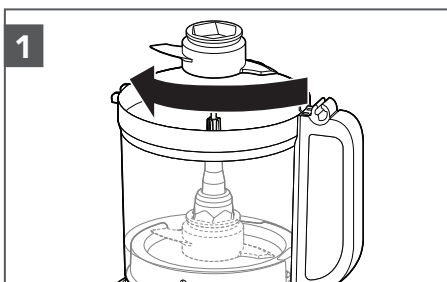

Bevestig de onderkant van de aandrijfadapter op de bovenkant. Plaats het mes op de aandrijfadapter. Draai het mes zodat het naar beneden valt naar de bodem van de adapter.

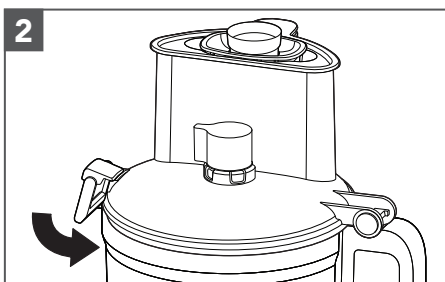

Plaats de mengkom en zorg ervoor dat de dekselgrendel omlaag wordt gedruwd naar de vergrendelde stand.

HET PRODUCT IN ELKAAR ZETTEN

DE EXTERN INSTELBARE SCHAAFSCHIJF PLAATSEN

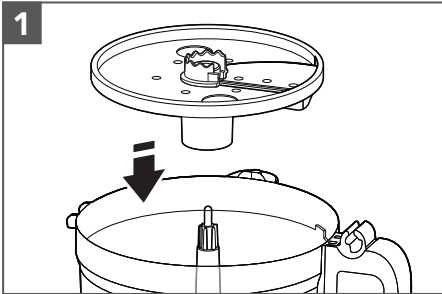

Houd de snijschijf vast bij de vingergrepen en laat deze op de aandrijfadapter zakken.

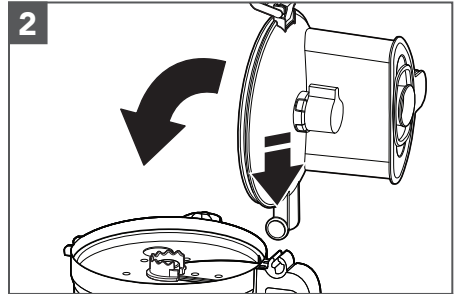

Om het deksel van de mengkom te bevestigen, haak je het scharnier van het deksel in het scharnier van de handgreep op de mengkom en sluit je het deksel.

TIP: Mogelijk moet je de aandrijfadapter een beetje draaien op de aandrijfas totdat hij op zijn plaats zakt. Plaatsing is het makkelijkst als de instelknop op '0' staat.

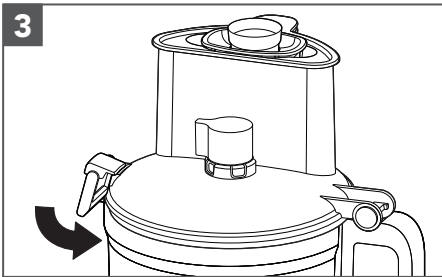

Zodra het deksel van de mengkom is gesloten, wordt de dekselgrendel vergrendeld.

OPMERKING: De foodprocessor werkt alleen als het deksel van de mengkom volledig is gesloten en de mengkom goed op het voetstuk is geplaatst.

NEDERLANDS

DE SNIJDIKTE AANPASSEN

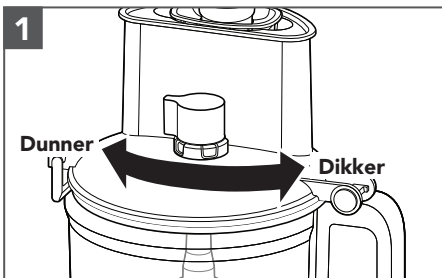

Stel de gewenste dikte in door de knop naar links te bewegen voor dunnere plakjes of naar rechts voor dikkere plakjes.

OPMERKING: De knop werkt alleen met de extern instelbare schaafschijf. Het wijzigen van de dikte-instellingen met andere geïnstalleerde schijven of messen heeft geen invloed op de werking.

HET PRODUCT IN ELKAAR ZETTEN

DE SNIJKIT PLAATSEN

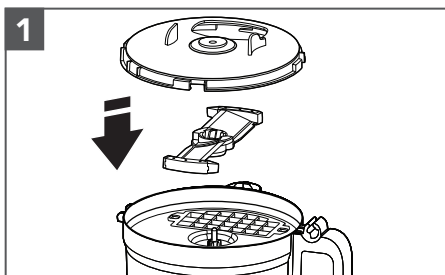

Zorg dat de mengkom van de voet is verwijderd en plaats de basis van de snijkij, het mes (met de tekst naar boven) en het deksel in de mengkom.

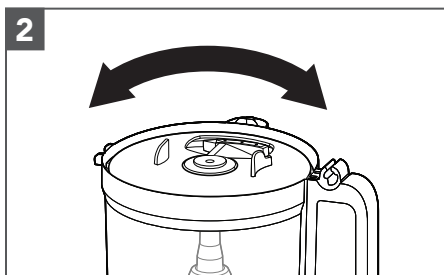

Lijn het deksel van de snijkij uit met de brede vulopening.

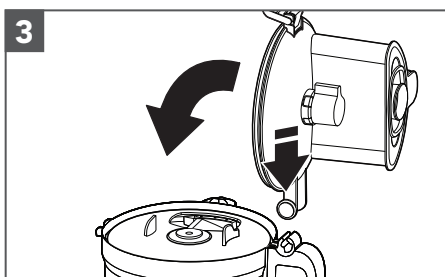

Plaats het deksel van de mengkom op de mengkom. Pak de kleine of middelgrote vultrechter. Doe het voedsel erin wat je wilt snijden.

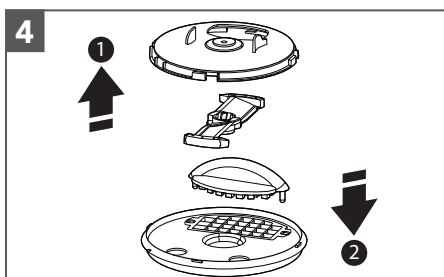

Verwijder na het snijden de mengkom, het deksel van de snijkij en het mes. Plaats vervolgens het schoonmaakhulpmiddel voor de snijkij op de basis van de snijkij en duw eventueel resterend voedsel door het rooster.

HET PRODUCT GEBRUIKEN

! WAARSCHUWING



Gevaar: draaiend mes
Gebruik altijd de stamper.
Steek geen vingers in de openingen.
Houd het toestel uit de buurt van kinderen.
Doet u dat niet, dan kan dat amputatie of snijwonden tot gevolg hebben.

Controleer voordat je de foodprocessor gebruikt of de mengkom, de messen/schijf en het deksel van de mengkom goed op het voetstuk zijn bevestigd (zie het gedeelte 'Het product in elkaar zetten').

HET PRODUCT GEBRUIKEN

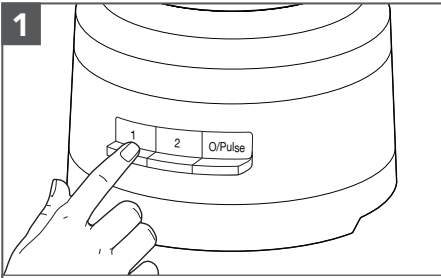

Druk op 1 of 2 om het apparaat in te schakelen. De foodprocessor werkt ononderbroken en het indicatielampje brandt.

Druk nogmaals op 1 of 2 of druk op O/Pulse om het apparaat uit te schakelen.

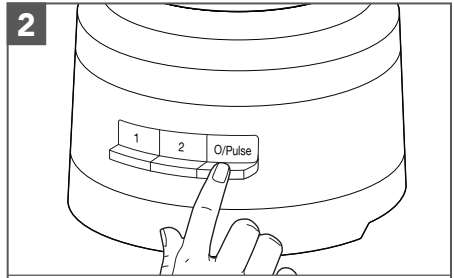

De Pulse-functie gebruiken:

Druk op O/Pulse voor korte salvo's of houd ingedrukt voor langere salvo's. De Pulse-functie werkt alleen op snelheid 2. De foodprocessor wordt uitgeschakeld wanneer je de O/Pulse-knop loslaat.

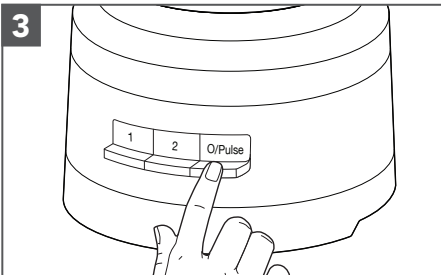

Als je klaar bent, druk je op de knop O/Pulse. Het indicatielampje gaat uit en het mes of de schijf stopt langzaam.

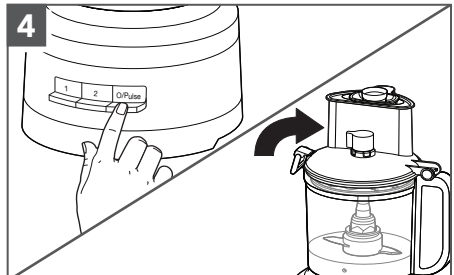

Wacht tot het mes of de schijf volledig tot stilstand is gekomen alvorens de mengkom te verwijderen. Schakel de foodprocessor uit voordat je het deksel van de mengkom verwijdert of voordat je de stekker van de foodprocessor uit het stopcontact haalt.

NEDERLANDS

GEBRUIK VAN DE 3-IN-1 VULTRECHTER

De 3-in-1 vultrechter is voorzien van een 3-delige stamper.

Gebruik de gehele vultrechter en de grote stamper om grote stukken voedsel te verwerken.

OPMERKING: Het apparaat start niet als er voedsel boven de maximale vullijn in de grote vultrechter is geplaatst.

Gebruik de middelgrote stamper in de vultrechter om kleinere ingrediënten te verwerken.

Gebruik de kleine stamper om de kleinste, dunste ingrediënten te snijden of raspen.

Gebruik de kleine opening in de kleine stamper om langzaam olie of andere vloeibare ingrediënten in de mengkom te sprenkelen.



3-delige stamper

PRODUCT UIT ELKAAR HALEN

VERWERKTE VOEDINGSMIDDELEN VERWIJDEREN

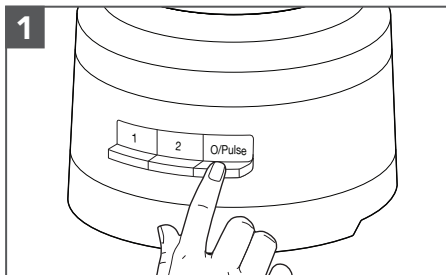

De foodprocessor uitschakelen: Druk op de O/Pulse-knop en haal de stekker van de foodprocessor uit het stopcontact voordat je de foodprocessor uit elkaar haalt.

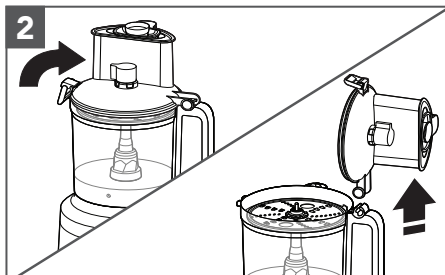

Til de dekselgrendel op om het deksel van de mengkom te ontgrendelen en til dan het deksel op om het te verwijderen.

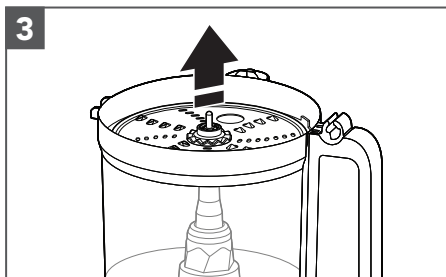

Als je de schijf gebruikt, verwijder deze dan voordat je de kom verwijdert. Houd de schijf vast aan de vingeroeningen en til hem recht omhoog.

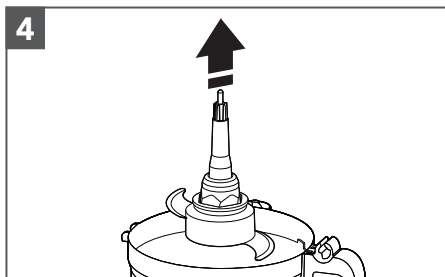

Verwijder de aandrijfadapter en het multifunctionele mes, indien van toepassing. Het mes blijft op zijn plaats op de aandrijfadapter wanneer je de adapter verwijdert.

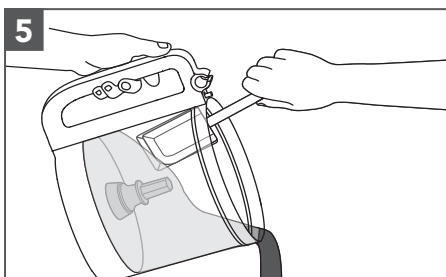

Til de mengkom van het voetstuk om voedsel met een spatel uit de kom te verwijderen.

ONDERHOUD EN REINIGING

BELANGRIJK: De BPA-vrije kom moet op een speciale manier worden gehanteerd. Volg deze richtlijnen als je ervoor kiest om een vaatwasmachine te gebruiken in plaats van de kom met de hand af te wassen.

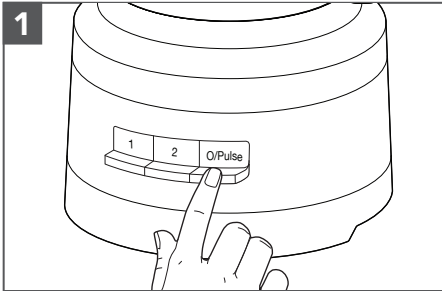

Druk op de knop O/Pulse en haal de stekker van de foodprocessor uit het stopcontact alvorens te beginnen met schoonmaken.

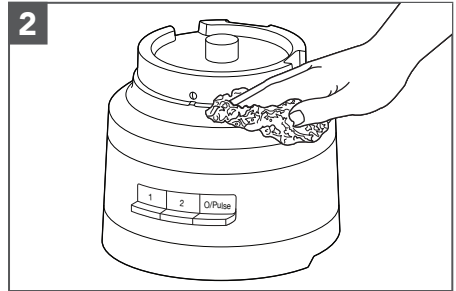

Veeg het voetstuk en het snoer schoon met een warme, vochtige doek. Droog grondig af met een zachte doek. Gebruik geen schurende schoonmaakmiddelen of schuursponsjes. Dompel het voetstuk niet onder in water of een andere vloeistof.

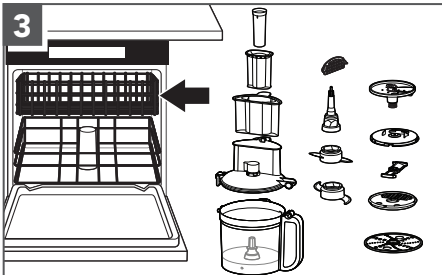

Alle onderdelen zijn vaatwasserbestendig in het bovenste rek. Leg de kom niet op zijn kant. Droog alle onderdelen grondig af na het afwassen. Gebruik een milde vaatwassercyclus zoals voor normale vaat. Vermijd cycli met hoge temperaturen.

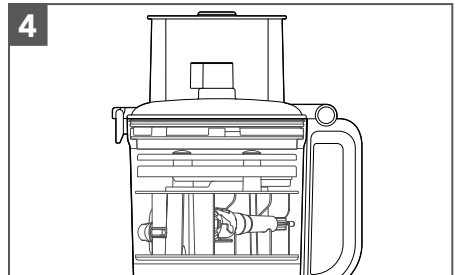

Je kunt met de opberger maximaal twee messen, drie schijven en de aandrijfadapter in de mengkom opbergen wanneer de foodprocessor niet wordt gebruikt. Wikkel het netsnoer om de opbergruimte voor het snoer aan de onderkant van het voetstuk en maak de stekker vast door deze aan de behuizing vast te klemmen.

OPMERKING: Vermijd **het** gebruik van schurende schoonmaakmiddelen of schuursponsjes als je de onderdelen van de foodprocessor met de hand afwast. Deze kunnen krassen achterlaten en de kom en deksel er troebel uit laten zien.

PROBLEMEN OPLOSSEN

Probleem	Oplossing
Als je foodprocessor slecht of niet werkt, controleer dan het volgende:	Controleer of de foodprocessor goed is aangesloten op een geaard stopcontact.
	Zorg ervoor dat de kom en het deksel goed zijn geplaatst en vergrendeld.
	Hebt je op meerdere knoppen tegelijk gedrukt?
	Haal de stekker van de foodprocessor uit het stopcontact en steek de stekker weer in het stopcontact.
Is de zekering in de stroomkring naar de foodprocessor in orde?	Als je een zekeringskast hebt, zorg er dan voor dat het circuit gesloten is.
De foodprocessor moet mogelijk afkoelen tot kamertemperatuur:	Als het snelheidslampje uitgaat en het O/Pulse-lampje knippert, wacht dan tot het O/Pulse-lampje uitgaat en probeer het opnieuw. Het kan 5 tot 15 minuten duren voordat de foodprocessor volledig is afgekoeld.
De motor is mogelijk vergrendeld:	Het snelheidslampje blijft branden terwijl het O/Pulse-lampje knippert. Druk op de O/Pulse-knop om de motor te resetten.
De foodprocessor raspt of snijdt niet goed:	Zorg ervoor dat de meskant van de schijf naar boven is geplaatst op de aandrijfadapter.
	Zorg ervoor dat de ingrediënten geschikt zijn voor snijden of raspen.
	Zorg ervoor dat de schijf zich in de snijpositie bevindt (bovenaan de kom) en niet in de opbergpositie (onder en binnen in de kom).
Het deksel van de mengkom sluit niet wanneer de schijf is geplaatst:	Controleer of de schijf correct is bevestigd en goed op de aandrijfadapter is geplaatst.
Het probleem kan niet worden opgelost.	Zie het gedeelte "Voorwaarden KitchenAid garantie ('Garantie')". Breng de foodprocessor niet terug naar de winkel. Winkels bieden geen service.

VOORWAARDEN KITCHENAID GARANTIE ('GARANTIE')

BELGIË:

KitchenAid Europa, Inc. BUIV, Nijverheidslaan 3, bus 5, 1853 Strombeek-Bever, België, btw BE 0441.626.053 RPR Brussel ('**Garantieverlener**') verleent de eindgebruiker, die consument is, een contractuele garantie (de 'Garantie') overeenkomstig de volgende voorwaarden.

De Garantie is van toepassing in aanvulling op de wettelijke garantierechten van de eindklant jegens de verkoper van het product en houdt geen beperking van deze rechten in. In feite profiteert u, als consument, wettelijk van 2 jaar garantie wettelijke conformiteitsgarantie jegens de verkoper zoals uiteengezet in de nationale wetgeving betreffende de verkoop van consumentengoederen (artikelen 1649 bis t/m 1649 octies van het Belgische Burgerlijk Wetboek), naast de wettelijke garantie met betrekking tot verborgen gebreken (artikelen 1641 t/m 1649 van het Belgische Burgerlijk Wetboek).

NEDERLAND:

KitchenAid Europa, Inc., Nijverheidslaan 3, bus 5, 1853 Strombeek-Bever, België ('**Garantieverlener**') verleent de eindgebruiker, die consument is, een garantie conform de volgende voorwaarden.

De Garantie is van toepassing in aanvulling op de wettelijke garantierechten van de eindklant jegens de verkoper van het product en houdt geen beperking van deze rechten in.

1) OMVANG EN VOORWAARDEN VAN DE GARANTIE

a) De Garantieverlener verleent de Garantie voor de producten die worden genoemd in Sectie 1.b) die een klant heeft gekocht bij een verkoper of een bedrijf van de KitchenAid-Group in de landen van de Europese Economische Ruimte, Moldavië, Montenegro, Rusland, Zwitserland of Turkije.

b) De Garantieperiode is afhankelijk van het aangeschafte product en is als volgt:

5KFP1318*, 5KFP1319* Twee jaar volledige garantie vanaf de aankoopdatum.

c) De Garantieperiode gaat in op de datum van aankoop, d.w.z. de datum waarop een klant het product heeft gekocht bij een dealer of een bedrijf van de KitchenAid-Group.

d) De Garantie dekt de foutvrije aard van het product.

e) De Garantieverlener zal de klant de volgende diensten verlenen onder deze Garantie, naar keuze van de Garantieverlener, als er een defect optreedt tijdens de Garantieperiode:

- Reparatie van het defecte product of productonderdeel, of

- Vervanging van het defecte product of productonderdeel. Als een product niet meer beschikbaar is, heeft de Garantieverlener het recht om het product te ruilen voor een product van gelijke of hogere waarde.

f) Als de klant aanspraak wil maken op de Garantie, moet de klant rechtstreeks contact opnemen met de landspecifieke KitchenAid servicecentra of de Garantieverlener bij KitchenAid Europa, Inc., Nijverheidslaan 3, bus 5, 1853 Strombeek-Bever,

België: E-mailadres: CONSUMERCARE.BE@Kitchenaid.eu

Nederland: E-mailadres: CONSUMERCARE.NL@kitchenaid.eu

Telefoonnummer België en Nederland: **00 800 381 040 26**

VOORWAARDEN KITCHENAID GARANTIE ('GARANTIE')

g) De reparatiekosten, inclusief reserveonderdelen, en de verzendkosten voor de levering van een niet-defect product of productonderdeel komen voor rekening van de Garantieverlener. De Garantieverlener zal ook de verzendkosten voor het retourneren van het defecte product of productonderdeel vergoeden als de Garantieverlener of het landspecifieke servicecentrum van KitchenAid heeft verzocht het defecte product of het defecte productonderdeel te retourneren. De consument draagt echter wel de kosten van de juiste verpakking voor het retourneren van het defecte product of het defecte productonderdeel.

h) Om aanspraak te kunnen maken op de Garantie, moet de klant de bon of factuur van de aankoop van het product voorleggen.

2) BEPERKINGEN VAN DE GARANTIE

a) De Garantie geldt alleen voor producten die voor privédoeleinden worden gebruikt en niet voor producten die voor professionele of commerciële doeleinden worden gebruikt.

b) De Garantie is niet van toepassing in geval van normale slijtage, onjuist gebruik of misbruik, het niet opvolgen van de gebruiksinstructies, het gebruik van het product bij de verkeerde elektrische spanning, installatie en bediening in strijd met de geldende elektrische voorschriften en het gebruik van kracht of geweld (bijv. slaan).

c) De Garantie is niet van toepassing als het product is gewijzigd of geconverteerd, bijvoorbeeld wanneer het is geconverteerd van een 120V-product naar een 220-240V-product.

d) Het verlenen van Garantieservice verlengt de Garantieperiode niet en het start evenmin een nieuwe Garantieperiode. De Garantieperiode voor geïnstalleerde reserveonderdelen eindigt met de Garantieperiode voor het gehele product.

Na afloop van de Garantieperiode of voor producten waarvoor de garantie niet geldt, zijn de klantenservicecentra van KitchenAid nog steeds beschikbaar voor de eindgebruiker voor vragen en informatie. Meer informatie vindt u ook op onze website: www.kitchenaid.eu

PRODUCTREGISTRATIE

Registreer je nieuwe KitchenAid-apparaat: <http://www.kitchenaid.eu/register>

COMPONENTES Y FUNCIONES

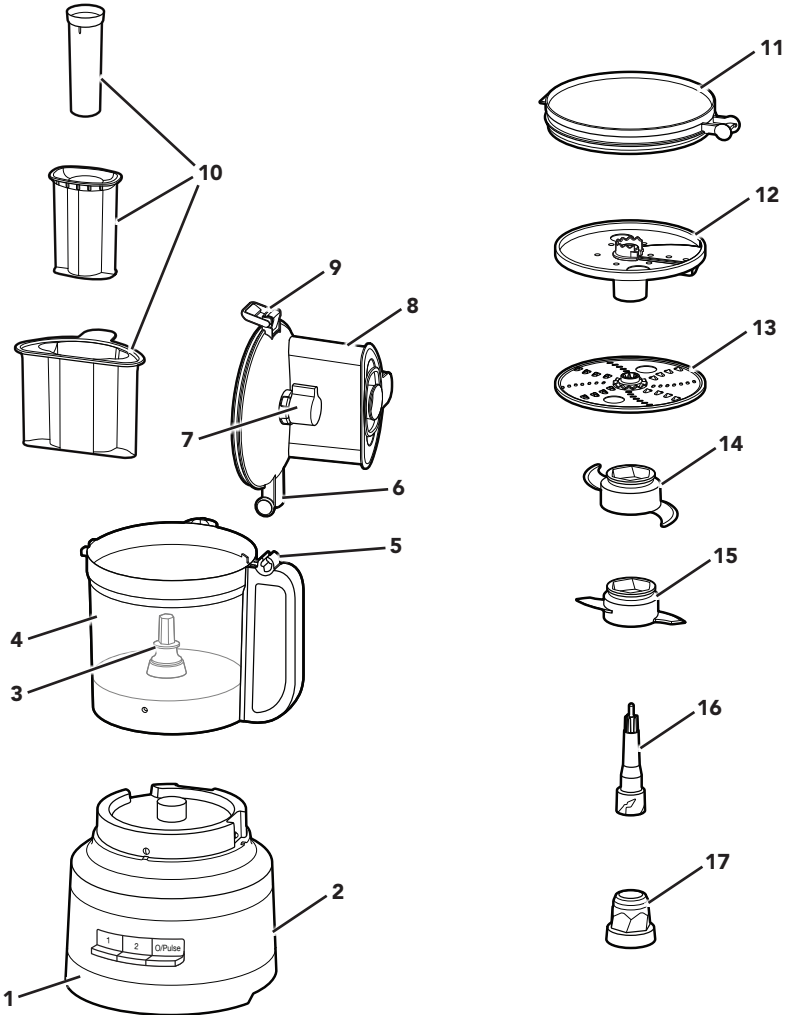

- 1 Base de diseño profesional
- 2 Cable y compartimento del cable (no se muestra)
- 3 Patilla de la unidad
- 4 Bol de trabajo de 3,1 l (13 tazas)
- 5 Bisagra del asa
- 6 Bisagra de la tapa
- 7 Mando para trocear
- 8 Tapa del bol de trabajo con tubo de alimentación 3 en 1
- 9 Cierre de la tapa

- 10 Empujador de alimentos 3 en 1
- 11 Tapa para el frigorífico
- 12 Disco para trocear ajustable externamente (fino a grueso)
- 13 Disco para cortar en tiras finas/medianas reversible
- 14 Cuchilla multiusos de acero inoxidable
- 15 Cuchilla para masa
- 16 Adaptador de transmisión (superior)
- 17 Adaptador de transmisión (inferior)

COMPONENTES Y FUNCIONES

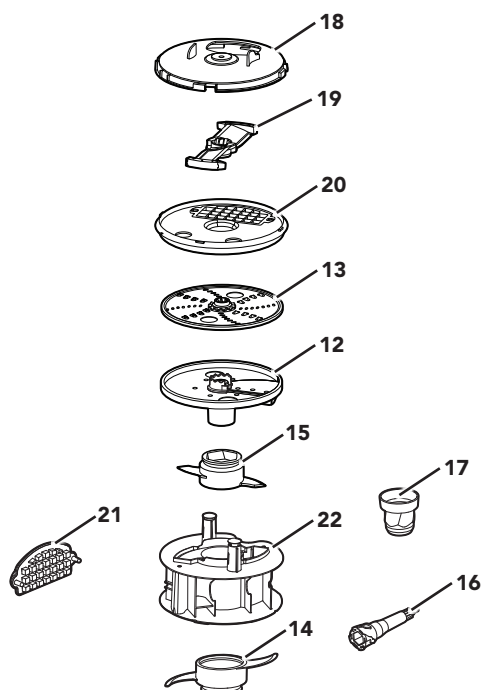

18 Tapa del kit de troceado

19 Cuchilla de corte

20 Base del kit de troceado

21 Herramienta de limpieza del kit de troceado

22 Cesta de almacenamiento

GUÍA DE ACCESORIOS

Accesorio	Incluidos con el modelo	
	5KFP1319*	5KFP1318*
Corte ajustable externo	•	•
Cesta de almacenamiento	•	•
Abertura de boca ancha	•	•
Tubo de alimentación 3 en 1	•	•
Cuchilla multiusos	•	•
Cuchilla para masa	•	•
Corte en tiras finas y medianas	•	•
Tapa de almacenamiento	•	
Kit de troceado	•	

SEGURIDAD DEL PRODUCTO

Su seguridad y la seguridad de los demás es muy importante.

En este manual y en el mismo aparato encontrará muchos mensajes de seguridad importantes. Lea y obedezca siempre todos los mensajes de seguridad.



Este es el símbolo de alerta de seguridad.

Este símbolo le avisa de los peligros potenciales que pueden matarle o herirle a usted y a los demás.

Todos los mensajes de seguridad irán acompañados del símbolo de alerta y la palabra "PELIGRO" o "ADVERTENCIA". Estas palabras significan:

 **PELIGRO**

Puede fallecer o herirse de gravedad si no sigue las instrucciones de inmediato.

 **ADVERTENCIA**

Puede fallecer o herirse de gravedad si no sigue las instrucciones.

Todos los mensajes de seguridad le indicarán cuáles son los peligros potenciales, cómo reducir la probabilidad de lesiones y qué puede pasar si no sigue las instrucciones.

MEDIDAS DE SEGURIDAD IMPORTANTES

Cuando se utilizan aparatos eléctricos, se deben tomar en todo momento una serie de precauciones de seguridad básicas, entre las que se incluyen las siguientes:

1. Lea todas las instrucciones. El uso indebido del aparato puede provocar lesiones personales.
2. Para evitar el riesgo de descargas eléctricas, no sumerja el procesador de alimentos en agua ni en ningún otro líquido.
3. Este aparato no ha sido diseñado para su uso por personas (incluidos niños) con discapacidad física, sensorial o mental, o con falta de experiencia y de conocimientos, a menos que estén supervisados o reciban instrucciones adecuadas sobre la utilización del aparato por una persona responsable de su seguridad. No deje nunca el aparato desatendido si lo utiliza cerca de niños o son ellos los que lo hacen.
4. Apague el aparato y, a continuación, desenchúfelo de la toma de corriente cuando no esté utilizándose antes de montar y desmontar las piezas y de su limpieza. Para desenchufarlo, agarre el enchufe y tire de la toma de corriente. No tire nunca del cable de alimentación.
5. Evite el contacto con las piezas móviles.
6. No utilice el aparato con un cable o un enchufe dañado, ni después de que se haya caído o dañado o de que no funcione de manera correcta. Devuelva el aparato al centro de servicio técnico autorizado más cercano para que lo examinen o reparen, o realicen los ajustes eléctricos o mecánicos pertinentes.
7. El uso de accesorios no recomendados o no vendidos por KitchenAid puede provocar incendios, descargas eléctricas o lesiones.
8. No utilice el aparato al aire libre.
9. No deje que el cable cuelgue de la mesa o la encimera.

SEGURIDAD DEL PRODUCTO

10. Mientras pica los alimentos, mantenga las manos y los utensilios alejados de la cuchilla y los discos en movimiento, a fin de reducir el riesgo de lesiones graves a las personas o daños al procesador de alimentos. Puede utilizarse un raspador, pero únicamente cuando el procesador de alimentos no esté en funcionamiento.
11. Las cuchillas son afiladas. Manipúlelas con cuidado. Extreme el cuidado cuando manipule cuchillas muy afiladas, cuando vacíe el bol y durante las tareas de limpieza.
12. Para reducir el riesgo de lesiones, no coloque nunca la cuchilla ni los discos en la base sin colocar primero el bol correctamente en su sitio.
13. Asegúrese de que la tapa esté bien fijada antes de utilizar el procesador de alimentos.
14. Nunca introduzca los alimentos a mano. Utilice siempre el empujador de alimentos.
15. No intente anular el mecanismo de bloqueo de la tapa.
16. No llene el bol por encima de la línea de llenado máximo marcada (o de la capacidad nominal) para evitar el riesgo de lesiones por daños en la tapa o el bol.
17. Los niños deben estar supervisados para que no jueguen con el aparato.
18. No deje nunca el aparato sin supervisión durante su funcionamiento.
19. Solo para la Unión Europea: los niños no deben utilizar este aparato. Mantenga el aparato y su cable fuera del alcance de los niños.
20. Solo para la Unión Europea: las personas con capacidades físicas, sensoriales o mentales reducidas o con falta de experiencia y de conocimientos pueden utilizar los aparatos siempre que estén supervisados o reciban instrucciones adecuadas sobre la utilización del aparato de forma segura, y si entienden los peligros que conlleva. No permita que los niños jueguen con el aparato.
21. Si se daña el cable eléctrico, deberá sustituirlo el fabricante, su agente de servicios o una persona cualificada para evitar peligros.
22. Tenga cuidado si vierte líquido caliente en el procesador de alimentos, ya que podría salir despedido del aparato debido a un sobrecalentamiento repentino.
23. Consulte la sección "Cuidado y limpieza" para obtener instrucciones sobre la limpieza de las superficies que están en contacto con los alimentos.
24. Este aparato ha sido diseñado para aplicaciones domésticas y similares como, por ejemplo:
 - Zona de cocina en tiendas, oficinas u otros entornos laborales
 - Granjas
 - Por clientes de hoteles, moteles y entornos residenciales de otro tipo
 - Hostales en los que se ofrecen desayunos

GUARDE ESTAS INSTRUCCIONES

Las instrucciones también están disponibles en línea. Visite nuestro sitio web en:

www.KitchenAid.eu

SEGURIDAD DEL PRODUCTO

REQUISITOS ELÉCTRICOS

Voltaje: 220-240 V~

Frecuencia: 50-60 Hz

NOTA: Este procesador de alimentos está equipado con un enchufe polarizado (una clavija es más ancha que la otra). Para reducir el riesgo de descargas eléctricas, este enchufe solo se puede conectar de una sola manera a una toma de corriente polarizada. Si el enchufe no encaja completamente en la toma de corriente, dele la vuelta. Si sigue sin encajar, póngase en contacto con un electricista cualificado. No modifique el enchufe de ninguna manera.

TRATAMIENTO DEL MATERIAL DEL PAQUETE

El material del paquete es reciclable y viene etiquetado con el símbolo que así lo indica . Por lo tanto, todos y cada uno de los componentes del paquete deben desecharse con responsabilidad y de acuerdo con las normativas locales para el tratamiento de residuos.

TRATAMIENTO DE RESIDUOS DE EQUIPOS ELÉCTRICOS

Reciclaje del producto

- Este aparato lleva el marcado CE de conformidad con la legislación de la UE, la cobertura del Reino Unido y del Consejo sobre residuos de aparatos eléctricos y electrónicos (RAEE).

- El reciclaje apropiado de este producto evita consecuencias negativas para el medioambiente y la salud.



- El símbolo  en el producto o en la documentación indica que no puede ser tratado como residuo doméstico normal, sino que debe entregarse en el correspondiente punto de recogida de equipos eléctricos y electrónicos.

Para obtener información más detallada sobre el tratamiento, recuperación y reciclaje de este producto, póngase en contacto con el ayuntamiento, con el servicio de eliminación de residuos urbanos o el lugar donde lo adquirió.

DECLARACIÓN DE CONFORMIDAD (UE)

Este aparato se ha diseñado, fabricado y distribuido de conformidad con los requisitos de seguridad de las siguientes directivas de la CE: la Directiva 2014/35/UE sobre baja tensión, la Directiva 2014/30/UE sobre compatibilidad electromagnética, la Directiva RoHS 2011/65/UE y las siguientes enmiendas.

INTRODUCCIÓN

GUÍA DE SELECCIÓN DE ACCESORIOS

Acción	Nivel	Comida	Accesorio
Picar	1 o Pulse	Queso* Chocolate* Frutas Hierbas frescas	Cuchilla multiusos de acero inoxidable
Moler o hacer puré	2 o Pulse	Frutos secos* Tofu Verduras Ternera***	
Mezclar	1	Salsas para pasta Pesto Cremas Salsas Masas	
Cortar en rodajas (fino a grueso)	1	Fruta (blanda) Patatas Tomates Verduras (blandas)	Disco para trocear ajustable externamente
	2	Queso Fruta (dura) Verduras (duras)	
Cortar en tiras (de finas a medianas)	1	Patatas Verduras (blandas)	Disco para cortar en tiras finas/medianas reversible
	2	Repollo Queso Chocolate Frutas (duras) Verduras (duras)	
Cortar	1	Patatas Verduras Fruta Queso	Kit de troceado
Amasar	1	Levadura** Masa**	Cuchilla para masa

NOTA: No utilice el aparato durante más de 3 minutos. Después de 3 minutos, el aparato debe enfriarse para evitar que se sobrecaliente.

* Para estos ingredientes no se recomienda procesar cantidades mayores de 500 g (1/4 del recipiente de trabajo) con la cuchilla multiusos de acero inoxidable.

** Para estos ingredientes no se recomienda procesar cantidades mayores de 384 g.

*** No procese más de 225 g; trocee la carne en dados de 1 cm antes de añadirla al recipiente.

MONTAJE DEL PRODUCTO

Antes de utilizarla por primera vez

Antes de utilizar el procesador de alimentos por primera vez, lave todas las piezas y accesorios a mano o en el lavavajillas (consulte la sección "Cuidado y limpieza").

NOTA: El procesador de alimentos está diseñado para que todos los accesorios se puedan guardar dentro del bol de trabajo.

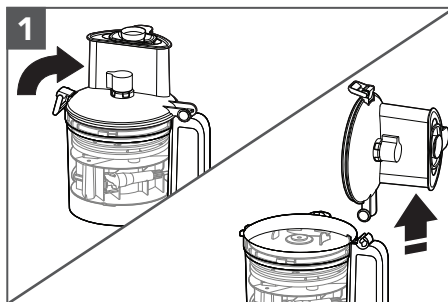

Levante el cierre de la tapa para desbloquearla. Incline la tapa del bol de trabajo hacia atrás y levántela posicionada verticalmente de forma que la bisagra de la tapa se separe de la bisagra del asa.

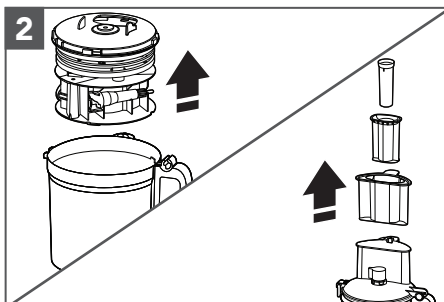

Retire todas las piezas y accesorios del bol de trabajo y saque el empujador de alimentos del tubo de alimentación.

IMPORTANTE: Coloque el procesador de alimentos sobre la encimera seca y nivelada con los mandos orientados hacia delante. No enchufe el procesador de alimentos hasta que esté completamente montado.

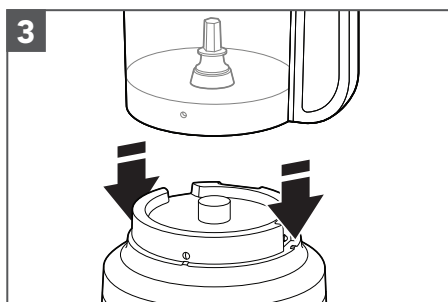

Coloque el bol de trabajo sobre la base, alineando el asa con el botón elevado del lado derecho de la base. El bol encajará en su sitio y debe quedar al ras de la base cuando esté correctamente alineado.

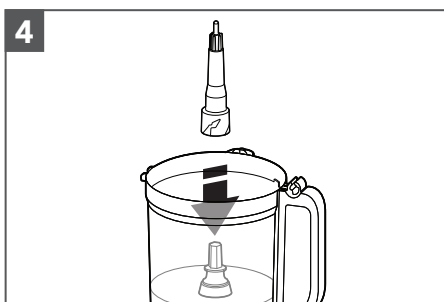

Coloque el adaptador de transmisión en el bol de trabajo, bajándolo sobre la patilla de la unidad.

MONTAJE DEL PRODUCTO

NOTA: Para facilitar el montaje, instale la cuchilla o el disco que desee antes de acoplar la tapa del bol de trabajo.

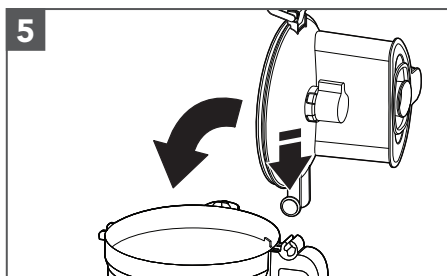

Para acoplar la tapa del bol de trabajo, empuje la bisagra de la tapa hacia la bisagra del asa del bol de trabajo y cierre la tapa.

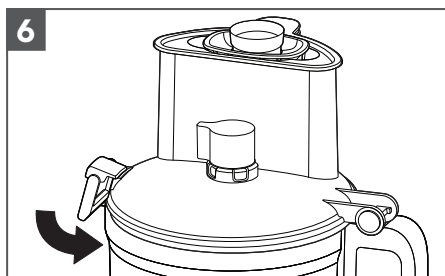

Una vez cerrada la tapa del bol de trabajo, el cierre de la tapa se bloqueará en su posición.

NOTA: El procesador de alimentos no funcionará a menos que la tapa del bol de trabajo esté completamente cerrada, el empujador de alimentos grande esté en su sitio y el bol de trabajo esté correctamente asentado en la base.

INSTALACIÓN DE LA CUCHILLA MULTIUSOS O LA CUCHILLA PARA MASA

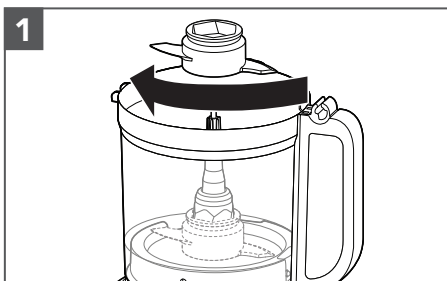

Instale el adaptador de transmisión inferior en el adaptador de transmisión superior. Coloque la cuchilla en el adaptador de transmisión. Gire la cuchilla hasta que se quede hundida en la base del adaptador.

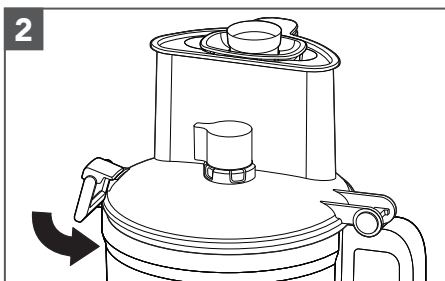

Instale la tapa del bol de trabajo y asegúrese de presionar hacia abajo el cierre de la tapa hasta la posición de bloqueo.

MONTAJE DEL PRODUCTO

INSTALACIÓN DEL DISCO PARA TROCEAR AJUSTABLE EXTERNAMENTE

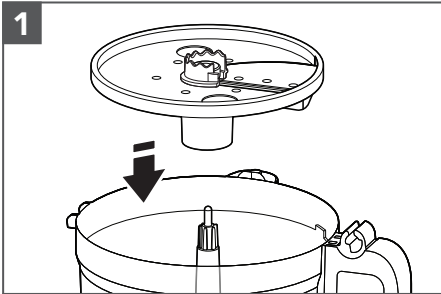

1
Sujete el disco para trocear por los agarres para los dedos y colóquelo sobre el adaptador de transmisión.

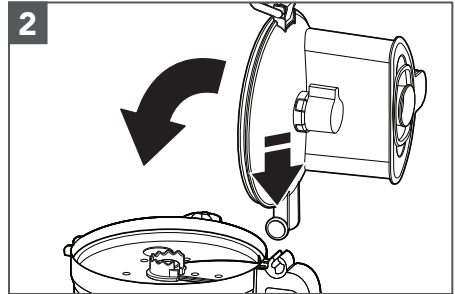

2
Para acoplar la tapa del bol de trabajo, empuje la bisagra de la tapa hacia la bisagra del asa del bol de trabajo y cierre la tapa.

CONSEJO: Es posible que tenga que ajustar el adaptador de transmisión con un ligero giro en el eje de potencia hasta que se coloque en su sitio. Para facilitar la instalación, asegúrese de que el mando de ajuste está en la posición "0".

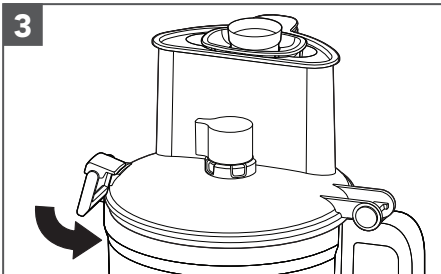

3
Una vez cerrada la tapa del bol de trabajo, el cierre de la tapa se bloqueará en su posición.

NOTA: El procesador de alimentos no funcionará a menos que la tapa del bol de trabajo esté completamente cerrada y el bol de trabajo esté correctamente asentado en la base.

AJUSTE DEL GROSOR DE CORTE

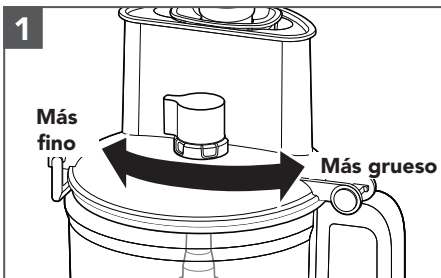

1
Ajuste el grosor deseado moviendo el mando hacia la izquierda para realizar cortes más finos o hacia la derecha para realizar cortes más gruesos.

NOTA: El mando funciona solo con el disco para trocear ajustable externamente. Realizar cambios en los ajustes de grosor con otros discos o cuchillas instalados no tendrá efecto en el funcionamiento.

MONTAJE DEL PRODUCTO

INSTALACIÓN DEL KIT DE TROCEADO

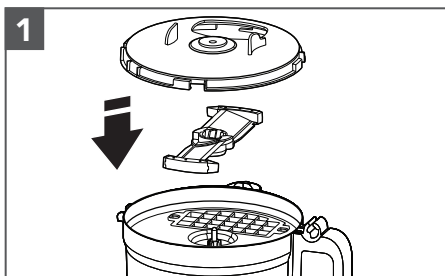

Con el bol de trabajo extraído de la base, coloque la base del kit de troceado, la cuchilla (con el lado del texto hacia arriba) y la tapa en el bol de trabajo.

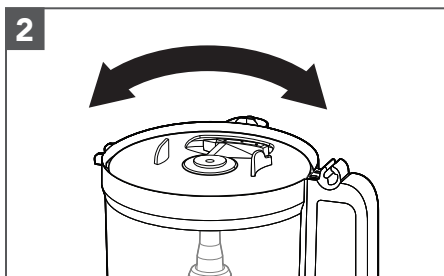

Alinee la tapa del kit de troceado con la alimentación de boca ancha.

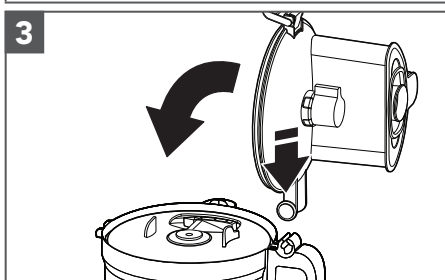

Coloque la tapa del bol de trabajo en el bol de trabajo. Extraiga el tubo de alimentación pequeño y/o mediano. Introduzca los alimentos para trocearlos.

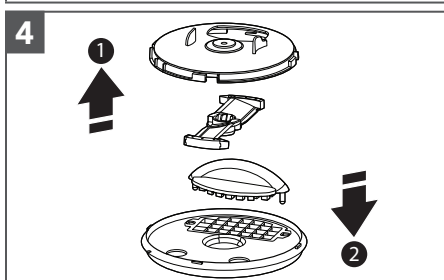

Después de trocear, retire la tapa del bol de trabajo, la tapa del kit de troceado y la cuchilla de corte. A continuación, inserte la herramienta de limpieza del kit de troceado en la base del kit de troceado y empuje los restos de alimentos que queden a través de la rejilla.

USO DEL PRODUCTO

⚠ ADVERTENCIA



Peligro: cuchilla giratoria

Utilice siempre el empujador de alimentos.

No toque las aberturas.

Manténgalo alejado de los niños.

Si no se siguen estas indicaciones se pueden producir amputaciones o cortes.

Antes de utilizar el procesador de alimentos, asegúrese de que el bol de trabajo, las cuchillas o los discos y la tapa del bol de trabajo están correctamente montados en la base (consulte la sección "Montaje del producto").

USO DEL PRODUCTO

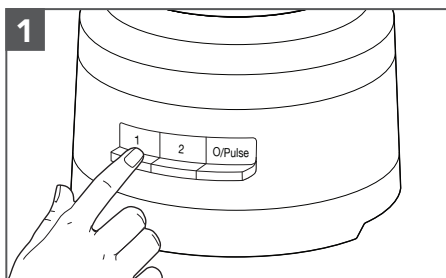

Para encenderlo, pulse 1 o 2. El procesador de alimentos funcionará de forma continua y el indicador luminoso se iluminará.

Para apagarlo, vuelva a pulsar 1 o 2 o pulse O/Pulse.

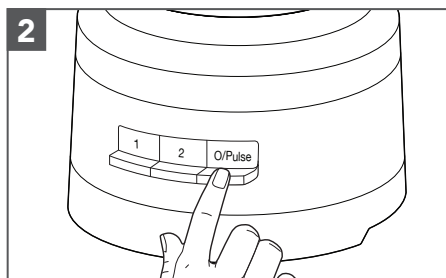

Para utilizar la función Pulse:

Pulse O/Pulse para ráfagas cortas o mantenga pulsado para ráfagas más largas. La función Pulse solo funciona a la velocidad 2. El procesador de alimentos se apagará cuando suelte el botón O/Pulse.

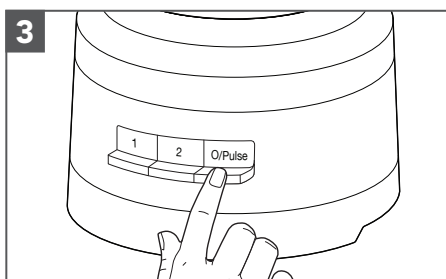

Cuando haya terminado, pulse el botón O/Pulse. El indicador luminoso se apagará y la cuchilla o el disco se detendrá lentamente.

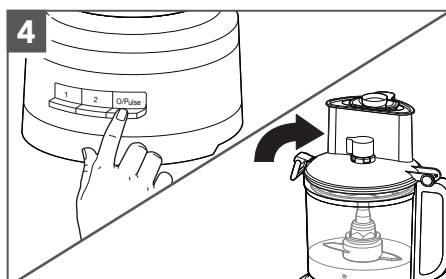

Espera a que la cuchilla o el disco se haya detenido por completo antes de retirar la tapa del bol de trabajo. Asegúrese de apagar el procesador de alimentos antes de retirar la tapa del bol de trabajo o antes de desenchufar el procesador de alimentos.

ESPAÑOL

USO DEL TUBO DE ALIMENTACIÓN 3 EN 1

El tubo de alimentación 3 en 1 cuenta con un empujador de alimentos de 3 piezas.

Utilice todo el tubo de alimentación y el empujador de alimentos grande para procesar alimentos grandes.

NOTA: La unidad no se pondrá en marcha si se ponen alimentos en el tubo de alimentación grande por encima de la línea de llenado máximo.

Utilice el empujador de alimentos mediano del tubo de alimentación para procesar alimentos más pequeños.

Utilice el empujador de alimentos pequeño para cortar en rodajas o tiras los alimentos más pequeños y finos.

Utilice el orificio para vertidos del empujador de alimentos pequeño para verter despacio aceite u otros ingredientes líquidos en el bol de trabajo.



Empujador de alimentos de 3 piezas

DESMONTAJE DEL PRODUCTO

RETIRADA DE LOS ALIMENTOS PROCESADOS

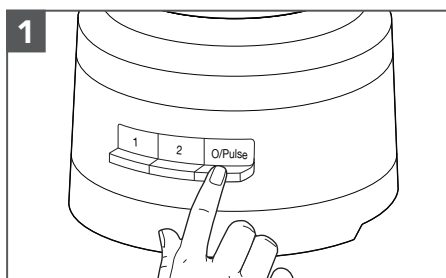

Apague el procesador de alimentos: pulse el botón O/Pulse y desenchufe el procesador de alimentos antes de desmontarlo.

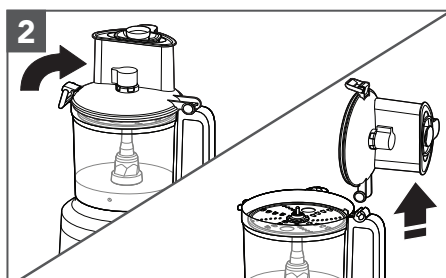

Levante el cierre de la tapa para desbloquear la tapa del bol de trabajo y, a continuación, levante la tapa para extraerla.

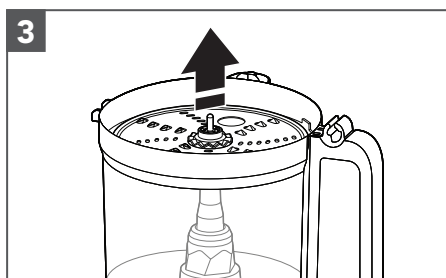

Si utiliza el disco, retírelo antes de retirar el bol. Levante el disco en línea recta sujetándolo por los orificios para los dedos.

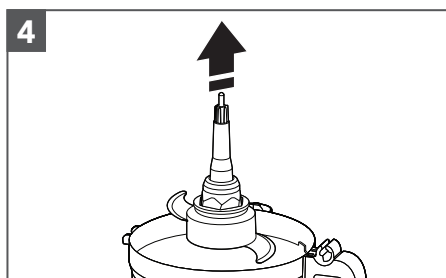

Extraiga el adaptador de transmisión y la cuchilla multiusos si la ha utilizado. La cuchilla permanecerá en su sitio en el adaptador de transmisión al retirar el adaptador.

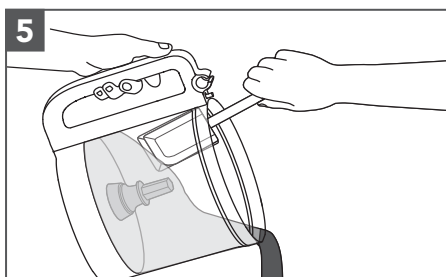

Levante el bol de trabajo de la base para retirar los alimentos que contiene con una espátula.

CUIDADO Y LIMPIEZA

IMPORTANTE: El bol, que no contiene BPA, requiere una manipulación especial. Si opta por utilizar el lavavajillas en lugar de lavar a mano, siga estas instrucciones.

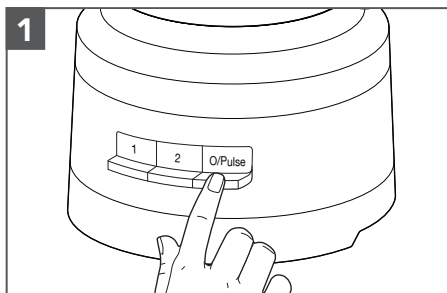

Pulse el botón O/Pulse y, a continuación, desenchufe el procesador de alimentos antes de limpiarlo.

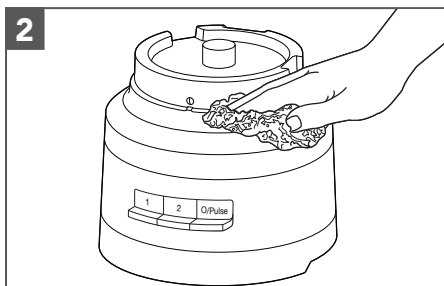

Limpie la base y el cable con un paño húmedo y tibio. Séquelo bien con un paño suave. No utilice limpiadores abrasivos ni estropajos. No sumerja la base en agua u otros líquidos.

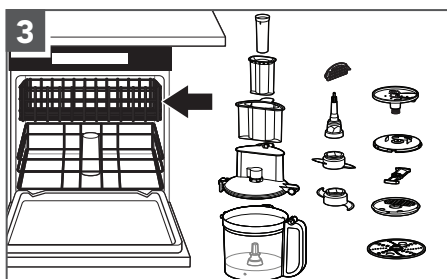

Todas las piezas son aptas para la rejilla superior del lavavajillas. Evite apoyar el recipiente sobre uno de los lados. Seque bien todas las piezas después de lavarlas. Utilice ciclos de lavado suaves, como los normales. Evite los ciclos con temperaturas altas.

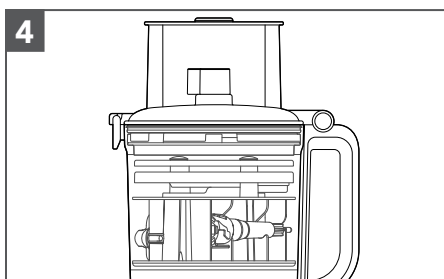

Cuando no utilice el procesador de alimentos, puede guardar hasta dos cuchillas y tres discos, así como el adaptador de transmisión, en el interior del bol de trabajo utilizando la cesta de almacenamiento. Enrolle el cable de alimentación alrededor del compartimento para cable situado debajo de la base y, a continuación, fije el enchufe enganchándolo a la carcasa.

NOTA: Si lava las piezas del procesador de alimentos a mano, evite el uso de limpiadores abrasivos o estropajos. Estos pueden rayar u oscurecer el bol de trabajo y la tapa.

GUÍA DE SOLUCIÓN DE PROBLEMAS

Problema	Solución
Si el procesador de alimentos no funciona correctamente o deja de funcionar completamente, compruebe lo siguiente:	Compruebe que el procesador de alimentos está bien conectado a una toma de corriente con conexión a tierra.
	Asegúrese de que el bol y la tapa están correctamente alineados y encajan.
	¿Ha pulsado más de un botón al mismo tiempo?
	Desenchufe el procesador de alimentos de la toma de corriente y vuelva a enchufarlo.
¿El fusible del circuito que va hasta el procesador de alimentos funciona correctamente?	Si dispone de una caja de fusibles, asegúrese de que el circuito está cerrado.
Es posible que el procesador de alimentos necesite enfriarse hasta alcanzar la temperatura ambiente:	Si la luz de velocidad se apaga y la luz de O/Pulse parpadea, espere hasta que la luz de O/Pulse se apague y vuelva a intentarlo. El procesador de alimentos puede tardar entre 5 y 15 minutos en enfriarse por completo.
Es posible que el motor esté bloqueado:	Si la luz de velocidad permanece encendida mientras la luz de O/Pulse parpadea, pulse el botón de O/Pulse para volver a encender el motor.
El procesador de alimentos no corta en rodajas o en tiras correctamente:	Asegúrese de que el lado saliente de la cuchilla del disco está colocado hacia arriba en el adaptador de transmisión.
	Cerciórese de que los ingredientes son adecuados para cortar en rodajas o tiras.
	Asegúrese de que el disco está colocado en la posición de funcionamiento (cerca de la parte superior del recipiente) y no en la posición de almacenamiento (en la parte inferior del interior del recipiente).
Si la tapa del bol de trabajo no se cierra al utilizar el disco:	Asegúrese de que el disco está correctamente instalado y adecuadamente colocado en el adaptador de transmisión.
Si el problema no puede corregirse:	Consulte la sección "Condiciones de la garantía de KitchenAid (la "Garantía")". No devuelva el procesador de alimentos a la tienda. Los minoristas no proporcionan servicio de asistencia.

CONDICIONES DE GARANTÍA DE KICHENAID (EN LO SUCESIVO, LA "GARANTÍA")

KitchenAid Europa, Inc., Nijverheidslaan 3, Box 5, 1853 Strombeek-Bever, Bélgica (en lo sucesivo, el "**Garante**") otorga la Garantía al cliente final, el consumidor, de conformidad con las siguientes condiciones.

La Garantía se aplica junto a los derechos de garantía reglamentarios del consumidor final, sin que esto suponga límite alguno a los mismos ni afecte para nada al vendedor del producto. En resumen, según lo estipulado en Ley General para la Defensa de los Consumidores y Usuarios (2007) los productos deben cumplir lo que se ha estipulado en su descripción, ser adecuados para los fines estipulados y contar con un nivel de calidad satisfactorio. En caso de que el producto sea defectuoso, el consumidor tendrá el derecho legal durante dos años a que su producto sea reparado o sustituido o, llegado el caso, a disfrutar de un descuento con respecto al precio pagado o a "resolver" el contrato, en función de las circunstancias. No obstante, estos derechos están sujetos a ciertas limitaciones.

1) ÁMBITO DE APLICACIÓN Y CONDICIONES DE LA GARANTÍA

a) El Garante concede la Garantía para los productos mencionados en la sección 1.b) que el consumidor haya adquirido de un vendedor o a una empresa de KitchenAid-Group en alguno de los países del Espacio Económico Europeo, Moldavia, Montenegro, Rusia, Suiza o Turquía.

b) El periodo de garantía varía en función del producto adquirido, tal y como se indica a continuación:

5KFP1318*, 5KFP1319* Dos años de garantía integral a partir de la fecha de compra.

c) El periodo de garantía comienza en la fecha de compra, es decir, el día en que el consumidor adquirió el producto de un distribuidor o de una empresa de KitchenAid-Group.

d) La Garantía cubre la naturaleza no defectuosa del producto.

e) De conformidad con la presente Garantía y a su entera discreción, el Garante proporcionará al consumidor los siguientes servicios en caso de que el defecto se produzca en el periodo de garantía estipulado:

- Reparación del producto o de la pieza defectuosos

- Sustitución del producto o de la pieza defectuosos Si un producto ya no está disponible, el Garante podrá cambiar dicho producto por otro de igual o mayor valor.

f) Si el consumidor quisiera realizar alguna reclamación relacionada con la Garantía, deberá ponerse en contacto con el centro de servicio técnico de KitchenAid del país en cuestión en www.kitchenaid.es (dirección de correo electrónico: kitchenaid@riverint.com; número de teléfono: **+34 93 201 37 77**) o directamente con el Garante en la dirección postal de KitchenAid Europa, Inc. Nijverheidslaan 3, Box 5, 1853 Strombeek-Bever, Bélgica.

g) El Garante asumirá los costes de reparación, incluidos los inherentes a las piezas de repuesto, además de los gastos de envío por la entrega de un producto o una pieza sin defectos. Asimismo, deberá asumir los gastos de envío por la devolución del producto o de la pieza defectuosos en caso de que el Garante o el centro de atención al cliente de KitchenAid del país en cuestión soliciten dicha devolución. Aun así, el consumidor asumirá los costes del embalaje adecuado para la devolución del producto o pieza defectuosos.

h) Para poder realizar una reclamación amparándose en la Garantía, el consumidor debe presentar el recibo o la factura de compra del producto.

CONDICIONES DE GARANTÍA DE KICHENAID (EN LO SUCESIVO, LA "GARANTÍA")

2) LIMITACIONES DE GARANTÍA

a) La Garantía será únicamente válida para los productos utilizados con fines privados y no con fines profesionales ni comerciales.

b) La Garantía no es válida en caso de que el defecto sea debido al desgaste normal, al uso inadecuado o abusivo, al incumplimiento de las instrucciones de uso, al uso incorrecto del producto a una tensión eléctrica incorrecta, a la instalación o funcionamiento sin cumplir con las normativas eléctricas aplicables o tras el uso de fuerza (p. ej.: golpes).

c) La Garantía no es válida si el producto ha sido modificado o transformado en algún modo para su funcionamiento, por ejemplo, si se ha convertido un producto de 120 V a otro de 220-240 V.

d) La prestación de servicios de Garantía no amplía su duración estipulada ni supone el inicio de uno nuevo. El periodo de garantía de las piezas de repuesto instaladas es el mismo que el del producto en sí.

Tras el vencimiento del periodo de garantía o para aquellos productos para los que la garantía ya no es válida, los centros de atención al cliente de KitchenAid siguen estando a disposición de los consumidores para cualquier pregunta o información adicional. Tiene a su disposición información adicional en nuestro sitio web:

www.kitchenaid.eu

REGISTRO DEL PRODUCTO

Registre su nuevo aparato KitchenAid ahora: <http://www.kitchenaid.eu/register>

PEÇAS E CARACTERÍSTICAS

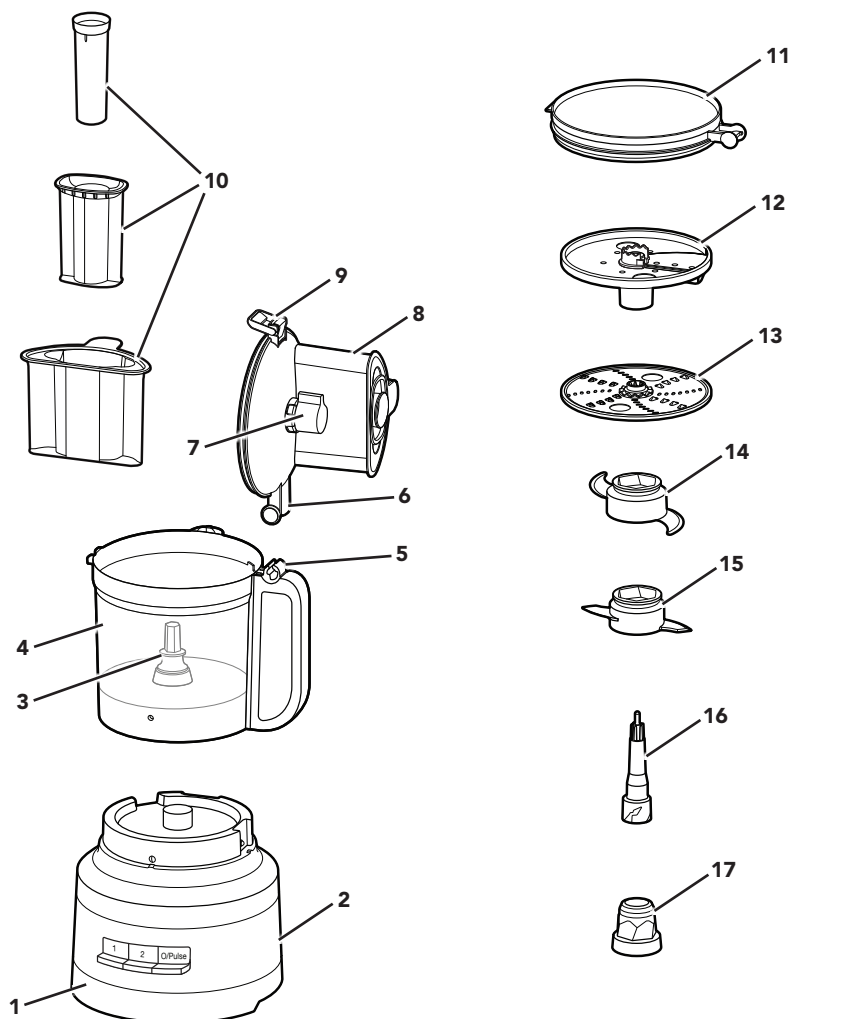

- 1 Base robusta
- 2 Cabo de alimentação e compartimento para o cabo (não aparece na ilustração)
- 3 Pino central
- 4 Taça de 3,1 L para 13 chávenas
- 5 Articulação da pega
- 6 Articulação da tampa
- 7 Botão para fatiar
- 8 Tampa da taça com tubo de introdução dos alimentos 3 em 1
- 9 Trinco da tampa

- 10 Calcador de alimentos 3 em 1
- 11 Tampa do frigorífico
- 12 Disco para fatiar com ajuste externo (fino a grosso)
- 13 Disco para triturar reversível fino/médio
- 14 Lâmina multifunções em aço inoxidável
- 15 Lâmina para massa
- 16 Adaptador (superior)
- 17 Adaptador (inferior)

PEÇAS E CARACTERÍSTICAS

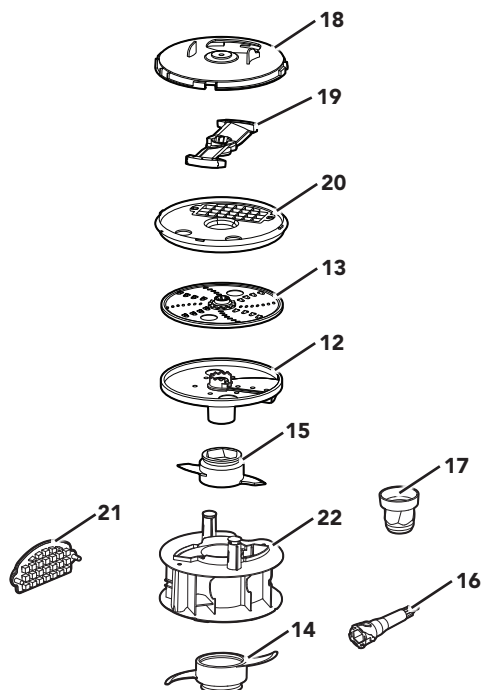

18 Tampa do kit de corte em cubos

19 Lâmina para cortar em cubos

20 Base do kit de corte em cubos

21 Ferramenta de limpeza do kit de corte em cubos

22 Caixa de armazenamento

GUIA DE ACESSÓRIOS

Acessório	Incluído com o modelo	
	5KFP1319*	5KFP1318*
Regulador externo da grossura das fatias	•	•
Caixa de armazenamento	•	•
Abertura ampla	•	•
Tubo de introdução dos alimentos 3 em 1	•	•
Lâmina multifunções	•	•
Lâmina para massa	•	•
Trituração fina e média	•	•
Tampa de armazenamento	•	
Kit de corte em cubos	•	

SEGURANÇA DO PRODUTO

A sua segurança e a dos outros é muito importante.

Este manual e o eletrodoméstico contêm várias mensagens de segurança importantes. Deve sempre ler e respeitar todas as mensagens de segurança.



Este é o símbolo de aviso de segurança.

Este aviso alerta-o para perigos potenciais que podem causar a morte ou ferimentos a si e aos outros.

Todas as mensagens de segurança são fornecidas a seguir ao símbolo de aviso de segurança e às palavras “PERIGO” OU “AVISO”. Estas palavras significam:

 **PERIGO**

Corre risco de morte ou ferimentos graves se não seguir imediatamente as instruções.

 **AVISO**

Corre risco de morte ou ferimentos graves se não seguir as instruções.

Todas as mensagens de segurança indicar-lhe-ão qual o potencial perigo, como evitar a possibilidade de ser ferido e o que acontece caso as instruções não sejam respeitadas.

MEDIDAS DE SEGURANÇA IMPORTANTES

Ao utilizar aparelhos eletrónicos, deve respeitar sempre as precauções básicas de segurança, incluindo as seguintes:

1. Leia todas as instruções. A utilização incorreta do aparelho poderá resultar em ferimentos.
2. Para evitar o risco de choque elétrico, não mergulhe o processador de alimentos em água ou noutro líquido.
3. Este aparelho não deve ser utilizado por pessoas (incluindo crianças) com capacidades mentais, sensoriais ou físicas reduzidas ou falta de experiência e conhecimento, a menos que sejam supervisionadas de perto ou recebam instruções sobre a utilização do aparelho por parte de uma pessoa responsável pela sua segurança. É necessário estar atento quando qualquer aparelho for utilizado por crianças ou próximo destas.
4. Desligue o aparelho e, em seguida, desligue da tomada se não estiver a ser utilizado, antes da montagem ou desmontagem de peças e antes da limpeza. Para desligar da tomada, agarre pela ficha e puxe-a para a retirar. Nunca puxe pelo cabo de alimentação.
5. Evite tocar nas peças em movimento.
6. Não utilize nenhum aparelho com uma ficha ou um cabo danificado após um mau funcionamento ou caso tenha sofrido alguma queda ou tenha sido de algum modo danificado. Devolva o aparelho ao centro de assistência autorizado mais próximo para ser examinado, reparado ou ajustado elétrica ou mecanicamente.
7. A utilização de acessórios não recomendados ou vendidos pela KitchenAid pode provocar incêndios, choque elétrico ou ferimentos.
8. Não utilize o aparelho no exterior.
9. Não deixe o cabo pendurado na beira da mesa ou da bancada.

SEGURANÇA DO PRODUTO

10. Mantenha as mãos e os utensílios afastados das lâminas ou discos em movimento enquanto processa alimentos para reduzir o risco de ferimentos graves em pessoas ou danos no processador de alimentos. Pode utilizar uma espátula mas apenas quando o processador de alimentos não estiver em funcionamento.
11. As lâminas são muito afiadas. Manuseie com cuidado. O manuseamento de lâminas afiadas, o esvaziamento da taça e a limpeza do aparelho requerem precaução.
12. Para reduzir o risco de ferimentos, nunca coloque a lâmina de corte ou os discos na base sem colocar primeiro a taça na posição correta.
13. Certifique-se de que a tampa está bem fechada antes de utilizar o processador de alimentos.
14. Nunca introduza os alimentos à mão. Utilize sempre o calcador de alimentos.
15. Não tente remover o mecanismo de bloqueio da tampa.
16. Não encha a taça acima da linha de enchimento máximo marcada (ou da respetiva capacidade nominal) para evitar o risco de ferimentos devido a danos na tampa ou na taça.
17. Mantenha as crianças sob vigilância para garantir que não brincam com o aparelho
18. Não deixe o aparelho sem vigilância durante o funcionamento.
19. Apenas para a União Europeia: este aparelho não deve ser utilizado por crianças. Mantenha o aparelho e o cabo fora do alcance das crianças.
20. Apenas para a União Europeia: os aparelhos podem ser utilizados por pessoas com capacidades físicas, sensoriais ou mentais reduzidas ou com pouca experiência e conhecimentos, desde que tenham supervisão ou tenham recebido instruções sobre a utilização do aparelho de forma segura e se compreenderem os riscos inerentes. As crianças não devem brincar com o aparelho.
21. Se o cabo de alimentação estiver danificado, tem de ser substituído pelo fabricante, pelo seu agente de assistência técnica ou por técnicos com qualificações semelhantes para evitar qualquer perigo.
22. Tenha cuidado ao deitar líquido quente no processador de alimentos, pois este pode ser projetado devido a uma formação súbita de vapor.
23. Consulte a secção "Manutenção e limpeza" para obter instruções sobre como limpar as superfícies que entram em contacto com alimentos.
24. Este aparelho foi concebido para ser utilizado no âmbito doméstico e em ambientes semelhantes como:
 - cozinhas em lojas, escritórios ou outros ambientes de trabalho;
 - quintas;
 - por clientes em hotéis, motéis e outros tipos de ambientes residenciais;
 - locais de alojamento com pequeno-almoço.

GUARDE ESTAS INSTRUÇÕES

As instruções também estão disponíveis online, visite o nosso website em:
www.KitchenAid.eu

SEGURANÇA DO PRODUTO

REQUISITOS ELÉTRICOS

Tensão: aproximadamente 220-240 V

Frequência: 50 a 60 Hz

NOTA: este processador de alimentos está equipado com uma ficha polarizada (uma lâmina é mais larga do que a outra). Para reduzir o risco de choque elétrico, esta ficha apenas encaixa na tomada polarizada de uma forma. Se a ficha não encaixar na tomada, inverta a tomada. Se continuar a não encaixar, contacte um eletricitista qualificado. Não efetue qualquer modificação à ficha.

ELIMINAR O MATERIAL DE EMBALAGEM

O material de embalagem é reciclável e devidamente rotulado com o símbolo de reciclagem . Consequentemente, os vários componentes da embalagem devem ser eliminados de forma responsável e de acordo com os regulamentos locais para a eliminação de desperdícios.

ELIMINAÇÃO DE EQUIPAMENTOS ELÉTRICOS

Reciclar o produto

- Este aparelho está classificado de acordo com a legislação Europeia e do Reino Unido sobre Resíduos de Equipamentos Elétricos e Eletrónicos (REEE).

- Ao garantir a eliminação adequada deste produto, estará a ajudar a evitar potenciais consequências negativas para o ambiente e para a saúde pública, que poderiam resultar de um tratamento inadequado deste produto.



- O símbolo  no produto ou nos documentos que acompanham o produto indica que este aparelho não deve ser tratado como um resíduo doméstico comum, devendo ser depositado num centro de recolha adequado para a reciclagem de equipamentos elétricos e eletrónicos.

Para obter informações mais detalhadas sobre o tratamento, a recuperação e a reciclagem deste produto, contacte a Câmara Municipal, o serviço de eliminação de resíduos domésticos ou a loja onde adquiriu o produto.

DECLARAÇÃO DE CONFORMIDADE (UE)

Este aparelho foi concebido, construído e distribuído em conformidade com os requisitos de segurança das Diretivas da CE: Diretiva 2014/35/UE sobre baixa tensão; Diretiva 2014/30/UE sobre compatibilidade eletromagnética; Diretiva 2011/65/UE sobre a restrição do uso de determinadas substâncias perigosas em equipamentos elétricos e eletrónicos (RoHS) e seguintes alterações.

COMEÇAR

GUIA DE SELEÇÃO DE ACESSÓRIOS

Ação	Definição	Alimento	Acessório
Cortar	1 ou Pulse	Queijo* Chocolate* Frutos Ervas frescas	Lâmina multifunções em aço inoxidável
Picar ou Puré	2 ou Pulse	Frutos secos* Tofu Carne de bovino***	
Misturar	1	Molho de massa Pesto Salsa Molhos Massas	
Fatiar (fino a grosso)	1	Fruta (macia) Batatas Tomates Legumes (macios)	Disco para fatiar com ajuste externo
	2	Queijo Fruta (dura) Legumes (duros)	
Triturar (fino a médio)	1	Batatas Legumes (macios)	Disco para triturar reversível fino/médio
	2	Couve Queijo Chocolate Frutos (duros) Legumes (duros)	
Cortar em cubos	1	Batatas Legumes Fruta Queijo	Kit de corte em cubos
Amassar	1	Fermento** Massa**	Lâmina para massa

NOTA: não utilize o aparelho durante um período superior a 3 minutos. Após 3 minutos, o aparelho tem de arrefecer para evitar o sobreaquecimento.

*Para estes ingredientes, não é recomendado processar quantidades superiores a 500 g (¼ da taça) com a lâmina multifunções em aço inoxidável.

**Para estes ingredientes, não é recomendado processar quantidades superiores a 384 g.

***Não processe mais de 225 g, corte a carne em cubos de 1 cm antes de adicionar à taça.

MONTAGEM DO PRODUTO

Antes da primeira utilização

Antes de utilizar o processador de alimentos pela primeira vez, lave todas as peças e acessórios manualmente ou na máquina de lavar a loiça (consulte a secção "Manutenção e limpeza").

NOTA: o seu processador de alimentos foi concebido para que todos os acessórios possam ser guardados no interior da taça.

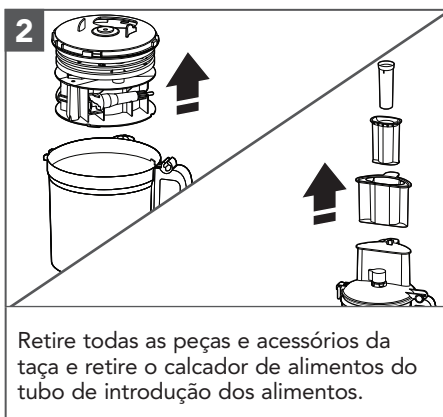
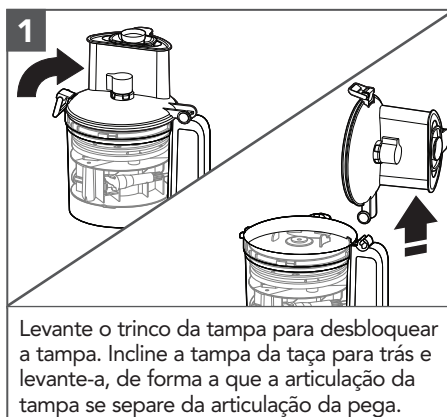

IMPORTANTE: coloque o processador de alimentos sobre uma bancada seca e nivelada com os controlos voltados para a frente. Não ligue o processador de alimentos até o mesmo estar completamente montado.

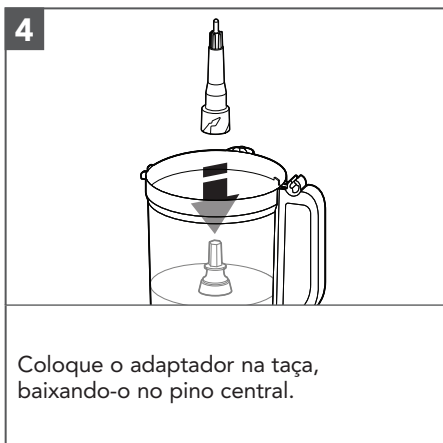
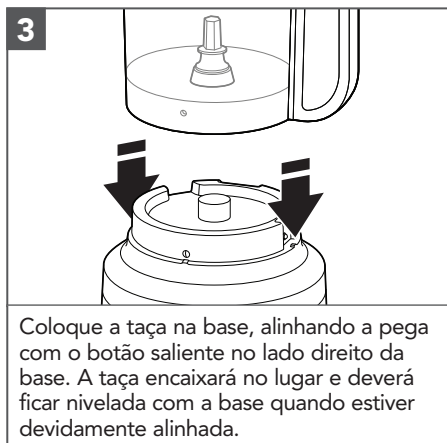

MONTAGEM DO PRODUTO

NOTA: para facilitar a montagem, instale a lâmina ou o disco pretendido antes de fixar a tampa da taça.

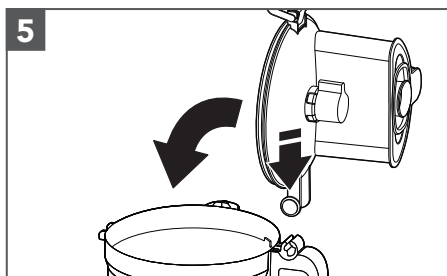

Para fixar a tampa da taça, encaixe a articulação da tampa no sentido da articulação da pega da taça e feche a tampa.

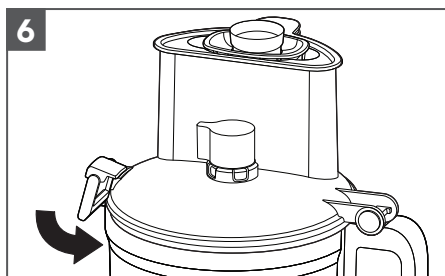

Assim que a tampa da taça estiver fechada, o trinco da tampa bloqueia na posição correta.

NOTA: o seu processador de alimentos não funcionará a menos que a tampa da taça esteja totalmente fechada, o calcador de alimentos grande esteja no devido lugar e a taça esteja corretamente encaixada na base.

INSTALAR A LÂMINA MULTIFUNÇÕES OU A LÂMINA PARA MASSA

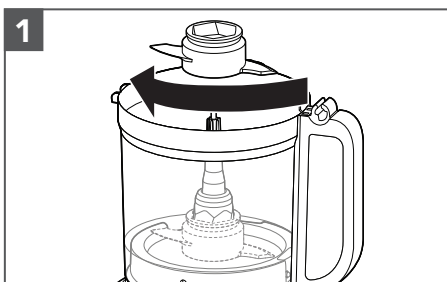

Instale o adaptador inferior no adaptador superior. Coloque a lâmina no adaptador. Rode a lâmina de forma a que esta assente na base do adaptador.

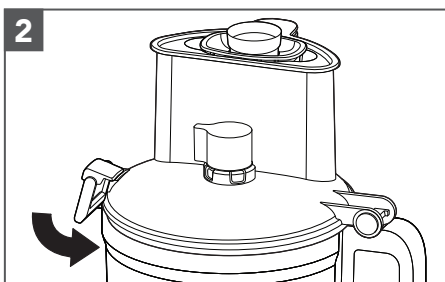

Instale a tampa da taça e certifique-se de que o trinco da tampa é empurrado para baixo, para a posição de bloqueio.

MONTAGEM DO PRODUTO

INSTALAR O DISCO PARA FATIAR COM AJUSTE EXTERNO

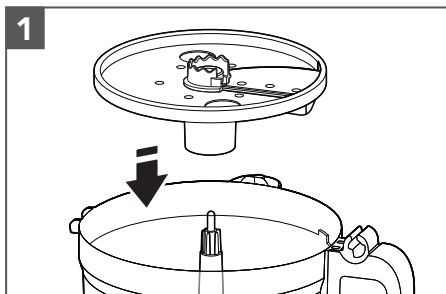

1
Segure o disco para fatiar pelas pegas para os dedos e baixe-o até ao adaptador.

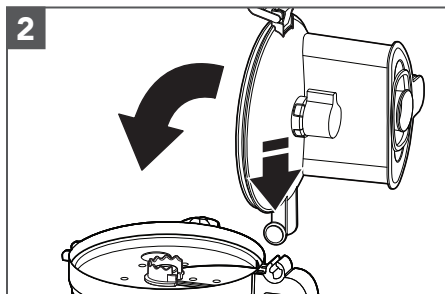

2
Para fixar a tampa da taça, encaixe a articulação da tampa no sentido da articulação da pega da taça e feche a tampa.

SUGESTÃO: poderá ser necessário ajustar o adaptador rodando ligeiramente o eixo até que este caia no lugar. Para uma instalação mais fácil, certifique-se de que o botão de ajuste está na posição "0".

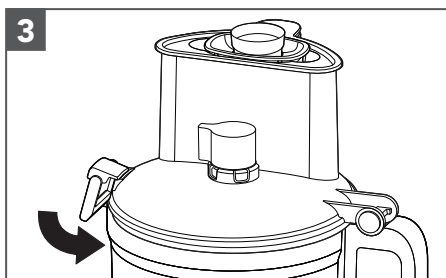

3
Assim que a tampa da taça estiver fechada, o trinco da tampa bloqueia na posição correta.

NOTA: o seu processador de alimentos não funcionará a menos que a tampa da taça esteja totalmente fechada e a taça esteja corretamente encaixada na base.

AJUSTAR A ESPESSURA DE CORTE

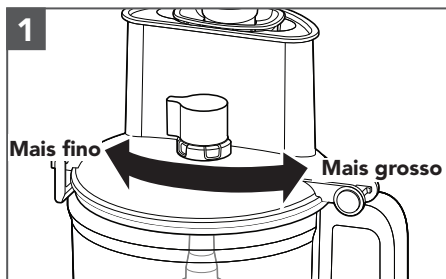

1
Defina a espessura pretendida rodando o botão para a esquerda para obter fatias mais finas ou para a direita para obter fatias mais espessas.

NOTA: o botão só funciona com o disco para fatiar com ajuste externo. A alteração das definições de espessura com outros discos ou lâminas instalados não terá qualquer efeito no funcionamento.

MONTAGEM DO PRODUTO

INSTALAR O KIT DE CORTE EM CUBOS

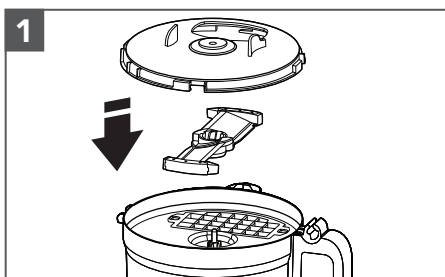

Com a taça removida da base, coloque a base do kit de corte em cubos, a lâmina (texto voltado para cima) e a tampa na taça.

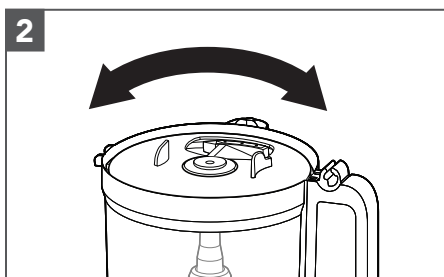

Alinhe a tampa do kit de corte em cubos com a abertura de alimentação ampla.

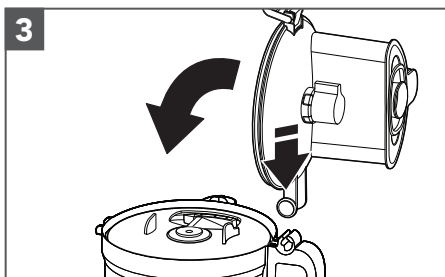

Coloque a tampa da taça na taça. Utilize um tubo de introdução de alimentos pequeno e/ou médio. Introduza os alimentos a cortar.

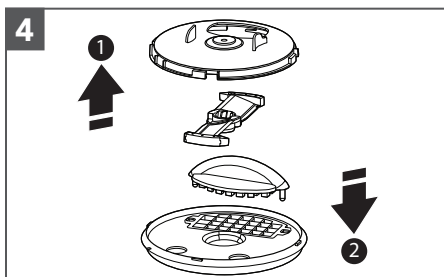

Depois de cortar, retire a tampa da taça, a tampa do kit de corte em cubos e a lâmina para cortar em cubos e, em seguida, introduza a ferramenta de limpeza do kit de corte em cubos e empurre os restantes alimentos através da grelha.

UTILIZAÇÃO DO PRODUTO

⚠ AVISO



Lâmina rotativa

Utilize sempre o calcador de alimentos.

Mantenha os dedos afastados das aberturas.

Mantenha longe das crianças.

O desrespeito deste aviso poderá originar amputação ou cortes.

Antes de utilizar o processador de alimentos, certifique-se de que a taça, as lâminas/disco e a tampa da taça estão corretamente montados na base (consulte a secção "Montagem do produto").

UTILIZAÇÃO DO PRODUTO

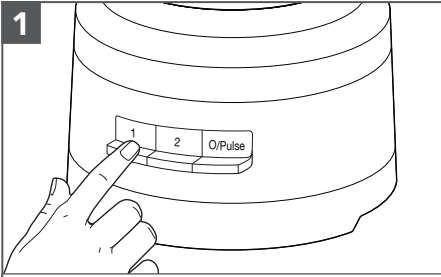

Para ligar, prima 1 (Baixa) ou 2 (Alta). O processador de alimentos funciona continuamente e a luz indicadora acende-se.

Para desligar, prima novamente 1 (Baixa) ou 2 (Alta) ou prima O/Pulse (Desligar/Impulsos).

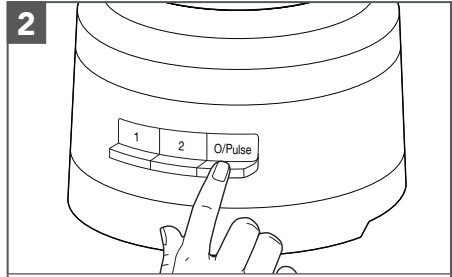

Para utilizar a função "Pulse":

Prima O/Pulse (Desligar/Impulsos) para impulsos curtos ou mantenha premido para impulsos mais longos. A função "Pulse" funciona apenas na velocidade 2. O processador de alimentos desliga-se quando o botão Off/Pulse (Desligar/Impulsos) é libertado.

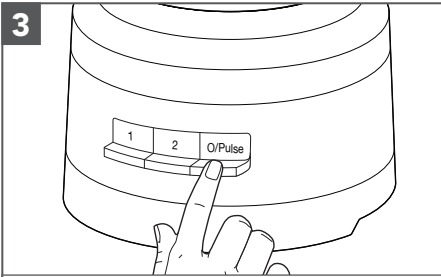

Quando terminar, prima o botão O/Pulse (Desligar/Impulsos). A luz indicadora apaga-se e a lâmina ou o disco abranda até parar.

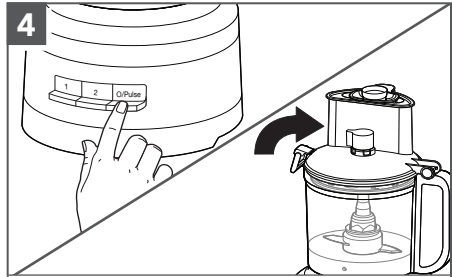

Aguarde até que a lâmina ou o disco parem completamente antes de remover a tampa da taça. Certifique-se de que desliga o processador de alimentos antes de remover a tampa da taça, ou antes de desligar o processador de alimentos.

UTILIZAR O TUBO DE INTRODUÇÃO DOS ALIMENTOS 3 EM 1

O tubo de introdução dos alimentos 3 em 1 inclui um calcador de alimentos de 3 peças.

Utilize todo o tubo de introdução dos alimentos e o calcador de alimentos grande para processar itens grandes.

NOTA: a unidade não arranca se forem introduzidos alimentos no tubo de introdução dos alimentos grande acima da linha de enchimento máximo.

Utilize o calcador de alimentos médio no tubo de introdução dos alimentos para processar itens mais pequenos.

Utilize o calcador de alimentos pequeno para cortar ou triturar os itens mais pequenos e mais finos.

Utilize o orifício de gotejamento no calcador de alimentos pequeno para introduzir lentamente óleo ou outros ingredientes líquidos na taça.



Calcador de alimentos de 3 peças

DESMONTAGEM DO PRODUTO

RETIRAR ALIMENTOS PROCESSADOS

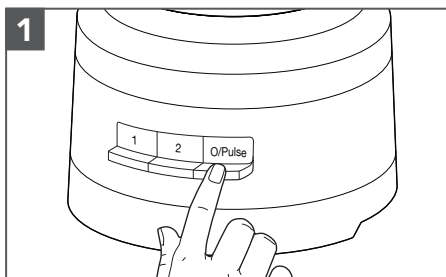

Desligar o processador de alimentos:

Prima o botão O/Pulse (Desligar/Impulsos) e desligue o processador de alimentos antes de o desmontar.

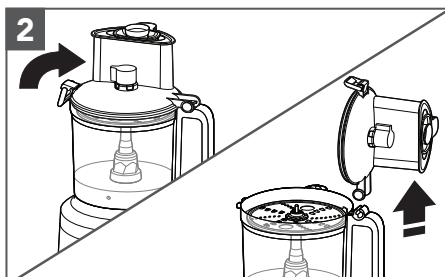

Levante o trinco da tampa para desbloquear a tampa da taça e, em seguida, levante a tampa para remover.

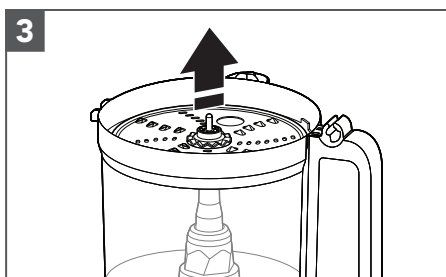

Se utilizar o disco, retire-o antes de retirar a taça. Segurando o disco pelos orifícios para os dedos, levante-o.

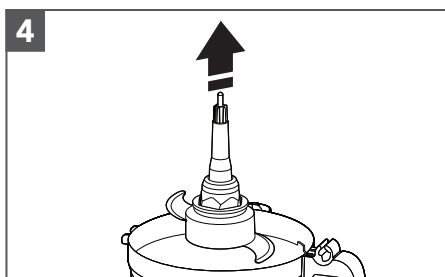

Remova o adaptador e a lâmina multifunções, se estiver a utilizá-los. A lâmina permanecerá no devido lugar do adaptador quando remover o adaptador.

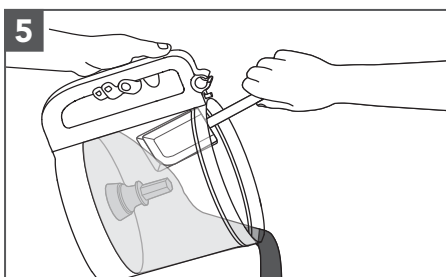

Levante a taça da base para retirar os alimentos da taça com uma espátula.

MANUTENÇÃO E LIMPEZA

IMPORTANTE: a taça sem BPA requer um tratamento especial. Se optar por utilizar uma máquina de lavar loiça em vez de lavar manualmente, siga estas orientações.

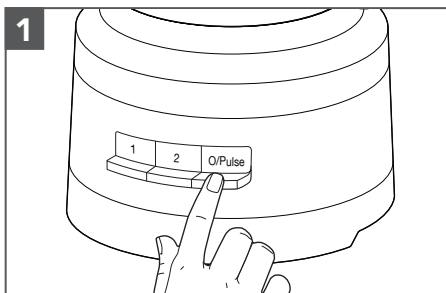

1
Prima o botão O/Pulse (Desligar/ Impulsos) e, em seguida, retire a ficha processador de alimentos da tomada antes de proceder à limpeza.

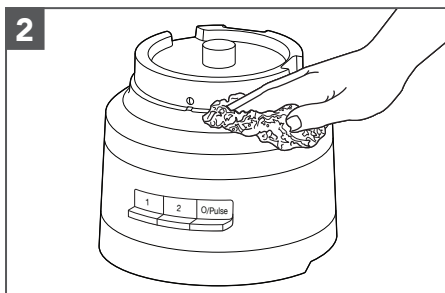

2
Limpe a base e o cabo com um pano quente e húmido. Seque bem com um pano macio. Não utilize produtos abrasivos ou esfregões. Não mergulhe a base em água ou noutro líquido.

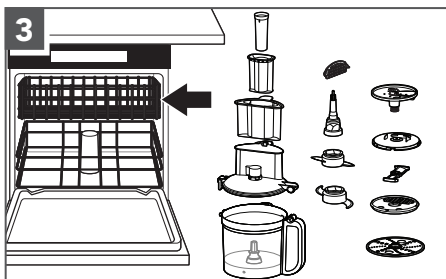

3
Todas as peças podem ser lavadas no tabuleiro superior da máquina de lavar loiça. Evite colocar a taça de lado. Seque cuidadosamente todas as peças após a lavagem. Utilize ciclos suaves de lavagem da louça, como normal. Evite ciclos de alta temperatura.

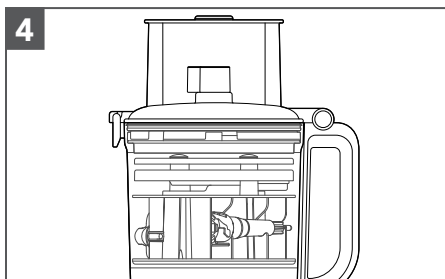

4
Pode guardar até duas lâminas e três discos, bem como o adaptador, no interior da taça utilizando a caixa de armazenamento da taça quando o processador de alimentos não estiver a ser utilizado. Enrole o cabo de alimentação à volta do respetivo compartimento na parte inferior da base e, em seguida, fixe a ficha, encaixando-a na estrutura.

NOTA: se lavar as peças do processador de alimentos manualmente, evite a utilização de produtos de limpeza abrasivos ou esfregões. Estes podem riscar ou embaciar a taça e a tampa.

RESOLUÇÃO DE PROBLEMAS

Problema	Solução
Se o processador de alimentos não funcionar corretamente ou não funcionar, verifique o seguinte:	Verifique se o processador de alimentos está corretamente ligado a uma tomada elétrica com ligação à terra.
	Certifique-se de que a taça e a tampa estão corretamente alinhadas e encaixadas na posição correta.
	Premiu mais do que um botão ao mesmo tempo?
	Desligue o processador de alimentos e volte a ligá-lo à tomada.
O fusível do circuito ao qual ligou o processador de alimentos está em bom estado?	Se tiver um quadro elétrico, certifique-se de que o circuito está fechado.
O processador de alimentos poderá precisar de arrefeça até à temperatura ambiente:	Se a luz da velocidade se apagar e a luz do botão O/Pulse (Desligar/Impulsos) ficar intermitente, aguarde até que a luz do botão O/Pulse (Desligar/Impulsos) se apague e tente novamente. O processador de alimentos pode demorar entre 5 a 15 minutos a arrefecer completamente.
O motor pode estar bloqueado:	Se a luz da velocidade permanecer ligada enquanto a luz do botão O/Pulse (Desligar/Impulsos) ficar intermitente, prima o botão O/Pulse (Desligar/Impulsos) para reiniciar o motor.
O processador de alimentos não tritura nem fatia corretamente:	Certifique-se de que a face do disco com a lâmina saliente está posicionada para cima no adaptador.
	Certifique-se de que os ingredientes são adequados para fatiar ou triturar.
	Certifique-se de que o disco está posicionado na posição de processamento (perto da parte superior da taça) e não na posição de armazenamento (na parte de baixo e no interior da taça).
Se a tampa da taça não fechar quando estiver a utilizar o disco:	Certifique-se de que o disco está corretamente encaixado e posicionado de forma adequada no adaptador.
Se o problema não ficar resolvido:	Consulte a secção "Termos de Garantia da KitchenAid ("Garantia)". Não devolva o processador de alimentos ao revendedor. Os revendedores não fornecem assistência.

TERMOS DA GARANTIA DA KITCHENAID ("GARANTIA")

A KitchenAid Europa, Inc., Nijverheidslaan 3, Box 5, 1853 Strombeek-Bever, Bélgica ("**Garantidor**") concede ao cliente final, que é um consumidor, uma Garantia de acordo com os termos a seguir descritos.

- A Garantia aplica-se para além de e não limita nem afeta os direitos legais de garantia do cliente final relativamente ao vendedor do produto. Em resumo, o Quadro Jurídico sobre Vendas e Garantia de Bens de Consumo diz que os produtos devem corresponder à sua descrição, ser adequados à sua finalidade e ser de qualidade satisfatória. Os seus direitos legais conferem-lhe o direito a: disponibilização dos produtos em conformidade de forma gratuita por reparação ou substituição, ou a uma redução adequada do preço ou rescisão do contrato relativamente a esses produtos;
- A reparação ou substituição deve ser efetuada no prazo máximo de 30 dias;
- Os direitos de reparação ou substituição, ou de redução adequada do preço ou rescisão do contrato, devem ser exercidos no prazo de 2 anos a contar da data de entrega dos produtos;
- Comunicar a falta de conformidade num prazo de 2 meses a contar da data em que o utilizador se apercebe da falta de conformidade. Caso tenha comunicado a falta de conformidade, os direitos acima descritos expiram no prazo de 2 anos a contar da data da comunicação.

Estes direitos estão sujeitos a determinadas exceções. A este respeito, não haverá falta de conformidade se o utilizador tiver conhecimento da falta de conformidade ou se não puder razoavelmente não ter conhecimento da falta de conformidade no momento da celebração do contrato, ou se a falta de conformidade tiver origem nos materiais fornecidos por si. Para obter informações detalhadas, visite o website da "Direção Geral do Consumidor" em <https://www.consumidor.gov.pt/> ou ligue para o número 213 564 600.

1) ÂMBITO E TERMOS DA GARANTIA

- a) O Garantidor concede a Garantia para os produtos referidos na secção 1.b) que um consumidor tenha adquirido a um vendedor ou a uma empresa do Grupo KitchenAid nos países do Espaço Económico Europeu, na Moldávia, no Montenegro, na Rússia, na Suíça ou na Turquia.
- b) O período de Garantia depende do produto adquirido e de acordo com o seguinte:
5KFP1318*, 5KFP1319* Dois anos de garantia total a partir da data de aquisição.
- c) O período de Garantia tem início na data de compra, ou seja, na data em que um consumidor comprou o produto a um revendedor ou a uma empresa do Grupo KitchenAid.
- d) A Garantia cobre a natureza de isenção de defeitos do produto.
- e) O Garantidor presta ao consumidor os seguintes serviços ao abrigo da presente Garantia, à escolha do Garantidor, caso ocorra um defeito durante o período de Garantia:
- Reparação do produto ou da peça do produto com defeito, ou
 - Substituição do produto ou da peça do produto com defeito. Se um produto já não estiver disponível, o Garantidor tem o direito de trocar o produto por um produto de valor igual ou superior.

TERMOS DA GARANTIA DA KITCHENAID ("GARANTIA")

f) Se o consumidor pretender apresentar uma reclamação ao abrigo da Garantia, o consumidor tem de contactar os centros de assistência KitchenAid específicos do país (endereço de e-mail: info@cleverhouse.pt; número de telefone: **+351 228 310 796**) ou o Garantidor diretamente através do endereço KitchenAid Europa, Inc. Nijverheidslaan 3, Box 5, 1853 Strombeek-Bever, Bélgica.

g) As despesas de reparação, incluindo de peças sobressalentes, bem como as despesas de porte para a entrega de um produto ou de uma peça isenta de defeitos serão suportadas pelo Garantidor. O Garantidor deve igualmente suportar as despesas de porte para a devolução do produto ou da peça do produto com defeito, se o Garantidor ou o centro de assistência ao cliente KitchenAid específico do país solicitar a devolução do produto ou da peça do produto com defeito. Todavia, o consumidor suportará os custos de embalagem adequado para a devolução do produto ou da peça do produto com defeito.

h) Para poder apresentar uma reclamação ao abrigo da Garantia, o consumidor tem de apresentar o recibo ou a fatura da compra do produto.

2) LIMITAÇÕES DA GARANTIA

a) A Garantia aplica-se apenas a produtos utilizados para fins privados e não para fins profissionais ou comerciais.

b) A Garantia não se aplica em caso de desgaste normal, utilização indevida ou abusiva, incumprimento das instruções de utilização, utilização do produto com uma tensão elétrica incorreta, instalação e funcionamento em violação dos regulamentos elétricos aplicáveis, e utilização de força (por exemplo, pancadas).

c) A Garantia não se aplica se o produto tiver sido modificado ou convertido, por exemplo, conversões de produtos de 120 V em produtos de 220-240 V.

d) A prestação de serviços de Garantia não prolonga o período de Garantia nem inicia um novo período de Garantia. O período de Garantia das peças sobressalentes instaladas termina com o período de Garantia de todo o produto.

Após a expiração do período de Garantia ou para produtos para os quais a Garantia não se aplique, os centros de assistência ao cliente KitchenAid continuam disponíveis para o cliente final para perguntas e informações. Estão também disponíveis mais informações no nosso website: www.kitchenaid.eu

REGISTO DO PRODUTO

Registe já o seu novo aparelho KitchenAid: <http://www.kitchenaid.eu/register>

ΕΞΑΡΤΗΜΑΤΑ ΚΑΙ ΛΕΙΤΟΥΡΓΙΕΣ

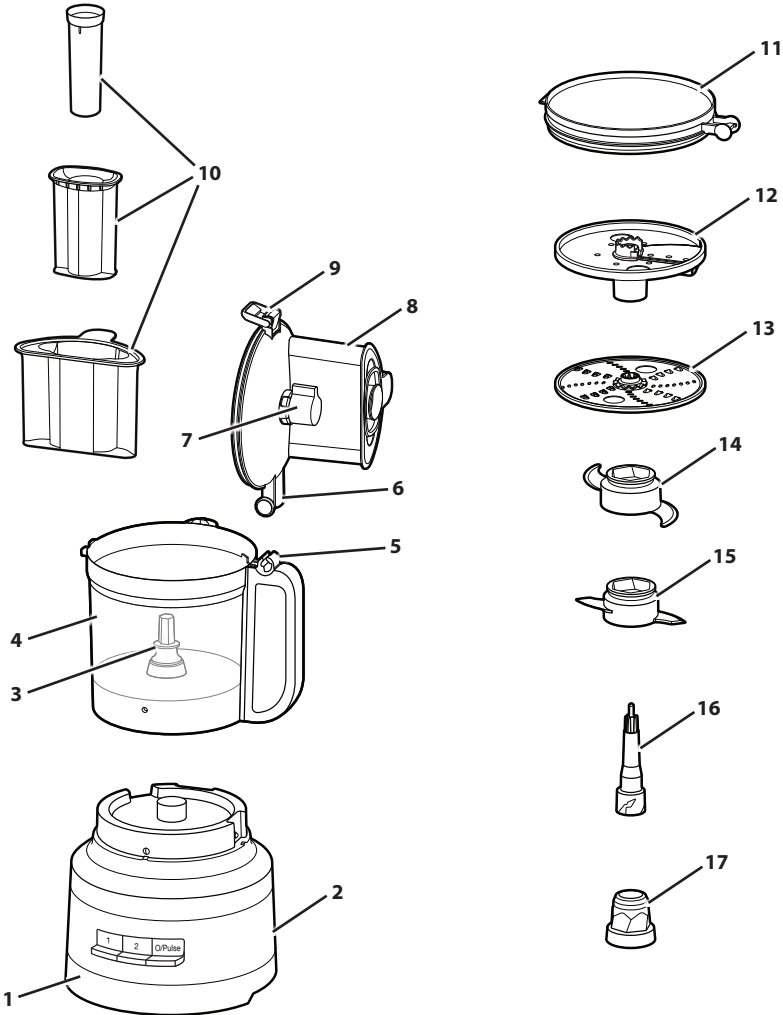

- 1 Βάση βαρέος τύπου
- 2 Καλώδιο ρεύματος και αποθήκευση καλωδίου (δεν απεικονίζεται)
- 3 Πείρος μετάδοσης κίνησης
- 4 Κάδος εργασίας 13 φλιτζανιών (3,1 L)
- 5 Μεντεσές λαβής
- 6 Μεντεσές για το καπάκι
- 7 Διακόπτης κοπής
- 8 Κάλυμμα του κάδου εργασίας με σωλήνα τροφοδοσίας 3 σε 1

- 9 Άγκιστρο καλύμματος
- 10 Πιεστήρας τροφίμων 3 σε 1
- 11 Καπάκι για αποθήκευση στο ψυγείο
- 12 Εξωτερικά ρυθμιζόμενοι δίσκοι κοπής (λεπτές ως χοντρές φέτες)
- 13 Διπλός δίσκος τεμαχισμού (λεπτά/μεσαία κομμάτια)
- 14 Ανοξείδωτη λεπίδα πολλαπλών χρήσεων
- 15 Λεπίδα ζύμης
- 16 Αντάπτορας μετάδοσης κίνησης (επάνω)
- 17 Αντάπτορας μετάδοσης κίνησης (κάτω)

ΕΞΑΡΤΗΜΑΤΑ ΚΑΙ ΛΕΙΤΟΥΡΓΙΕΣ

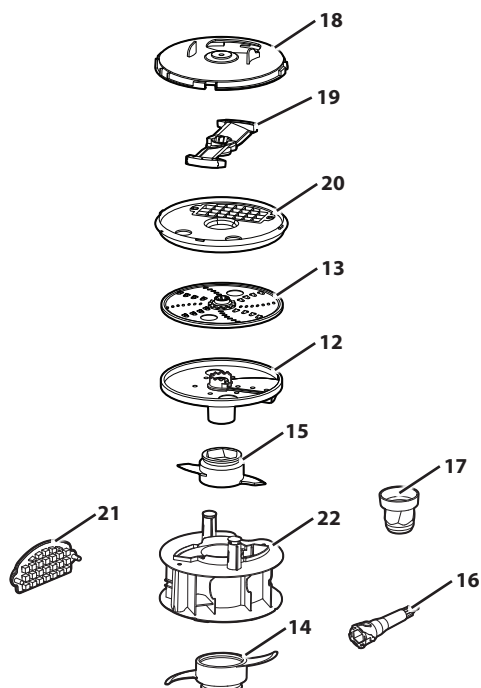

18 Κάλυμμα του κιτ τεμαχισμού σε κύβους

19 Λεπίδα κοπής σε κύβους

20 Βάση του κιτ τεμαχισμού σε κύβους

21 Εργαλείο καθαρισμού του κιτ τεμαχισμού σε κύβους

22 Θήκη αποθήκευσης

ΟΔΗΓΟΣ ΑΞΕΣΟΥΡΑ

Εξάρτημα	Συμπεριλαμβάνονται στο μοντέλο	
	5KFP1319*	5KFP1318*
Εξωτερικά ρυθμιζόμενο εξάρτημα κοπής	•	•
Θήκη αποθήκευσης	•	•
Στόμιο με μεγάλο άνοιγμα	•	•
Σωλήνας τροφοδοσίας 3 σε 1	•	•
Λεπίδα πολλαπλών χρήσεων	•	•
Λεπίδα ζύμης	•	•
Εξάρτημα λεπτού και μεσαίου τεμαχισμού	•	•
Καπάκι αποθήκευσης	•	
Κιτ τεμαχισμού σε κύβους	•	

ΑΣΦΑΛΕΙΑ ΠΡΟΪΟΝΤΟΣ

Τόσο η δική σας ασφάλεια όσο και των άλλων είναι πολύ σημαντική.

Στο συγκεκριμένο εγχειρίδιο παρέχονται πολλά μηνύματα ασφαλείας καθώς επίσης και πάνω στην ίδια τη συσκευή. Διαβάζετε πάντα με προσοχή και εφαρμόζετε πιστά όλα τα μηνύματα ασφαλείας.



Το συγκεκριμένο αποτελεί προειδοποιητικό σύμβολο ασφαλείας.

Αυτό το σύμβολο σας προειδοποιεί για πιθανούς κινδύνους, που μπορεί να προκαλέσουν τραυματισμό ή ακόμα και θάνατο σε σας και τους γύρω σας.

Όλα τα μηνύματα ασφαλείας θα επισημαίνονται με το προειδοποιητικό σύμβολο ασφαλείας και είτε με τη λέξη "ΚΙΝΔΥΝΟΣ" ή "ΠΡΟΕΙΔΟΠΟΙΗΣΗ".

Οι λέξεις αυτές δηλώνουν:



ΚΙΝΔΥΝΟΣ

Υπάρχει κίνδυνος θανάσιμου ή σοβαρού τραυματισμού, εάν δεν ακολουθήσετε αμέσως τις οδηγίες.



ΠΡΟΕΙΔΟΠΟΙΗΣΗ

Υπάρχει κίνδυνος θανάσιμου ή σοβαρού τραυματισμού, εάν δεν ακολουθήσετε τις οδηγίες.

Όλα τα μηνύματα ασφαλείας σας ενημερώνουν για τους πιθανούς κινδύνους, το πώς μπορείτε να μειώσετε την πιθανότητα τραυματισμού καθώς επίσης και τι ενδέχεται να συμβεί στην περίπτωση που δεν ακολουθήσετε πιστά τις οδηγίες.

ΣΗΜΑΝΤΙΚΑ ΜΕΤΡΑ ΑΣΦΑΛΕΙΑΣ

Κατά τη χρήση ηλεκτρικών συσκευών θα πρέπει να λαμβάνονται πάντα βασικές προφυλάξεις, συμπεριλαμβανομένων των εξής:

1. Διαβάστε όλες τις οδηγίες. Η μη ορθή χρήση της συσκευής ενδέχεται να οδηγήσει σε τραυματισμό.
2. Για να αποφύγετε τον κίνδυνο ηλεκτροπληξίας, μην τοποθετείτε την κουζίνομηχανή σε νερό ή σε άλλο υγρό.
3. Η συσκευή αυτή δεν προορίζεται για χρήση από άτομα (συμπεριλαμβανομένων παιδιών) με μειωμένες σωματικές, αισθητήριες ή διανοητικές ικανότητες ή με έλλειψη εμπειρίας και γνώσεων, εκτός εάν βρίσκονται υπό στενή επίτηρηση ή έχουν λάβει οδηγίες σχετικά με τη χρήση της συσκευής από άτομο υπεύθυνο για την ασφάλειά τους. Απαιτείται στενή επίτηρηση κατά τη χρήση οποιασδήποτε συσκευής από ή κοντά σε παιδιά.
4. Να απενεργοποιείτε τη συσκευή και να την αποσυνδέετε από την πρίζα όταν δεν χρησιμοποιείται, πριν από τη συναρμολόγηση ή την αποσυναρμολόγηση εξαρτημάτων και πριν από τον καθαρισμό. Για να την αποσυνδέσετε, κρατήστε το βύσμα και τραβήξτε το από την πρίζα. Μην τραβάτε ποτέ το καλώδιο τροφοδοσίας.
5. Αποφύγετε την επαφή με τα κινούμενα μέρη.
6. Μην χρησιμοποιείτε συσκευές με φθαρμένο καλώδιο ή βύσμα ή μετά από δυσλειτουργία, πτώση ή οποιαδήποτε άλλη βλάβη. Επιστρέψτε τη συσκευή στο πλησιέστερο εξουσιοδοτημένο κέντρο τεχνικής υποστήριξης για έλεγχο, επισκευή ή ηλεκτρική ή μηχανική ρύθμιση.
7. Η χρήση των εξαρτημάτων που δεν συνιστώνται ή που δεν πωλούνται από την KitchenAid μπορεί να οδηγήσουν στην πρόκληση πυρκαγιάς, ηλεκτροπληξίας ή τραυματισμού.
8. Μην χρησιμοποιείτε τη συσκευή σε εξωτερικούς χώρους.
9. Μην αφήνετε το καλώδιο να κρέμεται από την άκρη του τραπεζιού ή του πάγκου.

ΑΣΦΑΛΕΙΑ ΠΡΟΪΟΝΤΟΣ

10. Μην τοποθετείτε τα χέρια σας και μαγειρικά εργαλεία κοντά σε κινούμενους δίσκους ή λεπίδες κατά την επεξεργασία τροφών, για να αποφύγετε τον κίνδυνο σοβαρού σωματικού τραυματισμού ή πρόκλησης ζημιάς στην κουζίνομηχανή. Μπορείτε να χρησιμοποιήσετε μια σπάτουλα, αλλά μόνο όταν η κουζίνομηχανή είναι εκτός λειτουργίας.
11. Οι λεπίδες είναι αιχμηρές. Χειριστείτε τις με προσοχή. Προσέχετε όταν μεταχειρίζεστε τις αιχμηρές λεπίδες κοπής, όταν αδειάζετε τον κάδο και κατά τη διάρκεια του καθαρισμού.
12. Για να αποφύγετε τον κίνδυνο τραυματισμού, μην τοποθετείτε ποτέ τη λεπίδα ή τους δίσκους κοπής στη βάση χωρίς να έχει πρώτα ασφαλίσει ο κάδος στη θέση του.
13. Βεβαιωθείτε ότι το καπάκι έχει ασφαλίσει σωστά στη θέση του πριν θέσετε σε λειτουργία την κουζίνομηχανή.
14. Μην τοποθετείτε ποτέ τρόφιμα με το χέρι. Να χρησιμοποιείτε πάντα τον πιεστήρα τροφίμων.
15. Μην επιχειρήσετε να παρακάμψετε το μηχανισμό ασφάλισης του καλύμματος.
16. Μη γεμίζετε τον κάδο πάνω από την ενδεικτική γραμμή μέγιστης ποσότητας (ή ονομαστικής χωρητικότητας), ώστε να αποφύγετε τον κίνδυνο τραυματισμού λόγω ζημιάς στο κάλυμμα ή στον κάδο.
17. Τα παιδιά πρέπει να βρίσκονται υπό επιτήρηση, ώστε να μην παίζουν με τη συσκευή.
18. Μην αφήνετε ποτέ τη συσκευή χωρίς επιτήρηση ενώ λειτουργεί.
19. Μόνο για την Ευρωπαϊκή Ένωση: Η συσκευή αυτή δεν πρέπει να χρησιμοποιείται από παιδιά. Κρατήστε τη συσκευή και το καλώδιό της μακριά από παιδιά.
20. Μόνο για την Ευρωπαϊκή Ένωση: Οι συσκευές μπορούν να χρησιμοποιηθούν από άτομα με μειωμένες σωματικές, αισθητήριες ή διανοητικές ικανότητες ή με έλλειψη εμπειρίας και γνώσεων, εφόσον βρίσκονται υπό επιτήρηση, έχουν λάβει οδηγίες σχετικά με την ασφαλή χρήση της συσκευής και κατανοούν τους σχετικούς κινδύνους. Τα παιδιά δεν πρέπει να παίζουν με τη συσκευή.
21. Εάν το καλώδιο τροφοδοσίας έχει υποστεί ζημιά, πρέπει να αντικατασταθεί από τον κατασκευαστή, τον αντιπρόσωπο σέρβις ή άλλα παρόμοια καταρτισμένα άτομα, ώστε να αποφευχθούν κίνδυνοι.
22. Προσέχετε κατά την προσθήκη καυτού υγρού στην κουζίνομηχανή, καθώς μπορεί να πεταχτεί έξω από τη συσκευή λόγω αιφνίδιας παραγωγής ατμού.
23. Ανατρέξτε στην ενότητα «Φροντίδα και καθαρισμός» για οδηγίες σχετικά με τον καθαρισμό των επιφανειών που έρχονται σε επαφή με τρόφιμα.
24. Η συσκευή αυτή προορίζεται για οικιακή χρήση και παρόμοιες εφαρμογές όπως:
 - σε κουζίνες προσωπικού καταστημάτων, γραφείων και άλλων χώρων εργασίας,
 - σε αγροικίες,
 - από πελάτες σε ξενοδοχεία, πανδοχεία και άλλους χώρους διαμονής,
 - σε πανσιόν.

ΦΥΛΑΞΤΕ ΑΥΤΕΣ ΤΙΣ ΟΔΗΓΙΕΣ

Οι οδηγίες είναι επίσης διαθέσιμες μέσω διαδικτύου, επισκεφθείτε την ιστοσελίδα μας στη διεύθυνση:

www.KitchenAid.eu

ΑΣΦΑΛΕΙΑ ΠΡΟΪΟΝΤΟΣ

ΗΛΕΚΤΡΙΚΕΣ ΑΠΑΙΤΗΣΕΙΣ

Τάση: 220-240 V~

Συχνότητα: 50-60 Hz

ΣΗΜΕΙΩΣΗ: Αυτή η κουζινομηχανή διαθέτει πολωμένο βύσμα (η μία λεπίδα είναι πιο φαρδιά από την άλλη). Για τη μείωση του κινδύνου ηλεκτροπληξίας, αυτό το βύσμα εφαρμόζει μόνο με έναν τρόπο σε μια πολωμένη πρίζα. Αν το βύσμα δεν εφαρμόσει καλά στην πρίζα, τοποθετήστε το από την άλλη. Αν και πάλι δεν εφαρμόσει σωστά, επικοινωνήστε με έναν επαγγελματία ηλεκτρολόγο. Απαγορεύεται οποιαδήποτε τροποποίηση του βύσματος.

ΑΠΟΡΡΙΨΗ ΤΗΣ ΣΥΣΚΕΥΑΣΙΑΣ

Το υλικό της συσκευασίας είναι ανακυκλώσιμο και φέρει το σύμβολο ανακύκλωσης



Επομένως, τα διάφορα μέρη της συσκευασίας πρέπει να απορρίπτονται με υπευθυνότητα και σε πλήρη συμμόρφωση με τους τοπικούς κανονισμούς σχετικά με τη διάθεση των απορριμμάτων.

ΑΠΟΡΡΙΨΗ ΧΡΗΣΙΜΟΠΟΙΗΜΕΝΟΥ ΗΛΕΚΤΡΙΚΟΥ ΕΞΟΠΛΙΣΜΟΥ

Ανακύκλωση του προϊόντος

- Αυτή η συσκευή διαθέτει σήμανση σύμφωνα με τη νομοθεσία στην ΕΕ και στο ΗΒ περί της Απόρριψης Ηλεκτρικού και Ηλεκτρονικού Εξοπλισμού (WEEE).

- Εξασφαλίζοντας ότι αυτό το προϊόν απορρίπτεται σωστά, θα βοηθήσετε στην πρόληψη πιθανών αρνητικών επιπτώσεων για το περιβάλλον και την ανθρώπινη υγεία, οι οποίες θα μπορούσαν να προκληθούν από την ακατάλληλη απόρριψη του προϊόντος.



- Το σύμβολο  που φέρει το προϊόν ή τα συνοδευτικά έγγραφα υποδηλώνει ότι δεν πρέπει να αντιμετωπίζεται στο πλαίσιο των οικιακών απορριμμάτων, αλλά πρέπει να παραδίδεται στο κατάλληλο σημείο περισυλλογής για την ανακύκλωση ηλεκτρικού και ηλεκτρονικού εξοπλισμού.

Για λεπτομερείς πληροφορίες σχετικά με την επεξεργασία, την αποκομιδή και την ανακύκλωση αυτού του προϊόντος, επικοινωνήστε με το αρμόδιο γραφείο της τοπικής δημοτικής αρχής, την τοπική υπηρεσία αποκομιδής οικιακών απορριμμάτων ή το κατάστημα από όπου αγοράσατε αυτό το προϊόν.

ΔΗΛΩΣΗ ΣΥΜΜΟΡΦΩΣΗΣ (ΕΕ)

Η παρούσα συσκευή έχει σχεδιαστεί, κατασκευαστεί και διανεμηθεί σύμφωνα με τις απαιτήσεις ασφαλείας των Οδηγιών της Ε.Ε: Οδηγία περί Χαμηλής Τάσης 2014/35/ΕΕ, Οδηγία για την Ηλεκτρομαγνητική Συμβατότητα 2014/30/ΕΕ, Οδηγία RoHS 2011/65/ΕΚ και τις ακόλουθες τροποποιήσεις.

ΠΡΩΤΗ ΧΡΗΣΗ

ΟΔΗΓΟΣ ΕΠΙΛΟΓΗΣ ΕΞΑΡΤΗΜΑΤΩΝ

Ενέργεια	Ρύθμιση	Τρόφιμο	Εξάρτημα
Τεμαχισμός	1 ή Pulse	Τυρί* Σοκολάτα* Φρούτα Φρέσκα μυρωδικά	Ανοξειδωτη λεπίδα πολλαπλών χρήσεων
Ψιλόκομμα ή πολτοποίηση	2 ή Pulse	Ξηροί καρποί* Τόφου Λαχανικά Μοσχάρι***	
Ανάμιξη	1	Σάλτσα για ζυμαρικά Πέστο Σάλτσα Σως Χυλός	
Κοπή (λεπτές ως χοντρές φέτες)	1	Φρούτα (μαλακά) Πατάτες Ντομάτες Λαχανικά (μαλακά)	Εξωτερικά ρυθμιζόμενος δίσκος κοπής
	2	Τυρί Φρούτα (σκληρά) Λαχανικά (σκληρά)	
Τεμαχισμός (λεπτά και μεσαία κομμάτια)	1	Πατάτες Λαχανικά (μαλακά)	Διπλός δίσκος τεμαχισμού (λεπτά/μεσαία κομμάτια)
	2	Λάχανο Τυρί Σοκολάτα Φρούτα (σκληρά) Λαχανικά (σκληρά)	
Τεμαχισμός σε κύβους	1	Πατάτες Λαχανικά Φρούτα Τυρί	Κιτ τεμαχισμού σε κύβους
Ζύμωμα	1	Μαγιά** Ζύμη**	Λεπίδα ζύμης

ΣΗΜΕΙΩΣΗ: Μην λειτουργείτε τη συσκευή για περισσότερα από 3 λεπτά. Μετά από 3 λεπτά, η συσκευή πρέπει να κρυώσει για να αποφευχθεί η υπερθέρμανση.

*Για αυτά τα συστατικά, δεν συνιστάται η επεξεργασία ποσοτήτων μεγαλύτερων από 500 g (¼ του κάδου εργασίας) με το ανοξειδωτο μαχαίρι πολλαπλών χρήσεων.

**Για αυτά τα συστατικά, δεν συνιστάται η επεξεργασία ποσοτήτων μεγαλύτερων από 384 g.

***Μην επεξεργάζεστε περισσότερα από 225 g. Κόψτε το μοσχάρι σε κυβάκια 1 cm πριν το προσθέσετε στον κάδο.

ΣΥΝΑΡΜΟΛΟΓΗΣΗ ΠΡΟΪΟΝΤΟΣ

Πριν από την πρώτη χρήση

Πριν χρησιμοποιήσετε την κουζίνομηχανή για πρώτη φορά, πλύνετε όλα τα εξαρτήματα και τα αξεσουάρ στο χέρι ή στο πλυντήριο πιάτων (ανατρέξτε στην ενότητα "Φροντίδα και καθαρισμός").

ΣΗΜΕΙΩΣΗ: Η κουζίνομηχανή σας έχει σχεδιαστεί ώστε όλα τα εξαρτήματα να μπορούν να αποθηκεύονται μέσα στον κάδο εργασίας.

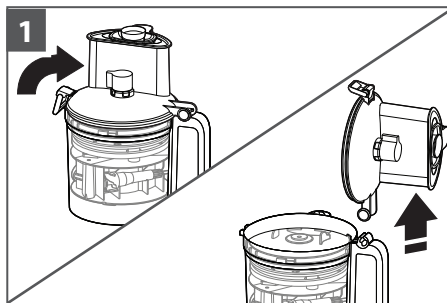

1 Ανασηκώστε το άγκιστρο για να ξεκλειδώσετε το κάλυμμα. Γείρετε το κάλυμμα του κάδου εργασίας προς τα πίσω και ανασηκώστε το ώστε ο μεντεσές του καπακιού να βγει από τον μεντεσέ της λαβής.

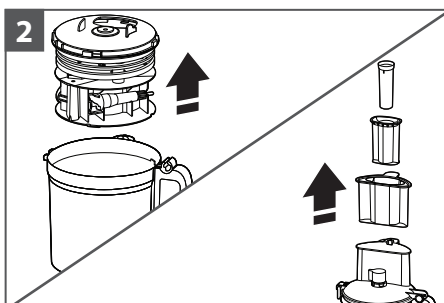

2 Αφαιρέστε όλα τα εξαρτήματα και τα αξεσουάρ από τον κάδο εργασίας και ανασηκώστε τον πιεστήρα τροφίμων από τον σωλήνα τροφοδοσίας.

ΣΗΜΑΝΤΙΚΟ: Τοποθετήστε την κουζίνομηχανή πάνω σε μια στεγνή και επίπεδη επιφάνεια με τους διακόπτες ελέγχου στραμμένους προς τα εμπρός. Μη συνδέετε την κουζίνομηχανή στην πρίζα μέχρι να ολοκληρώσετε τη σύνδεση των εξαρτημάτων.

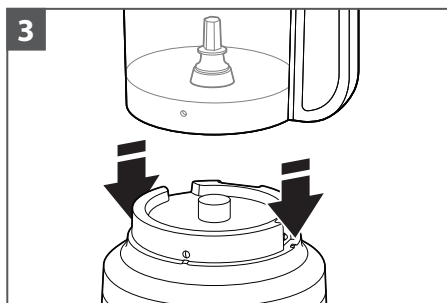

3 Τοποθετήστε τον κάδο εργασίας πάνω στη βάση της συσκευής, ευθυγραμμίζοντας τη λαβή με το ανυψωμένο κουμπί στη δεξιά πλευρά της βάσης. Ο κάδος θα ασφαλίσει στη θέση του και θα πρέπει να εφάπτεται πλήρως πάνω στη βάση εφόσον έχει ευθυγραμμιστεί σωστά.

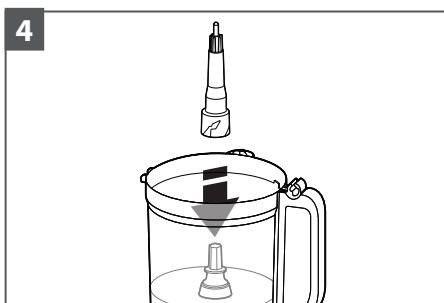

4 Τοποθετήστε τον αντάπτορα μετάδοσης κίνησης στον κάδο εργασίας, προσαρτώντας τον στον άξονα μετάδοσης κίνησης.

ΣΥΝΑΡΜΟΛΟΓΗΣΗ ΠΡΟΪΟΝΤΟΣ

ΣΗΜΕΙΩΣΗ: Για εύκολη συναρμολόγηση, τοποθετήστε την επιθυμητή λεπίδα ή τον δίσκο πριν τοποθετήσετε το κάλυμμα του κάδου εργασίας.

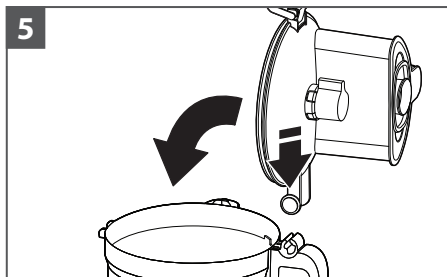

Για να τοποθετήσετε το κάλυμμα του κάδου εργασίας, πιέστε τον μεντεσέ του καλύμματος στον μεντεσέ της λαβής του κάδου εργασίας και κλείστε το κάλυμμα.

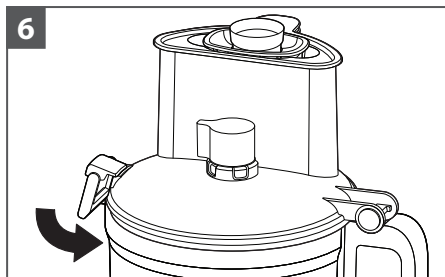

Όταν κλείσει το κάλυμμα του κάδου εργασίας, το άγκιστρο του καπακιού θα κλειδώσει στη θέση του.

ΣΗΜΕΙΩΣΗ: Η κουζινομηχανή σας δεν θα λειτουργήσει αν το κάλυμμα του κάδου εργασίας δεν είναι εντελώς κλειστό, αν δεν βρίσκεται στη θέση του ο μεγάλος πιεστήρας τροφίμων και αν ο κάδος εργασίας δεν έχει τοποθετηθεί σωστά στη βάση της συσκευής.

ΤΟΠΟΘΕΤΗΣΗ ΤΗΣ ΛΕΠΙΔΑΣ ΠΟΛΛΑΠΛΩΝ ΧΡΗΣΕΩΝ Η ΤΗΣ ΛΕΠΙΔΑΣ ΖΥΜΗΣ

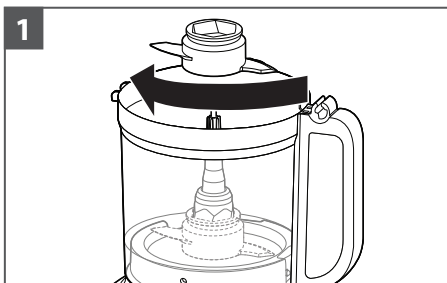

Τοποθετήστε τον κάτω αντάπτορα μετάδοσης κίνησης στον επάνω αντάπτορα μετάδοσης κίνησης. Τοποθετήστε τη λεπίδα στον αντάπτορα μετάδοσης κίνησης. Περιστρέψτε τη λεπίδα μέχρι να ασφαλίσει στη βάση του αντάπτορα.

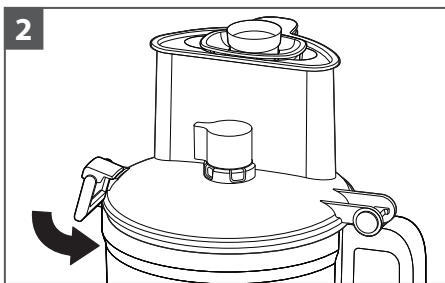

Τοποθετήστε το κάλυμμα του κάδου εργασίας, πιέζοντας προς τα κάτω το άγκιστρο μέχρι να ασφαλίσει στη θέση του.

ΣΥΝΑΡΜΟΛΟΓΗΣΗ ΠΡΟΪΟΝΤΟΣ

ΤΟΠΟΘΕΤΗΣΗ ΤΟΥ ΕΞΩΤΕΡΙΚΑ ΡΥΘΜΙΖΟΜΕΝΟΥ ΔΙΣΚΟΥ ΚΟΠΗΣ

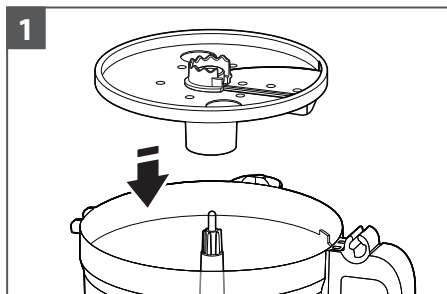

1 Κρατήστε τον δίσκο κοπής από τα στοιχεία συγκράτησης δακτύλου και κατεβάστε τον αντάπτορα μετάδοσης κίνησης.

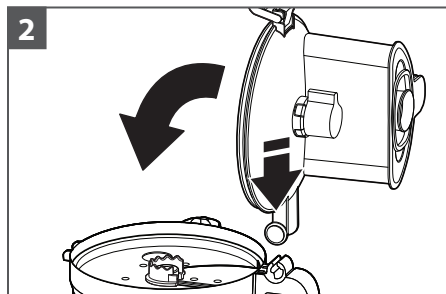

2 Για να τοποθετήσετε το κάλυμμα του κάδου εργασίας, πιέστε τον μεντεσέ του καλύμματος στον μεντεσέ της λαβής του κάδου εργασίας και κλείστε το κάλυμμα.

ΣΥΜΒΟΥΛΗ: Ίσως χρειαστεί να προσαρμόσετε τον αντάπτορα μετάδοσης κίνησης περιστρέφοντας ελαφρά τον άξονα περιστροφής μέχρι να μπει στη θέση του. Για πιο εύκολη εγκατάσταση, βεβαιωθείτε ότι ο διακόπτης ρύθμισης βρίσκεται στη θέση "0".

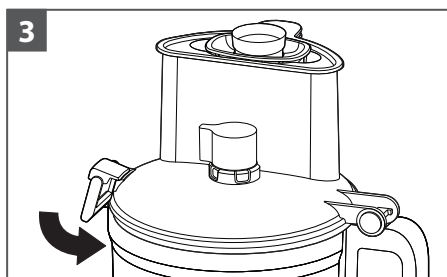

3 Όταν κλείσει το κάλυμμα του κάδου εργασίας, το άγκιστρο του καπακιού θα κλειδώσει στη θέση του.

ΣΗΜΕΙΩΣΗ: Η κουζίνομηχανή σας δεν θα λειτουργήσει αν το κάλυμμα του κάδου εργασίας δεν είναι εντελώς κλειστό και αν ο κάδος εργασίας δεν έχει τοποθετηθεί σωστά στη βάση της συσκευής.

ΠΡΟΣΑΡΜΟΓΗ ΤΟΥ ΠΑΧΟΥΣ ΚΟΠΗΣ

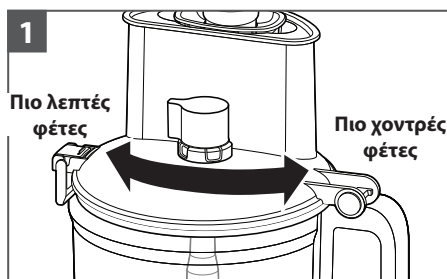

1 Ρυθμίστε το επιθυμητό πάχος κοπής μετακινώντας τον διακόπτη προς τα αριστερά για πιο λεπτές φέτες ή προς τα δεξιά για πιο χοντρές φέτες.

ΣΗΜΕΙΩΣΗ: Ο διακόπτης λειτουργεί μόνο με τον εξωτερικά ρυθμιζόμενο δίσκο κοπής. Οι ρυθμίσεις του πάχους κοπής δεν αλλάζουν όταν χρησιμοποιείτε άλλους δίσκους ή λεπίδες.

ΣΥΝΑΡΜΟΛΟΓΗΣΗ ΠΡΟΪΟΝΤΟΣ

ΤΟΠΟΘΕΤΗΣΗ ΤΟΥ ΣΕΤ ΤΕΜΑΧΙΣΜΟΥ ΣΕ ΚΥΒΟΥΣ

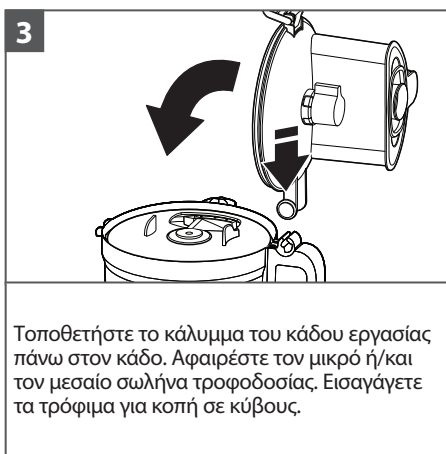
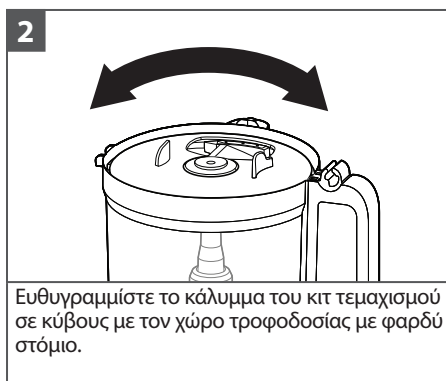

ΤΡΟΠΟΣ ΧΡΗΣΗΣ ΠΡΟΪΟΝΤΟΣ

⚠ ΠΡΟΕΙΔΟΠΟΙΗΣΗ

Κίνδυνος από την περιστρεφόμενη λεπίδα

Να χρησιμοποιείτε πάντα τον πιστήρα τροφών.

Κρατήστε τα δάχτυλά σας μακριά από τα ανοίγματα.

Κρατάτε πάντα την συσκευή μακριά από παιδιά.

Εάν δεν το κάνετε, υπάρχει κίνδυνος ακρωτηριασμού ή κοψίματος.

Πριν ξεκινήσετε να χρησιμοποιείτε την κουζίνομηχανή, βεβαιωθείτε ότι ο κάδος εργασίας, οι λεπίδες/ο δίσκος και το κάλυμμα του κάδου εργασίας έχουν συναρμολογηθεί σωστά στη βάση της συσκευής (ανατρέξτε στην ενότητα «Συναρμολόγηση του προϊόντος»).

ΤΡΟΠΟΣ ΧΡΗΣΗΣ ΠΡΟΪΟΝΤΟΣ

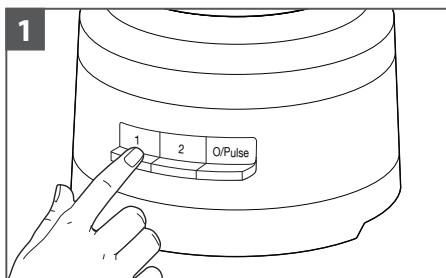

Για ενεργοποίηση, πατήστε τα κουμπιά 1 ή 2. Η κουζινομηχανή θα λειτουργεί συνεχόμενα και η λυχνία ένδειξης θα ανάψει.

Για απενεργοποίηση, πατήστε ξανά το κουμπί 1 ή 2 ή το κουμπί O/Pulse.

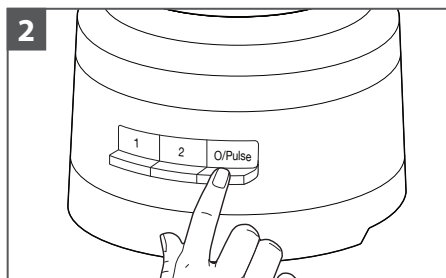

Για να χρησιμοποιήσετε τη Στιγμαία λειτουργία:

Πατήστε το κουμπί O/Pulse για σύντομους παλμούς ή πατήστε το παρατεταμένα για μεγαλύτερους παλμούς. Η Στιγμαία λειτουργία εκτελείται μόνο στην ταχύτητα 2. Η κουζινομηχανή θα απενεργοποιηθεί όταν αφήσετε το κουμπί O/Pulse.

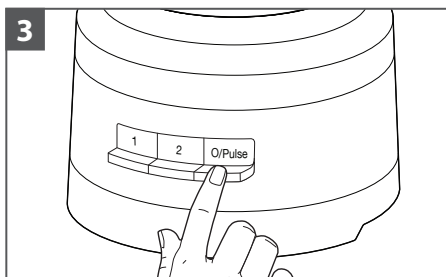

Μόλις τελειώσετε, πατήστε το κουμπί O/Pulse. Η λυχνία ένδειξης θα σβήσει και η λεπίδα ή ο δίσκος θα σταματήσουν σταδιακά.

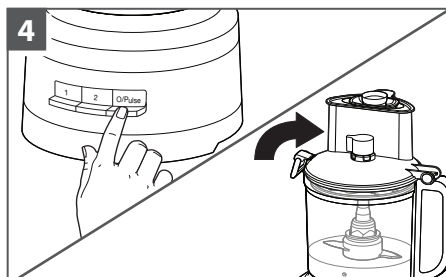

Για να αφαιρέσετε το κάλυμμα του κάδου εργασίας, περιμένετε μέχρι η λεπίδα ή ο δίσκος να σταματήσουν εντελώς. Βεβαιωθείτε ότι έχετε απενεργοποιήσει την κουζινομηχανή προτού αφαιρέσετε το κάλυμμα του κάδου εργασίας ή πριν την αποσύνδεση της κουζινομηχανής.

ΧΡΗΣΗ ΤΟΥ ΣΩΛΗΝΑ ΤΡΟΦΟΔΟΣΙΑΣ 3 ΣΕ 1

Ο σωλήνας τροφοδοσίας 3 σε 1 διαθέτει έναν πιεστήρα τροφίμων 3 τεμαχίων.

Χρησιμοποιήστε ολόκληρο τον σωλήνα τροφοδοσίας και τον μεγάλο πιεστήρα τροφών για να την επεξεργασία τροφών μεγάλου μεγέθους.

ΣΗΜΕΙΩΣΗ: Η μονάδα δεν θα ξεκινήσει αν στον μεγάλο σωλήνα τροφοδοσίας υπάρχουν τρόφιμα πάνω από τη γραμμή μέγιστης πλήρωσης.

Χρησιμοποιήστε τον μεσαίο πιεστήρα τροφών στον σωλήνα τροφοδοσίας για την επεξεργασία μικρότερων τροφών.

Χρησιμοποιήστε τον μικρό πιεστήρα τροφών για να τεμαχίσετε ή να κόψετε σε φέτες πολύ μικρά ή λεπτά υλικά.

Χρησιμοποιήστε το στόμιο προσθήκης υγρών του μικρού πιεστήρα τροφών για να προσθέσετε αργά λάδι ή άλλα υγρά υλικά στον κάδο εργασίας.



Πιεστήρας τροφών 3 τεμαχίων

ΑΠΟΣΥΝΑΡΜΟΛΟΓΗΣΗ ΠΡΟΪΟΝΤΟΣ

ΑΦΑΙΡΕΣΗ ΕΠΕΞΕΡΓΑΣΜΕΝΩΝ ΤΡΟΦΩΝ

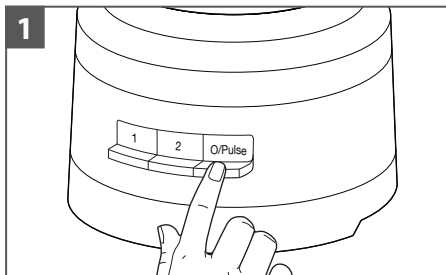

Απενεργοποίηση της κουζίνομηχανής:
Πατήστε το κουμπί O/Pulse και αποσυνδέστε την κουζίνομηχανή από την πρίζα πριν την αποσυναρμολόγηση.

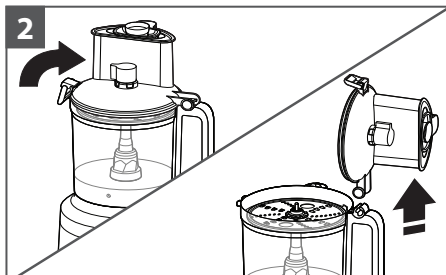

Ανασηκώστε το άγκιστρο του καλύμματος για να ξεκλειδώσετε το κάλυμμα του κάδου εργασίας και στη συνέχεια ανασηκώστε και αφαιρέστε το κάλυμμα.

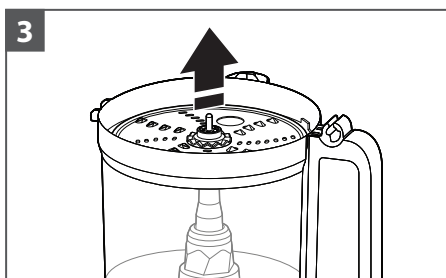

Αν χρησιμοποιείτε δίσκο κοπής, αφαιρέστε τον πριν μετακινήσετε τον κάδο. Τοποθετήστε τα δάχτυλά σας στις λαβές δακτύλων για να ανασηκώσετε και να αφαιρέσετε τον δίσκο.

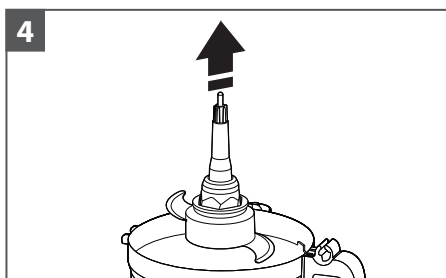

Αφαιρέστε τον αντάπτορα μετάδοσης κίνησης και τη λεπίδα πολλαπλών χρήσεων, αν τα έχετε χρησιμοποιήσει. Όταν αφαιρέσετε τον αντάπτορα μετάδοσης κίνησης, η λεπίδα θα παραμείνει στη θέση της πάνω στον αντάπτορα.

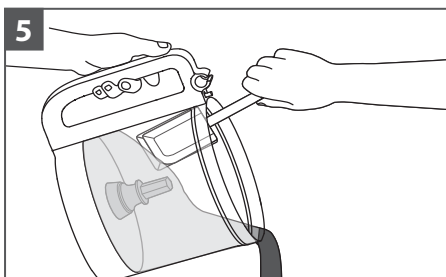

Ανασηκώστε τον κάδο εργασίας από τη βάση της συσκευής και αφαιρέστε τις τροφές από τον κάδο με μια σπάτουλα.

ΦΡΟΝΤΙΔΑ ΚΑΙ ΚΑΘΑΡΙΣΜΟΣ

ΣΗΜΑΝΤΙΚΟ: Ο κάδος χωρίς BPA απαιτεί ειδικό χειρισμό. Αν πρόκειται να τον πλύνετε σε πλυντήριο πιάτων και όχι στο χέρι, ακολουθήστε αυτές τις οδηγίες.

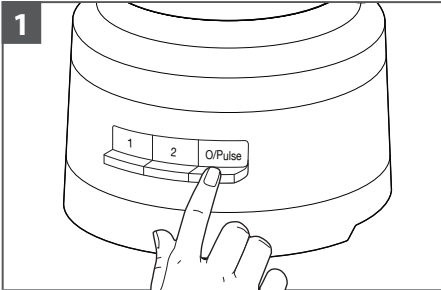

Πατήστε το κουμπι O/Pulse και στη συνέχεια αποσυνδέστε την κουζίνομηχανή από την πρίζα πριν την καθαρίσετε.

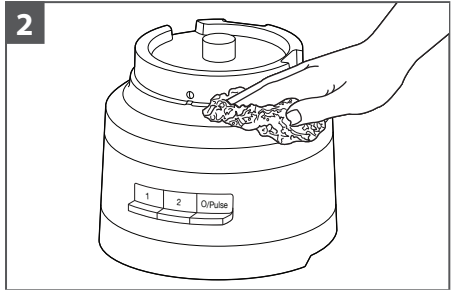

Καθαρίστε τη βάση και το καλώδιο με ένα ζεστό υψώ πανί. Στεγνώστε καλά με ένα μαλακό πανί. Μη χρησιμοποιείτε λειαντικά καθαριστικά ή σφουγγαράκια με σύρμα. Μη βυθίζετε τη βάση της συσκευής σε νερό ή σε άλλο υγρό.

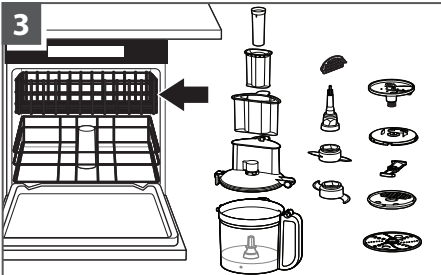

Όλα τα εξαρτήματα πλένονται στο επάνω ράφι του πλυντηρίου πιάτων. Αποφύγετε την τοποθέτηση του κάδου στο πλάι. Σκουπίστε καλά όλα τα εξαρτήματα μετά το πλύσιμο. Επιλέξτε ένα ήπιο πρόγραμμα πλυσίματος, όπως η κανονική λειτουργία του πλυντηρίου. Αποφύγετε τα προγράμματα με υψηλές θερμοκρασίες.

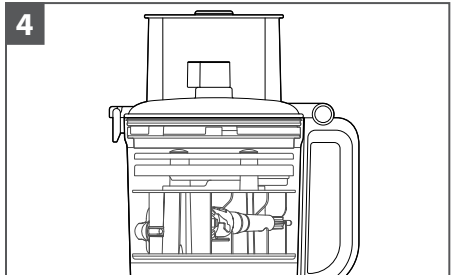

Όταν δεν χρησιμοποιείτε την κουζίνομηχανή, μπορείτε να αποθηκεύσετε μέχρι και δύο λεπίδες και τρεις δίσκους, καθώς και τον αντάπτορα μετάδοσης κίνησης, στη θήκη αποθήκευσης. Τυλίξτε το καλώδιο ρεύματος γύρω από το τμήμα αποθήκευσης του καλωδίου στο κάτω μέρος της βάσης και στη συνέχεια ασφαλίστε το βύσμα τοποθετώντας το στο περίβλημα.

ΣΗΜΕΙΩΣΗ: Αν πλένετε τα εξαρτήματα της κουζίνομηχανής στο χέρι, μην χρησιμοποιείτε λειαντικά καθαριστικά ή σφουγγαράκια με σύρμα. Ο κάδος εργασίας και το κάλυμμα μπορεί να εμφανίσουν γρατζουνιές ή να χάσουν τη διαύγειά τους.

ΟΔΗΓΟΣ ΑΝΤΙΜΕΤΩΠΙΣΗΣ ΠΡΟΒΛΗΜΑΤΩΝ

Πρόβλημα	Λύση
Εάν η κουζίνομηχανή παρουσιάζει προβλήματα λειτουργίας ή δεν λειτουργεί, ελέγξτε τα ακόλουθα:	Ελέγξτε αν η κουζίνομηχανή είναι συνδεδεμένη σωστά σε γειωμένη πρίζα.
	Βεβαιωθείτε ότι ο κάδος και το καπάκι είναι σωστά ευθυγραμμισμένα και ασφαλισμένα στη θέση τους.
	Πατήστε περισσότερα από ένα κουμπιά ταυτόχρονα;
	Αποσυνδέστε την κουζίνομηχανή από την πρίζα και στη συνέχεια συνδέστε την ξανά.
Η ασφάλεια στο κύκλωμα της κουζίνομηχανής λειτουργεί κανονικά;	Αν έχετε ηλεκτρικό κιβώτιο, βεβαιωθείτε ότι το κύκλωμα είναι κλειστό.
Μπορεί η κουζίνομηχανή να πρέπει να κρυώσει μέχρι να φτάσει σε θερμοκρασία δωματίου;	Αν η λυχνία ταχύτητας σβήσει και η λυχνία O/Pulse αναβοσβήνει, περιμένετε μέχρι η λυχνία O/Pulse να σβήσει και ξαναδοκιμάστε. Η κουζίνομηχανή μπορεί να χρειαστεί από 5 έως 15 λεπτά για να κρυώσει εντελώς.
Το μοτέρ μπορεί να είναι κλειδωμένο;	Αν η λυχνία ταχύτητας παραμένει αναμμένη ενώ η λυχνία O/Pulse αναβοσβήνει, πατήστε το κουμπί O/Pulse για να επαναφέρετε το μοτέρ.
Εάν η κουζίνομηχανή δεν τεμαχίζει ή δεν κόβει σωστά:	Βεβαιωθείτε ότι η πλευρά του δίσκου με την ανυψωμένη λεπίδα είναι τοποθετημένη στον αντάπτορα μετάδοσης κίνησης με τρόπο τέτοιο, ώστε να είναι στραμμένη προς τα πάνω.
	Βεβαιωθείτε ότι τα υλικά είναι κατάλληλα για κοπή ή τεμαχισμό.
	Βεβαιωθείτε ότι ο δίσκος είναι τοποθετημένος στη θέση επεξεργασίας (κοντά στο πάνω μέρος του κάδου) και όχι στη θέση αποθήκευσης (χαμηλά και μέσα στον κάδο).
Αν το κάλυμμα του κάδου εργασίας δεν κλείνει όταν χρησιμοποιείτε τον δίσκο;	Βεβαιωθείτε ότι ο δίσκος έχει εγκατασταθεί σωστά και ότι έχει τοποθετηθεί κατάλληλα στον αντάπτορα μετάδοσης κίνησης.
Αν δεν μπορείτε να επιλύσετε το πρόβλημα:	Ανατρέξτε στην ενότητα «Όροι της Εγγύησης KitchenAid» («Εγγύηση») Μην επιστρέψετε την κουζίνομηχανή στο κατάστημα πώλησης. Τα καταστήματα λιανικής δεν παρέχουν σέρβις.

ΟΡΟΙ ΤΗΣ ΕΓΓΥΗΣΗΣ KITCHENAID ("ΕΓΓΥΗΣΗ")

Η KitchenAid Europa, Inc., Nijverheidslaan 3, Box 5, 1853 Strombeek-Bever, Belgium ("Εγγυητής") εκχωρεί στον τελικό καταναλωτή, ο οποίος είναι καταναλωτής, μια Εγγύηση σύμφωνα με τους ακόλουθους όρους (εμπορική εγγύηση).

Η Εγγύηση ισχύει επιπλέον των καταστατικών δικαιωμάτων της εγγύησης τελικού καταναλωτή σε σχέση με τον πωλητή του προϊόντος, τα οποία και δεν περιορίζει ή επηρεάζει. Συνοπτικά, ο Νόμος περί προστασίας των καταναλωτών 2251/1994 (άρθρο 5 περί της πώλησης και των εγγυήσεων καταναλωτικών αγαθών που υπόκεινται σε νομική εγγύηση) προβλέπει ότι τα προϊόντα πρέπει να είναι όπως περιγράφονται/συμφωνήθηκε, χωρίς ελαττώματα. Στο πλαίσιο της εκτιμώμενης διάρκειας ζωής του προϊόντος σας, τα νομικά σας δικαιώματα σας επιτρέπουν να προβαίνετε στα εξής:

- Εάν, στο πλαίσιο ισχύος της εμπορικής εγγύησης, η επισκευή του ελαττωματικού προϊόντος διαρκεί περισσότερες από δεκαπέντε (15) εργάσιμες ημέρες, έχετε το δικαίωμα προσωρινής αντικατάστασης του προϊόντος, για όσο διάστημα διαρκέσει η επισκευή.

- Για τουλάχιστον δύο έτη: συνεχής παροχή τεχνικών υπηρεσιών συντήρησης και επισκευής, καθώς και άμεση διάθεση ανταλλακτικών και άλλων (συμπληρωματικών) αγαθών, τα οποία απαιτούνται για τη χρήση του προϊόντος, ανάλογα με τον σκοπό χρήσης του.

- Έως και δεκατέσσερις (14) ημερολογιακές ημέρες από την παράδοση: Σε περιπτώσεις πώλησης εξ αποστάσεως (π.χ. διαδικτυακά/ηλεκτρονικό εμπόριο), δικαιούστε να ανακαλέσετε την πώληση χωρίς κυρώσεις και χωρίς αιτιολόγηση

Τα δικαιώματα που σχετίζονται με τις πωλήσεις εξ αποστάσεων υπόκεινται σε ορισμένες εξαιρέσεις. Για αναλυτικές πληροφορίες σχετικά με όλα τα παραπάνω, επισκεφθείτε τη διαδικτυακή τοποθεσία του Υπουργείου Ανάπτυξης και Επενδύσεων/Γενική Γραμματεία Προστασίας του Καταναλωτή στη διεύθυνση www.mindev.gov.gr ή καλέστε τη γραμμή καταναλωτών, στον αριθμό 1520.

1) ΠΕΔΙΟ ΕΦΑΡΜΟΓΗΣ ΚΑΙ ΟΡΟΙ ΤΗΣ ΕΓΓΥΗΣΗΣ

a) Ο Εγγυητής εκχωρεί την Εγγύηση για τα προϊόντα που αναφέρονται στην Ενότητα 1.β), τα οποία αγόρασε ο καταναλωτή από έναν πωλητή ή εταιρεία του Ομίλου KitchenAid, σε μια από τις χώρες του Ευρωπαϊκού Οικονομικού Χώρου, τη Μολδαβία, το Μαυροβούνιο, τη Ρωσία, την Ελβετία ή την Τουρκία.

b) Η περίοδος της Εγγύησης εξαρτάται από το αγορασθέν προϊόν και έχει ως εξής:

5KFP1318*, 5KFP1319* Διετής πλήρης εγγύηση από την ημερομηνία αγοράς.

c) Η περίοδος της Εγγύησης ξεκινάει την ημερομηνία αγοράς, δηλ. την ημερομηνία κατά την οποία ένας καταναλωτής αγόρασε το προϊόν από έναν αντιπρόσωπο ή μια εταιρεία του Ομίλου KitchenAid.

d) Η Εγγύηση καλύπτει την χωρίς ελαττώματα λειτουργία του προϊόντος.

e) Ο Εγγυητής παρέχει στον καταναλωτή τις ακόλουθες υπηρεσίες δυνάμει της παρούσας Εγγύησης, κατ' επιλογή του Εγγυητή, σε περίπτωση που προκύψει ελάττωμα στη διάρκεια ισχύος της Εγγύησης:

- Επισκευή του ελαττωματικού προϊόντος ή του εξαρτήματος προϊόντος ή

- Αντικατάσταση του ελαττωματικού προϊόντος ή του εξαρτήματος προϊόντος. Εάν ένα προϊόν δεν είναι πλέον διαθέσιμο, ο Εγγυητής δικαιούται να ανταλλάξει το προϊόν με ένα προϊόν ίσης ή υψηλότερης αξίας.

f) Εάν ο καταναλωτής επιθυμεί να απαιτήσει αποζημίωση δυνάμει της Εγγύησης, θα πρέπει να επικοινωνήσει με τα κέντρα επισκευών της KitchenAid για τη συγκεκριμένη χώρα, στη διαδικτυακή τοποθεσία www.kitchenaid.eu (Διεύθυνση email:

vrettos@sarafidisgroup.gr, Αριθμός τηλεφώνου: +00302 1094 78100) ή απευθείας με τον Εγγυητή, στη διεύθυνση KitchenAid Europa, Inc. Nijverheidslaan 3, Box 5, 1853 Strombeek-Bever, Belgium.

ΟΡΟΙ ΤΗΣ ΕΓΓΥΗΣΗΣ KITCHENAID ("ΕΓΓΥΗΣΗ")

g) Το κόστος επισκευής, συμπεριλαμβανομένων των ανταλλακτικών, καθώς και το κόστος αποστολής για την παράδοση ενός μη ελαττωματικού προϊόντος ή ενός εξαρτήματος προϊόντος βαρύνουν τον Εγγυητή. Ο Εγγυητής αναλαμβάνει επίσης το κόστος αποστολής για την επιστροφή του ελαττωματικού προϊόντος ή εξαρτήματος προϊόντος, εφόσον ο Εγγυητής ή το κέντρο επισκευών της KitchenAid για τη συγκεκριμένη χώρα ζήτησε την επιστροφή του ελαττωματικού προϊόντος ή εξαρτήματος προϊόντος. Ωστόσο, ο καταναλωτής αναλαμβάνει το κόστος της κατάλληλης συσκευασίας για την επιστροφή του ελαττωματικού προϊόντος ή εξαρτήματος προϊόντος.

h) Για να μπορέσει να απαιτήσει αποζημίωση δυνάμει της Εγγύησης, ο καταναλωτής πρέπει να προσκομίσει την απόδειξη ή το τιμολόγιο αγοράς του προϊόντος.

2) ΠΕΡΙΟΡΙΣΜΟΙ ΤΗΣ ΕΓΓΥΗΣΗΣ

a) Η Εγγύηση ισχύει μόνο για προϊόντα που χρησιμοποιούνται για ιδιωτικούς σκοπούς και όχι για επαγγελματικούς ή εμπορικούς σκοπούς.

b) Η Εγγύηση δεν ισχύει σε περίπτωση φυσιολογικής φθοράς, ακατάλληλης χρήσης ή κατάχρησης, αδυναμίας τήρησης των οδηγιών χρήσης, χρήσης του προϊόντος σε λανθασμένη τιμή ηλεκτρικής τάσης, εγκατάσταση και λειτουργία κατά παράβαση των ισχυόντων ηλεκτρολογικών κανονισμών και άσκησης καταπόνησης (π.χ. χτυπήματα).

c) Η Εγγύηση δεν ισχύει σε περίπτωση τροποποίησης ή μετατροπής του προϊόντος, π.χ. μετατροπές προϊόντων 120 V σε προϊόντα 220-240 V.

d) Η παροχή των υπηρεσιών της Εγγύησης δεν παρατείνει την περίοδο της Εγγύησης ούτε συνιστά την έναρξη μιας νέας περιόδου Εγγύησης. Η περίοδος της Εγγύησης για εγκατεστημένα ανταλλακτικά λήγει ταυτόχρονα με τη λήξη της περιόδου Εγγύησης ολόκληρου του προϊόντος.

Μετά την λήξη της περιόδου Εγγύησης ή για προϊόντα για τα οποία δεν ισχύει η Εγγύηση, τα κέντρα εξυπηρέτησης πελατών της KitchenAid εξακολουθούν να είναι διαθέσιμα για ερωτήσεις και πληροφορίες των τελικών καταναλωτών. Περισσότερες πληροφορίες θα βρείτε επίσης στη διαδικτυακή τοποθεσία μας: www.kitchenaid.eu

ΔΗΛΩΣΗ ΠΡΟΪΟΝΤΟΣ

Δηλώστε τώρα τη νέα σας συσκευή KitchenAid στη διεύθυνση: <http://www.kitchenaid.eu/register>

DELAR OCH FUNKTIONER

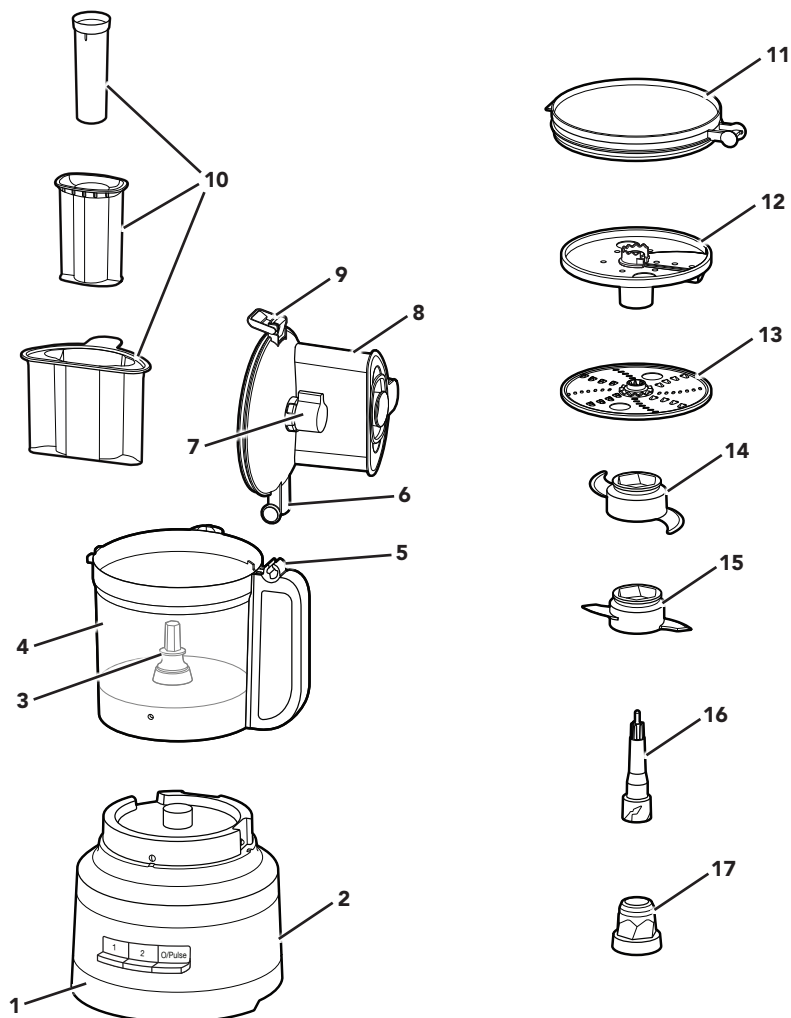

- | | | | |
|---|--|----|---|
| 1 | Kraftigbasenhet | 10 | 3-i-1-matare |
| 2 | Förvaring av strömladd (visas inte) | 11 | Lock till förvaring i kyl |
| 3 | Drivtapp | 12 | Externt justerbar strimlingsdiska (tunn till tjock) |
| 4 | Arbetskål på 3,1 liter | 13 | Vändbar skiva för fin/medelgrov rivning |
| 5 | Gångjärn till handtag | 14 | Universell rostfri stålkniv |
| 6 | Gångjärn till lock | 15 | Degkniv |
| 7 | Vred för skivning | 16 | Enhetsadapter (övre) |
| 8 | Lock till arbetskålen med 3-i-1-påmatarrör | 17 | Enhetsadapter (nedre) |
| 9 | Lockspärr | | |

DELAR OCH FUNKTIONER

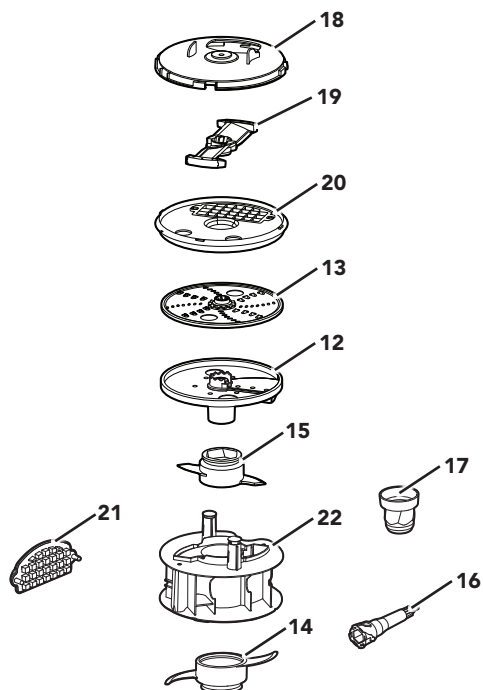

18 Lock till tärningssats

19 Tärningskniv

20 Basenhet till tärningssats

21 Rengöringsverktyg för tärningssats

22 Förvaringsfack

TILLBEHÖRSGUIDE

Tillbehör	Medföljer modellen	
	5KFP1319*	5KFP1318*
Externt justerbar skiva	•	•
Förvaringsfack	•	•
Bred öppning	•	•
3-i-1-matarrör	•	•
Universalkniv	•	•
Degkniv	•	•
Tunn och medelgrov strimling	•	•
Förvaringslock	•	
Tärningssats	•	

PRODUKTSÄKERHET

Din och andras säkerhet är mycket viktig.

Vi har lagt in flera säkerhetsföreskrifter i manualen och på din produkt.

Läs och följ alla säkerhetsföreskrifter.



Varningssymbolen ser ut så här.

Den uppmärksammar dig på eventuella risker som kan döda eller skada dig och andra.

Alla säkerhetsmeddelanden finns att hitta efter varningssymboler som innehåller antingen ordet "FARA" eller "VARNING". Dessa ord betyder:



Du kan dödas eller skadas allvarligt om du inte omedelbart följer instruktionerna.



Du kan dödas eller skadas allvarligt om du inte följer instruktionerna.

Alla säkerhetsanvisningar kommer att tala om den eventuella risken för dig, tala om hur risken för skada kan minskas och tala om för dig vad som kan hända om instruktionerna inte följs.

VIKTIGA SÄKERHETSFÖRESKRIFTER

Vid användning av elektriska apparater ska alltid grundläggande säkerhetsregler följas bland annat följande:

1. Läs alla instruktioner. Om apparaten används felaktigt kan det leda till personskador.
2. Undvik elektriska stötar genom att aldrig lägga foodprocessorn i vatten eller annan vätska.
3. Den här apparaten är inte avsedd att användas av personer (inkl. barn) med reducerad fysisk, känslomässig eller mental förmåga eller bristande erfarenhet och kunskap, såvida de inte fått vägledning eller instruktioner om användning av apparaten av en person som ansvarar för deras säkerhet. Håll apparaten under noggrann uppsyn när den används av eller i närheten av barn.
4. Stäng AV apparaten och koppla sedan loss den från eluttaget när den inte används, före montering eller demontering av delar och före rengöring. Koppla loss den genom att ta tag i stickkontakten och dra ut den ur eluttaget. Dra aldrig i själva nätsladden.
5. Undvik kontakt med rörliga delar.
6. Använd aldrig en apparat med skadad nätsladd eller stickkontakt, som inte fungerar korrekt eller som har tappats eller har skadats på något sätt. Returnera apparaten till närmaste auktoriserade servicecenter för undersökning, reparation eller elektrisk eller mekanisk justering.
7. Användning av delar som inte rekommenderas eller säljs av KitchenAid kan leda till brand, elektriska stötar eller personskador.
8. Använd inte utomhus.
9. Låt inte sladden hänga över en bordskant eller liknande.
10. Håll händer och redskap på avstånd från knivar eller skivor i rörelse när du bearbetar mat för att minska risken för allvarlig personskada eller skador på foodprocessorn. En slickepott eller liknande redskap kan användas, men endast när foodprocessorn inte är igång.

PRODUKTSÄKERHET

11. Knivbladen är vassa. Var försiktig. Var försiktig när du hanterar de vassa knivbladen, när du tömmer skålen och vid rengöring.
12. Placera aldrig knivbladet eller skivor på basenheten utan att sätta fast skålen ordentligt.
13. Se till att locket sitter säkert på plats innan du använder foodprocessorn.
14. Mata aldrig in mat för hand. Använd alltid mataren.
15. Försök inte att koppla bort lockets spärrmekanism.
16. Fyll inte skålen över den markerade maxgränsen (eller den angivna kapaciteten) för att undvika risk för personskador till följd av skador på locket eller skålen.
17. Se till att barn inte leker med apparaten
18. Lämna aldrig produkten obevakad när den är i drift.
19. Endast för EU: Den här apparaten får inte användas av barn. Håll apparaten och nätsladden utom räckhåll för barn.
20. Endast för EU: Apparaten kan användas av personer med nedsatt fysisk, sensorisk eller mental kapacitet eller med bristande erfarenhet och kunskap, om de får vägledning eller instruktioner om hur apparaten används på ett säkert sätt och om de förstår de faror som kan uppstå. Barn får inte leka med apparaten.
21. Om nätsladden är skadad måste den bytas ut av tillverkaren, dennes serviceagent eller annan kvalificerad person för att undvika fara.
22. Var försiktig när du håller het vätska i foodprocessorn. Det kan bildas ånga och het vätska kan pressas ut.
23. I avsnittet ”Skötsel och rengöring” finns instruktioner för hur du rengör ytor som varit i kontakt med livsmedel.
24. Den här apparaten är avsedd att användas i hushåll och liknande tillämpningar, till exempel:
 - i personalkök i affärer, på kontor eller i andra arbetsmiljöer
 - på bondgårdar
 - på hotell eller motell och i andra typer av bostadsmiljöer, eller
 - i miljöer av bed and breakfast-typ.

SPARA DE HÄR INSTRUKTIONERNA

Instruktioner finns också tillgängliga online, besök vår webbplats på:
www.KitchenAid.eu

PRODUKTSÄKERHET

KRAV PÅ ELEKTRISK UTRUSTNING

Spänning: 220-240 V~

Frekvens: 50-60 Hz

OBS! Den här foodprocessorn är utrustad med en polariserad kontakt (ett blad är bredare än det andra). För att minska risken för elektriska stötar passar kontakten endast på ett sätt i ett polariserat uttag. Om kontakten inte passar in helt i uttaget ska du vända på den. Om den ändå inte passar kontaktar du en behörig elektriker. Modifiera inte stickkontakten på något sätt.

SOPSORTERING AV FÖRPACKNINGSMATERIALET

Förpackningsmaterialet är återvinningsbart och märkt med återvinningssymbolen . De olika delarna av förpackningen måste därför kasseras på ett ansvarsfullt sätt och i enlighet med lokala riktlinjer för återvinning.

AVFALLSHANTERING AV ELEKTRISK UTRUSTNING

Återvinning av produkten

– Den här produkten är märkt enligt EU-direktivet rörande avfall från elektrisk och elektronisk utrustning (Waste Electrical and Electronic Equipment, WEEE).

– Genom att slänga den här produkten på ett korrekt sätt bidrar du till att värna om miljö och hälsa.



– Om symbolen  finns på produkten eller i den medföljande dokumentationen får den inte slängas i hushållssoporna utan måste lämnas till en återvinningsstation och sorteras som elavfall.

Mer detaljerad information om hantering, återvinning och återanvändning av den här produkten kan du få från lokala myndigheter, avfallsentreprenören eller från butiken där du köpte produkten.

FÖRSÄKRAN OM ÖVERENSSTÄMMELSE (EU)

Denna utrustning har utformats, konstruerats och distribuerats i enlighet med säkerhetskraven i EG-direktiven: Lågspänningsdirektivet 2014/35/EU, EMC-direktivet 2014/30/EU, och RoHS-direktivet 2011/65/EU och med följande ändringar.

KOMMA IGÅNG

GUIDE FÖR VAL AV TILLBEHÖR

Åtgärd	Inställning	Livsmedel	Tillbehör
Hacka	1 eller Pulse	Ost Choklad Frukt Färska örter	Universell rostfri stålkniv
Mala eller purea	2 eller Pulse	Nötter Tofu Grönsaker Nötkött***	
Mixa	1	Pastasås Pesto Salsa Såser Smeter	
Skiva (tunn till tjock)	1	Frukt (mjuk) Potatis Tomater Grönsaker (mjuka)	Externt justerbar strimlingsskiva
	2	Ost Frukt (hård) Grönsaker (hårda)	
Riva (fint till medel)	1	Potatis Grönsaker (mjuka)	Vändbar skiva för fin/ medelgrov rivning
	2	Kål Ost Choklad Frukt (hårda) Grönsaker (hårda)	
Tärna	1	Potatis Grönsaker Frukt Ost	Tärningssats
Knåda	1	Jäst** Deg**	Degkniv

OBS! Använd inte apparaten i mer än 3 minuter. Efter 3 minuter måste apparaten svalna så att den inte överhettas.

*För dessa ingredienser bör du inte tillreda större mängder än 500 g (¼ arbetsskål) med universalkniven av rostfritt stål.

**För dessa ingredienser bör du inte tillreda större mängder än 384 g.

***Tillred inte mer än 225 g. Hacka nötköttet i 1 cm stora kuber innan du lägger det i skålen.

PRODUKTMONTERING

Före första användning

Innan du använder foodprocessorn för första gången ska du diska alla delar och tillbehör för hand eller i diskmaskinen (se avsnittet "Skötsel och rengöring").

OBS! Foodprocessorn är utformad så att alla tillbehör kan förvaras i arbetsskålen.

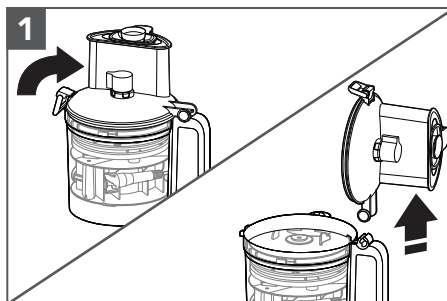

1
Lyft upp lockspärren för att låsa upp locket. Luta locket på arbetsskålen bakåt och lyft det rakt upp så att locket gångjärn dras ut från handtagets gångjärn.

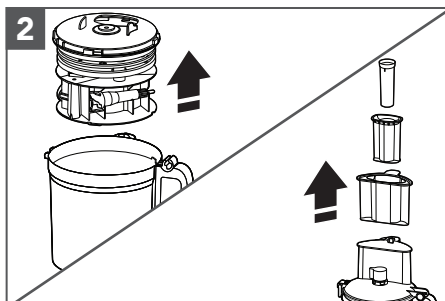

2
Ta bort alla delar och tillbehör från arbetsskålen och lyft ut matningsröret.

VIKTIGT! Placera foodprocessorn på en torr, plan bänkskiva med reglagen vända framåt. Koppla inte in foodprocessorn i eluttaget innan den är helt hopmonterad.

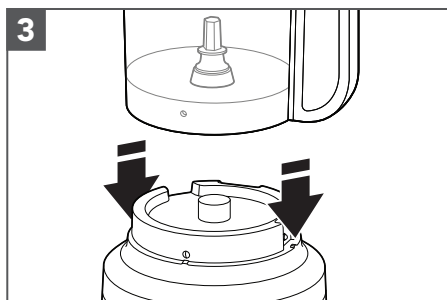

3
Placera arbetsskålen på sockeln och passa in handtaget med den upphöjda knappen på basenhetens högra sida. Skålen klickar på plats och ska ligga tätt mot basen när den är rätt inriktad.

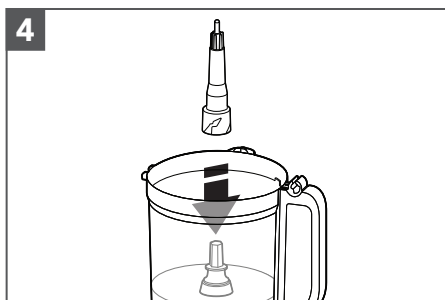

4
Placera enhetsadaptern i arbetsskålen och sänk ned den på drivtappen.

PRODUKTMONTERING

OBS! För att underlätta monteringen ska du montera önskad kniv eller skiva innan du sätter fast arbetsskålens lock.

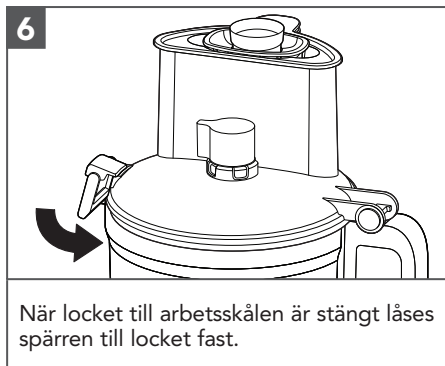
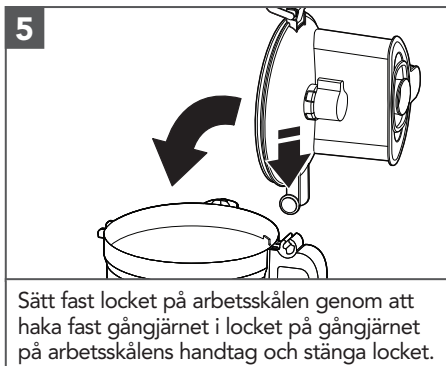

OBS! Foodprocessorn fungerar inte om inte locket till arbetsskålen är helt stängt och den stora mataren sitter på plats samt arbetsskålen sitter ordentligt på basenheten.

MONTERA UNIVERSALSKÄRKNIVEN ELLER DEGKNIVEN

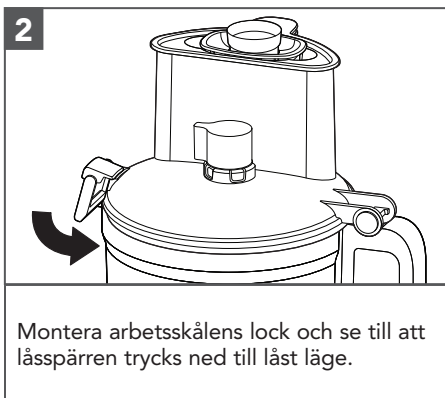

PRODUKTMONTERING

SÄTTA I DEN EXTERNT JUSTERBARA SKÄRSKIVAN

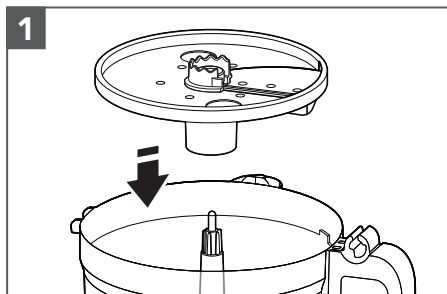

Håll skärskivan i fingregreppen och sänk ned den på enhetsadaptern.

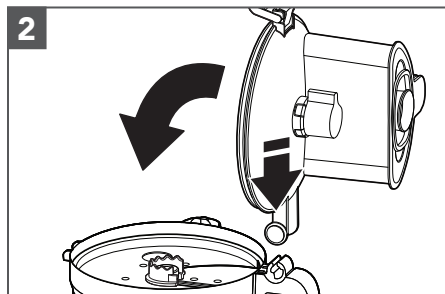

Sätt fast locket på arbetsskålen genom att haka fast gångjärnet i locket på gångjärnet på arbetsskålens handtag och stänga locket.

TIPS! Du kan behöva justera enhetsadaptern med en liten vridning på drivaxeln tills den kommer på plats. Se till att justeringsreglaget är i läge "0" för att underlätta installationen.

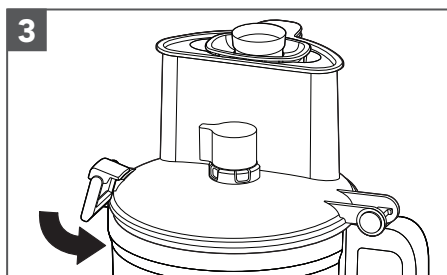

När locket till arbetsskålen är stängt låses spärren till locket fast.

OBS! Foodprocessorn fungerar inte om inte locket till arbetsskålen är helt stängt och arbetsskålen sitter ordentligt på basenheten.

JUSTERA SKIVTJOCKLEKEN

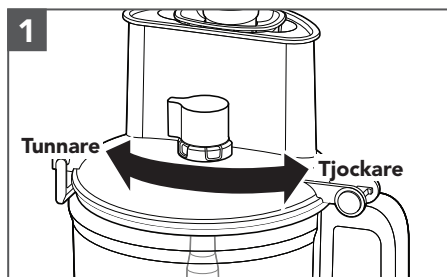

Ställ in önskad tjocklek genom att vrida vredet åt vänster för tunnare skivor eller åt höger för tjockare skivor.

OBS! Det här vredet fungerar endast med den externt justerbara skärskivan. Driften påverkas inte av tjockleksinställningar med andra skivor eller knivar monterade.

PRODUKTMONTERING

INSTALLERA TÄRNINGSSATSEN

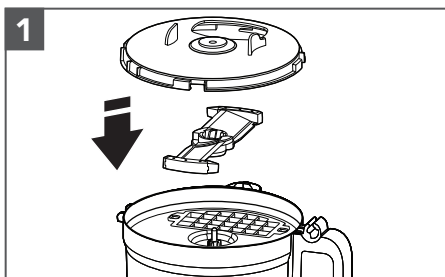

Placera basenheten till tärningssatsen, kniven (textsidan uppåt) och locket i arbetsskålen när arbetsskålen är borttagen från basenheten.

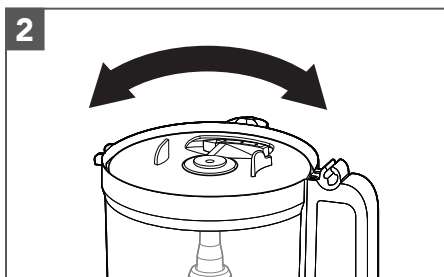

Rikta in locket till tärningssatsen med matningsbanan med bred öppning.

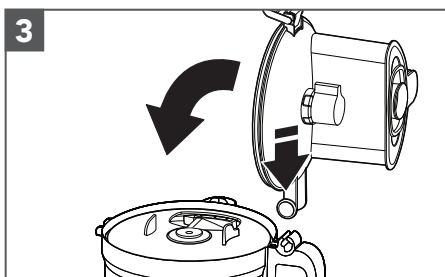

Placera locket till arbetsskålen på arbetsskålen. Ta ut ett litet eller medelstort matarrör. Lägg in maten som ska tärnas.

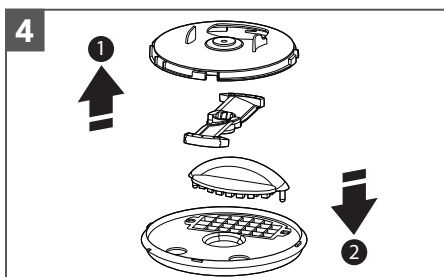

När maten har tärnats tar du bort locket till arbetsskålen, locket till tärningssatsen och tärningskniven och sätter sedan in rengöringsverktyget för tärningssatsen i basenheten till tärningssatsen och trycker in eventuell extra mat genom nätet.

PRODUKTANVÄNDNING

! VARNING



Se upp för de roterande knivbladen.

Använd alltid påmataren.

Håll fingrarna borta från öppningarna.

Förvaras utom räckhåll för barn.

I annat fall finns risk för att skärskador uppstår eller fingrarna skärs av.

Innan du använder foodprocessorn ska du se till att arbetsskålen, knivarna/skivan och arbetsskålens lock är korrekt monterade på basenheten (se avsnittet "Montera produkten").

PRODUKTANVÄNDNING

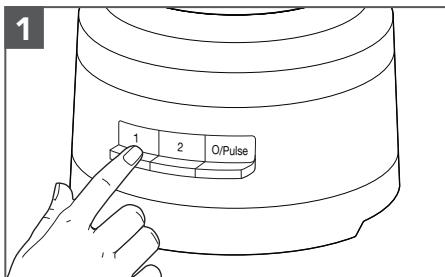

Slå på apparaten genom att trycka på 1 eller 2. Foodprocessorn går kontinuerligt och indikatorlampan lyser.

Stäng av apparaten genom att trycka på 1 eller 2 igen, eller tryck på O/Pulse.

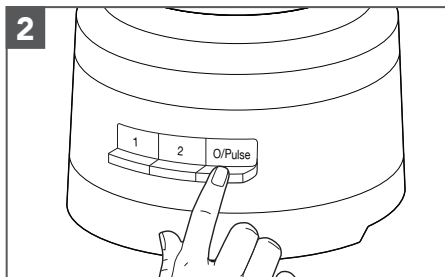

Så här använder du pulsfunktionen:

Tryck på O/Pulse för korta bearbetningar eller håll intryckt för längre bearbetningar. Pulsfunktionen kan bara köras på hastighet 2. Foodprocessorn stängs av när du släpper knappen O/Pulse.

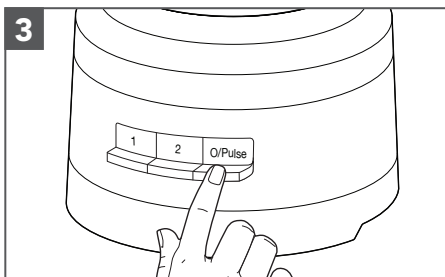

När du är klar trycker du på knappen O/Pulse. Indikatorlampan slocknar och kniven eller skivan stannar långsamt.

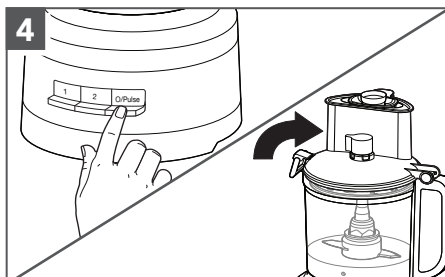

Vänta tills kniven eller skivan har stannat helt innan du tar bort locket till arbetsskålen. Se till att du stänger av foodprocessorn innan du tar bort skyddet till arbetsskålen eller kopplar bort foodprocessorn.

ANVÄNDA 3-I-1-MATARRÖRET

3-i-1-matarröret har en tredelad matare.

Använd hela matarröret och den stora mataren för att bearbeta stora bitar.

OBS! Enheten startar inte om mat fylls på i det stora matarröret ovanför maxstrecket.

Använd den medelstora mataren i matarröret för att bearbeta mindre bitar.

Använd den lilla mataren för att skiva eller riva de minsta och tunnaste bitarna.

Använd dropphålet i den lilla mataren för att långsamt hålla olja eller andra flytande ingredienser i arbetsskålen.



3-delad matare

DEMONTERA PRODUKTEN

TA UT BEARBETAD MAT

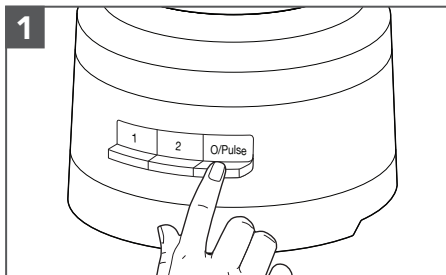

Stäng av foodprocessorn: Tryck på knappen O/Pulse och koppla ur foodprocessorn innan du monterar isär den.

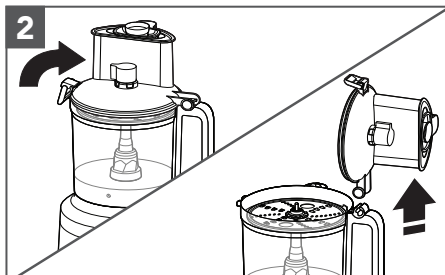

Lyft upp lockspärren för att låsa upp arbetskålens lock och lyft sedan upp locket för att ta bort det.

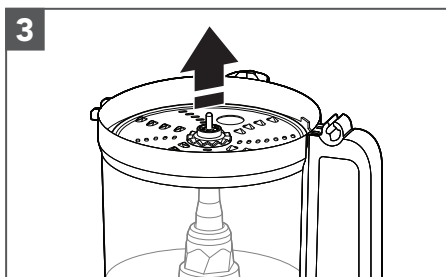

Om du använder en skiva ska den avlägsnas innan du tar bort skålen. Håll skivan i de två fingerhålen och lyft den rakt upp.

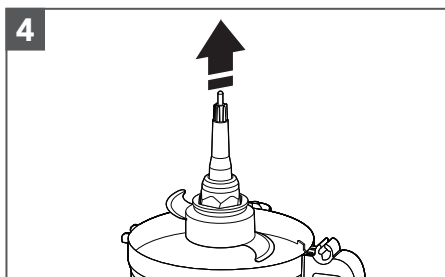

Ta bort enhetsadaptern och universalbladet, om du använder ett sådant. Kniven sitter kvar på enhetsadaptern när du tar bort adaptern.

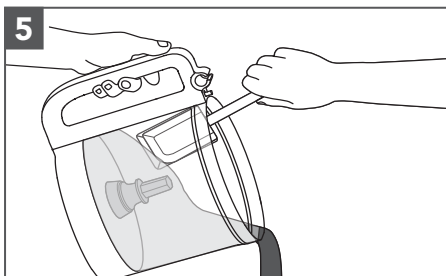

Lyft av arbetskålen från basenheten för att ta bort mat från skålen med en slickepott.

SKÖTSEL OCH RENGÖRING

VIKTIGT! Den BPA-fria skålen kräver särskild hantering. Om du väljer att använda en diskmaskin istället för handdisk, ska du följa dessa anvisningar.

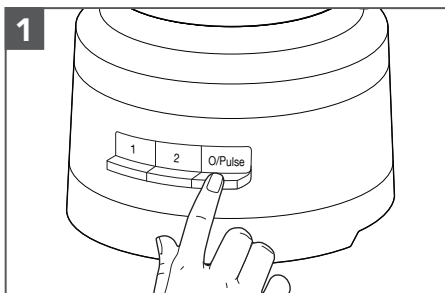

Tryck på knappen O/Pulse och koppla sedan ur foodprocessorn innan du rengör den.

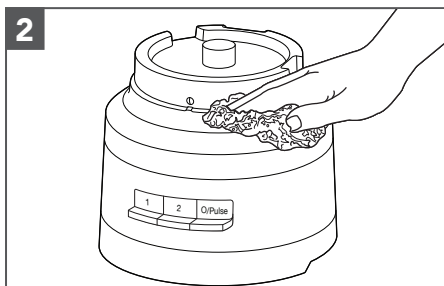

Torka av basenheten och sladden med en varm och fuktig trasa. Torka noggrant med en mjuk trasa. Använd inte diskmedel med slipmedel eller skursvampar. Sänk inte ned basenheten i vatten eller annan vätska.

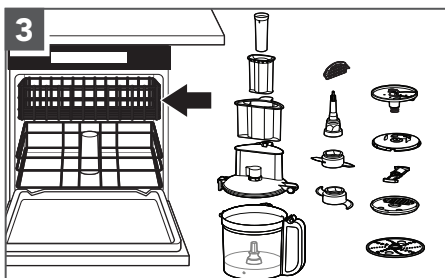

Alla delar kan diskas på den översta hyllan i en diskmaskin. Undvik att lägga skålen på sidan. Torka alla delar ordentligt efter diskning. Använd en skonsam diskcykel, t.ex. normal. Undvik cykler med hög temperatur.

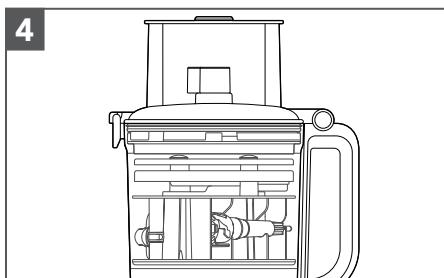

Du kan förvara upp till två knivar och tre skivor samt enhetsadaptorn i arbetsskålen genom att använda förvaringsfacket i skålen när foodprocessorn inte används. Linda nätsladden runt sladdhållaren på basenhetens undersida och fäst sedan kontakten genom att fästa den i höljet.

OBS! Om du diskar foodprocessors delar för hand måste du undvika att använda slipande rengöringsmedel eller skursvampar. De kan repa arbetsskålen och locket eller göra dem matta.

FELSÖKNINGSGUIDE

Problem	Lösning
Om foodprocessorn inte fungerar korrekt eller slutar fungera kontrollerar du följande:	Kontrollera att foodprocessorn är ordentligt ansluten till ett jordat eluttag.
	Se till att skålen och locket är rätt riktade och fastlåsta.
	Har du tryckt på mer än en knapp samtidigt?
	Dra ur kontakten till foodprocessorn och anslut den sedan till uttaget igen.
Har säkringen i elkretsen till foodprocessorn löst ut?	Se till att kretsen är sluten om du använder en kretsbytare.
Foodprocessorn kan behöva svalna till rumstemperatur:	Om hastighetslampan släcks och lampan O/Pulse blinkar väntar du tills lampan O/Pulse släcks och försöker igen. Det kan ta 5–15 minuter innan foodprocessorn har svalnat helt.
Motorn kan vara låst:	Om hastighetslampan är tänd medan lampan O/Pulse blinkar trycker du på knappen O/Pulse för att återställa motorn.
Om foodprocessorn inte strimlar eller skivar som den ska:	Se till att skivans sida med upphöjda knivar är vänd uppåt på enhetsadaptern.
	Se till att ingredienserna är lämpliga för att skivas eller strimlas.
	Se till att skivan är placerad i processläget (nära skålens överdel) och inte i förvaringsläget (lågt och inuti skålen).
Om arbetsskålens lock inte stängs när du använder skivan:	Se till att skivan är rätt monterad och korrekt placerad på enhetsadaptern.
Om du inte kan lösa problemet:	Se avsnittet "Garantivillkor för KitchenAid ("garanti")". Lämna inte tillbaka foodprocessorn till återförsäljaren. Återförsäljare tillhandahåller inte service.

GARANTIVILLKOR FÖR KITCHENAID ("GARANTI")

KitchenAid Europa, Inc., Nijverheidslaan 3, Box 5, 1853 Stromik-Bever, Belgien ("garantiutfärdare") beviljar slutkunden, som är konsument, en garanti i enlighet med följande villkor.

Garantin gäller utöver och påverkar inte slutanvändarens lagstadgade garantirättigheter gentemot återförsäljaren av produkten. I korthet gäller Konsumentköpslagen (1990:932) som anger att produkter vid leverans måste vara ändamålsenliga, lämpligt förpackade och av tillfredsställande kvalitet enligt beskrivning. Dina juridiska rättigheter berättigar dig till följande om produkten har några defekter och anses vara felaktig (dvs. inte i enlighet med vad som beskrivs ovan vid tidpunkten för leveransen):

- Upp till sex månader: Eventuella defekter som uppstår inom sex månader antas i allmänhet ha funnits vid leveranstillfället och i de flesta fall har du rätt att få din produkt reparerad, levererad på nytt eller få ersättning för reparation eller upphävande av köpet. Du kan också ha rätt att hålla inne betalningen eller få skadestånd.

- Upp till tre år: När ett fel uppstår måste du meddela säljaren om detta inom rimlig tid och visa att felet fanns när produkten levererades (därför följer att produkten var felaktig). Då har du i de flesta fall rätt att få produkten reparerad, levererad eller få ersättning för reparation eller upphävande av köpet. Du kan också ha rätt att hålla inne betalningen eller få skadestånd.

Dessa rättigheter gäller med vissa undantag. Mer information finns på Konsumentverkets webbplats www.konsumentverket.se eller på 0771-42 33 00.

1) OMFATTNING OCH VILLKOR FÖR GARANTI

a) Garantiutfärdaren beviljar garanti för de produkter som nämns i avsnitt 1.b) som en konsument har köpt från en återförsäljare eller ett företag i KitchenAid Group inom länderna i Europeiska ekonomiska samarbetsområdet, Moldavien, Montenegro, Ryssland, Schweiz eller Turkiet.

b) Garantitiden beror på vilken produkt som köpts och är följande:

5KFP1318*, 5KFP1319* Två års fullständig garanti räknat från inköpsdatum.

c) Garantiperioden inleds på inköpsdatum, dvs. det datum då en kund köpte produkten från en återförsäljare eller ett företag i KitchenAid-Group.

d) Garantin omfattar produkt utan defekter.

e) Garantiutfärdaren ska tillhandahålla följande tjänster till kunden enligt denna garanti, enligt garantiutfärdarens gottfinnande, om en defekt uppstår under garantiperioden:

- Reparation av den defekta produkten eller produktdelen, eller

- utbyte av den defekta produkten eller produktdelen. Om en produkt inte längre är tillgänglig har garantiutfärdaren rätt att byta ut produkten mot en produkt med samma eller högre värde.

f) Om kunden vill göra anspråk enligt garantin måste kunden kontakta den landsspecifika kundtjänsten för KitchenAid eller garantiutfärdaren direkt på KitchenAid Europa, Inc. Nijverheidslaan 3, Box 5, 1853 Strobeeek-Bever, Belgien, e-postadress: CONSUMERCARE.SE@kitchenaid.eu/ telefonnummer: **00 800 381 040 26**

GARANTIVILLKOR FÖR KITCHENAID ("GARANTI")

g) Kostnaderna för reparation, inklusive reservdelar samt portokostnader för leverans av en felfri produkt eller produkt-del ska betalas av garantiutfärdaren. Garantiutfärdaren ska också betala portokostnaderna för retur av den defekta produkten eller produkt-delen om den defekta produkten om garantiutfärdaren eller den landsspecifika kundtjänsten för KitchenAid begär att den defekta produkten eller produkt-delen returneras. Kunden ska dock betala kostnader för lämplig förpackning för retur av den defekta produkten eller produkt-delen.

h) För att kunna göra anspråk enligt garantin måste kunden visa upp kvitto eller faktura för inköp av produkten.

2) BEGRÄNSNINGAR AV GARANTIN

a) Garantin gäller endast produkter som används för privat bruk och inte för yrkesmässiga eller kommersiella ändamål.

b) Garantin gäller inte vid normalt slitage, felaktig eller olämplig användning, underlåtenhet att följa anvisningarna för användning, användning av produkten vid fel elektrisk spänning, installation och drift i strid med gällande elektriska föreskrifter och hårdhänt hantering (t.ex. slag).

c) Garantin gäller inte om produkten har modifierats eller konverterats, t.ex. konvertering av 120 V-produkter till 220–240 V-produkter.

d) Tillhandahållandet av garantitjänster förlänger inte garantiperioden och initierar inte heller början på en ny garantiperiod. Garantiperioden för installerade reservdelar upphör samtidigt som garantiperioden för hela produkten.

Efter att garantiperioden löpt ut eller för produkter där garantin inte gäller är slutkunden fortfarande tillgång till kundtjänst för KitchenAid vid frågor och för information. Mer information finns även på vår webbplats: www.kitchenaid.eu

PRODUKTREGISTRERING

Registrera din nya KitchenAid-apparat nu: <http://www.kitchenaid.eu/register>

DELER OG FUNKSJONER

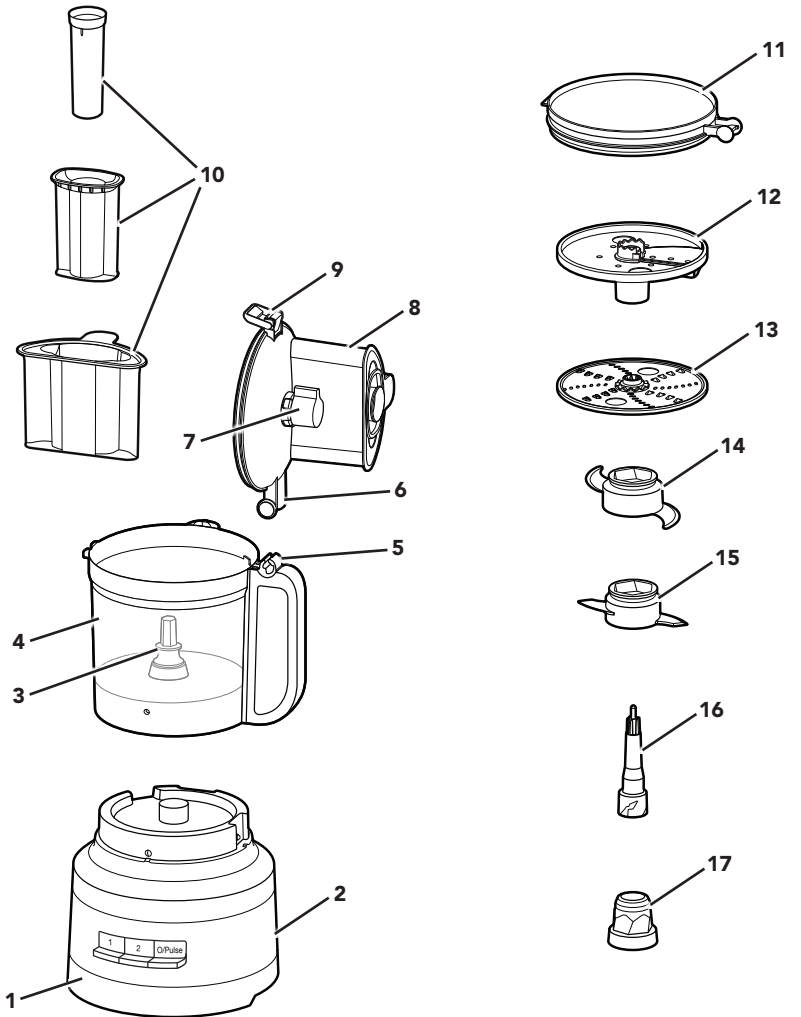

- | | | | |
|---|---|----|--|
| 1 | Kraftig sokkel | 10 | 3-i-1-matstapper |
| 2 | Strømledning og ledningsoppbevaring (ikke vist) | 11 | Kjøleskapslokk |
| 3 | Skiveholder | 12 | Ekstern justerbar kutteskive (tynn til tykk) |
| 4 | 3,1 l (13 kopper) arbeidsbolle | 13 | Justerbar fin/medium riveskive |
| 5 | Hengslet håndtak | 14 | Flerfunksjonell kniv i rustfritt stål |
| 6 | Hengslet lokk | 15 | Eltekniv |
| 7 | Skjærekontrollhjul | 16 | Akseladapter (øvre) |
| 8 | Lokk til arbeidsbolle med 3-i-1-materør | 17 | Akseladapter (nedre) |
| 9 | Lokk med hengsel | | |

DELER OG FUNKSJONER

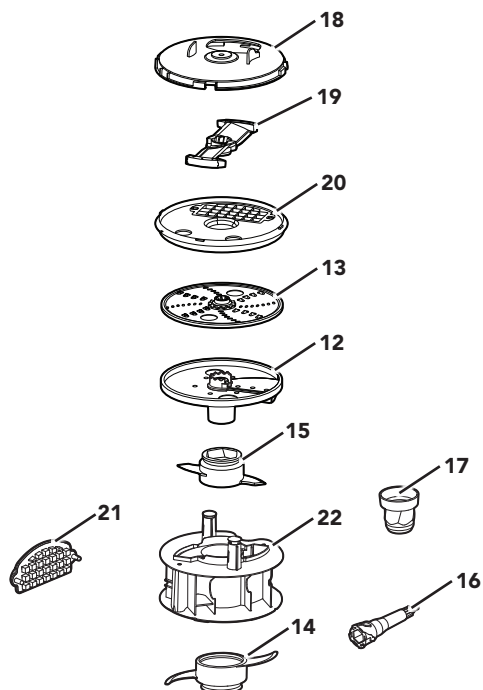

18 Deksel til kuttesett

19 Terningkniv

20 Sokkel til kuttesett

21 Rengjøringsverktøy til kuttesett

22 Oppbevaringsboks

TILBEHØRSVEILEDNING

Tilbehør	Følger med modellen	
	5KFP1319*	5KFP1318*
Utvendig justerbar kutter	•	•
Oppbevaringsboks	•	•
Bred åpning	•	•
3-i-1-materør	•	•
Flerfunksjonell kniv	•	•
Eltekniv	•	•
Tynn og middels riving	•	•
Oppbevaringslokk	•	
Kuttesett	•	

Din og andres sikkerhet er svært viktig.

Vi har satt inn en rekke sikkerhetanvisninger i denne bruksanvisningen og på utstyret. Les alltid sikkerhetsanvisningene og følg dem nøye.



Dette er varselsymbolet.

Dette symbolet gjør deg oppmerksom på mulige farer som kan ta livet av eller skade deg eller andre.

Alle sikkerhetsanvisninger følger etter varselsymbolet og ordet "FARE" eller "ADVARSEL". Disse ordene betyr:

 **FARE**

Du kan dø eller bli alvorlig skadet hvis du ikke umiddelbart følger anvisningene.

 **ADVARSEL**

Du kan dø eller bli alvorlig skadet hvis du ikke følger anvisningene.

Alle sikkerhetsanvisninger angir hvilken potensiell fare det gjelder, hvordan du reduserer risikoen for skade, og hva som kan skje hvis du ikke følger instruksjonene.

VIKTIGE FORHOLDSREGLER

Grunnleggende forholdsregler skal alltid etterfølges ved bruk av elektriske apparater, inkludert følgende:

1. Les gjennom alle instruksjoner. Feil bruk av apparatet kan føre til personskader.
2. Hvis du senker foodprosessoren i vann eller annen væske, kan du bli utsatt for elektrisk støt.
3. Dette apparatet må ikke brukes av personer med redusert fysiske, sansemessige eller mentale evner eller uten erfaring og kunnskap – deriblant barn – med mindre de er under tilsyn og får veiledning i å bruke apparatet av en person som har ansvar for deres sikkerhet. Det er nødvendig med tett oppfølging når apparatet brukes av eller i nærheten av barn.
4. Slå AV apparatet og trekk ut ledningen når apparatet ikke er i bruk, før montering, ved demontering av deler eller før rengjøring. For å koble fra drar du i støpselet og trekker det ut av stikkkontakten. Ikke trekk i strømledningen.
5. Unngå kontakt med deler i bevegelse.
6. Ikke bruk apparater med skadet ledning eller støpsel, etter at apparatet har hatt funksjonssvikt, eller hvis det har falt ned eller blitt skadet på noen måte. Returner apparatet til nærmeste autoriserte servicesenter for undersøkelse, reparasjon eller elektrisk eller mekanisk justering.
7. Bruk av tilbehør som ikke anbefales eller selges av KitchenAid, kan føre til brann, elektrisk støt eller skade.
8. Ikke bruk utendørs.
9. Ikke la ledningen henge over kanten på bordet eller benken.
10. For å redusere faren for alvorlige personskader eller skade på foodprosessoren må du holde fingre og redskaper unna bevegelige kniver og skiver når du tilbereder mat. Du kan bruke en skraper, men kun når foodprosessoren ikke er i gang.
11. Kniven er skarp. Behandles med forsiktighet. Vær forsiktig når du håndterer skjærebbladene, tømmer bollen og rengjør enheten.

PRODUKTSIKKERHET

12. For å redusere risikoen for personskade må du aldri plassere skjærekniven eller skivene på sokkelen uten at bollen først er satt på riktig.
13. Kontroller at dekselet er låst på plass før du bruker foodprosessen.
14. Mat aldri ingredienser for hånd. Bruk alltid matskyffelen.
15. Ikke prøv å bryte opp dekselets låsemekanisme.
16. Unngå å fylle bollen over den merkede maksimumslinjen (eller den oppgitte kapasiteten) siden dette kan føre til skade på dekselet eller bollen.
17. Barn bør være under tilsyn for å sikre at de ikke leker med apparatet
18. La aldri apparatet være uten tilsyn når det er i bruk.
19. Gjelder bare for EU-land: Dette apparatet må ikke brukes av barn. Oppbevar apparat og ledning utilgjengelig for barn.
20. Gjelder bare for EU-land: Apparatene kan brukes av personer med reduserte fysiske, sansemessige eller mentale evner, eller mangel på erfaring og kunnskap, hvis de har fått innføring i eller anvisninger om sikker bruk av apparatet, og forstår farene vedrørende bruken. Barn skal ikke leke med apparatet.
21. Hvis strømledningen er skadet, må den skiftes ut av produsenten, serviceagenten eller lignende kvalifiserte personer for å unngå en fare.
22. Vær forsiktig hvis varm væske blandes i foodprosessen, da plutselig dampdannelse kan forårsake sprut.
23. Se delen Vedlikehold og rengjøring for anvisninger om rengjøring av overflatene i kontakt med mat.
24. Dette apparatet er tiltenkt bruk i husholdninger og lignende omgivelser, som
 - i kjøkkenområder for ansatte på kontorer, i butikker eller andre arbeidsmiljøer
 - i gårdshus
 - av kunder på hoteller, moteller og andre boligmiljøer
 - i Bed-and-Breakfast-type miljøer

TA VARE PÅ DENNE BRUKSANVISNINGEN

Instruksjoner er også tilgjengelige på Internett. Gå til nettsiden vår på:
www.KitchenAid.eu

PRODUKTSIKKERHET

KRAV TIL STRØMFORSYNING

Spenning: 220–240 V

Frekvens: 50–60 Hz

MERK: Denne foodprosessen er utstyrt med et polarisert støpselet (et blad er bredere enn det andre). For å redusere sjansen for elektrisk støt er det bare én vei støpselet passer i en polarisert stikkontakt. Hvis støpselet ikke passer helt i stikkontakten, snu støpselet. Hvis den fremdeles ikke passer, må du kontakte en kvalifisert elektriker. Støpselet må ikke på noen måte forandres.

KASSERING AV INNPÅKNINGSMATERIALET

Emballasjen er resirkulerbar og merket med resirkuleringssymbolet



De ulike delene av emballasjen må derfor kasseres på en ansvarlig måte og i samsvar med lokale forskrifter for avfallshåndtering.

KASSERING AV ELEKTRISK UTSTYR

Gjenvinning av produktet

- Dette apparatet er merket i samsvar med lovgivning i EU og Storbritannia som omhandler kassering av elektrisk og elektronisk utstyr (Waste Electrical and Electronic Equipment - WEEE).

- Ved å sikre at dette produktet blir kassert på riktig måte, vil du bidra til å forhindre mulige negative konsekvenser for miljø og helse som ellers kunne forårsakes av u hensiktsmessig avfallshåndtering av dette produktet.



Symbolet  på produktet eller på den vedlagte dokumentasjonen indikerer at det ikke skal behandles som husholdningsavfall, men tas med til en egnet innsamlingsstasjon for resirkulering av elektrisk og elektronisk utstyr.

For nærmere informasjon om håndtering, kassering og resirkulering av dette produktet kan du kontakte kommunen, renovasjonsvesenet eller forretningen du kjøpte produktet i.

SAMSVARSERKLÆRING (EU)

Dette apparatet har blitt utformet, konstruert og distribuert i henhold til sikkerhetskravene i følgende EU-direktiver: Lavspenningsdirektivet 2014/35, direktiv om elektromagnetisk kompatibilitet 2014/30/EU, RoHS-direktivet 2011/65/EU og følgende lovtilllegg.

KOM I GANG

VEILEDNING FOR VALG AV TILBEHØR

Handling	Innstilling	Mat	Tilbehør
Hakk	1 eller Pulse	Ost* Sjokolade* Frukter Ferske urter Nøtter*	Flerfunksjonell kniv i rustfritt stål
Finhakk eller Puré	2 eller Pulse	Tofu Grønnsaker Biff***	
Miks	1	Pastasaus Pesto Salsa Sauser Rører	
Kutte (tynn til tykk)	1	Frukt (myk) Poteter Tomater Grønnsaker (myke)	Eksternt justerbar kutteskive
	2	Ost Frukt (hard) Grønnsaker (harde)	
Raspe (fine til middels)	1	Poteter Grønnsaker (myke)	Justerbar fin/medium riveskive
	2	Kål Ost Sjokolade Frukter (harde) Grønnsaker (harde)	
Kutte terninger	1	Poteter Grønnsaker Frukt Ost	Kuttesett
Elt	1	Gjær** Deig**	Eltekniv

MERK: Ikke bruk apparatet i mer enn tre minutter om gangen. Etter tre minutter må apparatet kjøles ned for å unngå overoppheting.

**For disse ingrediensene anbefales det ikke å behandle mer enn 500 g (¼ av arbeidsbollen) om gangen med den flerfunksjonelle kniven i rustfritt stål.

**For disse ingrediensene anbefales det ikke å behandle mer enn 384 g om gangen.

***Ikke behandle mer enn 225 g om gangen. Kutt biffkjøttet i terninger på 1 cm før du har dem i bollen.

MONTERE PRODUKTET

Før første gangs bruk

Før du bruker foodprosessoren for første gang, bør du vaske alle delene og tilbehøret for hånd eller i oppvaskmaskinen (se avsnittet Vedlikehold og rengjøring).

MERK: Alt tilbehøret til foodprosessoren kan oppbevares i arbeidsbollen.

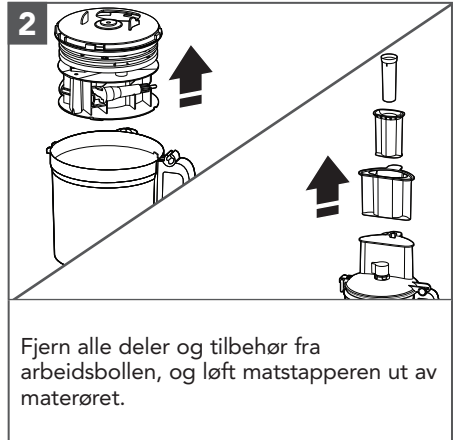

VIKTIG: Plasser foodprosessoren på en tørt, plan overflate med kontrollene vendt fremover. Ikke koble til foodprosessoren før den er fullstendig montert.



MONTERE PRODUKTET

MERK: Monteringen er enklere hvis du monterer ønsket kniv eller skive før du fester dekselet på arbeidsbollen.

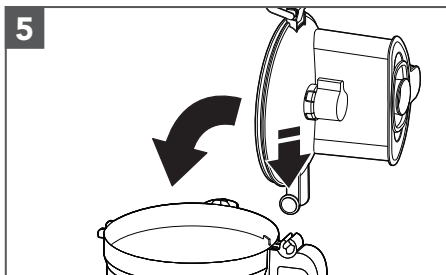

Når du skal feste dekselet til arbeidsbollen, skyver du hengselet på lokket inn i hengselet på håndtaket og lukker dekselet.

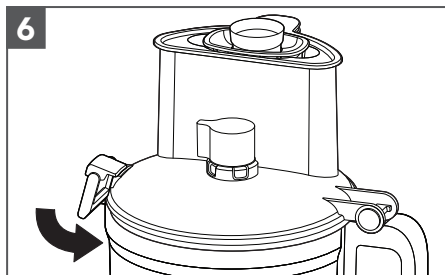

Når dekselet til arbeidsbollen er lukket, låses hengselet på lokket på plass.

MERK: Foodprosessoren fungerer ikke med mindre arbeidsbollen sitter riktig på sokkelen, matstapperen er på plass og dekselet til arbeidsbollen er helt lukket.

MONTERE ELTEKNIVEN ELLER DEN FLERFUNKSJONELLE KNIVEN

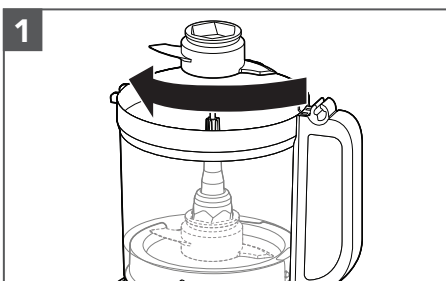

Monter den nedre akseladapteren på den øvre akseladapteren. Plasser kniven på akseladapteren. Roter kniven slik at den går ned til sokkelen på adapteren.

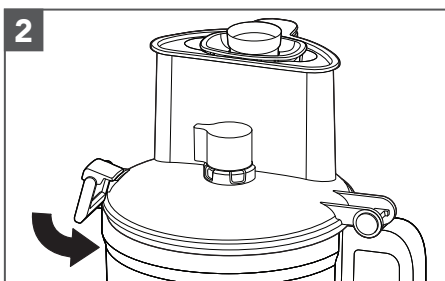

Monter dekselet på arbeidsbollen, og sørg for at hengselet på lokket blir skjøvet ned til låst stilling.

MONTERE PRODUKTET

MONTERE DEN UTVENDIG JUSTERBARE KUTTESKIVEN

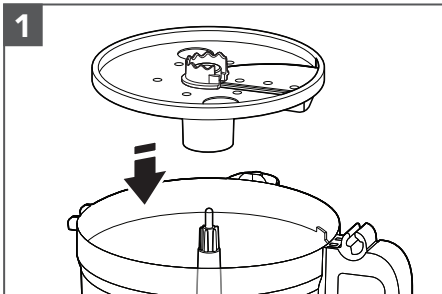

1 Hold kutteskiven etter fingergrepet, og plasser den på akseladapteren.

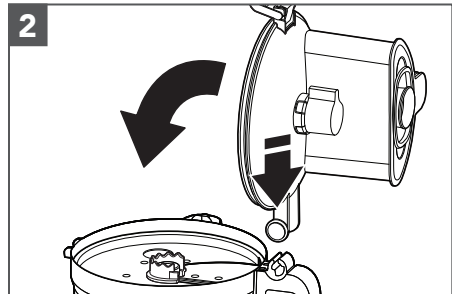

2 Når du skal feste dekselet til arbeidsbollen, skyver du hengselet på lokket inn i hengselet på håndtaket og lukker dekselet.

TIPS: Det kan hende at du må justere akseladapteren med en liten omdreining på drivakselen til den kommer på plass. For enklest mulig montering, pass på at justeringshjulet står på «0».

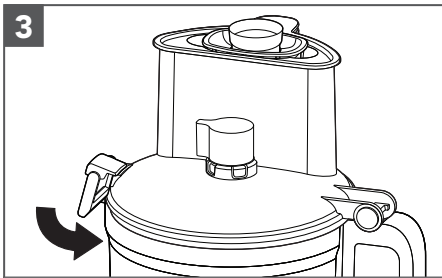

3 Når dekselet til arbeidsbollen er lukket, låses hengselet på lokket på plass.

MERK: Foodprosessen fungerer ikke med mindre dekselet til arbeidsbollen er helt lukket og arbeidsbollen sitter riktig på sokkelen.

JUSTERE KUTTETYKKELSEN

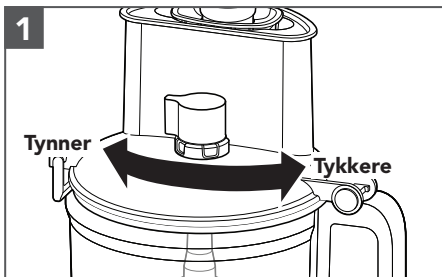

1 Angi ønsket kuttetykkelse ved å dreie hjulet mot venstre for å få tynnere skiver, eller mot høyre for å få tykkere skiver.

MERK: Hjulet fungerer bare med den justerbare kutteskiven. Det har ingen effekt hvis du prøver å endre tykkelsesinnstillingene når du bruker andre skiver eller kniver.

MONTERE PRODUKTET

MONTERE KUTTESETTET

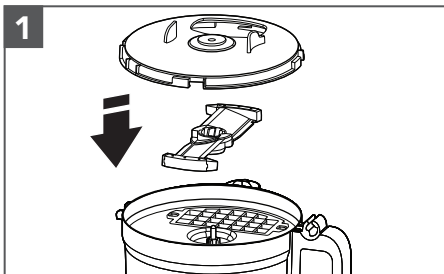

Fjern arbeidsbollen fra sokkelen, legg kuttesettsockkelen, -kniven (tekstsiden opp) og -dekelet i arbeidsbollen.

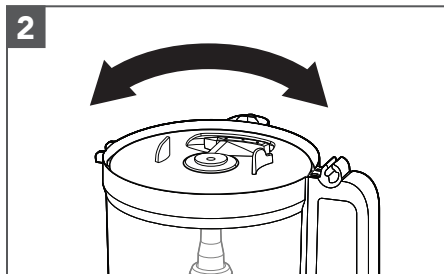

Rett inn kuttesettdekelet med den brede mateåpningen.

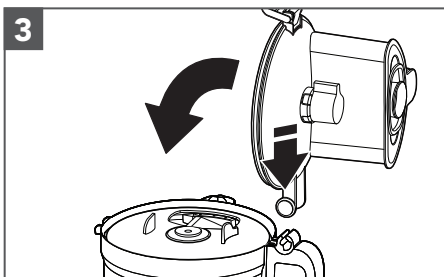

Plasser dekelet til arbeidsbollen på arbeidsbollen. Fjern det lille og/eller det mellomstore materøret. Putt inn maten du skal kutte.

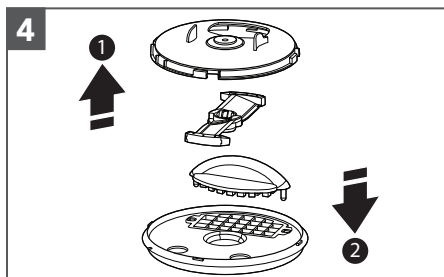

Når du er ferdig med å kutte, fjerner du kuttesettdekelet, kuttekniven og dekelet til arbeidsbollen. Deretter setter du inn rengjøringsverktøyet til kuttesettet inn i kuttesettsockkelen og dytter all gjenværende mat gjennom risten.

BRUKE PRODUKTET

ADVARSEL



Fare, roterende kniv

Bruk alltid stamperen.

Hold fingrene borte fra åpningene.

Oppbevar den utilgjengelig for barn.

Hvis du ikke overholder disse reglene, kan det føre til amputasjon eller kuttskader.

Før du bruker foodprosessen må du kontrollere at arbeidsbollen, knivene/skivene og dekelet på arbeidsbollen er riktig montert på sokkelen (se avsnittet Montering av foodprosessen).

BRUKE PRODUKTET

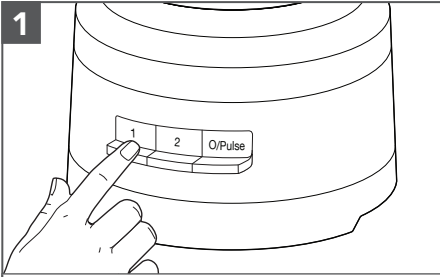

Trykk på 1 eller 2 for å slå på. Foodprosessoren vil gå kontinuerlig, og indikatorlampen vil lyse.

Trykk på 1 eller 2 igjen, eller trykk på O/Pulse for å slå den av.

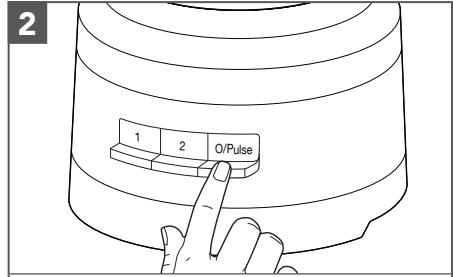

Slik bruker du pulsfunksjonen:

Trykk på O/Pulse for korte intervaller, eller trykk på og hold nede for lengre intervaller. Intervallfunksjonen kjører bare på hastighet 2. Foodprosessoren slås av når du slipper O/Pulse-knappen.

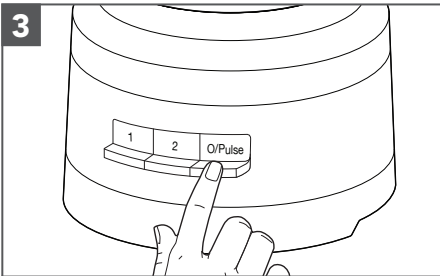

Når du er ferdig, trykk på O/Pulse-knappen. Indikatorlampen vil slukke, og kniven eller skiven vil sakte, men sikkert stanse.

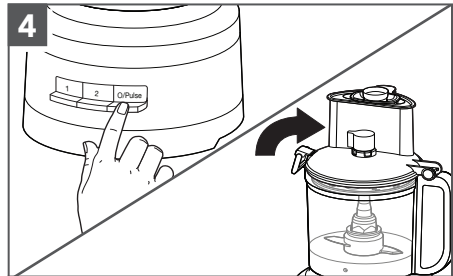

Vent til kniven eller skiven stopper helt før du tar av dekselet på arbeidsbollen. Slå av foodprosessoren før du tar av lokket, eller før du kobler fra foodprosessoren.

BRUKE 3-I-1-MATERØRET

3-i-1-materøret har en matstapper i tre deler.

Bruk hele materøret og den store matstapperen til å behandle store biter.

MERK: Enheten vil ikke starte hvis det store materøret er fylt over maksimumslinjen.

Bruk den mellomstore matstapperen i materøret til å behandle mindre biter.

Bruk den lille matstapperen til å kutte eller rive de minste, tynneste bitene.

Bruk drypphullet i den lille matstapperen til å dryppe olje eller andre flytende ingredienser langsomt inn i arbeidsbollen.



Matstapper
i tre deler

PRODUKTDEMONTERING

FJERNE FERDIGBEARBEIDET MAT

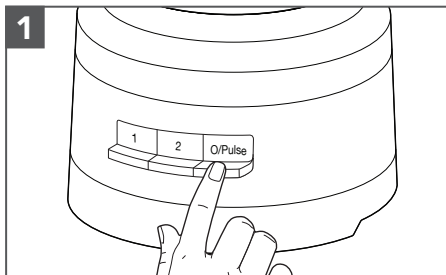

Slå av foodprosessoren: Trykk på O/Pulse-knappen, og koble fra foodprosessoren før demontering.

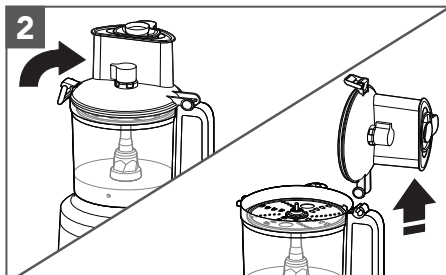

Løft opp hengselet på lokket for å låse opp dekelet til arbeidsbollen, og løft deretter dekelet for å fjerne det.

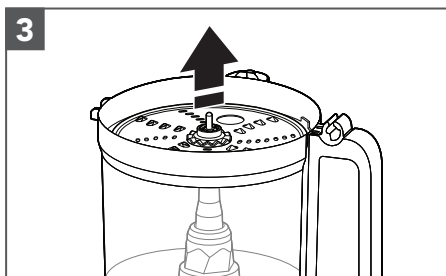

Hvis du bruker en skive, må du ta den ut før du fjerner bollen. Hold skiven etter fingergrepen, og løft den rett opp.

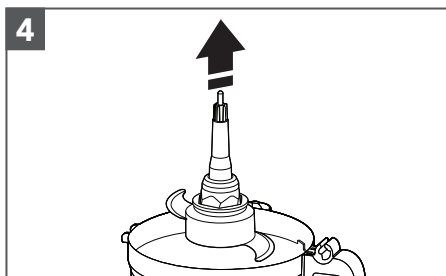

Ta bort akseladapteren og den flerfunksjonelle kniven hvis de er i bruk. Kniven blir værende i akseladapteren når du fjerner adapteren.

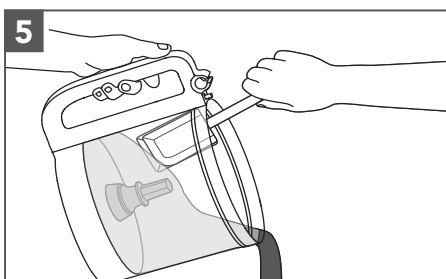

Løft bollen ut av sokkelen for å fjerne mat fra bollen med en slikkepott.

VEDLIKEHOLD OG RENGJØRING

VIKTIG: Disse BPA-frie bollene krever spesiell håndtering. Hvis du bruker en oppvaskmaskin i stedet for håndvask, må du følge disse retningslinjene.

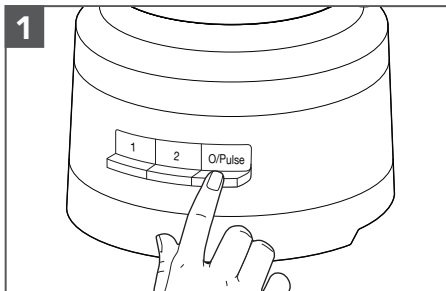

Trykk på O/Pulse-knappen, og koble fra foodprosessen før rengjøring.

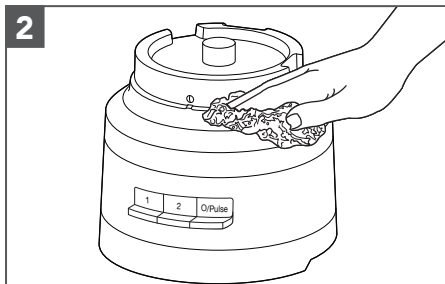

Tørk av sokkelen og ledningen med en varm, fuktig klut. Tørk grundig med en myk klut. Ikke bruk harde rengjøringsmidler eller skurebørster. Ikke senk sokkelen ned i vann eller annen væske.

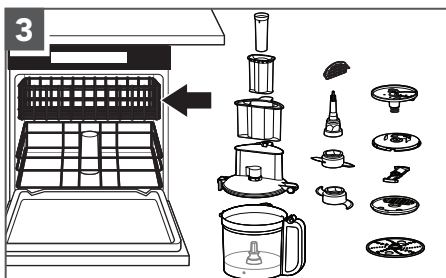

Alle de andre delene kan vaskes øverst i oppvaskmaskinen. Unngå å legge bollen på siden. Tørk alle delene grundig etter vask. Bruk skånsomme oppvasksykluser som Normal. Unngå sykluser med høy temperatur.

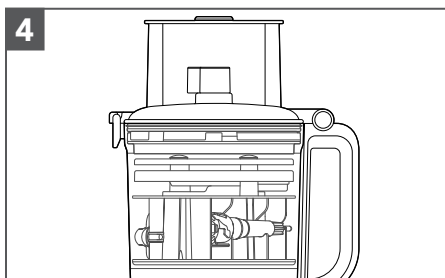

Når foodprosessen ikke er i bruk, kan du bruke oppbevaringsboksen til å oppbevare akseladapteren og opptil to kniver og tre skiver i arbeidsbollen. Vikle strømledningen rundt ledningsoppbevaringen nederst på sokkelen, og fest deretter støpselet ordentlig ved å feste det til kabinettet.

MERK: Hvis du vasker delene til foodprosessen for hånd, må du unngå bruk av harde rengjøringsmidler eller skurebørster. De kan skrape opp eller lage riper i arbeidsbollen og dekkelet.

GUIDE TIL FEILSØKING

Problem	Løsning
Hvis foodprosessoren ikke fungerer, kontrollerer du følgende:	Kontroller at foodprosessoren er koblet skikkelig til et jordet strømuttak.
	Kontroller at bollen og lokket er riktig justert til hverandre og er låst på plass.
	Har du trykket på mer enn én knapp samtidig?
	Koble foodprosessoren fra stikkontakten, og koble den til igjen.
Virker sikringen i kretsen til foodprosessoren?	Hvis du har en kretsbyterboks, kontrollerer du at kretsen er lukket.
Foodprosessoren må kanskje avkjøles til romtemperatur:	Hvis hastighetslampen slås av og O/Pulse-lampen blinker, må du vente til O/Pulse-lampen slås av og prøve igjen. Foodprosessoren kan bruke 5–15 minutter på å kjøle seg ned.
Motoren kan være låst:	Hvis hastighetslampen er på og O/Pulse-lampen blinker, trykker du på O/Pulse-knappen for å tilbake stille motoren.
Hvis foodprosessoren ikke river eller kutter som den skal:	Kontroller at den hevede knivsiden på skiven er plassert med forsiden opp på akseladapteren.
	Kontroller at ingrediensene er egnet for kutting eller rasping.
	Kontroller at platen er plassert i prosessstillingen (nær toppen av bollen), og ikke i lagringsstillingen (lavt nede og inni bollen).
Hvis dekselet på arbeidsbollen ikke kan lukkes når du bruker skiven:	Kontroller at skiven er riktig montert, og at den er plassert riktig på akseladapteren.
Hvis problemet ikke løses:	Se avsnittene «Vilkår for KitchenAid-garantien («Garanti»)». Ikke returner foodprosessoren til forhandleren. Forhandlere utfører ikke service.

VILKÅR FOR KITCHENAID GARANTIEN («GARANTI»)

KitchenAid Europa, Inc., Nijverheidslaan 3, Box 5, 1853 Strombeek-Bever, Belgia («Garantist») gir sluttkunden, som er en forbruker, en garanti i henhold til følgende vilkår.

Garantien gjelder i tillegg til og verken begrenser eller påvirker de lovbestemte garantirettighetene til sluttkunden mot selgeren av produktet. Loven datert 21. juni 2002 nr. 34 om forbrukerkjøp sier i korthet at produktene må være som beskrevet i innkjøpsavtalen. Dersom det ikke fremgår i avtalen, skal produktet passe til sitt vanlige formål, i henhold til forbrukerens rimelige forventning, passe til et bestemt formål som selgeren var eller skal være klar over, samsvar med prøver og ha en tilstrekkelig innpakning, være i samsvar med offentlige lovkrav og være fri for tredjeparts rettigheter. Du har rettigheter under loven til en delvis eller fullstendig refusjon eller reparasjon, avhengig av omstendighetene. Du finner mer informasjon her www.forbrukerradet.no/

1) GARANTIENS OMFANG OG VILKÅ

a) Garantisten gir Garantien for produktene nevnt under del 1.b), som en forbruker har kjøpt fra en selger eller et selskap i KitchenAid-Group i landene innen Det europeiske økonomiske samarbeidsområdet, Moldova, Montenegro, Russland, Sveits eller Tyrkia.

b) Garantiperioden avhenger av det innkjøpte produktet og er som følger:

5KFP1318*, 5KFP1319* To års full garanti fra kjøpsdato.

c) Garantiperioden begynner fra kjøpsdatoen. Det vil si datoen da en forbruker kjøpte produktet fra en forhandler eller et selskap i KitchenAid-Group.

d) Garantien dekker produktets defektfriske funksjon.

e) Garantisten skal gi forbrukeren følgende tjenester under denne garantien, i henhold til Garantistens valg, dersom det oppstår en feil i garantiperioden:

- Reparasjon av det defekte produktet eller den defekte produktdelen, eller

- Erstatning av det defekte produktet eller den defekte produktdelen. Hvis et produkt ikke lenger er tilgjengelig, har Garantisten rett til å bytte ut produktet med et produkt av lik eller høyere verdi.

f) Hvis forbrukeren ønsker å reise et krav under garantien, må forbrukeren kontakte det landsspesifikke KitchenAid-servicesenteret eller Garantisten direkte på KitchenAid Europa, Inc. Nijverheidslaan 3, Box 5, 1853 Strombeek-Bever, Belgium; E-postadresse: CONSUMERCARE.NO@kitchenaid.eu / Telefonnummer: **00 800 381 040 26**

g) Reparasjonskostnadene, inkludert reservedeler og leveringskostnader av det defektfriske produktet eller den defektfriske produktdelen, skal dekkes av Garantisten. Garantisten skal også dekke leveringskostnadene for retur av det defekte produktet eller den defekte produktdelen hvis Garantisten eller det landsspesifikke KitchenAid-kundeservicesenteret ba om retur av det defekte produktet eller den defekte produktdelen. Forbrukeren skal imidlertid dekke kostnadene ved hensiktsmessig innpakning for returen av det defekte produktet eller den defekte produktdelen.

h) For å kunne reise et krav under garantien må forbrukeren fremvise kvitteringen eller fakturaen for kjøpet av produktet.

VILKÅR FOR KITCHENAID GARANTIEN («GARANTI»)

2) GARANTIENS BEGRENSNINGER

- a) Garantien gjelder bare for produkter som brukes til private formål, og ikke til profesjonelle eller kommersielle formål.
- b) Garantien gjelder ikke ved normal slitasje, feil eller ødeleggende bruk, manglende overholdelse av instruksjonene for bruk, bruk av produktet ved feil elektrisk spenning, montering og bruk i strid med gjeldende elektriske forskrifter, og maktbruk (f.eks. slag).
- c) Garantien gjelder ikke hvis produktet er endret eller konvertert, f.eks. konverteringer av produkter på 120 V til produkter på 220–240 V.
- d) Bestemmelsen for Garantitjenester utvider ikke Garantiperioden og starter heller ikke en ny Garantiperiode. Garantiperioden for monterte reservedeler slutter med Garantiperioden for hele produktet.

Etter utløpet av Garantiperioden eller for produkter der Garantien ikke gjelder, er KitchenAid-kundeservicesentrene fortsatt tilgjengelige for sluttkunden for spørsmål og informasjon. Du finner også mer informasjon på hjemmesiden vår:

www.kitchenaid.eu

PRODUKTREGISTRERING

Registrer det nye KitchenAid-apparatet ditt nå: <http://www.kitchenaid.eu/register>

OSAT JA OMINAISUUDET

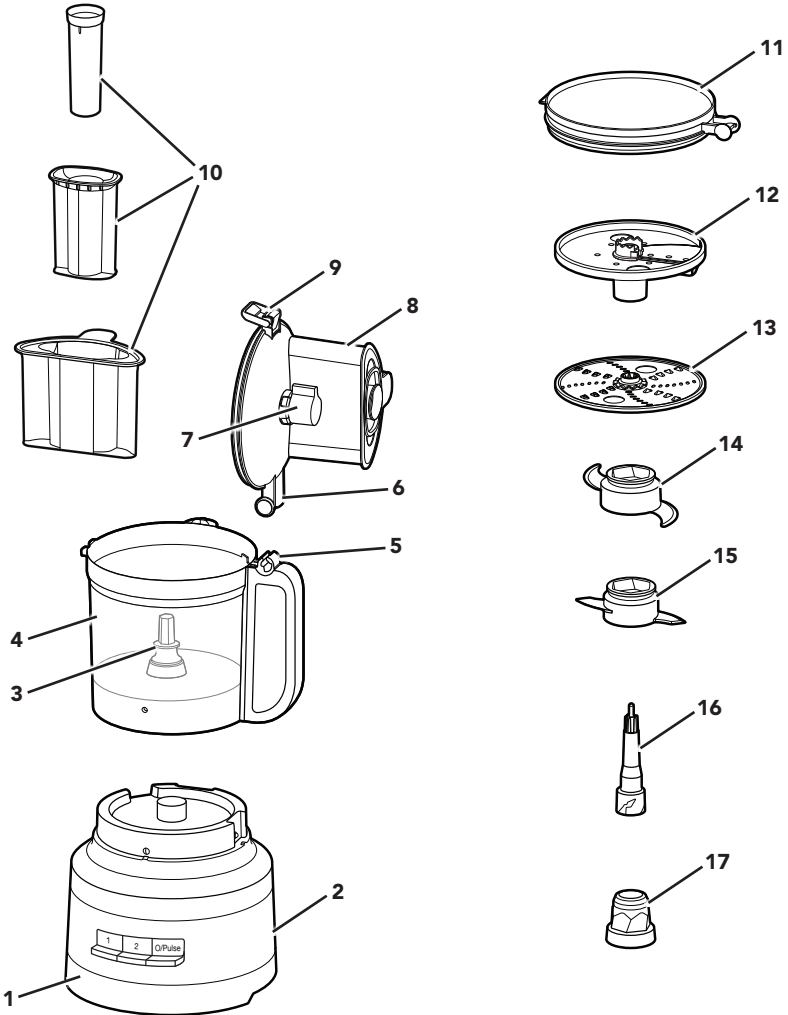

- | | | | |
|---|--|----|---|
| 1 | Vahvatekoinen runko | 10 | Kolmeosainen syöttöpainin |
| 2 | Virtajohto ja johdon säilytyspaikka (ei näkyvissä) | 11 | Säilytyskansi |
| 3 | Käyttöakseli | 12 | Ulkoa säädettävä viipalointilevy (ohut-paksu) |
| 4 | 3,1 l:n työkulho | 13 | Käännettävä raastinlevy, hieno/keskikarkea |
| 5 | Kahvan sarana | 14 | Ruostumattomasta teräksestä valmistettu monitoimitera |
| 6 | Kannen sarana | 15 | Taikinakoukku |
| 7 | Viipaloinnin säädin | 16 | Voimansiirtosovitin (ylempi) |
| 8 | Työkulhon kansi ja 3-in-1-syöttösuppilo | 17 | Voimansiirtosovitin (alempi) |
| 9 | Kannen salpa | | |

OSAT JA OMINAISUUDET

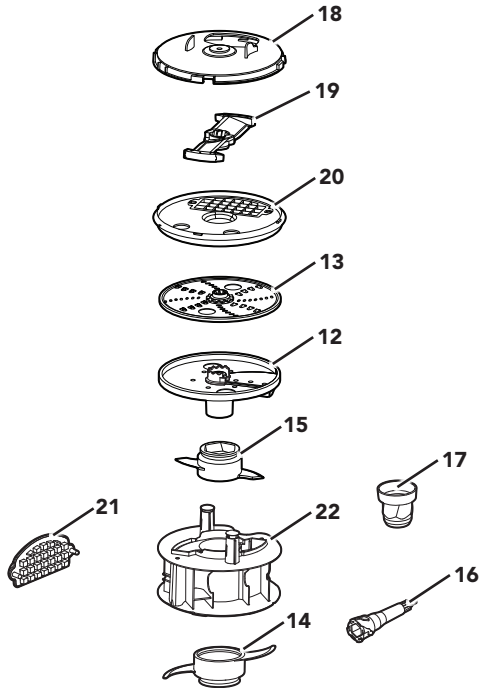

- 18 Kuutiointisarjan kansi
- 19 Kuutiointiterä
- 20 Kuutiointisarjan alusta

- 21 Kuutiointisarjan puhdistin
- 22 Säilytyskehikko

LISÄVARUSTEOPAS

Lisävaruste	Sisältyvät malliin	
	5KFP1319*	5KFP1318*
Ulkoa säädettävä viipalointi	•	•
Säilytyskehikko	•	•
Leveä suuaukko	•	•
3-in-1-syöttösuppilo	•	•
Monitoimiterä	•	•
Taikinakoukku	•	•
Hieno ja keskikarkea raaste	•	•
Säilytyskansi	•	
Kuutiointisarja	•	

TUOTTEEN TURVALLISUUS

Sinun ja muiden turvallisuus on erittäin tärkeää.

Tässä käyttöohjeessa ja hankkimassasi laitteessa on monia tärkeitä turvaohjeita. Lue aina kaikki turvaohjeet ja noudata niitä.



Tämä on turvallisuusriskin symboli.

Tämä merkki varoittaa mahdollisista riskeistä, jotka voivat johtaa sinun tai muiden kuolemaan tai loukkaantumiseen.

Kaikissa turvaohjeissa on varoituskolmio ja sana "VAARA" tai "VAROITUS". Nämä sanat tarkoittavat:



Ohjeen noudattamatta jättäminen voi aiheuttaa välittömästi kuoleman tai henkilövahingon.



Voit kuolla tai loukkaantua vakavasti, jos et noudata ohjeita.

Kaikista turvaohjeista käy ilmi, mikä mahdollinen vaara on, miten voit vähentää loukkaantumisen riskiä ja mitä voi tapahtua, jos ohjeita ei noudateta.

TÄRKEÄT TURVATOIMENPITEET

Sähkölaitteita käytettäessä on aina noudatettava tavallisia turvatoimia, joihin kuuluvat seuraavat:

1. Lue kaikki ohjeet. Laitteen väärinkäyttö voi johtaa henkilövahinkoon.
2. Sähköiskun välttämiseksi älä upota monitoimikonetta veteen tai muuhun nesteeseen.
3. Tätä laitetta ei ole tarkoitettu sellaisten henkilöiden käyttöön (lapset mukaan lukien), joiden fyysiset, aistinvaraiset tai henkiset ominaisuudet ovat heikentyneet tai joilta puuttuu kokemusta ja tietoa, ellei heidän turvallisuudestaan vastaava henkilö valvo heitä ja opasta heitä laitteen käytössä. Käyttöä on valvottava tarkasti, jos laitetta käyttävät lapset tai laitetta käytetään lasten lähellä.
4. Katkaise laitteen virta ja irrota se virtalähteestä, kun laitetta ei käytetä, ennen osien kokoamista tai purkamista ja ennen puhdistusta. Irrota laite virtalähteestä vetämällä pistokkeesta. Älä koskaan vedä virtajohdosta.
5. Vältä liikkuvien osien koskettamista.
6. Älä käytä mitään sähkölaitetta, jossa on viallinen sähköjohto tai pistoke, tai sen jälkeen, kun laitteeseen on tullut vika tai se on pudonnut tai vaurioitunut. Palauta laite lähimpään valtuutettuun huoltoliikkeeseen tarkistusta, korjausta tai sähköistä tai mekaanista säätöä varten.
7. Muiden kuin KitchenAid-yhtiön suosittelemien tai myymien lisävarusteiden käyttö voi aiheuttaa tulipalon, sähköiskun tai henkilövahingon.
8. Älä käytä laitetta ulkona.
9. Tarkista, ettei johto roiku pöydän tai työtason reunan yli.
10. Pidä kädet ja ruokailuvälineet etäällä liikkuvista teristä ja levyistä ruoan käsittelyn aikana vakavien henkilövahinkojen tai monitoimikoneen vahingoittumisen välttämiseksi. Voit käyttää lastaa, mutta vain silloin, kun monitoimikone ei ole käynnissä.
11. Koneen terät ovat hyvin teräviä. Käsiteltävä varoen. Ole varovainen käsitellessäsi teräviä leikkuuteriä, tyhjentäessäsi kulhoa ja puhdistaussasi laitetta.

TUOTTEEN TURVALLISUUS

12. Loukkaantumisriskin vähentämiseksi älä koskaan aseta leikkuuterää tai levyjä runkoon ilman, että asetat ensin kulhon kunnolla paikalleen.
13. Varmista, että kansi on lukittu kunnolla paikalleen ennen monitoimikoneen käyttämistä.
14. Älä koskaan syötä ruokaa käsin. Käytä aina syöttöpaininta.
15. Älä yritä avata kannen lukitusmekanismia voimalla.
16. Kulhon enimmäistäyttömäärän osoittavan viivan tai enimmäistilavuuden ylittäminen saattaa johtaa kannen tai kulhon vahingoittumiseen tai loukkaantumiseen.
17. Lapsia on valvottava, jotta he eivät leiki laitteella.
18. Älä koskaan jätä toiminnassa olevaa laitetta ilman valvontaa.
19. Vain Euroopan unioni: Tätä laitetta ei ole tarkoitettu lasten käyttöön. Pidä laite ja virtajohto poissa lasten ulottuvilta.
20. Vain Euroopan unioni: Henkilöt, joiden fyysiset, aistinvaraiset tai henkiset ominaisuudet ovat heikentyneet tai joilta puuttuu kokemusta ja tietoa, saavat käyttää laitteita, jos heitä valvotaan tai heille on opetettu miten laitetta käytetään turvallisesti ja he ymmärtävät mahdolliset vaarat. Lapset eivät saa leikkiä laitteella.
21. Jos virtajohto on vahingoittunut, vaarojen välttämiseksi sen saa vaihtaa vain valmistaja, huoltoliike tai vastaava pätevä henkilö.
22. Ole varovainen, jos kuumaa nestettä kaadetaan monitoimikoneeseen, sillä se saattaa höyrystyä ja suihkuta äkisti ulos laitteesta.
23. Kohdassa Hoito ja puhdistus on ohjeet elintarvikkeiden kanssa kosketuksissa olevien pintojen puhdistamiseen.
24. Tämä laite on tarkoitettu kotitalouksiin ja vastaaviin tarkoituksiin, kuten
 - henkilökunnan keittiöihin kaupoissa, toimistoissa ja muissa työympäristöissä
 - maataloille
 - hotellien, motellien ja muiden asuinympäristöjen asiakkaiden käyttöön
 - aamiaismajoituskäyttöön.

SÄÄSTÄ NÄMÄ OHJEET

Ohjeet ovat saatavana osoitteessa:

www.KitchenAid.eu

TUOTTEEN TURVALLISUUS

SÄHKÖVAATIMUKSET

Jännite: 220–240 V~

Taajuus: 50–60 Hz

HUOM. Tässä monitoimikoneessa on polarisoitu pistoke (toinen pistoke on leveämpi kuin toinen). Sähköiskujen riskin välttämiseksi virtajohto sopii polarisoituun pistorasiaan vain yhdellä tavalla. Jos pistoke ei sovi kunnolla pistorasiaan, käännä pistoke toisin päin. Jos se ei vieläkään sovi, ota yhteys valtuutettuun sähköasentajaan. Älä tee mitään muutoksia pistokkeeseen.

PAKKAUSMATERIAALIEN HÄVITTÄMINEN

Pakkausmateriaalit ovat kierrätettäviä, ja ne on merkitty kierrätysymbolilla . Pakkauksen eri osat on hävitettävä vastuullisesti ja paikallisten jätehuoltomääräysten mukaisesti.

SÄHKÖLAITTEIDEN HÄVITTÄMINEN

Tuotteen kierrättäminen

– Tämä laite on EU:n ja Yhdistyneen kuningaskunnan sähkö- ja elektroniikkaromua (WEEE) koskevan lainsäädännön mukainen.

– Kun huolehdit tuotteen asianmukaisesta hävittämisestä, ehkäiset osaltasi ympäristö- ja terveyshaittoja, joita tuotteen virheellinen jätekäsittely voisi aiheuttaa.



– Symboli  tuotteessa tai sen dokumentaatiossa merkitsee, että tuotetta ei saa käsitellä kotitalousjätteenä vaan se on vietävä asianmukaiseen keräyspisteeseen, jossa kierrätetään sähkö- ja elektroniikkalaitteita.

Lisätietoja tuotteen käsittelystä, talteenotosta ja kierrätyksestä saa kaupungin- tai kunnanvirastosta, paikallisesta jätehuoltoliikkeestä tai liikkeestä, josta tuote ostettiin.

VAATIMUSTENMUKAISUUSVAKUUTUS (EU)

Tämän laitteen suunnittelussa, valmistuksessa ja jakelussa on noudatettu seuraavien EY-direktiivien turvallisuusvaatimuksia: pienjännitedirektiivi 2014/35/EU, sähkömagneettista yhteensopivuutta koskeva direktiivi 2014/30/EU ja RoHS-direktiivi 2011/65/EU sekä niihin tehdyt tarkistukset.

ALOITTAMINEN

LISÄVARUSTEIDEN VALINTA

Toiminto	Asetus	Aines	Lisävaruste
Pilko	1 tai Pulse	Juusto* Suklaa* Hedelmät Tuoreet yrtit Pähkinät*	Ruostumattomasta teräksestä valmistettu monitoimiterä
Jauheliha tai pyree	2 tai Pulse	Tofu Vihannekset Naudanliha***	
Vatkaa	1	Pastakastike Pesto Salsa Kastikkeet Leivitteet	
Viipale, (ohut-paksu)	1	Hedelmät (pehmeät) Perunat Tomaatit Vihannekset (pehmeät)	Ulkoa säädettävä viipalointilevy
	2	Juusto Hedelmät (kovat) Vihannekset (kovat)	
Raaste, (hieno-keskikarkea)	1	Perunat Vihannekset (pehmeät)	Käännettävä raastinlevy, hieno/keskikarkea
	2	Kaali Juusto Suklaa Hedelmät (kovat) Vihannekset (kovat)	
Kuutioi	1	Perunat Vihannekset Hedelmät Juusto	Kuutiointisarja
Vaivaa	1	Hiiva** Taikina**	Taikinakoukku

HUOM. Laitetta saa käyttää enintään 3 minuuttia kerrallaan. Anna laitteen jäähtyä 3 minuutin käytön jälkeen, jotta se ei ylikuumene.

*Suosittelemme, että näitä aineksia käsitellään ruostumattomasta teräksestä valmistetulla monitoimiterällä enintään 500 g (¼ työkulhosta) kerrallaan.

**Suosittelemme, että näitä aineksia käsitellään enintään 384 g kerrallaan.

***Käsittele enintään 225 g kerrallaan, leikkaa naudanliha 1 cm:n kuutioiksi ennen kuin lisää sen kulhoon.

TUOTTEEN KOKOAMINEN

Ennen ensimmäistä käyttökertaa

Ennen monitoimikoneen ensimmäistä käyttökertaa pese kaikki osat ja lisätarvikkeet joko käsin tai astianpesukoneessa (lisätietoja kohdassa Hoito ja puhdistus).

HUOM. Kaikkia lisävarusteita voidaan säilyttää monitoimikoneen työkulhossa.

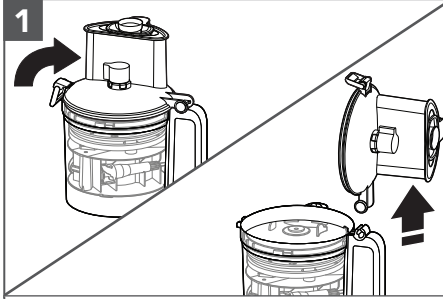

1
Avaa kannen lukitus nostamalla kannen salpa ylös. Kallista työkulhon kansi taakse ja nosta sitä suoraan ylös niin, että kannen sarana irtoaa kahvan saranasta.

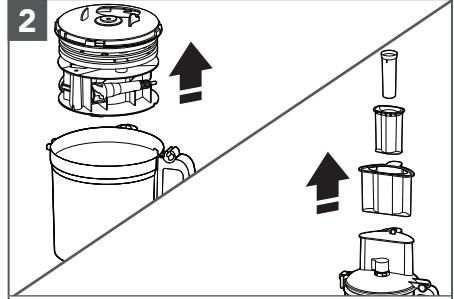

2
Irrota kaikki työkulhon osat ja lisätarvikkeet, ja työnnä syöttöpainin sitten ulos syöttösupilosta.

TÄRKEÄÄ: Aseta monitoimikone kuivalle keittiötasolle säätimet itseäsi kohti. Älä kytkä monitoimikonetta verkkovirtaan, ennen kuin se on täysin koottu.

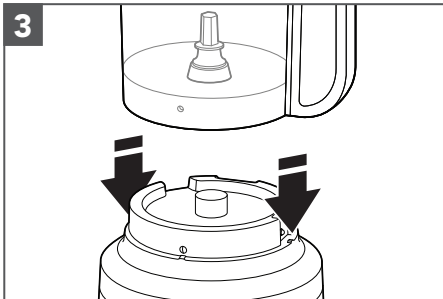

3
Aseta työkulho runkoon. Kohdista kahva rungon oikealla puolella olevaan kohoumaan. Kulho napsahtaa paikalleen. Oikein kohdistettu kulho asettuu samaan tasoon rungon kanssa.

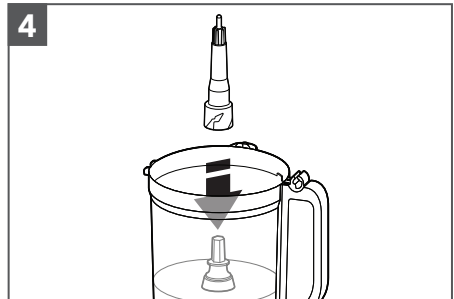

4
Aseta voimansiirtosovitin työkulhoon ja laske se käyttöakselille.

TUOTTEEN KOKOAMINEN

HUOM. Voit helpottaa asennusta asentamalla haluamasi terän tai levyn ennen työkulhon kannen kiinnittämistä.

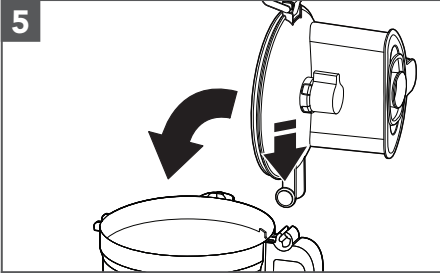

Asenna työkulhon kansi painamalla työkulhon kannen sarana kahvan saranaan ja sulkemalla kansi.

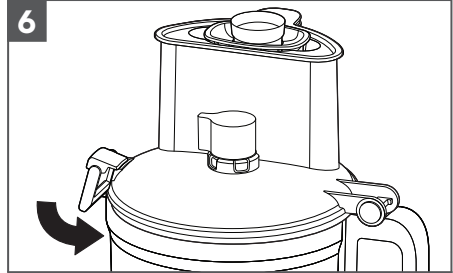

Kun työkulhon kansi on suljettu, kannen salpa lukittuu paikalleen.

HUOM. Monitoimikone ei toimi, jos työkulhon kansi ei ole täysin kiinni, jos suuri syöttöpainin on pois paikaltaan tai jos työkulho ei ole kunnolla kiinni rungossa.

MONITOIMITERÄN TAI TAIKINAKOUKUN ASENTAMINEN

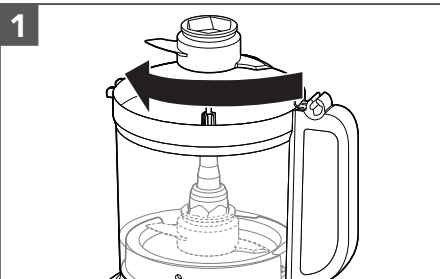

Asenna alempi voimansiirtosovitin ylempään voimansiirtosovittimeen. Aseta terä voimansiirtosovittimelle. Käännä terää niin, että se laskeutuu sovitin alaosaan.

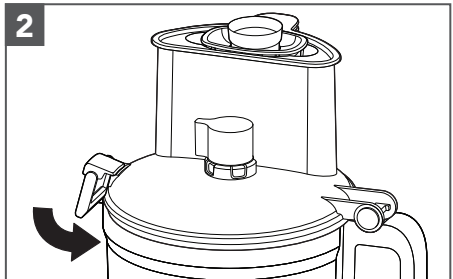

Asenna työkulhon kansi ja varmista, että kannen salpa painautuu lukitusasentoon.

TUOTTEEN KOKOAMINEN

ULKOA SÄÄDETTÄVÄN VIIPALOINTITERÄN KIINNITTÄMINEN

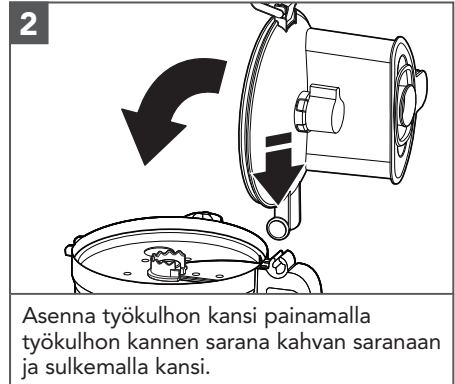

VINKKI: Voit joutua säätämään voimansiirtosovitinta kääntämällä käyttöakselia hieman, kunnes sovitin putoaa paikalleen. Asennus on helpointa, kun säätönappi on asennossa 0.

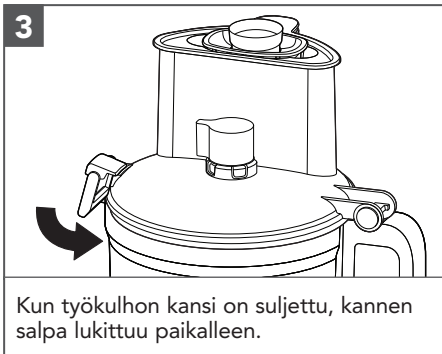

HUOM. Monitoimikone ei toimi, jos työkulhon kansi ei ole täysin kiinni tai jos työkulho ei ole kunnolla kiinni rungossa.

VIIPALEIDEN PAKSUUDEN SÄÄTÄMINEN

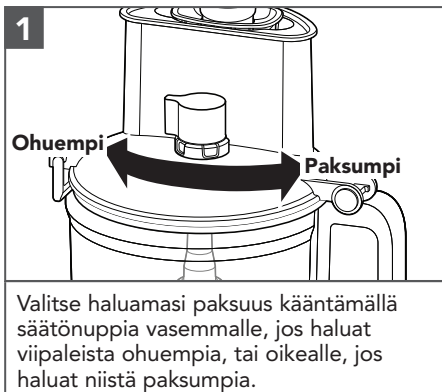

HUOM. Nappi toimii vain ulkoa säädettävän viipalointiterän kanssa. Paksuusasetusten muuttamisella ei ole vaikutusta, kun käytössä on muita levyjä tai teriä.

TUOTTEEN KOKOAMINEN

KUUTIOINTISARJAN ASENTAMINEN

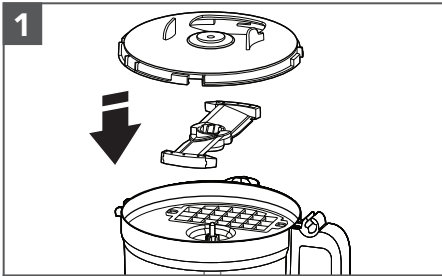

1 Kun työkuhlo on irrotettu rungosta, aseta kuutiointisarjan alusta, terä (tekstipuoli ylöspäin) ja kansi työkuhloon.

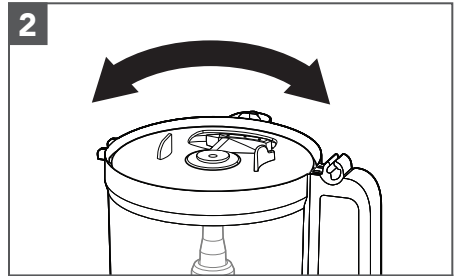

2 Kohdista kuutiointisarjan kansi leveään suuaukkoon.

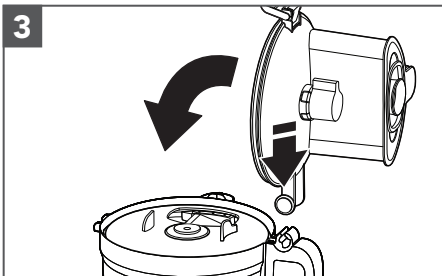

3 Aseta työkuhlon kansi työkuhlon päälle. Irrota pieni ja/tai keskikokoinen syöttöputki. Syötä kuutioitavat ainekset laitteeseen.

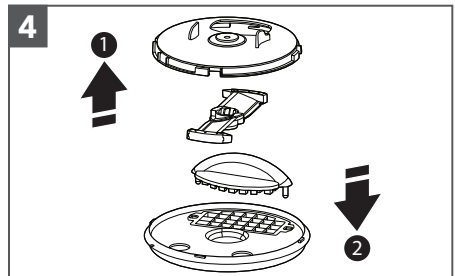

4 Kun kuutiointi on valmis, irrota työkuhlon kansi, kuutiointisarjan kansi ja kuutiointiterä. Työnnä sitten kuutiointisarjan puhdistin kuutiointisarjan alustaan ja työnnä mahdolliset jäämät ritilän läpi.

TUOTTEEN KÄYTTÖ

VAROITUS



Pyörivät terät aiheuttavat vaaran.

Syötä aina ruoka-aineet painikkeen avulla.

Älä laita sormia aukkoihin.

Pidä laite poissa lasten ulottuvilta.

Laiminlyönti saattaa aiheuttaa leikkautumisia ja viiltoja.

Ennen kuin käytät monitoimikonetta, varmista, että työkuhlo, terät/levyt ja työkuhlon kansi on koottu rungolle oikein (lisätietoja osiossa Tuotteen kokoaminen).

TUOTTEEN KÄYTTÖ

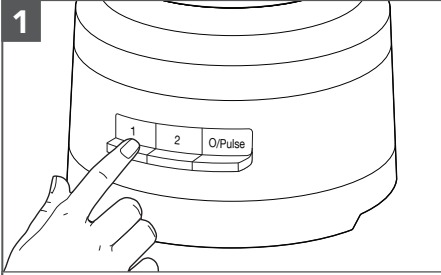

1 Käynnistä laite painamalla 1- (matala) tai 2 (korkea) -painiketta. Monitoimikone käynnistyy ja merkkivalo syttyy.

Voit sammuttaa monitoimikoneen painamalla 1- (matala) tai 2 (korkea) -painiketta uudestaan tai painamalla O/Pulse (pois/sykäys) -painiketta.

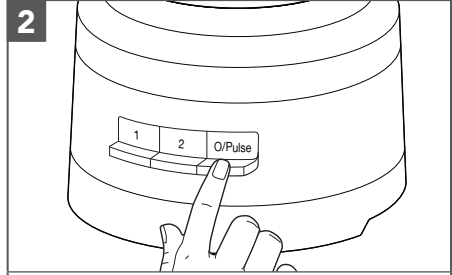

Sykäystoiminnon (Pulse) käyttö:

O/Pulse (pois/sykäys) -painikkeen painaminen tuottaa lyhyen sykäyksen. Voit jatkaa sykäystä pitämällä painiketta painettuna. Pulssitoiminto toimii vain nopeudella 2. Monitoimikone sammuu, kun O/Pulse (pois/sykäys) -painike vapautetaan.

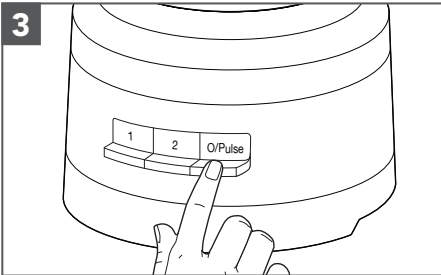

3 Kun olet valmis, paina O/Pulse (pois/sykäys) -painiketta. Merkkivalo sammuu ja terä tai levy pysähtyy.

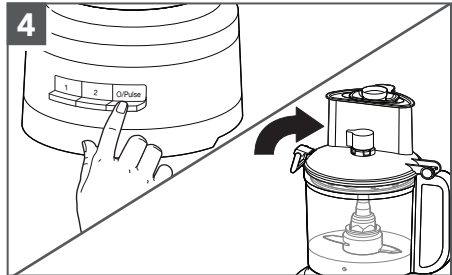

4 Anna terän tai levyn pysähtyä, ennen kuin irrotat työkuhlon kannen. Sammuta monitoimikone ennen työkuhlon kannen irrottamista tai virtajohdon irrottamista pistorasiasta.

3-IN-1-SYÖTTÖPAINIMEN KÄYTTÖ

3-in-1-syöttösuppilossa on kolmeosainen syöttöpainin.

Käytä suurikokoisten kappaleiden käsittelemiseen koko syöttösuppiloa ja suurta syöttöpaininta.

HUOM. Laite ei käynnisty, jos ainekset ylittävät suuren syöttösuppilon enimmäistäytörajan.

Käytä pienempien kappaleiden käsittelemiseen syöttösuppilon keskikokoista syöttöpaininta.

Käytä pientä syöttöpaininta pienimpien, ohuimpien kappaleiden viipalointiin tai raastamiseen.

Voit kaataa pieniä määriä öljyä tai muita nestemäisiä ainesosia työkuhloon pienessä syöttöpainimessa olevan kaatoreiän kautta.



3-osainen syöttöpainin

TUOTTEEN IRROTTAMINEN

KÄSITELTYJEN RUUKIEN POISTAMINEN KULHOSTA

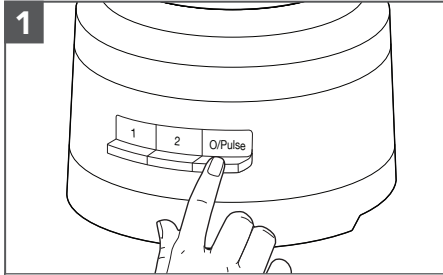

Sammuta monitoimikone: Paina O/ Pulse (pois/sykäys) -painiketta ja irrota virtajohto pistorasiasta ennen osien irrottamista.

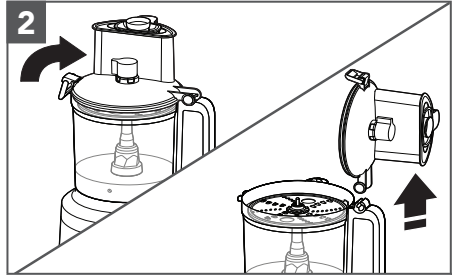

Avaa työkulhon kannen lukitus nostamalla kannen salpaa ja nosta kansi sitten irti.

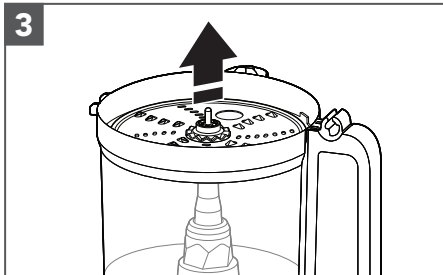

Jos käytit levyä, irrota se ennen kulhon irrottamista. Tartu levyn sormireikiin ja nosta levy suoraan ylös.

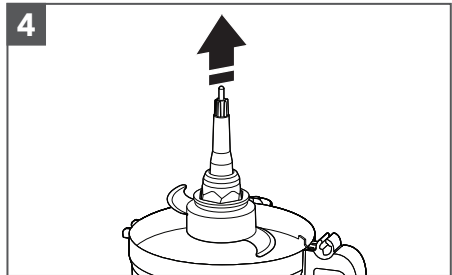

Irrota voimansiirtosovitin ja monitoimiterä, jos käytit niitä. Monitoimiterä tai taikinakoukku pysyy kiinni voimansiirtosovittimessa, kun irrotat sovitin.

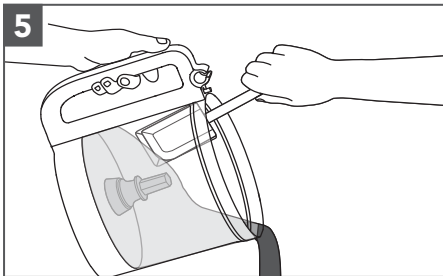

Nosta työkulho irti rungosta, jotta voit poistaa ruoan lastalla.

HOITO JA PUHDISTUS

TÄRKEÄÄ: BPA-vapaata kulhoa on käsiteltävä varoen. Jos peset työkulhon astianpesukoneessa, noudata seuraava ohjeita.

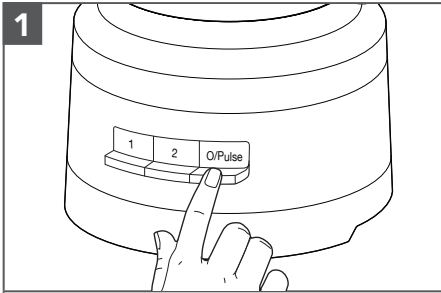

Paina O/Pulse (pois/sykäys) -painiketta ja irrota monitoimikoneen virtajohto pistorasiasta ennen puhdistamista.

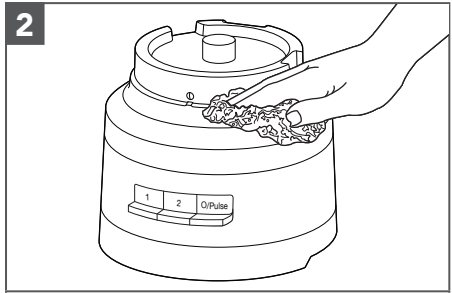

Pyyhi runko ja johto puhtaaksi lämpimällä, kostealla liinalla. Kuivaa lopuksi huolellisesti pehmeällä liinalla. Älä käytä hankaavia puhdistusaineita tai -sieniä. Älä upota runkoa veteen tai muuhun nesteeseen.

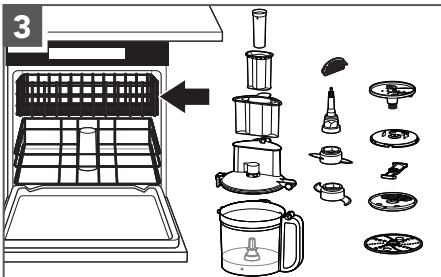

Kaikki osat kestävät konepesun ylätasolla. Älä aseta kulhoa kyljelleen. Kuivaa kaikki osat huolellisesti pesun jälkeen. Käytä vakio-ohjelmaa tai muuta hellävaraista pesuohjelmaa. Älä käytä kuumaa pesuohjelmaa.

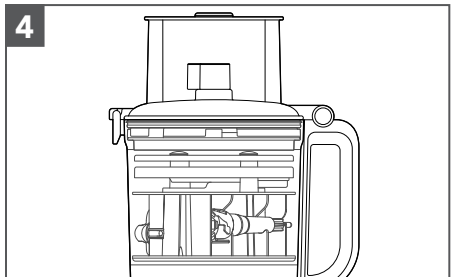

Säilytyskehikon avulla voit säilyttää kahta terää, kolmea levyä ja voimansiirtosovitinta työkulhossa, kun monitoimikone ei ole käytössä. Kierrä virtajohto rungon alaosassa olevaan säilytyspaikkaan ja napsauta pistoke omalle paikalleen.

HUOM. Älä käytä hankaavia puhdistusaineita tai -sieniä monitoimikoneen osien käsinpesuun. Ne saattavat naarmuttaa tai samentaa työkulhoa tai sen kantta.

VIANMÄÄRITYSOHJEET

Ongelma	Ratkaisu
Jos monitoimikoneeseen tulee toimintahäiriö tai se ei toimi, tarkista seuraavat asiat:	Varmista, että monitoimikone on liitetty kunnolla maadoitettuun pistorasiaan.
	Varmista, että kulho ja kansi ovat paikoillaan ja lukittuina.
	Painoitko useampaa kuin yhtä painiketta samanaikaisesti?
	Irrota monitoimikone pistorasiasta ja kytk se sitten takaisin pistorasiaan.
Onko monitoimikoneen virtapiirin sulake toimintakunnossa?	Jos virtapiirissä on suojakatkaisin, varmista, että virta on kytkettyä.
Monitoimikoneen täytyy mahdollisesti jäähtyä huoneenlämpöiseksi:	Jos nopeuden valo sammuu ja Off/Pulse (pois/sykäys) -valo vilkkuu, odota Off/Pulse (pois/sykäys) -valon sammumista ja kokeile uudelleen. Monitoimikoneen jäähtymisessä saattaa kestää 5–15 minuuttia.
Moottori saattaa olla lukittu.	Jos nopeuden valo palaa ja Off/Pulse (pois/sykäys) -valo vilkkuu, palauta moottorin tila painamalla Off/Pulse (pois/sykäys) -painiketta.
Monitoimikone ei raasta tai viipaloi kunnolla:	Varmista, että levyn teräpuoli osoittaa voimansiirtosovittimen suuntaan.
	Varmista, että ainekset soveltuvat viipalointiin tai raastamiseen.
	Varmista, että levy on toiminta-asennossa (lähellä kulhon yläosaa), eikä säilytysasennossa (alhaalla ja kulhon sisällä).
Jos työkulhon kansi ei mene kiinni levyä käytettäessä:	Varmista, että levy on asennettu oikein ja asetettu oikein voimansiirtosovittimeen.
Jos ongelmaa ei saada korjattua:	Katso lisätietoja kohdasta KitchenAid-takuuehdot (Takuu). Älä palauta monitoimikonetta jälleenmyyjälle, sillä jälleenmyyjällä ei ole huoltopalvelua.

KITCHENAID TAKUUEHDOT ("TAKUU")

KitchenAid Europa, Inc., jonka osoite on Nijverheidslaan 3, Box 5, 1853 Strombeek-Bever, Belgium ("**Takuun antaja**") myöntää loppuasiakkaalle, joka on kuluttaja, seuraavien ehtojen mukaisen Takuun.

Takuu täydentää loppukäyttäjän lakisääteisiä takuuoikeuksia suhteessa tuotteen myyjään eikä rajoita niitä eikä vaikuta niihin, Suomen kuluttajansuojalain mukaisesti (38/1978).

1) TAKUUN LAAJUUS JA EHDOT

a) Takuun antaja myöntää takuun takuunsaajan tuotteille, jotka on mainittu osassa 1.b) ja jotka kuluttaja on ostanut KitchenAid-Groupiin kuuluvalta myyjältä tai yritykseltä Euroopan talousalueen maassa, Moldovassa, Montenegrossa, Venäjällä, Sveitsissä tai Turkissa.

b) Takuuaika määräytyy ostetun tuotteen mukaan seuraavasti:

5KFP1318*, 5KFP1319* Kahden vuoden täysi takuu ostopäivästä lukien.

c) Takuuaika alkaa ostopäivästä eli päivästä, jolloin kuluttaja osti tuotteen KitchenAid-Groupiin kuuluvalta myyjältä tai yritykseltä.

d) Takuu kattaa tuotteen virheettömyyden.

e) Takuun antaja tarjoaa kuluttajalle tämän Takuun puitteissa seuraavia palveluja takuun antajan valinnan mukaan, jos virhe ilmenee Takuuajan kuluessa:

- viallisen tuotteen tai tuotteen osan korjaus tai

- viallisen tuotteen tai tuotteen osan vaihto. Jos tuotetta ei ole enää saatavilla, Takuun antajalla on oikeus vaihtaa tuote arvoltaan vastaavaan tai kalliimpaan.

f) Jos kuluttaja haluaa tehdä takuuvaatimuksen, hänen on otettava yhteys maakohtaiseen KitchenAidin asiakaspalvelukeskukseen tai suoraan Takuun antajaan, jonka osoite on KitchenAid Europa, Inc. Nijverheidslaan 3, Box 5, 1853 Strombeek-Bever, Belgium; sähköpostiosoite: CONSUMERCARE.FI@kitchenaid.eu / puhelin: **00 800 381 040 26**

g) Takuun antaja vastaa korjauskuluista, kuten varaosista ja virheettömän tuotteen tai tuotteen osan toimituskuluista. Lisäksi Takuun antaja vastaa viallisen tuotteen tai tuotteen osan palautuskuluista, jos Takuun antaja tai maakohtainen KitchenAid-asiakaspalvelukeskus on pyytänyt viallisen tuotteen tai tuotteen osan palauttamista.

h) Asiakkaan on esitettävä tuotteen ostokuitti tai -lasku voidakseen tehdä takuuvaatimuksen.

2) TAKUUN RAJOITUKSET

a) Takuu koskee ainoastaan tuotteiden yksityiskäyttöä, ei ammattikäyttöä eikä kaupallista käyttöä.

b) Takuu ei kata normaalia kulumista, virheellistä käyttöä tai väärinkäyttöä, käyttöohjeiden laiminlyöntiä, tuotteen käyttöä väärällä jännitteellä, asennusta ja käyttöä sovellettavien sähkövaatimusten vastaisesti eikä liiallisen voiman käyttöä (kuten iskuja).

c) Takuu ei ole voimassa, jos tuotetta on muokattu tai muunneltu esimerkiksi 120 voltin tuotteesta 220–240 voltin tuotteeksi.

KITCHENAID TAKUUEHDOT ("TAKUU")

d) Takuuhuollot eivät jatku Takuuajan jälkeen eikä takuhuollosta ala uusi Takuu aika. Asennettujen varaosien Takuu aika päättyy koko tuotteen Takuuajan päättyessä.

Loppuasiakas voi edelleen esittää kysymyksiä ja pyytää lisätietoja KitchenAid-asiakaspalvelukeskuksista, kun Takuu aika on päättynyt, tai niiden tuotteiden yhteydessä, joita Takuu ei kata. Lisätietoja on myös sivustossamme:

www.kitchenaid.eu

TUOTTEEN REKISTERÖINTI

Rekisteröi uusi KitchenAid-tuotteesi nyt: <http://www.kitchenaid.eu/register>

DELE OG FUNKTIONER

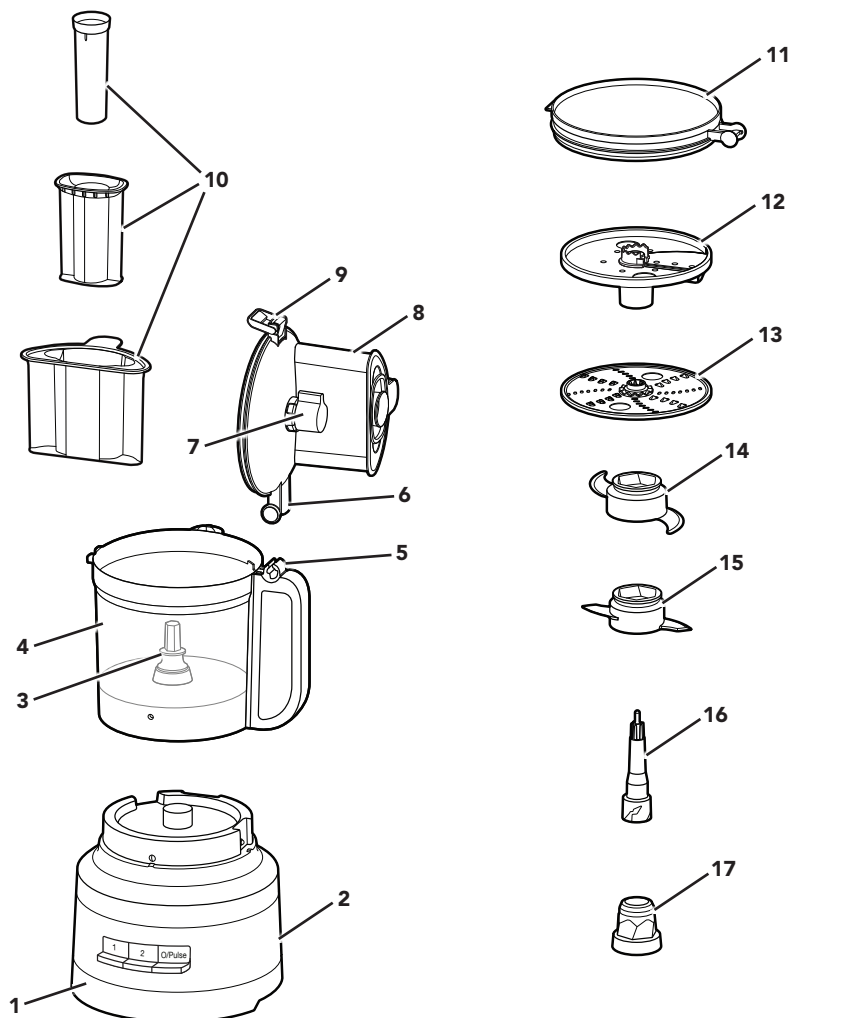

- | | | | |
|---|--|----|--|
| 1 | Kraftig sokkel | 10 | 3-i-1-nedskubber |
| 2 | Strømkabel og ledningsopbevaring (ikke vist) | 11 | Kølelæg |
| 3 | Drivstift | 12 | Ekstern justerbart snittejern (tynd til tyk) |
| 4 | 13-kops (3,1 l) arbejdsskål | 13 | Vendbart fin/medium rivejern |
| 5 | Hængsel til håndtag | 14 | Multifunktionelt knivblad i rustfrit stål |
| 6 | Hængsel til låg | 15 | Dejkrog |
| 7 | Snitte-knap | 16 | Drivadapter (øverst) |
| 8 | Låg til arbejdsskål med 3-i-1 påfyldningstragt | 17 | Drivadapter (nederst) |
| 9 | Haspe til låg | | |

DELE OG FUNKTIONER

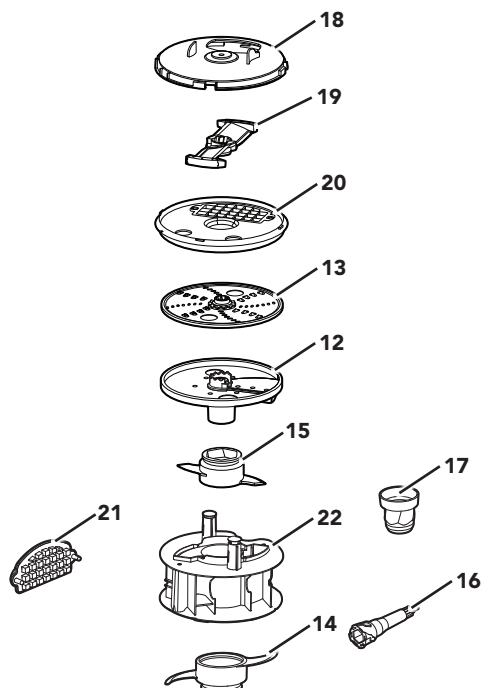

18 Dæksel til ternudskærings sæt

19 Snittekniv til tern

20 Basis til ternudskærings sæt

21 Rensesæt til ternudskærings sæt

22 Opbevaringsbeholder

TILBEHØRSVEJLEDNING

Tilbehør	Inkluderet med modellen	
	5KFP1319*	5KFP1318*
Eksternt justerbart snittejern	•	•
Opbevaringsbeholder	•	•
Bred åbning	•	•
3 i 1-påfyldningstragt	•	•
Universalknivblad	•	•
Dejkrog	•	•
Tyndt og medium rivejern	•	•
Opbevaringslåg	•	
Ternudskærings sæt	•	

PRODUKTSIKKERHED

Din og andres sikkerhed er meget vigtig.

Der findes mange vigtige sikkerhedsanvisninger i denne vejledning og på apparatet. Læs og følg altid sikkerhedsanvisningerne.



Her vises sikkerhedssymbolet.

Dette symbol advarer om mulige farer, der kan være livsfarlige eller kvæste dig selv og andre.

Alle sikkerhedsanvisninger vil blive beskrevet efter sikkerhedsadvarsels-symbolet samt efter ordet "FARE" eller "ADVARSEL". Disse ord betyder:

 **FARE**

Man kan blive alvorligt skadet hvis man ikke straks følger instruktionerne.

 **ADVARSEL**

Man kan blive alvorligt skadet hvis man ikke følger instruktionerne

Alle sikkerhedsanvisninger fortæller dig, hvori den potentielle fare består, hvordan den kan reduceres og hvad der kan ske, hvis anvisningerne ikke følges.

VIGTIGE SIKKERHEDSANVISNINGER

Når du bruger elektroniske apparater, skal du altid overholde de grundlæggende sikkerhedsanvisninger, herunder:

1. Læs alle instrukser. Misbrug af apparatet kan resultere i personskade.
2. For at beskytte mod risikoen for elektrisk stød må foodprocessoren ikke placeres i vand eller anden væske.
3. Dette apparat må ikke betjenes af personer (herunder børn), som er fysisk, sensorisk eller psykologisk funktionshæmmede, eller som mangler den nødvendige erfaring og viden, medmindre de er under tæt opsyn og har fået den nødvendige oplæring i sikker brug af en person, der har ansvar for deres sikkerhed. Nøje opsyn er nødvendigt, når ethvert apparat bruges af eller i nærheden af børn.
4. Sluk for apparatet og tag stikket ud af stikkontakten, når det ikke er i brug, før montering eller afmontering af dele samt før rengøring. Tag fat i stikket og træk det ud af stikkontakten for at frakoble maskinen. Træk aldrig i ledningen.
5. Undgå at komme i berøring med de bevægelige dele.
6. Brug ikke apparatet med en beskadiget ledning eller stik, eller efter at apparatet har vist fejlfunktion, eller har været tabt eller er beskadiget på nogen måde. Returner apparatet til det nærmeste autoriserede servicecenter, så det kan blive undersøgt, repareret eller justeret.
7. Brug ikke tilbehør, der ikke er anbefalet eller sælges af KitchenAid, da dette kan medføre brand, elektrisk stød eller personskade.
8. Må ikke anvendes udendørs.
9. Lad ikke ledningen hænge ud over kanten af køkkenbordet.
10. Hold hænder og køkkenredskaber væk fra de roterende knivblade eller jern, mens tilberedningen er i gang, da det kan forårsage alvorlig personskade eller beskadige foodprocessoren. Brug ikke en dejskraber, mens foodprocessoren kører.
11. Knivbladet er skarpt. Håndter forsigtigt. Vær forsigtig ved håndtering af skarpe blade, tømning af skål og under rengøring.

PRODUKTSIKKERHED

12. For at undgå skader må du aldrig montere knivblade eller snitte- og rivejern uden først at sætte skålen korrekt på plads.
13. Sørg for, at dækslet er sikkert låst på plads, før du betjener foodprocessoren.
14. Tilsæt aldrig mad med hånden. Brug altid en nedskubber.
15. Forsøg ikke at omgå dækslets låsemekanisme.
16. Fyld ikke skålen over den markerede linje for maksimal påfyldning (eller godkendte kapacitet) for at undgå risiko for skade som følge af beskadigelse af låget eller skålen.
17. Børn skal overvåges for at sikre, at de ikke leger med apparatet.
18. Lad aldrig apparatet være uden opsyn, når det er i brug.
19. Kun EU: Dette apparat må ikke anvendes af børn. Opbevar apparatet og dets ledning utilgængeligt for børn.
20. Kun EU: Apparaterne kan bruges af personer, der er fysisk, sensorisk eller mentalt funktionshæmmede eller uden forudgående erfaring og viden, hvis de er under opsyn eller har fået den nødvendige oplæring i sikker brug af apparatet samt forstår farerne ved forkert brug. Børn må ikke lege med apparatet.
21. Eventuel udskiftning af ledningen skal foretages af en autoriseret tekniker eller af en tilsvarende kvalificeret person, for at undgå fare for personskade.
22. Vær forsigtig, når varm væske hældes i foodprocessoren, da det kan sprøjte ud af enheden pga. pludselig damp.
23. Der henvises til afsnittet "Vedligeholdelse og rengøring" vedrørende anvisninger om rengøring af overflader, der kommer i kontakt med levnedsmidler.
24. Dette apparat er beregnet til husholdningsbrug samt til brug:
 - i personalekøkkener i butikker, på kontorer eller andre arbejdspladser
 - i landkøkkener
 - af gæster på hoteller, moteller og i lignende omgivelser
 - på bed and breakfast-lignende steder

GEM DENNE VEJLEDNING

Vejledning er også tilgængelig online. Gå til vores website på:

www.KitchenAid.eu

PRODUKTSIKKERHED

ELEKTRISKE KRAV

Spænding: 220-240 V~

Frekvens: 50-60 Hz

BEMÆRK: Denne foodprocessor er udstyret med et polariseret stik (det ene ben er bredere end det andet). For at reducere risikoen for elektrisk stød passer stikket kun i stikkontakten på én måde. Hvis stikket ikke passer helt ind i stikkontakten, skal stikket vendes om. Hvis det stadig ikke passer, skal du kontakte en autoriseret elektriker. Forsøg ikke at ændre stikket på nogen måde.

BORTSKAFFELSE AF INDPAKNINGSMATERIALER

Indpakningsmaterialet er genanvendeligt og er mærket med genbrugssymbolet . De forskellige dele af emballagen skal derfor bortskaffes ansvarligt og i fuld overensstemmelse med lokale myndigheders regler for bortskaffelse af affald.

BORTSKAFFELSE AF ELEKTRISKE APPARATER

Genbrug af produktet

– Dette apparat er markeret som overholdende lovgivning i EU og Storbritannien relateret til affald af elektrisk og elektronisk udstyr (WEEE).

– Ved at sikre, at dette produkt bortskaffes korrekt, er du med til at undgå de potentielle negative konsekvenser for miljøet og folkesundheden, der ellers kan forårsages af uhensigtsmæssig bortskaffelse af dette produkt.



– Symbolet  på produktet eller i den medfølgende dokumentation angiver, at det ikke skal behandles som husholdningsaffald, men skal afleveres på et passende indsamlingscenter, hvor elektrisk og elektronisk udstyr genanvendes.

For yderligere oplysninger om håndtering, genvinding og genbrug af dette produkt bedes man kontakte de lokale myndigheder, renovationselskabet eller forretningen, hvor produktet er købt.

OVERENSSTEMMELSESERKLÆRING (EU)

Dette apparat er designet, konstrueret og distribueret i overensstemmelse med sikkerhedskravene i EU-direktiverne: Lavspændingsdirektiv 2014/35/EU, elektromagnetisk kompatibilitet – direktiv 2014/30/EU, RoHS-direktiv 2011/65/EU og følgende ændringer.

KOM I GANG

VEJLEDNING TIL VALG AF TILBEHØR

Handling	Indstilling	Fødevarer	Tilbehør
Hak	1 eller Pulse	Ost* Chokolade* Frukt Friske urter	Multifunktionelt knivblad i rustfrit stål
Hak eller purér	2 eller Pulse	Nødder* Tofu Grøntsager Oksekød***	
Bland	1	Pastasauce Pesto Salsa Saucer Deje	
Snit (tynd til tyk)	1	Frukt (blød) Kartofler Tomater Grøntsager (bløde)	Eksternt justerbart snittejern
	2	Ost Frukt (hård) Grøntsager (hårde)	
Riv (fin til mellemfin)	1	Kartofler Grøntsager (bløde)	Vendbart fin/medium rivejern
	2	Kål Ost Chokolade Frugter (hårde) Grøntsager (hårde)	
Terning	1	Kartofler Grøntsager Frukt Ost	Ternudskæringsæt
Ælt	1	Gær** Dej**	Dejkrog

BEMÆRK: Brug ikke apparatet i mere end 3 minutter. Efter 3 minutter skal apparatet køle ned for at undgå overophedning.

*Med disse ingredienser anbefales det ikke at tilberede større mængder end 500 g (¼ arbejdsskål) med universalkniven i rustfrit stål.

**Med disse ingredienser anbefales det ikke at tilberede større mængder end 384 g.

***Hak ikke mere end 225 g oksekød. Hak oksekød i tern på 1 cm, før det kommes i skålen.

SAMLING AF PRODUKTET

Før første brug

Før du bruger foodprocessoren første gang, skal du vaske alle dele og alt tilbehør i hånden eller i opvaskemaskinen (se afsnittet "Vedligeholdelse og rengøring").

BEMÆRK: Din foodprocessor er designet, så alt tilbehør kan opbevares i arbejdsskålen.

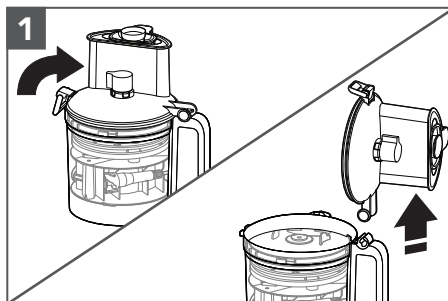

1 Løft lågets haspe for at låse låget op. Vip arbejdsskålens låg tilbage, og løft det lige op, så lågets hængsel frigøres fra håndtagets hængsel.

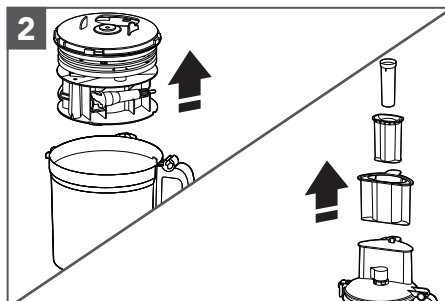

2 Fjern alle dele og tilbehør fra arbejdsskålen, og løft nedskubberen ud af påfyldningstragten.

VIGTIGT: Placer foodprocessoren på en tør, plan bordplade med knapperne vendt fremad. Tilslut ikke foodprocessoren, før den er færdigsamlet.

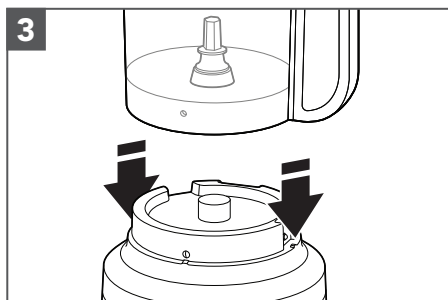

3 Anbring arbejdsskålen på soklen, så håndtaget flugter med den løftede knap på højre side af soklen. Skålen klikker på plads og skal flugte med soklen, når den er korrekt justeret.

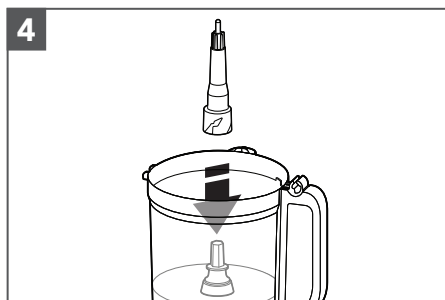

4 Sæt drivadapteren i arbejdsskålen, og sænk den ned på drivstiften.

SAMLING AF PRODUKTET

BEMÆRK: For at gøre monteringen lettere skal du montere den ønskede kniv eller plade, før du sætter arbejdsskålens låg på.

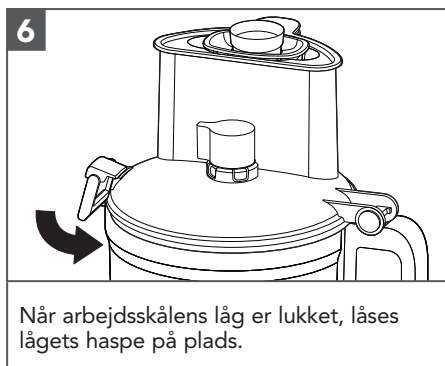

BEMÆRK: Din foodprocessor fungerer ikke, medmindre arbejdsskålens låg er helt lukket, og arbejdsskålen sidder korrekt på soklen.

MONTERING AF UNIVERSALKNIVBLADET ELLER DEJKROGEN

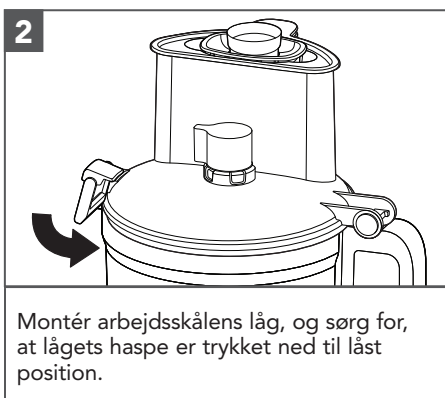

SAMLING AF PRODUKTET

MONTERING AF DET EKSTERNE JUSTERBARE SNITTEJERN

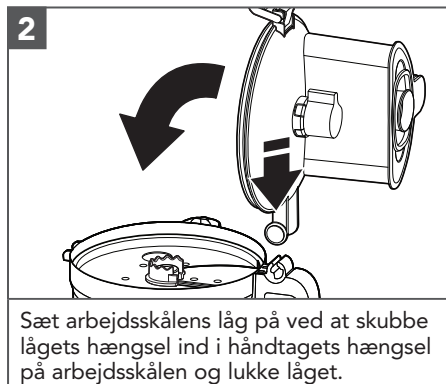
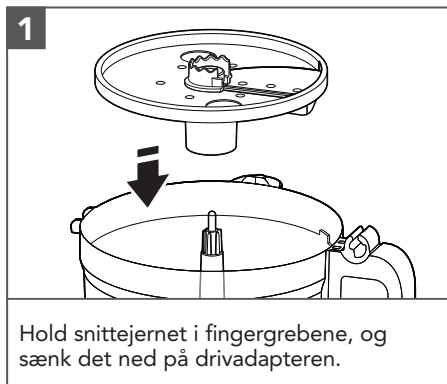

DANSK

TIP! Det kan være nødvendigt at justere drivadapteren med en lille drejning på drivakslen, indtil den falder på plads. For at gøre installationen nemmere skal du sørge for, at justeringsknappen er i positionen "0".

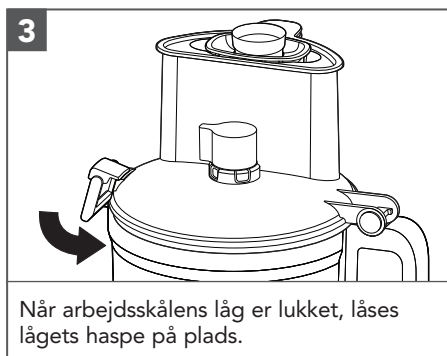

BEMÆRK: Din foodprocessor fungerer ikke, medmindre arbejdsskålens låg er helt lukket, og arbejdsskålen sidder korrekt på soklen.

JUSTERING AF SKÆRETYKKELSEN

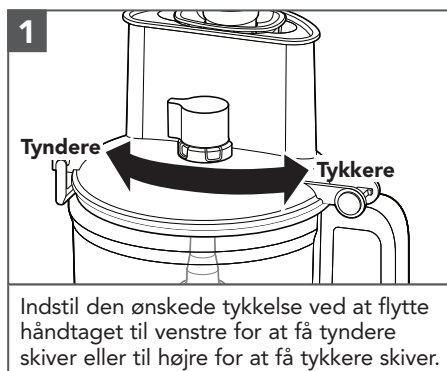

BEMÆRK: Knappen fungerer kun sammen med det eksterne justerbare snittejern. Ændring af indstillinger for tykkelsen med andre jern eller knivblade monteret vil ikke have nogen indflydelse på driften.

SAMLING AF PRODUKTET

MONTERING AF TERNUDSKÆRINGSSÆTTET

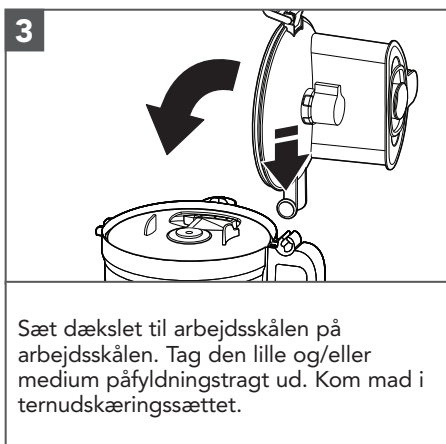

PRODUKTANVENDELSE

⚠ ADVARSEL



Fare. Roterende kniv
Brug altid nedskubberen.
Hold fingrene væk fra åbningerne.
Hold uden for børns rækkevidde.
Der er risiko for amputationer og snitsår.

Før du betjener foodprocessoren, skal du sikre dig, at arbejdsskålen, knivbladene/jernene og arbejdsskålens låg er korrekt monteret på soklen (se afsnittet "Samling af produktet").

PRODUKTANVENDELSE

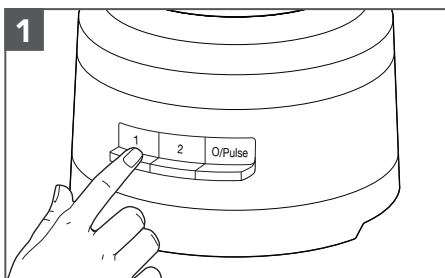

Tryk på 1 eller 2 for at tænde. Foodprocessoren kører konstant, og indikatorlyset lyser. Tryk på 1 eller 2 igen for at slukke, eller tryk og hold knappen nede for at O/Pulse-knappen.

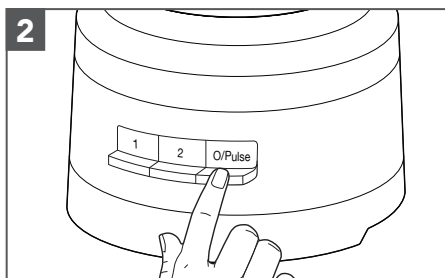

Sådan bruges funktionen Pulsring: Tryk på O/Pulse for korte serier, eller tryk og hold nede for længere serier. Pulsringsfunktionen kører kun på hastighed 2. Foodprocessoren slukkes, når O/Pulse-knappen slippes.

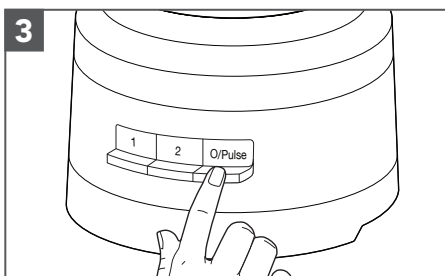

Når du er færdig, skal du trykke på knappen O/Pulse. Indikatorlyset slukker, og knivbladet eller pladen vil miste fart og stoppe.

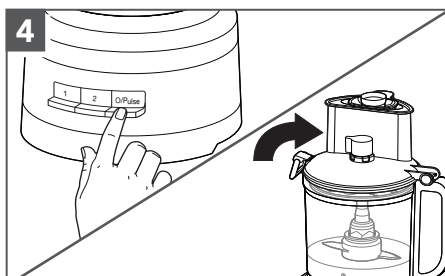

Vent, indtil knivbladet eller pladen er helt standset, før du fjerner arbejdsskålen låg. Sørg for at slukke foodprocessoren, før du fjerner arbejdsskålen låg eller tager foodprocessoren ud af stikket.

DANSK

SÅDAN BRUGER DU 3-I-1-PÅFYLDNINGSTRAGTEN

3-i-1-påfyldningstragten har en tredelt nedskubber.

Brug hele påfyldningstragten og den store nedskubber for at tilberede store stykker.

BEMÆRK: Enheden starter ikke, hvis der er lagt mad i den store påfyldningstragt over mærket for maks. påfyldning.

Brug den mellemstore nedskubber i påfyldningstragten til at tilberede mindre stykker.

Brug den lille nedskubber til at skære eller rive de mindste, tyndeste stykker.

Brug hullet i den lille nedskubber til langsomt at dryppe olie eller andre flydende ingredienser ned i arbejdsskålen.



Tredelt nedskubber

SÅDAN SKILLES PRODUKTET AD

SÅDAN FJERNER DU TILBEREDT MAD

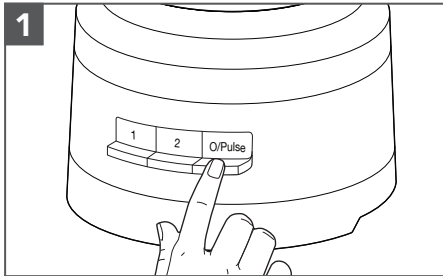

Sluk for foodprocessoren: Tryk på O/Pulse-knappen, og tag stikket ud af stikkontakten, før du skiller foodprocessoren ad.

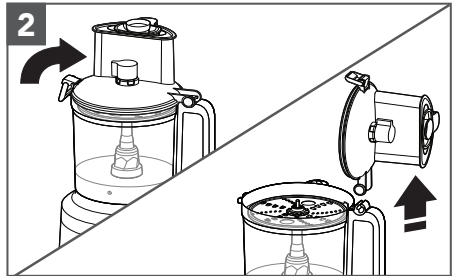

Løft lågets haspe for at låse arbejdsskålens låg op, og løft derefter låget for at fjerne det.

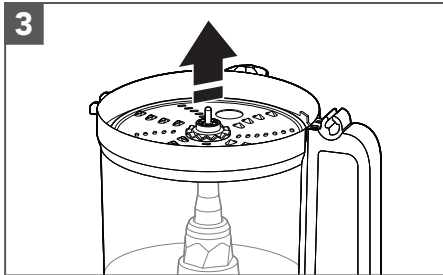

Hvis du bruger et rive/snittejern, skal du fjerne det, før du fjerner skålen. Hold jernet i de to fingergreb, og løft det lige op.

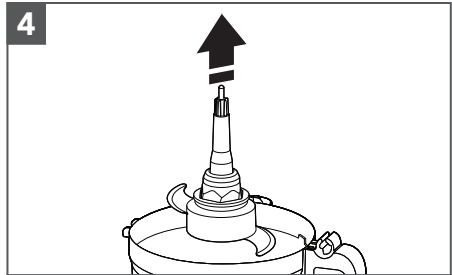

Fjern drivadapteren og universalknivbladet, hvis du bruger det. Knivbladet forbliver på plads på drivadapteren, når du fjerner adapteren.

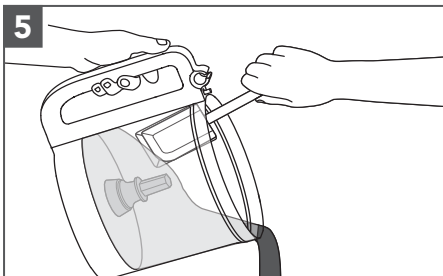

Løft arbejdsskålen af soklen for at fjerne madvarer fra skålen med en spatel.

VEDLIGEHOLDELSE OG RENGØRING

VIGTIGT: Den BPA-fri skål kræver særlig håndtering. Hvis du vælger at bruge opvaskemaskine i stedet for opvask i hånden, skal du følge disse retningslinjer.

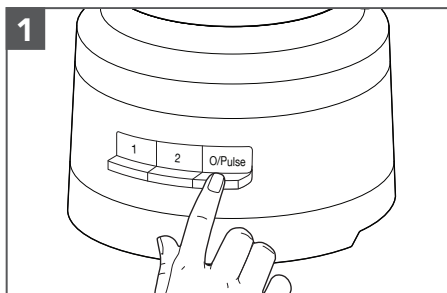

Tryk på O/Pulse-knappen, og tag derefter foodprocessorsens stik ud af stikkontakten før rengøring.

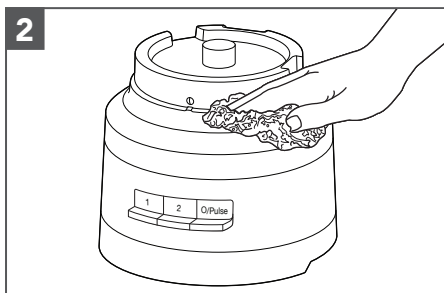

Tør soklen og ledningen af med en varm, fugtig klud. Tør grundigt med en blød klud. Brug ikke slibende rengøringsmidler eller skuresvampe. Nedsænk aldrig soklen i vand eller anden væske.

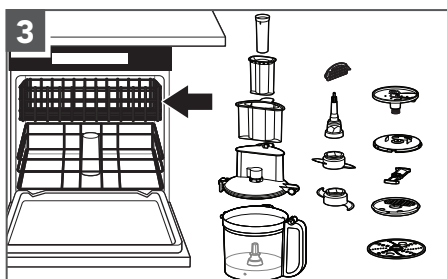

Alle dele tåler opvaskemaskine i den øverste kurv. Undgå at lægge skålen på siden. Tør alle dele grundigt efter opvask. Brug skånsomme opvaskeprogrammer som f.eks. normal. Undgå programmer med høj temperatur.

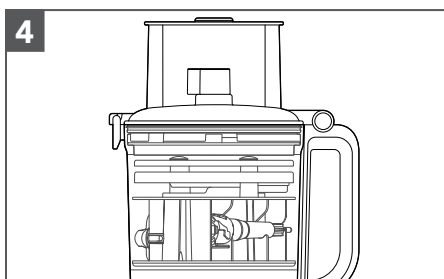

Du kan opbevare op til to knivblade, tre jern og drivadapteren inde i arbejdsskålen ved hjælp af skålens opbevaringsbeholder, når foodprocessoren ikke er i brug. Rul strømkablet rundt om ledningsopbevaringen i bunden af soklen, og fastgør derefter stikket ved at sætte det fast på kabinettet.

BEMÆRK: Hvis du vasker foodprocessorsens tilbehørsdele op i hånden, skal du undgå brug af slibende rengøringsmidler eller skuresvampe. De kan ridse arbejdsskålen og låget eller gøre dem uklare.

FEJLFINDINGSVEJLEDNING

Problem	Løsning
Hvis din foodprocessor bliver defekt eller ikke virker, skal du kontrollere følgende:	Kontrollér, om foodprocessoren er sikkert tilsluttet et elstik med jordforbindelse.
	Sørg for, at skålen og låget er korrekt justeret og låst på plads.
	Har du trykket på mere end én knap på samme tid?
	Tag foodprocessoren ud af stikket, og sæt den derefter i stikkontakten igen.
Fungerer sikringen i kredsløbet til foodprocessoren?	Hvis du har en afbryderboks, skal du sørge for, at kredsløbet er lukket.
Foodprocessoren skal muligvis afkøle til stuetemperatur:	Hvis hastighedslyset slukker, og O/Pulse-lyset blinker, skal du vente, indtil lyset slukker, og prøve igen. Det kan tage foodprocessoren 5-15 minutter at køle helt ned.
Motoren kan være låst:	Hvis hastighedslyset er tændt, mens O/Pulse-lyset blinker, skal du trykke på O/Pulse knappen for at nulstille motoren.
Foodprocessoren snitter eller river ikke, som den skal:	Sørg for, at den høje side af rive-/snittejernet vender opad mod drivadapteren.
	Sørg for, at du kun bruger ingredienser, der er egnede til at snitte og rive.
	Sørg for, at rive-/snittepladen er placeret i arbejdspositionen (ved skålens top), og ikke i opbevaringsposition (lavt nede i skålen).
Hvis arbejdsskålens låg ikke kan lukkes, når du bruger rive-/snittejernet:	Sørg for, at jernet er korrekt monteret, og at det er placeret korrekt på drivadapteren.
Hvis problemet ikke kan afhjælpes:	Se afsnittet "Vilkår for KitchenAids garanti ("Garanti")". Send ikke foodprocessoren retur til forhandleren. Forhandlere udfører ikke service.

VILKÅR FOR KITCHENAIDS GARANTI ("GARANTI")

KitchenAid Europa, Inc., Nijverheidslaan 3, Box 5, 1853 Strombeek-Bever, Belgien ("Garant") giver slutkunden, som er forbruger, en Garanti i henhold til følgende vilkår.

Garantien gælder ud over og begrænser ikke slutkunders lovbestemte garantirettigheder over for sælgeren af produktet. I henhold til den danske købelov (Lbkg 2014-02-17 nr. 140) og den danske forbrugerftalelov har forbrugeren ret til inden for en periode på 2 år at give meddelelse om mangler, i hvilket fald forbrugeren har ret til enten at kræve reparation eller udskiftning af et defekt produkt. I de første 6 måneder efter købet anses en defekt for at være eksisterende på købstidspunktet, medmindre sælgeren beviser andet.

1) GARANTIENS OMFANG OG BETINGELSER

- a) Garantien giver garanti for de i sektion 1.b) nævnte produkter, som en forbruger har købt hos en sælger eller et firma i KitchenAid-gruppen i landene i det Europæiske Økonomiske Samarbejdsområde, Moldova, Montenegro, Rusland, Schweiz eller Tyrkiet.
- b) Garantiperioden afhænger af det købte produkt og er som følger:

5KFP1318*, 5KFP1319* To års fuld garanti fra købsdatoen.

c) Garantiperioden begynder på købsdatoen, dvs. den dato, hvor en forbruger købte produktet hos en forhandler eller et firma i KitchenAid-gruppen.

d) Garantien dækker produktets fejlfrie beskaffenhed.

e) Garantien skal efter garantigiverens valg yde følgende tjenester for forbrugeren, hvis der opstår en fejl i garantiperioden:

- Reparation af det defekte produkt eller den defekte produkt del eller

- Udskiftning af det defekte produkt eller den defekte produkt del. Hvis et produkt ikke længere er tilgængeligt, er Garantien berettiget til at ombytte produktet til et produkt af samme eller højere værdi.

f) Hvis forbrugeren ønsker at fremsætte et krav i henhold til garantien, skal forbrugeren kontakte det landespecifikke KitchenAid-servicecenter eller Garantien direkte på KitchenAid Europa, Inc. Nijverheidslaan 3, boks 5, 1853 Strombeek-Bever, Belgien. E-mail-adresse: CONSUMERCARE.DK@kitchenaid.eu/telefonnummer:

00 800 381 040 26

g) Omkostningerne ved reparation, herunder reservedele, og portoomkostningerne ved levering af et mangelfrit produkt eller en mangelfuld produkt del afholdes af Garantien. Garantien skal også afholde portoomkostningerne ved returnering af det defekte produkt eller den defekte produkt del, hvis Garantien eller det landespecifikke KitchenAid-kundeservicecenter har anmodet om returnering af det defekte produkt eller den defekte produkt del. Forbrugeren skal dog afholde omkostningerne ved passende emballage til returnering af det defekte produkt eller den defekte produkt del.

h) For at kunne fremsætte et krav i henhold til garantien skal forbrugeren fremvise kvitteringen eller fakturaen for købet af produktet.

2) BEGRÆNSNINGER AF GARANTIEN

a) Garantien gælder kun for produkter, der anvendes til private formål og ikke til erhvervs-mæssige eller kommercielle formål.

VILKÅR FOR KITCHENAIDS GARANTI ("GARANTI")

b) Garantien gælder ikke ved normal slitage, forkert brug eller misbrug, manglende overholdelse af brugsvejledningen, brug af produktet ved forkert elektrisk spænding, installation og drift i strid med gældende elektriske bestemmelser og brug af kraft (f.eks. slag).

c) Garantien gælder ikke, hvis produktet er blevet ændret eller konverteret, f.eks. fra 120 V-produkter til 220-240 V-produkter.

d) Tjenesteydelser i henhold til Garantien forlænger ikke garantiperioden og indleder heller ikke en ny garantiperiode. Garantien ophører efter udløbet af den oprindelige garantiperiode. Garantiperioden for installerede reservedele udløber med garantiperioden for hele produktet.

Efter udløbet af garantiperioden eller ved produkter, som garantien ikke gælder for, kan slutbrugeren stadig henvende sig til KitchenAids kundeservicecentre med spørgsmål og oplysninger. Yderligere oplysninger findes også på vores hjemmeside: www.kitchenaid.eu

PRODUKTREGISTRERING

Registrer dit nye KitchenAid-apparat nu: <http://www.kitchenaid.eu/register>

HLUTAR OG EIGINLEIKAR

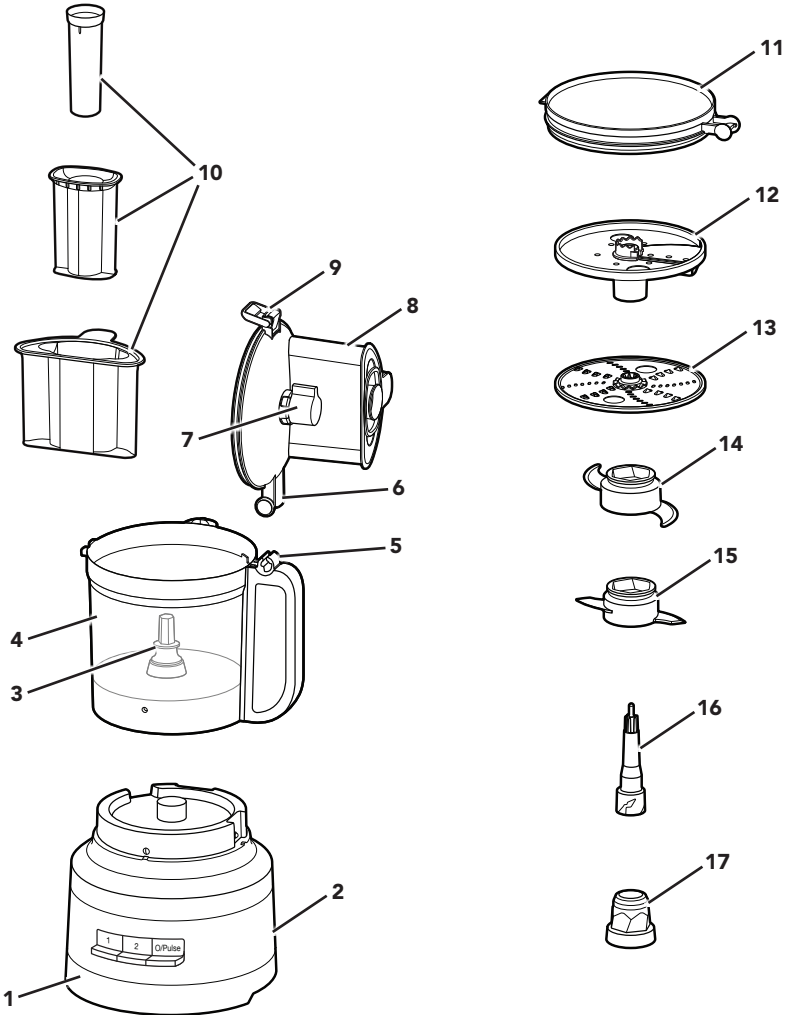

- 1 Sterk grunneining
- 2 Rafmagnssnúra og snúrugeymsla (ekki sýnd)
- 3 Drifpinni
- 4 3,1 L skál
- 5 Lok fyrir handfang
- 6 Löm fyrir lok
- 7 Skurðarhnúður
- 8 Skálarlok með 3-í-1 mótunarröri
- 9 Hespa fyrir lok
- 10 3-í-1 troðari

- 11 Ísskápslok
- 12 Skurðardiskur sem hægt er að stilla utan frá (þunnar til þykkar sneiðar)
- 13 Rifdiskur sem má snúa við fint/miðlungsgróft
- 14 Fjölnota hnifur úr ryðfríu stáli
- 15 Deighnifur
- 16 Drifmillistykki (efra)
- 17 Drifmillistykki (neðra)

HLUTAR OG EIGINLEIKAR

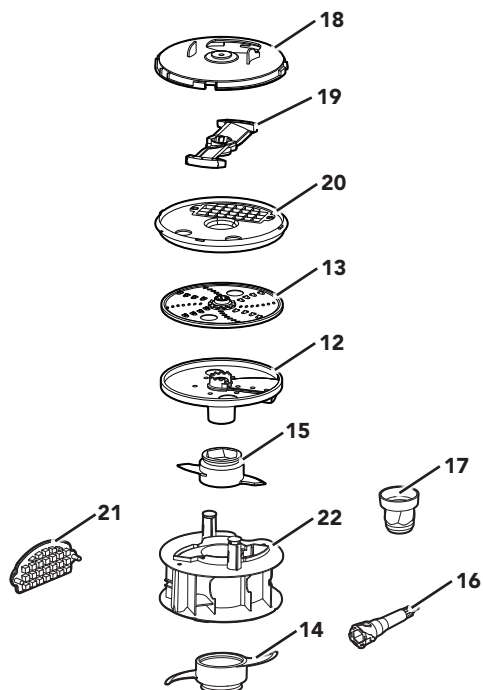

18 Lok fyrir söxunarsett

19 Blað fyrir teninga

20 Aðaleining fyrir söxunarsett

21 Prifatól fyrir söxunarsett

22 Geymsla

LEIÐBEININGAR FYRIR FYLGIHLOTI

Fylgihlutur	Fylgja með módeli	
	5KFP1319*	5KFP1318*
Hnífur sem má stilla utan frá	•	•
Geymsla	•	•
Breitt op	•	•
3 í 1 mötunarrör	•	•
Fjölnota hnífur	•	•
Deighnífur	•	•
Rífur fínt og miðlungsgróft	•	•
Geymslulok	•	
Söxunarsett	•	

VÖRUÖRYGGI

Öryggi þitt og öryggi annarra er mjög mikilvægt.

Við höfum sett mörg mikilvæg öryggisfyrirmæli í þessa handbók og á tækið þitt. Áriðandi er að lesa öll öryggisfyrirmæli og fara eftir þeim.



Þetta er öryggisviðvörðunartákn.

Þetta tákn varar þig við hugsanlegum hættum sem geta deytt eða meitt þig og aðra.

Öllum öryggisviðvörðunartáknum fylgja öryggisfyrirmæli og annaðhvort orðið „HÆTTA“ eða „VIÐVÖRUN“. Þessi orð merkja:

! HÆTTA

Þú getur dáið eða slasast alvarlega ef þú fylgir ekki leiðbeiningunum þegar í stað.

! VIÐVÖRUN

Þú getur dáið eða slasast alvarlega ef þú fylgir ekki leiðbeiningum.

Öll öryggisfyrirmælin segja þér hver hugsanlega hættan er, segja þér hvernig draga á úr hættu á meiðslum og segja þér hvað getur gerst ef leiðbeiningum er ekki fylgt.

MIKILVÆG ÖRYGGISATRÍÐI

Við notkun raftækja ætti alltaf að fylgja grundvallaröryggisráðstöfunum, þar á meðal:

1. Lesa allar leiðbeiningar. Röng notkun heimilistækis kann að leiða til líkamstjóns.
2. Til að verjast hættunni af raflosti skal ekki setja matvinnsluvélina í vatn eða annan vökva.
3. Þetta tæki er ekki ætlað til notkunar af einstaklingum (börn meðtalin) sem hafa skerta líkamlega, skynjunarlega eða andlega hæfni eða skortir reynslu og þekkingu, nema þeir fylgst sé með þeim eða þeim séu veittar leiðbeiningar um örugga notkun tækisins og skilja hættur sem henni fylgja. Strangt eftirlit er nauðsynlegt þegar öll tæki eru notuð af börnum eða nálægt þeim.
4. Slökkið á tækinu og takið úr sambandi við úttak þegar það er ekki í notkun áður en það er sett saman eða tekið í sundur og áður en það er hreinsað. Takið í klónna og togið úr innstungunni til að taka tækið úr sambandi. Togið aldrei í rafmagnssnúruna.
5. Forðast að snerta hluti sem hreyfast.
6. Ekki skal nota nein tæki með skemmdar snúror eða klær eða eftir að tækið hefur bilað, dottið eða skemmst á nokkurn annan hátt. Skilið tækinu til næsta viðurkenndrar þjónustumiðstöðvar til skoðunar, viðgerðar eða stillingar á rafmagns- eða vélrænum búnaði.
7. Notkun fylgihluta, sem KitchenAid mælir ekki með eða selur, getur valdið eldsvoða, raflosti eða meiðslum.
8. Má ekki nota utandyra.
9. Ekki láta snúruna hanga fram af borði eða bekk.
10. Haldið höndum og áhöldum frá hnífum og diskum sem hreyfast á meðan tækið er í notkun til að draga úr hættu á alvarlegum meiðslum á fólki eða skemmdum á matvinnsluvélarinni. Nota má sleikju en aðeins þegar tækið er ekki í gangi.
11. Hnífar eru beittir. Sýnið aðgát við meðhöndlun. Auðsýna ætti gætni þegar beittu skurðarhnífarnir eru meðhöndlaðir, kannan tæmd og við hreinsun.

VÖRUÖRYGGI

12. Til að draga úr hættu á meiðslum má aldrei setja hnifinn eða diskana á undirstöðuna nema setja skálina fyrst á réttan stað.
13. Tryggið að lokið sé fast á sínum stað áður en saxarinn er notaður.
14. Setjið matinn aldrei í með höndunum. Notið alltaf troðarann.
15. Ekki reyna að opna læsibúnaðinn á lokinu.
16. Ekki má fylla skálina upp fyrir hámarksmerkinguna (eða uppgefið rúmtak) því það getur valdið meiðslum vegna skemmda á lokinu eða skálinni.
17. Börn skulu vera undir eftirliti til að tryggja að þau leiki sér ekki með tækið.
18. Yfirgefið aldrei tækið eftirlitslaust þegar það er í notkun.
19. ESB eingöngu: Börn mega ekki nota þetta tæki. Geymið tæki og rafmagnssnúru þess þar sem börn ná ekki til.
20. ESB eingöngu: Einstaklingar sem hafa skerta líkamlega, skynjunarlega eða andlega hæfni eða skortir reynslu og þekkingu geta notað heimilistæki, ef fylgst er með þeim eða þeir hafa fengið leiðbeiningar um örugga notkun tækisins og skilja hættur sem henni fylgja. Börn skulu ekki leika sér með tækið.
21. Ef snúran er skemmd verður að skipta um hana af framleiðanda eða þjónustuaðila eða svipuðum hæfum einstaklingi til að koma í veg fyrir hættu.
22. Farið varlega ef heitum vökva er hellt í matvinnsluvélina þar sem hann getur sprautast aftur út úr tækinu vegna A skyndilegrar gufumyndunar.
23. Skoðið kaflann „Umhirða og hreinsun“ fyrir leiðbeiningar um þrif á yfirborði þar sem matvæli hafa verið.
24. Þetta tæki er ætlað til notkunar á heimilum eða álíka notkun, eins og:
 - á kaffistofum starfsfólks í verslunum, á skrifstofum eða öðrum vinnustöðum;
 - á bóndabæjum;
 - fyrir gesti á hótelum, mótelum eða öðrum gististöðum eða íbúðum;
 - á gistiheimilum.

GEYMDU ÞESSAR LEIÐBEININGAR

Einnig má finna leiðbeiningar á netinu á vefsíðu okkar:

www.KitchenAid.eu

VÖRUÖRYGGI

KRÖFUR UM RAFMAGN

Spenna: 220-240 V~

Tíðni: 50-60 Hz

ATH.: Þessi matvinnsluvél er með skautaðri kló (annar tappinn er breiðari en hinn). Klóin passar í skautaða innstungu á aðeins eina vegu, til að draga úr hættu á raflosti. Snúðu klónni við ef hún passar ekki alveg inn í innstunguna. Hafið samband við faglærðan rafvirkja ef klóin passar ekki. Ekki breyta klónni á neinn hátt.

FÖRGUN UMBÚÐAEFNIS

Umbúðafnið er endurvinnanlegt og er merkt með endurvinnslutákninu



Því verður að fleygja öllum hlutum umbúðaefnisins á ábyrgan hátt og í samræmi við innlendar reglugerðir um förgun sorps.

FÖRGUN RAFBÚNAÐARÚRGANGS

Endurvinnsla vörunnar

- Merkingar á þessu tæki eru í samræmi við lög í ESB og Bretlandi um raf- og rafeindabúnaðarúrgang (Waste Electrical and Electronic Equipment (WEEE)).

- Með því að tryggja að þessari vöru sé fargað á réttan hátt hjálpar þú til við að koma í veg fyrir hugsanlegar neikvæðar afleiðingar fyrir umhverfið og heilsu manna, sem annars gætu orsakast af óviðeigandi meðhöndlun við förgun þessarar vöru.



- Tákníð  á vörunni eða á meðfylgjandi skjölum gefur til kynna að ekki skuli meðhöndla hana sem heimilisúrgang, heldur verði að fara með hana á viðeigandi söfnunarstöð fyrir endurvinnslu raf- og rafeindabúnaðar.

Fyrir ítarlegri upplýsingar um meðhöndlun, endurheimt og endurvinnslu þessarar vöru skaltu vinsamlegast hafa samband við bæjarstjórnarskrifstofur í þínum heimabæ, heimilissorpförgunarbjonustu eða verslunina þar sem þú keyptir vöruna.

SAMRÆMISYFIRLÝSING (ESB)

Þetta heimilistæki hefur verið hannað, smíðað og því dreift í samræmi við öryggiskröfur tilskipana ESB: Tilskipun 2014/35/EU um lágspennu, Tilskipun 2014/30/EU um rafsegulsamhæfi, RoHS tilskipun 2011/65/EU ásamt viðaukum.

FYRSTA NOTKUN

LEIÐBEININGAR UM VAL Á FYLGIHLOTUM

Aðgerð	Stilling	Matur	Fylgihlutur
Saxa	1 eða Pulse	Ostur* Súkkulaði* Ávextir Ferskar jurtir	Fjölnota hnífur úr ryðfríu stáli
Hakka eða mauka	2 eða Pulse	Hnetur* Tófú Grænmeti Nautakjöt***	
Blanda	1	Pastasósa Pestó Salsa Sósur Deig	
Sneiða (þunnar til þykkar sneiðar)	1	Ávextir (mjúkir) Kartöflur Tómatar Grænmeti (mjúkt)	Skurðardiskur sem hægt er að stilla utan frá
	2	Ostur Ávextir (harðir) Grænmeti (hart)	
Rífa (fínt til miðlungsróft)	1	Kartöflur Grænmeti (mjúkt)	Rifdiskur sem má snúa við fínt/miðlungsróft
	2	Kál Ostur Súkkulaði Ávextir (harðir) Grænmeti (hart)	
Skera í teninga	1	Kartöflur Grænmeti Ávextir Ostur	Söxunarsett
Hnoða	1	Ger** Deig**	Deighnífur

ATH.: Ekki nota tækið lengur en í 3 mínútur í einu. Eftir 3 mínútur þarf kælið að kólna niður til að koma í veg fyrir ofhitnun.

*Fyrir þetta hráefni er ekki ráðlagt að vinna meira magn en 500g (¼ af skálinni) með fjölnota hnífnum.

**Fyrir þetta hráefni er ekki ráðlegt að vinna meira magn en 384g.

***Ekki vinna meira magn en 225g, skerið nautakjötið í 1cm stóra bita áður en það er sett í skálina.

SAMSETNING VÖRUNNAR

Fyrir fyrstu notkun

Áður en þú notar matvinnsluvélina í fyrsta skipti skaltu þvo alla hluti og fylgihluti annaðhvort í höndunum eða í uppþvottavélinni (Sjá kaflann „Umhirða og hreinsun“).

ATH.: Matvinnsluvélina er hönnuð þannig að hægt er að geyma alla fylgihluti ofan í skálinni.

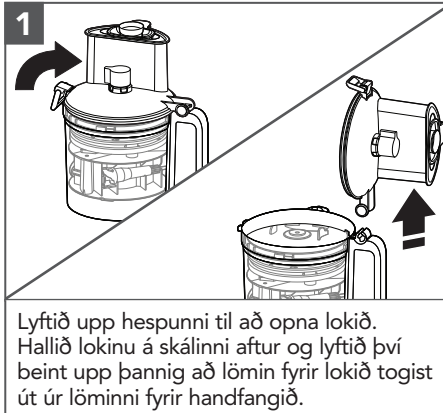

ÍSLENSKA

MIKILVÆGT: Setjið matvinnsluvélina á þurrt, jafnt yfirborð og látið stjórtækin snúa fram. Ekki setja matvinnsluvélina í samband fyr en búið er að setja hana alveg saman.

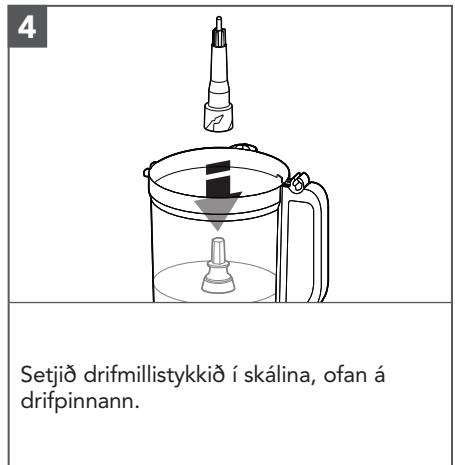
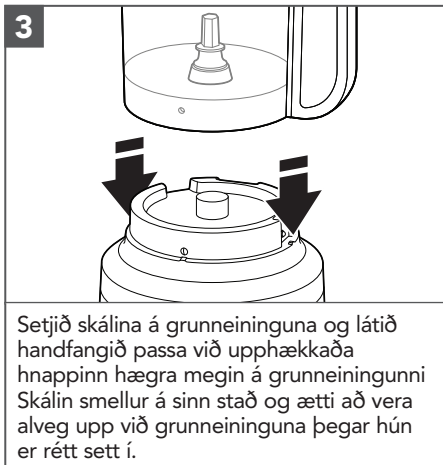

SAMSETNING VÖRUNNAR

ATH.: Til að auðvelda samsetningu skal setja æskilegan hníf eða disk á áður en lok skálarinnar er sett á.

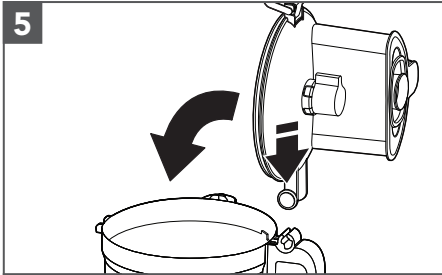

Til að setja lok skálarinnar á þarf að ýta löminni á lokinu í lömina á handfanginu á skálinni og loka lokinu.

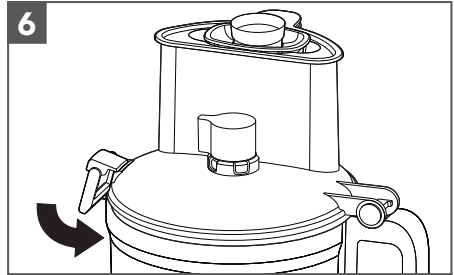

Þegar lokið er lokað á skálinu læsist hespan fyrir lokið á sínum stað.

ATH.: Matvinnsluvélin virkar ekki nema skálin sé alveg lokuð, stóri troðarinn á réttum stað og skálin sé rétt fest við grunneininguna.

UPPSETNING Á FJÖLNOTA HNÍFNUM EÐA DEIGHNÍFNUM

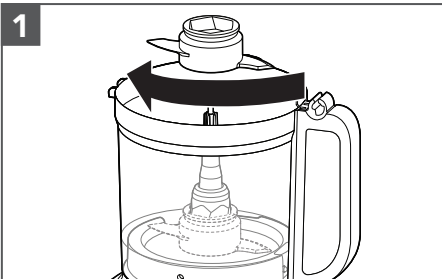

Setjið neðra drifmillistykkið á það efra. Setjið hnífinn á drifmillistykkið. Snúið hnífnum þannig að hann falli neðst niður á millistykkið.

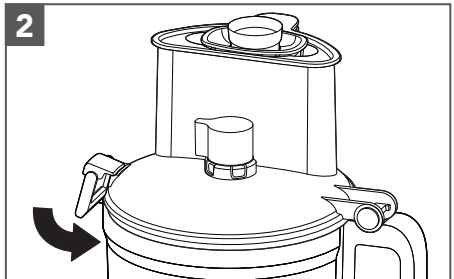

Setjið upp lokið á skálinni og gætið þess að hespan sé í læstri stöðu.

SAMSETNING VÖRUNNAR

STILLANLEGUR SKURÐARDISKUR SETTUR Á SINN STAÐ

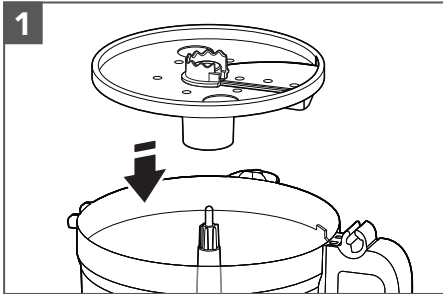

1
Haldið um skurðardiskinn með því að nota grip fyrir finger og setjið hann á drifmillistykkið.

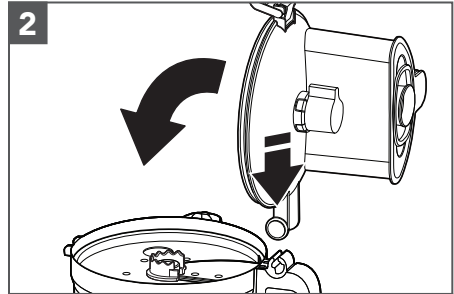

2
Til að setja lok skálarinnar á þarf að krækja löminni á lokinu í lömina á handfanginu á skálinni og loka lokinu.

RÁÐ: Þú gætir þurft að stilla drifmillistykkið með því að snúa öxlinum aðeins þar til drifmillistykkið dettur á réttan stað. Til að auðvelda uppsetningu skal gæta þess að stillingarhnaupurinn sé í „0“ stöðunni.

ATH.: Matvinnsluvélin virkar ekki nema skálin sé alveg lokað og rétt fest við grunneininguna.

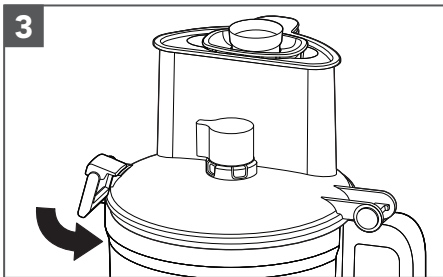

3
Pegar lokið á skálinni er lokað mun hespan fyrir lokið læsast á sínum stað.

STILLING Á SNEIÐAÞYKKT

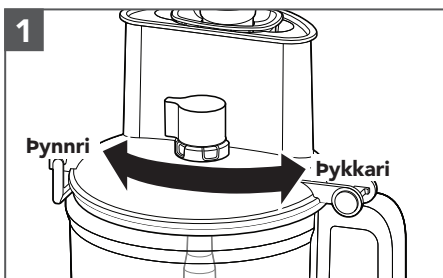

1
Stillið æskilega þykkt með því að færa stjórnhnúðið til vinstri fyrir þynnri sneiðar eða til hægri fyrir þykkari sneiðar.

ATH.: Hnúðurinn virkar eingöngu með skurðardiskinum sem má stilla. Ef reynt er að skipta um stillingu með öðrum diskum eða hnifum hefur það engin áhrif á virkna.

SAMSETNING VÖRUNNAR

UPPSETNING Á SÖXUNARSETTINU

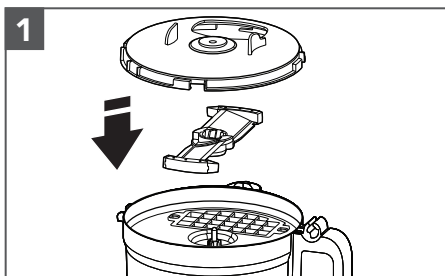

Takið skálina af grunneiningunni og setjið aðaleiningu söxunarsettsins, hnífinn (textahliðin upp) og lokið í skálina.

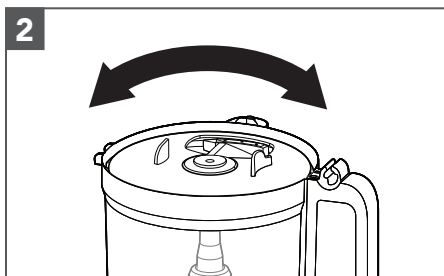

Látið lokið á söxunarsettinu passa við rennuna.

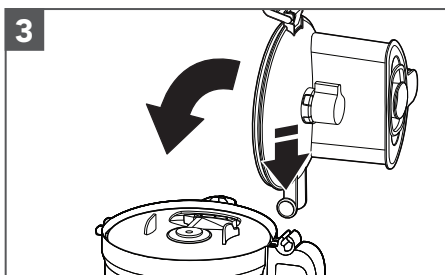

Setjið lokið á skálina. Taktu út litlu og/eða miðlungs fæðislönguna. Setjið í matinn sem á að saxa.

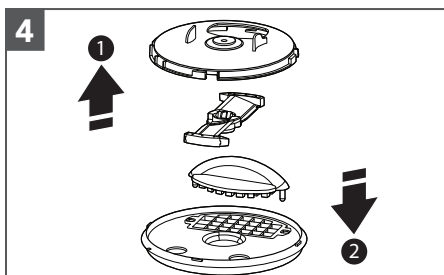

Pegar búið er að saxa skal taka lokið af skálinni, lokið af söxunarsettinu og söxunarhnífinn. setjið síðan þrifatólið í aðaleiningu söxunarsettsins og ýtið öllum aukamat í gegnum sigtið.

NOTKUN VÖRUNNAR

⚠ VÍÐVÖRUN



Hætta þar sem hnifar snúast
Notaðu alltaf matvælatroðara.
Haltu fingrum frá opum og trekt.
Geymist þar sem börn ná ekki til.
Misbrestur á að gera svo getur
valdið útlímamissi eða skurðum.

Áður en matvinnsluvélin er notuð verður að gæta þess að skálin, hnífarnir/diskurinn og lokið séu sett saman á réttan hátt á grunneiningunni (sjá kaflann „Samsetning vörunnar“).

NOTKUN VÖRUNNAR

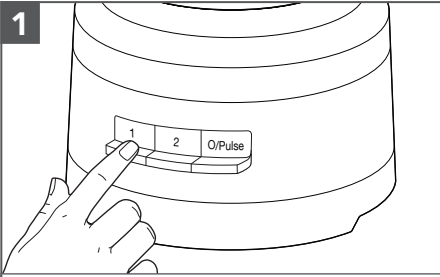

Ýtið á 1 eða 2 til að kveikja. Matvinnsluvélin gengur stöðugt og gaumljósið lýsir.

Ýtið á 1 eða 2 aftur eða á O/Pulse til að slökkva á vélinni.

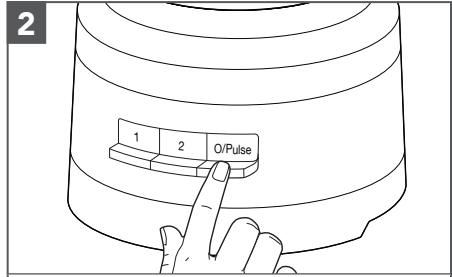

Til að nota púlsaðgerðina:

Ýtið á O/Pulse fyrir stutta og hraða vinnslu eða ýtið á og haldið niðri fyrir lengri vinnslu. Púlsaðgerðin virkar aðeins á hraða 2. Matvinnsluvélin slekkur á sér þegar O/Pulse hnappinum er sleppt.

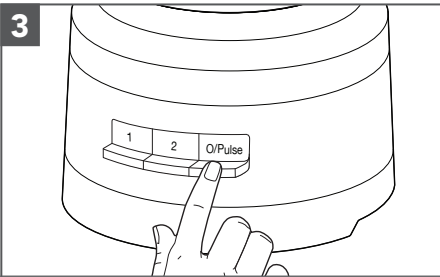

Ýtið á O/Pulse hnappinn þegar verkinu er lokið. Gaumljósið slökknar og hnífurinn eða diskurinn stöðvast smám saman.

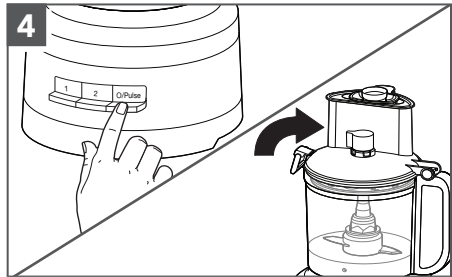

Bíðið þar til hnífurinn eða diskurinn stöðvast alveg áður en lokið er tekið af skálinni. Gætið þess að slökkva á matvinnsluvélinni áður en lokið er tekið af skálinni eða áður en vélin er tekin úr sambandi.

ÍSLENSKA

NOTKUN Á 3-Í-1 MÖTUNARRÖRI

3-í-1 mötunarrörið er með troðara í 3 hlutum.

Notið allt mötunarrörið og stóra troðarann til að vinna stór matvæli.

ATH.: Tækið fer ekki í gang ef maturinn í stóra mötunarrörinu nær upp fyrir hámarkslínuna.

Notið miðlungsstóra troðarann í mötunarrörinu til að vinna smærri matvæli.

Notið litla troðarann til að sneiða eða rífa minnstu og þunnustu matvælin.

Notið vökvaopið í litla troðaranum til að dreypa hægt olíu eða öðrum vökva í skálina.



3ja hluta matartroðari

VARAN TEKIN Í SUNDUR

HVERNIG Á AÐ FJARLÆGJA UNNIN MATVÆLI

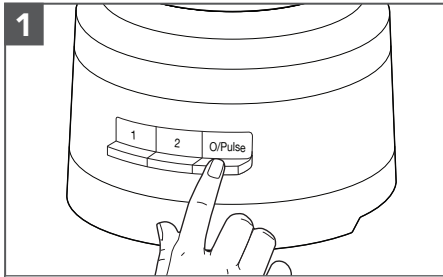

Slökkvið á matvinnsluvélinni: Ýtið á O/Pulse hnappinn og takið matvinnsluvélina úr sambandi áður en hún er tekin í sundur.

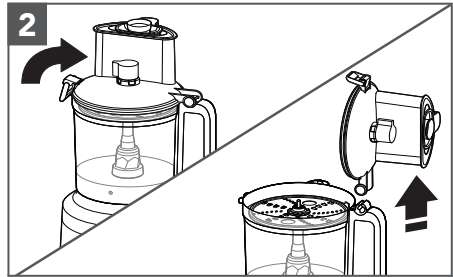

Lyftið hespurni á lokinu til að opna lokið á skálinni og lyftið því síðan upp til að fjarlægja það.

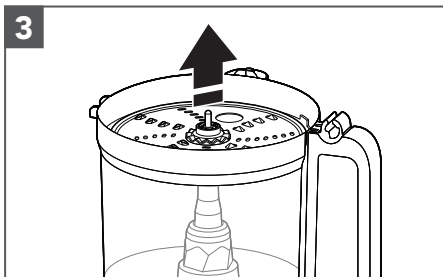

Ef diskurinn er notaður skal fjarlægja hann áður en skálin er tekin af. Haldið um diskinn með fingurgötunum og lyftið beint upp.

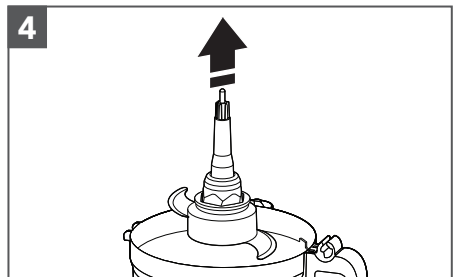

Fjarlægjið drifmillistykkið og fjölnota hnifinn, ef þau eru í notkun. Hnifurinn verður um kyrrt á drifmillistykkinu þegar það er fjarlægt.

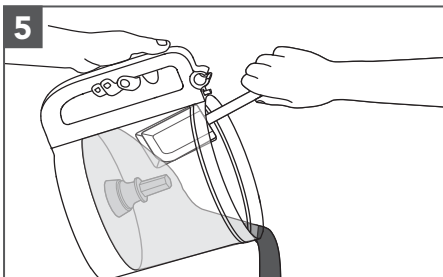

Lyftið skálinni af grunneiningunni til að taka mat úr skálinni með sleikju.

UMHIRÐA OG HREINSUN

MIKILVÆGT: BPA-fría skálin þarf sérstaka umhirðu. Vinsamlegast farðu eftir þessum leiðbeiningum ef þú vilt frekar nota uppþvottavél en að þvo í höndunum.

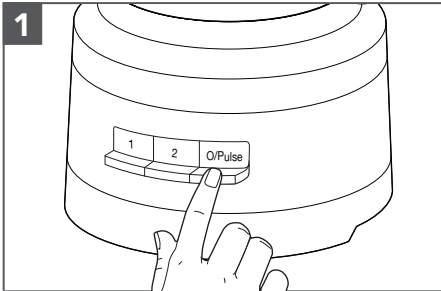

Ýtið á O/Pulse hnappinn og takið síðan matvinnsluvélina úr sambandi fyrir þrif.

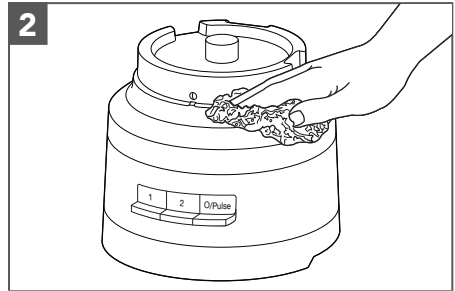

Purrkið af grunneiningunni og rafmagnssnúrunni með volgum, rökum klút. Purrkið vel með mjúkum klút. Ekki nota hreinsiefni eða svampa sem geta rispað. Ekki setja grunneininguna á kaf í vatn eða annan vökva.

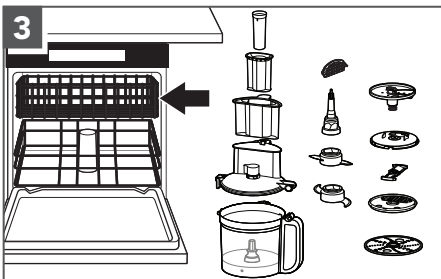

Alla hluti má þvo í efri grind í uppþvottavél. Forðist að leggja skálina á hliðina. Þurrkið alla hluti vandlega eftir þvott. Notið mild þvottaferli, svo sem hefðbundið. Forðist að nota háan hita.

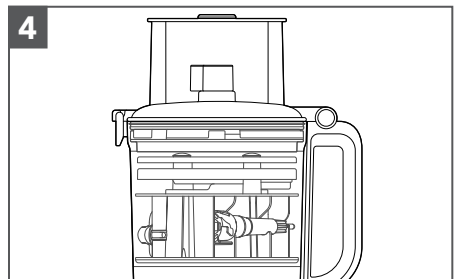

Hægt er að geyma allt að tvo hnífa og þrjá diska ásamt drifmillistykkinu inni í skálinni með því að nota geymsluna í skálinni þegar matvinnsluvélina er ekki í notkun. Vefjið rafmagnssnúrunni utan snúrugeymsluna neðst á grunneiningunni og festið síðan klóna með því að smella henni á húsið.

ATH.: Ef hlutar matvinnsluvélarinnar eru þvegnir í höndunum þarf að forðast að nota rispandi hreinsiefni eða svampa. Það gæti rispað skálina og lokið eða gert þau mött.

LEIÐBEININGAR FYRIR BILANAGREININGU

Vandamál	Lausn
Ef matvinnsluvélín bilar eða hættir að virka skaltu athuga eftirfarandi:	Athugaðu hvort að matvinnsluvélín sé örugglega í sambandi við jarðtengda innstungu.
	Gakktu úr skugga um að skálin og lokið passi rétt og séu föst á sínum stað.
	Ýttirðu á fleiri en einn takka samtímis?
	Taktu matvinnsluvélína úr sambandi og settu hana síðan aftur í samband.
Er öryggið á rafrásinni fyrir matvinnsluvélína í lagi?	Ef þú ert með lekaliðabox skaltu gæta þess að liðinn sé lokaður.
Matvinnsluvélín gæti þurft að kólna niður í stofuhita:	Ef hraðljósið slökknar og O/Pulse ljósið blikkar skaltu bíða þar til að O/Pulse ljósið slökknar og reyna síðan aftur. Það gæti tekið 5-15 mínútur fyrir matvinnsluvélína að kólna alveg niður.
Mótorinn gæti hafa læst:	Ef hraðljósið er kveikt á meðan að O/Pulse ljósið blikkar, ýttu á O/Pulse hnappinn til að endurræsa mótörinn.
Matvinnsluvélín hakkar eða sker ekki nógu vel:	Gakktu úr skugga um að hlið disksins sem er með blaðið upp sé sett með þá hlið upp á við á drifmillistykkinu.
	Gakktu úr skugga um að hráefnið henti til að skera eða hakka það.
	Gakktu úr skugga um að diskurinn sé í réttri vinnslustöðu (nálægt efsta hluta skálarinnar), og ekki í geymslustöðu (lágt og inni í skálinni).
Ef lok skálarinnar lokast ekki þegar diskurinn er notaður:	Gakktu úr skugga um að diskurinn sé rétt uppsettur og sé settur rétt á drifmillistykkið.
Ef ekki er hægt að lagfæra það sem er að:	Sjá hlutann „Ábyrgðarskilmálar KitchenAid („Ábyrgð“)”. Ekki skila matvinnsluvélinni til söluaðila. Söluaðilar bjóða ekki upp á þjónustu við viðskiptavinum.

ÁBYRGÐARSKILMÁLAR KITCHENAID („ÁBYRGÐ“)

KitchenAid Europa, Inc., Nijverheidslaan 3, Box 5, 1853 Strombeek-Bever, Belgíu („ábyrgðaraðili“) veitir lokakaupanda, sem er neytandi, ábyrgð samkvæmt eftirfarandi skilmálum.

Ábyrgðin er viðbót við lögbundin ábyrgðaréttindi lokakaupanda gagnvart seljanda vörunnar og hefur engar takmarkanir eða áhrif á þau. Í stuttu máli kemur fram í lögum nr. 48/2003 um neytendakaup að vörur verði að vera í því ástandi sem þeim er lýst, hæfar fyrir tilgang sinn og af fullnægjandi gæðum. Ef í ljós kemur að varan er gölluð verður neytandi að tilkynna seljanda um gallann án óþarfa tafa. Neytandi hefur aldrei skemmti tíma en tvo mánuði til að leggja fram kvörtun.

Lög númer 48/2003 um neytendakaup skýra einnig frá ákveðnum ráðstöfunum sem neytandi getur notað til að vernda rétt sinn, svo sem:

- Að halda aftur af greiðslu.
- Val á milli leiðréttingar eða nýrrar afhendingar.
- Beiðni um afslátt.
- Beiðni um riftun.
- Bótakröfur.

Þessi réttindi eru háð ákveðnum undantekningum. Hægt er að nálgast nánari upplýsingar á vefsíðu Neytendastofunnar á www.neytendastofa.is eða með því að hringja í **00354 510 1100**.

1) UMFANG OG SKILMÁLAR ÁBYRGÐARINNAR

a) Ábyrgðaraðili veitir ábyrgð á vörum sem eru taldar upp í hluta 1.b) sem neytandi hefur keypt frá seljanda eða fyrirtæki frá KitchenAid-samsteypunni í landi innan evrópska efnahagssvæðisins, eða í Moldóvu, Svartfjallalandi, Rússlandi, Sviss eða Tyrklandi.

b) Ábyrgðartímabilið fer eftir vörunni sem er keypt og er sem hér segir:

5KFP1318*, 5KFP1319* Full ábyrgð í tvö ár frá kaupdegi.

c) Ábyrgðartímabilið hefst á kaupdegi, þ.e. daginn sem kaupandi keypti vöruna frá söluaðila eða fyrirtæki frá KitchenAid-samsteypunni.

d) Ábyrgðin tryggir að varan skuli vera gallalaus.

e) Ábyrgðaraðili skal veita neytanda eftirfarandi þjónustu undir þessari ábyrgð, eftir ákvörðun ábyrgðaraðila, ef galli kemur í ljós á ábyrgðartímabilinu:

- Viðgerð á gölluðu vörunni eða íhlutnum, eða

- Skipti á gölluðu vörunni eða íhlutnum fyrir nýja. Ef varan er ekki lengur í boði er ábyrgðaraðila heimilt að skipta út vörunni fyrir jafn dýra eða dýrari vöru.

f) Ef neytandi vill leggja fram kröfu undir ábyrgðinni verðu hann að hafa samband við innlendan þjónustuaðila KitchenAid á www.kitchenaid.is (Netfang: sala@rafland.is ; Símanúmer +354 520 7900) eða beint við ábyrgðaraðilann í KitchenAid Europa, Inc. Nijverheidslaan 3, Box 5, 1853 Strombeek-Bever, Belgíu.

g) Ábyrgðaraðili skal bera kostnað vegna viðgerðar ásamt varahlutum og sendingarkostnað vegna afhendingar á gallalausri vöru eða íhlut. Ábyrgðaraðili skal einnig bera sendingarkostnað vegna skila á gölluðu vörunni eða íhlutnum ef ábyrgðaraðilinn eða innlendi KitchenAid þjónustuaðilinn bað um að gölluðu vörunni eða íhlutnum yrði skilað. Hins vegar skal neytandi bera kostnað vegna viðeigandi umbúða fyrir örugg skil á gölluðu vörunni eða íhlutnum.

ÁBYRGÐARSKILMÁLAR KITCHENAID („ÁBYRGÐ“)

h) Neytandi verður að framvísa kvittun eða reikning sem sönnun fyrir kaupum á vörunni ef hann vill leggja fram kröfu undir ábyrgðinni.

2) TAKMARKANIR Á ÁBYRGÐINNI

- a) Ábyrgðin á eingöngu við um vörur sem eru notaðar í heimilistilgangi og ekki um faglegar vörur eða vörur notaðar í atvinnuskyni.
- b) Ábyrgðin á ekki við um eðlilegt slit, ranga notkun eða misnotkun, ef ekki er farið eftir notkunarleiðbeiningunum, ef varan er notuð við ranga rafspennu, ef uppsetning eða notkun brjóta gegn viðeigandi reglugerðum um rafmagn, og ef óhóflegt afl er notað (t.d. högg).
- c) Ábyrgðin á ekki við ef vörunni hefur verið breytt eða skipt um spennu, t.d. ef 120 V vörum er breytt til að nota 220-240 V.
- d) Veitt þjónusta samkvæmt ábyrgðinni framlengir ekki ábyrgðartímabilið né heldur markar hún upphaf nýs ábyrgðartímabils. Ábyrgðartímabilinu fyrir ísetta varahluti lýkur á sama tíma og ábyrgðartímabilið fyrir alla vöruna.

Þjónustuaðilar KitchenAid geta enn aðstoðað neytendur með spurningar og veitingu upplýsinga eftir að ábyrgðin er útrunnin, eða fyrir vörur sem falla ekki undir ábyrgð. Hægt er að nálgast frekari upplýsingar á vefsíðu okkar: www.kitchenaid.eu

VÖRUSKRÁNING

Skráðu nýja KitchenAid tækið þitt núna: <http://www.kitchenaid.eu/register>

ЧАСТИ И ИХ ХАРАКТЕРИСТИКИ

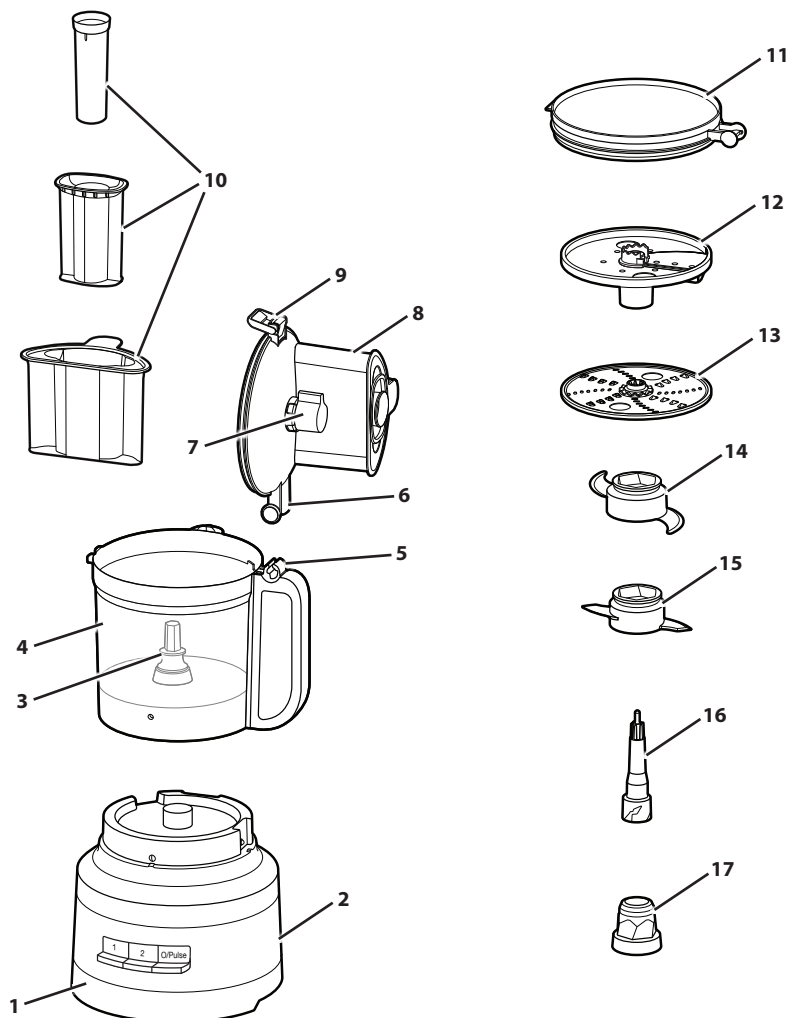

- | | | | |
|---|--|----|---|
| 1 | Усиленное основание | 10 | Толкатель для продуктов 3-в-1 |
| 2 | Шнур питания и отсек для его хранения (не показан) | 11 | Крышка для хранения в холодильнике |
| 3 | Штифт вала | 12 | Регулируемый режущий диск с внешним контролем (для ломтиков разной толщины) |
| 4 | Рабочая чаша объемом 3,1 л (13 чашек) | 13 | Двусторонний диск для шинковки (мелкий и средний) |
| 5 | Крепление ручки | 14 | Многофункциональный нож из нержавеющей стали |
| 6 | Крепление крышки | 15 | Насадка для теста |
| 7 | Ручка регулировки толщины нарезки | 16 | Адаптер привода (верхняя часть) |
| 8 | Крышка рабочей чаши с трубкой подачи 3 в 1 | 17 | Адаптер привода (нижняя часть) |
| 9 | Фиксатор крышки | | |

ЧАСТИ И ИХ ХАРАКТЕРИСТИКИ

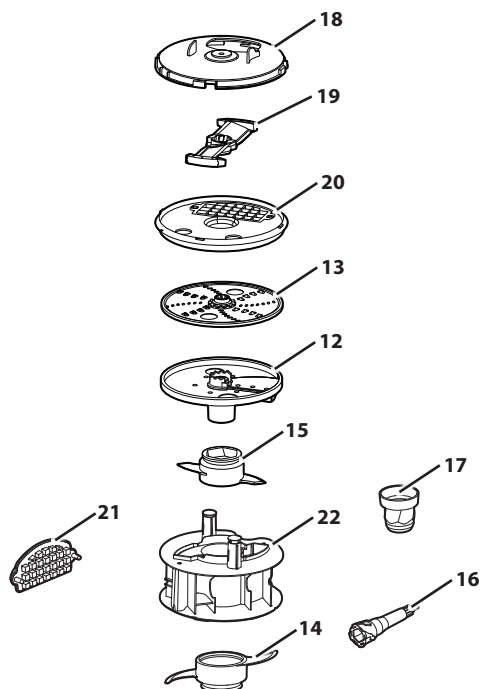

18 Крышка набора для нарезки ингредиентов кубиками

19 Нож для нарезки кубиками

20 Основание набора для нарезки ингредиентов кубиками

21 Инструмент для очистки набора для нарезки ингредиентов кубиками

22 Контейнер для хранения

РУКОВОДСТВО ПО АКСЕССУАРАМ

Аксессуар	Входят в комплект поставки модели	
	5KFP1319*	5KFP1318*
Регулятор нарезки с внешним контролем	•	•
Контейнер для хранения	•	•
Ультраширокое отверстие	•	•
Трубка подачи 3-в-1	•	•
Многофункциональный нож	•	•
Насадка для теста	•	•
Тонкое и среднее шинкование	•	•
Крышка для хранения	•	
Набор для нарезки ингредиентов кубиками	•	

ТЕХНИКА БЕЗОПАСНОСТИ ПРИ ИСПОЛЬЗОВАНИИ ПРИБОРА

Ваша безопасность и безопасность других стоит на первом месте.

В данной инструкции и на вашем устройстве мы разместили множество важных сообщений о безопасности. Обязательно прочтите все сообщения о безопасности и следуйте их указаниям.



Это символ предупреждения об опасности.

Этот символ предупреждает вас о возможных опасностях, способных нанести травму или даже убить вас и других людей.

Все сообщения о безопасности следуют за этим символом и словами «ОПАСНОСТЬ» или «ВНИМАНИЕ». Эти слова означают:



Мы можете погибнуть или получить тяжелые травмы, если немедленно не последуете инструкциям.



Мы можете погибнуть или получить тяжелые травмы, если не последуете инструкциям.

Предупреждения об опасности укажут вам на потенциальную опасность, дадут рекомендации относительно того, как уменьшить вероятность травмы, а также на то, что может произойти, если вы не будете следовать инструкциям.

МЕРЫ ПРЕДОСТОРОЖНОСТИ

При использовании бытовых электроприборов необходимо соблюдать основные меры предосторожности, в частности:

1. Прочтите все инструкции. Неправильное использование устройства может привести к серьезным травмам.
2. Для предотвращения риска поражения электрическим током не погружайте кухонный комбайн в воду или другую жидкость.
3. Данный прибор не предназначен для использования лицами (включая детей) с ограниченными физическими, сенсорными или ментальными возможностями или не имеющими достаточного опыта или знаний, если они не были предварительно подготовлены или проинструктированы в отношении использования прибора лицом, отвечающим за их безопасность. Дети должны использовать прибор или находиться рядом с ним строго под присмотром.
4. Выключите прибор и отсоедините его от сети электропитания, если он не используется, а также перед тем, как снимать или устанавливать какие-либо его части, а также перед чисткой. Чтобы отсоединить прибор от сети, возьмитесь за вилку сетевого шнура и потяните за нее, чтобы вынуть из розетки. Никогда не тяните за сам шнур.
5. Избегайте контакта с движущимися деталями.
6. Не используйте прибор с поврежденным сетевым шнуром или вилкой или после возникновения неисправностей в работе прибора или его падения или любого другого повреждения. В этом случае верните прибор в ближайший авторизованный сервисный центр для проверки, ремонта или механической/электрической регулировки.
7. Использование насадок, не рекомендованных фирмой KitchenAid, может привести к пожару, поражению электрическим током или травме.
8. Не используйте прибор вне помещения.
9. Не допускайте свисания шнура с края стола или с угла.

ТЕХНИКА БЕЗОПАСНОСТИ ПРИ ИСПОЛЬЗОВАНИИ ПРИБОРА

10. Во время обработки продуктов не допускайте соприкосновения острого ножа или дисков с руками и кухонными принадлежностями для предотвращения получения тяжелых травм и/или повреждения кухонного комбайна. Можно использовать скребок, но только когда устройство не работает.
11. Ножи очень острые. Соблюдайте осторожность. Необходимо соблюдать осторожность при работе с острыми ножами во время опорожнения чаши и чистки.
12. Для предотвращения получения травм никогда не устанавливайте острый нож или диски на основание, перед этим не установив должным образом чашу.
13. Перед запуском кухонного комбайна убедитесь, что крышка надежно закреплена.
14. Никогда не проталкивайте продукты руками. Всегда используйте толкатель для продуктов.
15. Не пытайтесь сломать механизм закрывания крышки.
16. Не заполняйте чашу выше отметки максимального уровня (установленной емкости) во избежание травм, вызванных повреждением крышки или чаши.
17. Следите за детьми и не допускайте, чтобы они играли с прибором.
18. Никогда не оставляйте работающий прибор без присмотра.
19. Только для ЕС: данный прибор не должен использоваться детьми. Храните прибор и его сетевой шнур в местах, недоступных для детей.
20. Только для ЕС: лица с ограниченными физическими, сенсорными или умственными способностями, либо не имеющие надлежащего опыта использования и знаний, могут пользоваться электробытовыми приборами только в том случае, если они находятся под присмотром или проинструктированы по вопросу безопасного использования электробытового прибора и если они осознают связанные с этим риски. Не позволяйте детям играть с прибором.
21. В случае повреждения сетевого шнура его замена должна осуществляться изготовителем, работником сервисного центра или другим работником с аналогичной квалификацией во избежание риска поражения электрическим током.
22. Осторожно: горячая жидкость, попадающая в кухонный комбайн, может выплеснуться из-за возникающего пара.
23. Инструкции по очистке поверхностей, контактирующих с пищевыми продуктами, см. в разделе «Уход и чистка».
24. Данный прибор предназначен для эксплуатации в быту и аналогичных условиях, например:
 - в зонах кухни персонала в магазинах, офисах или других рабочих помещениях;
 - в загородных домах;
 - клиентами в гостиницах, отелях и других жилых помещениях;
 - в мини-отелях.

СОХРАНИТЕ ДАННОЕ РУКОВОДСТВО

Инструкции также доступны в Интернете на нашем веб-сайте по адресу:
www.KitchenAid.eu

ТЕХНИКА БЕЗОПАСНОСТИ ПРИ ИСПОЛЬЗОВАНИИ ПРИБОРА

ЭЛЕКТРИЧЕСКИЕ ТРЕБОВАНИЯ

Напряжение: 220–240 В~

Частота: 50–60 Гц

ПРИМЕЧАНИЕ. Этот кухонный комбайн оснащен поляризованной вилкой (один нож шире другого). Для снижения риска поражения электрическим током вилка вставляется в поляризованную розетку только одним способом. Если вилка не вставляется полностью в розетку, переверните вилку. Если она по-прежнему не вставляется, обратитесь за помощью к квалифицированному электрику. Не пытайтесь подогнать вилку к размеру розетки самостоятельно.

УТИЛИЗАЦИЯ УПАКОВОЧНЫХ МАТЕРИАЛОВ

Упаковочные материалы подлежат вторичной переработке и отмечены символом переработки . Тем не менее, отдельные части упаковки должны быть утилизированы согласно правилам местной администрации, касающимся ликвидации отходов.

УТИЛИЗАЦИЯ ОТХОДОВ ЭЛЕКТРИЧЕСКОГО ОБОРУДОВАНИЯ

Переработка изделия

- Это оборудование маркировано согласно законам ЕС и Великобритании в отношении использования электрического и электронного оборудования (WEEE).

- Соблюдение правил утилизации изделия помогает предотвратить потенциальные негативные последствия для окружающей среды и здоровья человека, которые могли бы быть вызваны неправильной утилизацией этого продукта.



- Знак  на изделии или на сопроводительных документах обозначает, что устройство подпадает под определение бытовых отходов и должно быть доставлено в соответствующий центр по переработке электрического и электронного оборудования.

Для получения более подробной информации об уходе, утилизации и переработке данного прибора, пожалуйста, обращайтесь в местные органы власти, службу сбора бытовых отходов или магазин, где вы купили продукт.

ДЕКЛАРАЦИЯ О СООТВЕТСТВИИ (ЕС)

Данный прибор разработан, изготовлен и распространяется в соответствии с требованиями безопасности директив ЕС: директивы 2014/35/EU о низковольтном оборудовании, директивы 2014/30/EU об электромагнитной совместимости, директивы 2011/65/EU по ограничению содержания вредных веществ, а также следующих поправок.

НАЧАЛО РАБОТЫ

РУКОВОДСТВО ПО ВЫБОРУ АКСЕССУАРОВ

Действие	Настройка	Продукты	Аксессуар
Нарубание	1 или Pulse	Сыр* Шоколад* Фрукты Свежие травы	Многофункциональный нож из нержавеющей стали
Фарш или пюре	2 или Pulse	Орехи* Тофу Овощи Говядина***	
Перемешивание	1	Соус для пасты Песто Сальса Соусы Тесто	
Ломтики (для ломтиков разной толщины)	1	Фрукты (мягкие) Картофель Помидоры Овощи (мягкие)	Регулируемый режущий диск с внешним контролем
	2	Сыр Фрукты (твердые) Овощи (твердые)	
Шинковка (размер от мелкого до среднего)	1	Картофель Овощи (мягкие)	Двусторонний диск для шинковки (мелкий и средний)
	2	Капуста Сыр Шоколад Фрукты (твердые) Овощи (твердые)	
Нарезать кубиками	1	Картофель Овощи Фрукты Сыр	Набор для нарезки ингредиентов кубиками
Замешивание теста	1	Дрожжи** Тесто**	Насадка для теста

Примечание. Не используйте прибор дольше 3 минут подряд. Через 3 минуты прибор должен остыть во избежание перегрева.

* Не рекомендуется обрабатывать эти ингредиенты многофункциональным ножом из нержавеющей стали, если их объем превышает 500 г (¼ рабочей чаши).

** Не рекомендуется обрабатывать эти ингредиенты, если их объем превышает 384 г.

*** Не обрабатывайте больше 225 г. Перед добавлением говядины в чашу нарежьте ее кубиками размером 1 см.

СБОРКА ПРИБОРА

Перед первым использованием

Перед первым использованием кухонного комбайна вымойте все детали и аксессуары вручную или в посудомоечной машине (см. раздел «Уход и чистка»).

ПРИМЕЧАНИЕ. Конструкция кухонного комбайна позволяет хранить все аксессуары в рабочей чаше.

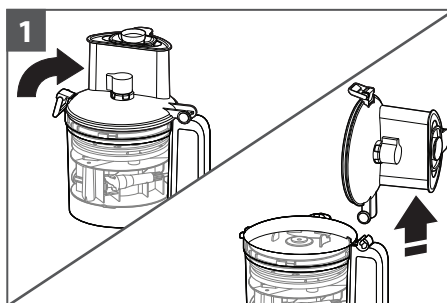

1
Поднимите фиксатор крышки, чтобы разблокировать ее. Наклоните крышку рабочей чаши назад и поднимите вверх, чтобы отсоединить крепление крышки от крепления ручки.

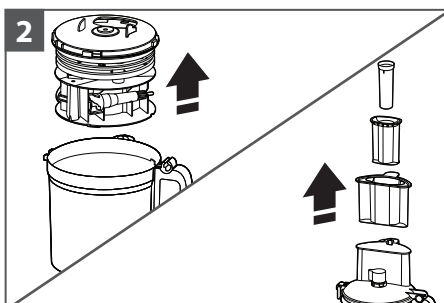

2
Удалите из рабочей чаши все детали и аксессуары и извлеките толкатель для продуктов из трубки подачи.

ВАЖНО! Поместите кухонный комбайн на сухую ровную рабочую поверхность таким образом, чтобы элементы управления были напротив вас. Не подключайте кухонный комбайн к электросети до тех пор, пока он не будет полностью собран.

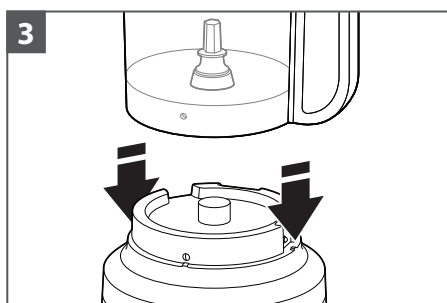

3
Установите рабочую чашу на основание, совместив ручку с приподнятой кнопкой на правой стороне основания. Чаша встанет на место с щелчком и при правильной установке должна плотно прилегать к основанию.

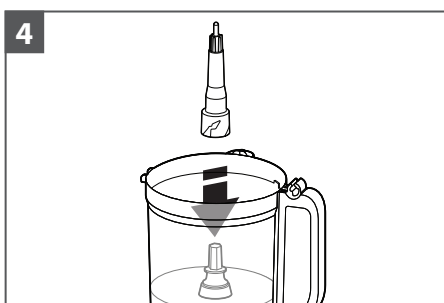

4
Поместите адаптер привода в рабочую чашу, опустив его на штифт вала.

СБОРКА ПРИБОРА

ПРИМЕЧАНИЕ. Для облегчения сборки устанавливайте необходимый нож или диск до установки крышки рабочей чаши.

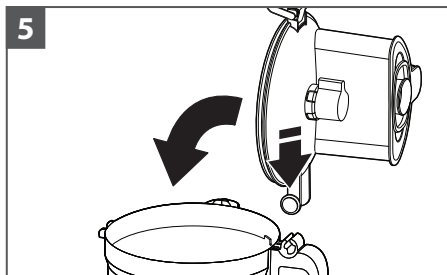

Чтобы установить крышку рабочей чаши, соедините крепление крышки с креплением ручки на рабочей чаше и закройте крышку.

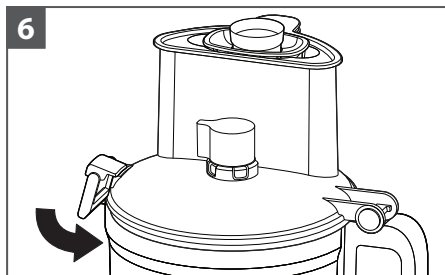

После закрытия крышки рабочей чаши, крепление крышки зафиксируется.

ПРИМЕЧАНИЕ. Кухонный комбайн не будет работать при неполном закрытии крышки рабочей чаши, отсутствии толкателя для крупных продуктов и некорректной установке рабочей чаши на основании.

УСТАНОВКА МНОГОФУНКЦИОНАЛЬНОГО НОЖА ИЛИ НАСАДКИ ДЛЯ ТЕСТА

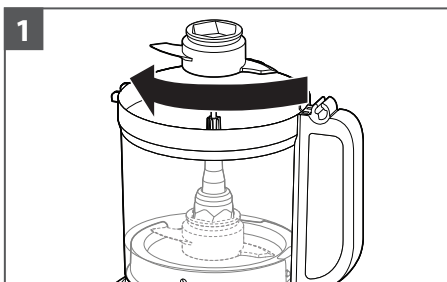

Установите нижнюю часть адаптера привода на верхнюю часть адаптера привода. Установите нож на адаптер привода. Поверните нож так, чтобы он опустился вниз к основанию адаптера.

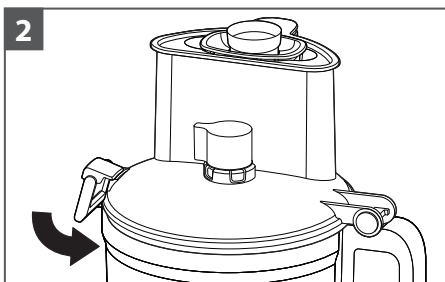

Установите крышку рабочей чаши и убедитесь, что фиксатор крышки опущен в положение блокировки.

СБОРКА ПРИБОРА

УСТАНОВКА РЕГУЛИРУЕМОГО РЕЖУЩЕГО ДИСКА С ВНЕШНИМ КОНТРОЛЕМ

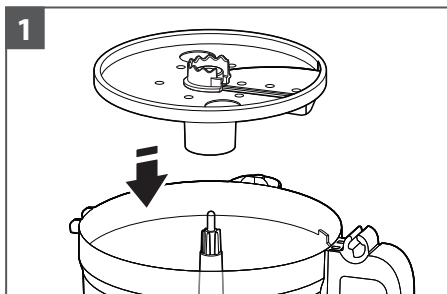

1
Возьмите режущий диск за специальные отверстия для пальцев и опустите его на адаптер привода.

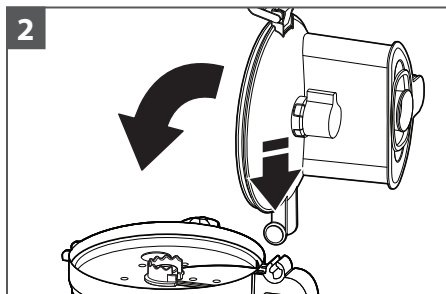

2
Чтобы установить крышку рабочей чаши, соедините крепление крышки с креплением ручки на рабочей чаше и закройте крышку.

СОВЕТ. Возможно, вам придется отрегулировать адаптер привода, слегка поворачивая вал привода, пока он не встанет на место. Для облегчения установки убедитесь, что ручка регулировки находится в положении «0».

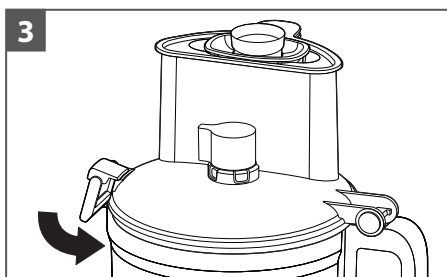

3
После закрытия крышки рабочей чаши, крепление крышки зафиксируется.

ПРИМЕЧАНИЕ. Кухонный комбайн не будет работать при неполном закрытии крышки рабочей чаши и некорректной установке рабочей чаши на основании.

РУССКИЙ

НАСТРОЙКА ТОЛЩИНЫ ЛОМТИКОВ

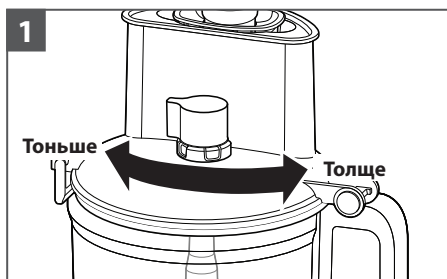

1
Установите нужную толщину, перемещая ручку влево для получения более тонких ломтиков и вправо для получения более толстых.

ПРИМЕЧАНИЕ. Ручка работает только с регулируемым режущим диском с внешним контролем. Изменение настроек толщины при использовании других дисков или ножей не повлияет на работу.

СБОРКА ПРИБОРА

УСТАНОВКА НАБОРА ДЛЯ НАРЕЗКИ ИНГРЕДИЕНТОВ КУБИКАМИ



ИСПОЛЬЗОВАНИЕ ПРИБОРА

ВНИМАНИЕ



Вращающееся лезвие опасно

Всегда используйте толкушку.

Держите пальцы на безопасном расстоянии от отверстий.

Храните вне досягаемости детей.

Нарушение техники безопасности может привести к ампутации и порезам.

Перед началом работы с кухонным комбайном убедитесь, что рабочая чаша, ножи/диск и крышка рабочей чаши правильно установлены на основании (см. раздел «Сборка прибора»).

ИСПОЛЬЗОВАНИЕ ПРИБОРА

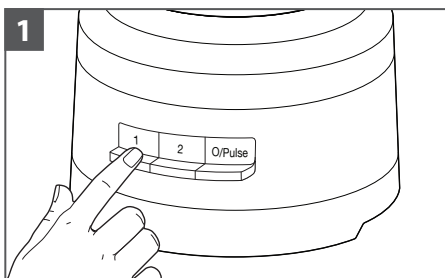

Для включения нажмите 1 или 2. Кухонный комбайн начнет непрерывную работу, и загорится индикатор.

Для выключения снова нажмите 1 или 2 или нажмите O/Pulse.

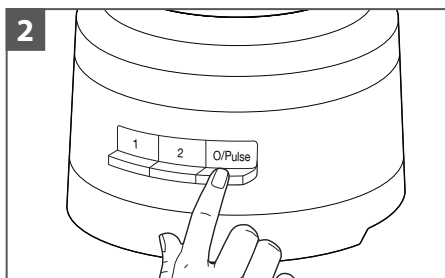

Использование импульсного режима:

Нажмите O/Pulse для коротких импульсов или нажмите и удерживайте для более длительных импульсов. Импульсный режим работает только на скорости 2. При отпускании кнопки O/Pulse кухонный комбайн выключается.

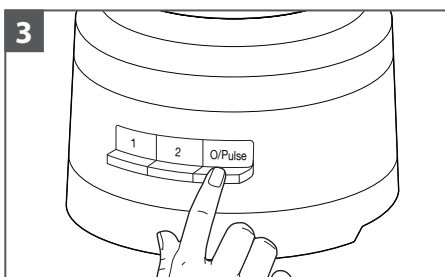

По завершении нажмите O/Pulse. Индикатор погаснет, и нож или диск замедлятся до полной остановки.

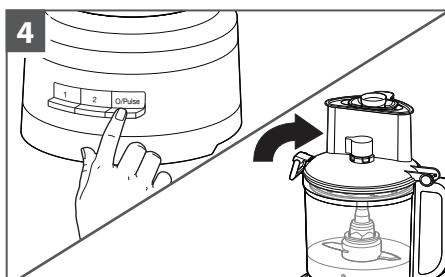

Перед снятием крышки рабочей чаши дождитесь полной остановки ножа или диска. Всегда выключайте кухонный комбайн перед снятием крышки рабочей чаши или отключением кухонного комбайна от электросети.

РУССКИЙ

ИСПОЛЬЗОВАНИЕ ТРУБКИ ПОДАЧИ «3 В 1»

Трубка подачи «3 в 1» оснащена 3-компонентным толкателем для продуктов.

Для обработки продуктов большого размера используйте всю трубку подачи и толкатель для крупных продуктов.

ПРИМЕЧАНИЕ. Устройство не запустится, если продукты загружены в большую трубку подачи выше отметки максимального уровня.

Для обработки продуктов меньшего размера поместите в трубку подачи толкатель для средних продуктов.

Для нарезки или измельчения самых мелких продуктов используйте толкатель для мелких продуктов.

Используйте отверстие для жидкостей в толкателе для мелких продуктов, чтобы медленно залить масло или другие жидкие ингредиенты в рабочую чашу.



3-компонентный толкатель для продуктов

РАЗБОРКА ПРИБОРА

ИЗВЛЕЧЕНИЕ ОБРАБОТАННЫХ ПРОДУКТОВ

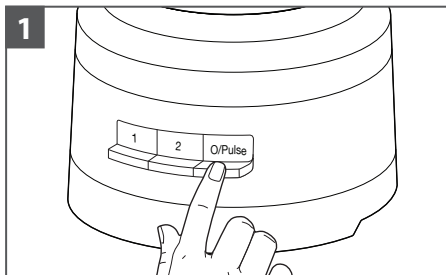

Выключите кухонный комбайн: нажмите кнопку O/Pulse и отключите кухонный комбайн от электросети перед разборкой.

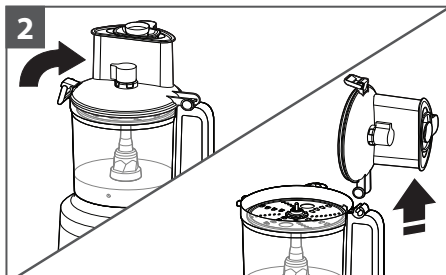

Поднимите фиксатор крышки, чтобы разблокировать крышку рабочей чаши, затем поднимите крышку, чтобы снять.

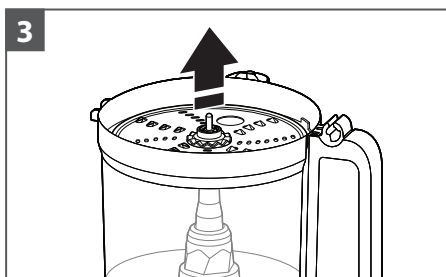

Если используется диск, необходимо снять его перед тем, как снимать чашу. Удерживая диск за отверстия для пальцев, поднимите его вверх.

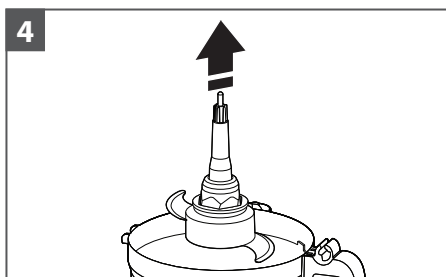

Снимите адаптер привода и многофункциональный нож, если они использовались. При извлечении адаптера нож остается в неизменном положении на адаптере привода.

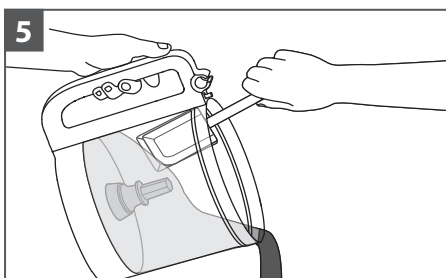

Снимите рабочую чашу с основания, чтобы извлечь продукты из чаши с помощью лопатки.

УХОД И ЧИСТКА

ВАЖНО! Эта чаша без бисфенола-А требует особого обращения. Если очистка выполняется в посудомоечной машине, а не вручную, следуйте приведенным ниже инструкциям.

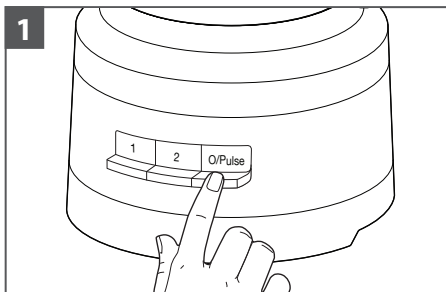

Нажмите кнопку O/Pulse, затем отключите кухонный комбайн от электросети перед очисткой.

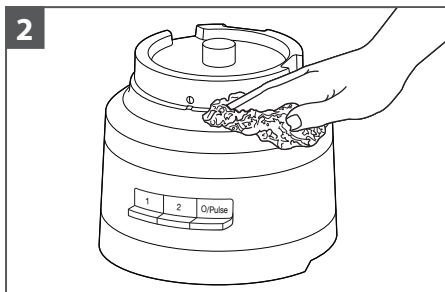

Протрите основание и шнур теплой влажной тканью. Вытрите прибор насухо мягкой тканью. Не используйте абразивные чистящие средства или губки с абразивным покрытием. Не погружайте основание в воду или другие жидкости.

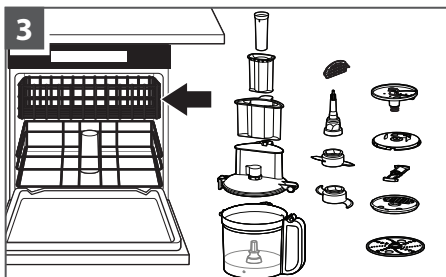

Все детали можно мыть в посудомоечной машине на верхней полке. Не кладите чашу на бок. Тщательно высушите все детали после мытья. Используйте щадящие режимы посудомоечной машины, например обычный. Избегайте режимов с высокими температурами.

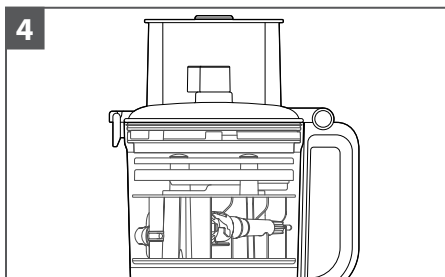

Когда кухонный комбайн не используется, внутри рабочей чаши можно хранить до двух ножей и трех дисков, а также адаптер привода, используя контейнер для хранения в чаше. Оберните шнур питания вокруг отсека для его хранения в нижней части основания, затем закрепите вилку, зафиксировав ее на корпусе.

ПРИМЕЧАНИЕ. При мытье деталей кухонного комбайна не используйте абразивные чистящие средства или губки с абразивным покрытием. Они могут поцарапать поверхность рабочей чаши и крышки или вызвать ее потемнение.

РУКОВОДСТВО ПО ВЫЯВЛЕНИЮ И УСТРАНЕ- НИЮ НЕИСПРАВНОСТЕЙ

Проблема	Решение
Если кухонный комбайн неисправен или не работает, проверьте следующее:	Убедитесь, что кухонный комбайн надежно подключен к заземленной электрической розетке.
	Убедитесь, что чаша и крышка правильно совмещены и зафиксированы на месте.
	Было ли одновременно нажато сразу несколько кнопок?
	Отключите кухонный комбайн от электросети, затем снова подключите его в электрическую розетку.
Проверьте, исправен ли предохранитель в электрической цепи кухонного комбайна.	При наличии блока автоматического выключателя убедитесь, что цепь замкнута.
Возможно, кухонный комбайн необходимо охладить до комнатной температуры:	Если индикатор скорости погаснет, а индикатор O/Pulse начнет мигать, дождитесь выключения индикатора O/Pulse и повторите попытку. Для полного охлаждения кухонного комбайна может потребоваться 5–15 минут.
Мотор может быть заблокирован:	Индикатор скорости продолжает гореть, пока мигает индикатор O/Pulse. Нажмите кнопку O/Pulse, чтобы сбросить настройки мотора.
Кухонный комбайн не измельчает и не нарезает ломтиками должным образом:	Убедитесь, что приподнятая сторона диска нарезки расположена лицевой стороной вверх на адаптере привода.
	Убедитесь, что ингредиенты подходят для нарезки или измельчения.
	Убедитесь, что диск находится в рабочем положении (рядом с верхней частью чаши), а не в положении для хранения (внизу и внутри чаши).
Крышка рабочей чаши не закрывается при использовании диска.	Убедитесь, что диск правильно установлен и расположен должным образом на адаптере привода.
Если проблема не может быть решена:	См. разделы «Условия предоставления гарантии KitchenAid («Гарантия»)». Не возвращайте кухонный комбайн продавцу. Продавцы не выполняют ремонт.

УСЛОВИЯ ПРЕДОСТАВЛЕНИЯ ГАРАНТИИ KITCHENAID («ГАРАНТИЯ»)

KitchenAid Europa, Inc., Nijverheidslaan 3, Box 5, 1853 Strombeek-Bever, (КитченЭйд Европа, Корпорация, Нейвехейдслан 3, Бокс 5, 1853 Стромбеек-Бевеер) Бельгия («Гарант») предоставляет конечному клиенту, который является потребителем, гарантию на территории Российской Федерации («РФ») в соответствии с Законом «О защите прав потребителей» РФ через организации, уполномоченные производителем на прием претензий от потребителей:

ООО «Вирлпул РУС», 127018, г. Москва, ул. Двинцев, д. 12, корп.1, литера В, этаж 5
ООО «Деловая Русь», 125319, Москва, ул. Черняховского, д. 5, стр 1

1) ОБЪЕМ И УСЛОВИЯ ГАРАНТИИ

а) Гарант предоставляет гарантию на продукты, упомянутые в разделе 1.б), которые потребитель приобрел у продавца или компании группы KitchenAid в странах Европейской экономической зоны, Молдове, Черногории, России, Швейцарии и Турции.

б) Гарантийный срок зависит от приобретенного продукта и составляет:

5KFP1318*, 5KFP1319* Полная гарантия сроком на два года, начиная со дня покупки.

- Дополнительные аксессуары для планетарного миксера, блендера, тостера, кухонного комбайна, кулинарного процессора и погружного блендера: гарантия на 2 года.

с) Гарантийный срок исчисляется со дня передачи продукта потребителю. Если день передачи установить невозможно, срок исчисляется с даты изготовления товара. В случае отсутствия документа, подтверждающего факт продажи, эти сроки начинают исчисляться от даты производства изделия, которая может быть вычислена из серийного номера:

S/N: AAywwxxxx

где, xxxxx - номер товара в течение недели производства (последние 5 цифр)

ww - неделя производства товара (2 цифры)

y - код года производства (1 буква или цифра)

AA - код места производства (одна или две буквы)

Код года производства устанавливается в соответствии с таблицей:

Код	0	1	2	3	4	5	6	7	8	9
Год	1980 2010	1981 2011	1982 2012	1983 2013	1984 2014	1985 2015	1986 2016	1987 2017	1988 2018	1989 2019
Код	X	A	B	C	D	E	F	G	H	J
Год	1990 2020	1991 2021	1992 2022	1993 2023	1994 2024	1995 2025	1996 2026	1997 2027	1998 2028	1999 2029
Код	K	L	M	P	R	S	T	U	W	Y
Год	2000 2030	2001 2031	2002 2032	2003 2033	2004 2034	2005 2035	2006 2036	2007 2037	2008 2038	2009 2039

УСЛОВИЯ ПРЕДОСТАВЛЕНИЯ ГАРАНТИИ KITCHENAID («ГАРАНТИЯ»)

d) Гарантия распространяется на продукт без приобретенных дефектов.

e) Все действия потребителя в случае обнаружения в товаре недостатков регулируются Законом «О защите прав потребителей» РФ. Полный список сервисных центров и порядок оказания услуг указан в гарантийном талоне и на страницах сайта в сети Интернет: <https://mixer.ru/informaciya-o-garantii/> и <https://mixer.ru/adresa-servisnyh-centrov/>. Дополнительную информацию по сервисному обслуживанию можно получить по телефону 8-800-200-40-00 (звонок бесплатный на территории РФ).

2) ОГРАНИЧЕНИЯ ГАРАНТИИ

a) Гарантия распространяется на продукты, используемые в соответствии с данной инструкцией по эксплуатации.

b) Гарантия не действует в случае нормального износа, использования с несоблюдением инструкции по эксплуатации, использования продукта при неправильном напряжении, установки и эксплуатации в нарушение действующих электротехнических норм и применения силы (например, ударов).

c) Гарантия не распространяется на продукты, которые были модифицированы или преобразованы, например при модификации прибора на 120 В для работы в сетях с напряжением 220–240 В.

d) Гарантийный срок на установленные запасные части заканчивается с окончанием гарантийного срока всего продукта в отсутствие дополнительных уточнений.

После истечения гарантийного срока или для продуктов, на которые гарантия не установлена, сервисные центры KitchenAid по-прежнему доступны конечному клиенту для обслуживания в соответствии с Законом «О защите прав потребителей» РФ.

РЕГИСТРАЦИЯ ПРОДУКТА

Зарегистрируйте свой новый прибор KitchenAid: <http://www.kitchenaid.eu/register>

CZĘŚCI I FUNKCJE

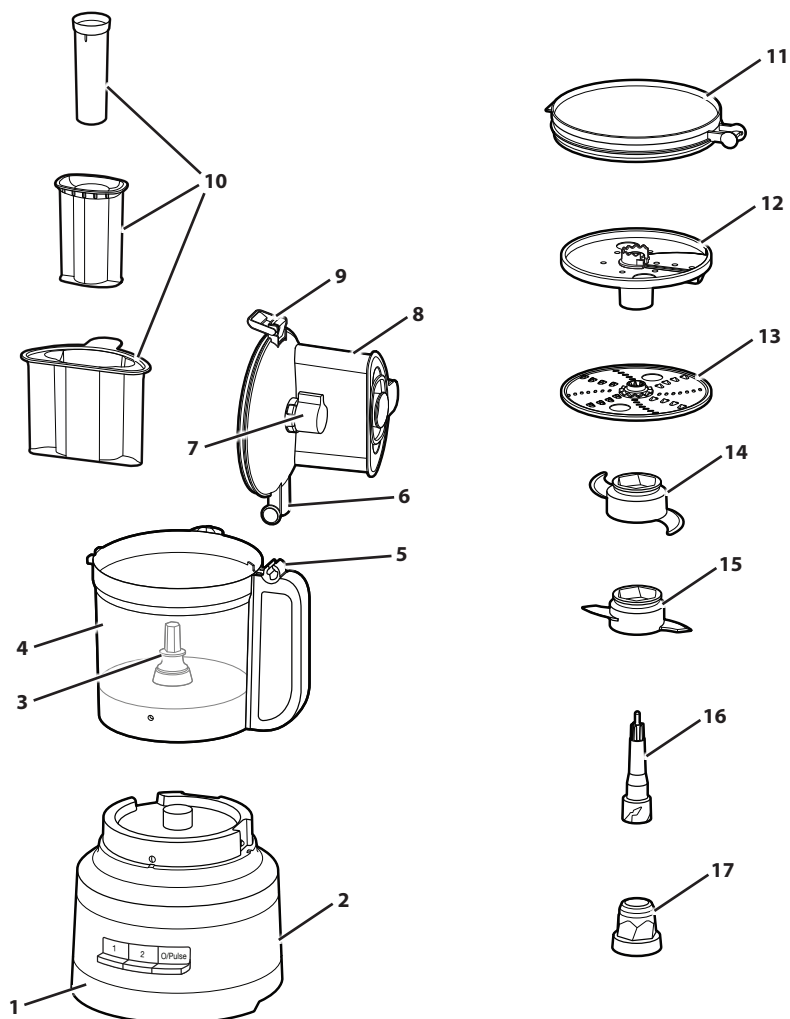

- | | | | |
|----------|--|-----------|---|
| 1 | Solidna podstawa | 10 | Popychacz 3 w 1 |
| 2 | Przewód zasilający i schowek na przewód (nie pokazano) | 11 | Pokrywa chłodziarki |
| 3 | Trzpień napędowy | 12 | Regulowana zewnętrznie tarcza tnąca (od cienkiej do grubej) |
| 4 | Misa robocza o pojemności 13 filiżanek (3,1 l) | 13 | Odwracalna tarcza trąca na małą i średnią grubość |
| 5 | Zawias uchwyty | 14 | Uniwersalny nóż ze stali nierdzewnej |
| 6 | Zawias pokrywy | 15 | Mieszadło do ciasta |
| 7 | Pokrętło tarczy tnącej | 16 | Adapter napędowy (górny) |
| 8 | Pokrywa miski roboczej z podajnikiem 3 w 1 | 17 | Adapter napędowy (dolny) |
| 9 | Zatrząsk pokrywy | | |

CZĘŚCI I FUNKCJE

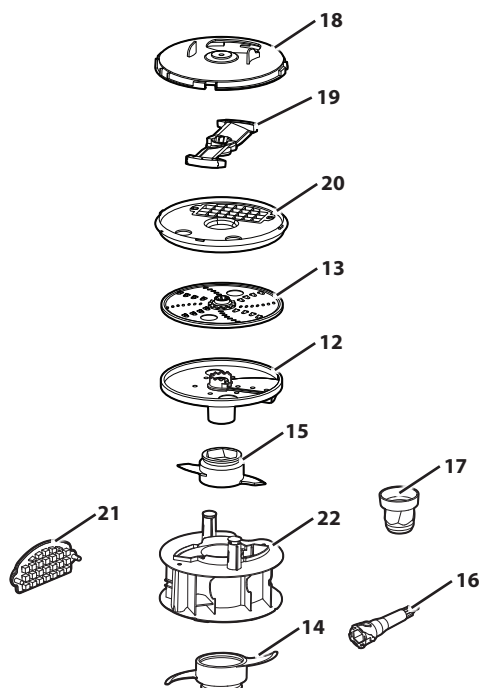

- | | | | |
|----|---------------------------------------|----|---|
| 18 | Pokrywa zestawu do krojenia w kostkę | 21 | Narzędzie do czyszczenia zestawu do krojenia w kostkę |
| 19 | Nóż do krojenia w kostkę | 22 | Pojemnik do przechowywania |
| 20 | Podstawa zestawu do krojenia w kostkę | | |

WSKAZÓWKI DOTYCZĄCE AKCESORIÓW

Akcesorium	W zestawie modelu	
	5KFP1319*	5KFP1318*
Zewnętrzna regulowana tarcza tnąca	•	•
Pojemnik do przechowywania	•	•
Szeroki otwór wlotowy	•	•
Podajnik 3 w 1	•	•
Uniwersalne ostrze	•	•
Mieszadło do ciasta	•	•
Rozdrabnianie na cienkie i średnie kawałki	•	•
Pokrywa pojemnika	•	
Zestaw do krojenia w kostkę	•	

PODSTAWOWE ZASADY BEZPIECZEŃSTWA

Bezpieczeństwo użytkownika tego urządzenia jest dla nas najważniejsze.

Dlatego w poniższej instrukcji przedstawiamy wiele istotnych informacji na ten temat. Należy czytać wszystkie zalecenia dotyczące bezpieczeństwa pracy i ich przestrzegać.



Jest to znak symbolizujący zagrożenie.

Ostrzega przed potencjalnym zagrożeniem życia lub zdrowia.

Wszystkie informacje dotyczące bezpieczeństwa zawierają, oprócz symbolu zagrożenia, także słowa: „NIEBEZPIECZEŃSTWO” i „UWAGA”.

Te słowa oznaczają, że:



NIEBEZPIECZEŃSTWO

Istnieje zagrożenie dla życia lub możliwość okaleczenia w przypadku niezastosowania się natychmiast do zaleceń instrukcji.



UWAGA

Istnieje zagrożenie dla życia lub możliwość okaleczenia w przypadku nieprzestrzegania zaleceń instrukcji.

Wszystkie informacje dotyczące bezpieczeństwa określają rodzaj potencjalnego zagrożenia, wskazują jak ograniczyć możliwość zranienia i informują, co może się wydarzyć, jeśli zalecenia instrukcji nie będą przestrzegane.

WAŻNE ŚRODKI OSTROŻNOŚCI

Podczas korzystania z urządzeń elektrycznych należy przestrzegać podstawowych środków ostrożności, w tym poniższych zasad:

1. Należy przeczytać wszystkie instrukcje. Niewłaściwe korzystanie z urządzenia może spowodować obrażenia ciała.
2. Nie zanurzaj malaksera w wodzie i innych płynach, gdyż grozi to porażeniem prądem.
3. Niniejsze urządzenie nie jest przeznaczone do użytku przez osoby (w tym dzieci) o ograniczonych zdolnościach fizycznych, sensorycznych czy umysłowych, a także nieposiadające wiedzy lub doświadczenia w użytkowaniu tego typu urządzeń, chyba że będą one nadzorowane lub zostaną poinstruowane na temat korzystania z tego urządzenia przez osobę odpowiedzialną za ich bezpieczeństwo. Użycie urządzenia przez dzieci lub w pobliżu dzieci wymaga ścisłego nadzoru.
4. Gdy urządzenie nie jest używane, a także przed zamontowaniem lub zdemontowaniem elementów oraz przed czyszczeniem, należy je WYŁĄCZYĆ, a następnie wyjąć wtyczkę z gniazda. Aby wyjąć wtyczkę z gniazda, należy ją chwycić i wyciągnąć. Nie wolno ciągnąć za przewód.
5. Nie dotykać elementów urządzenia będących w ruchu.
6. Zabrania się używania jakichkolwiek urządzeń, w których kabel lub wtyczka są uszkodzone, jeżeli nastąpiła awaria urządzenia, bądź jeżeli zostało ono upuszczone lub w jakikolwiek sposób uszkodzone. Należy zwrócić urządzenie do najbliższego Autoryzowanego Centrum Serwisowego w celu sprawdzenia, naprawy albo regulacji mechanicznej lub elektrycznej.
7. Nie należy używać nieoryginalnych części, gdyż może to powodować obrażenia, porażenie prądem lub wywołać pożar.
8. Zabrania się używania na wolnym powietrzu.
9. Nie należy pozostawiać przewodu zasilającego zwisającego z krawędzi stołu lub blatu.
10. Nie zbliżaj dłoni ani przyborów kuchennych do poruszających się ostrzy lub tarczy w trakcie obrabiania żywności, aby ograniczyć ryzyko poważnych obrażeń ciała osób oraz uszkodzenia malaksera. Można używać skrobaczki, ale tylko wtedy, gdy malakser nie pracuje.

PODSTAWOWE ZASADY BEZPIECZEŃSTWA

11. Noże są bardzo ostre. Należy obchodzić się z nimi ostrożnie. Zachować ostrożność podczas obchodzenia się z ostrym nożem tnącym, opróżniania miski oraz podczas czyszczenia.
12. Aby zmniejszyć ryzyko obrażeń ciała, nigdy nie należy zakładać ostrza tnącego lub tarczy na podstawę bez uprzedniego zamocowania miski na właściwym miejscu.
13. Przed uruchomieniem malaksiera należy upewnić się, czy pokrywa jest prawidłowo zablokowana na miejscu.
14. Nigdy nie należy wkładać jedzenia ręką. Należy zawsze używać do tego popychacza.
15. Nie należy próbować na siłę otwierać mechanizm blokady pokrywy.
16. Nie napełniać miski powyżej poziomu maksymalnego (ani powyżej znamionowej pojemności) – pozwoli to wyeliminować ryzyko obrażeń ciała spowodowane uszkodzeniem pokrywy lub miski.
17. Należy nadzorować dzieci, aby nie bawiły się urządzeniem.
18. Zabrania się pozostawiania działającego urządzenia bez nadzoru.
19. Tylko na terenie Unii Europejskiej: urządzenie nie może być używane przez dzieci. Urządzenie i jego przewód należy trzymać w miejscu niedostępnym dla dzieci.
20. Tylko na terenie Unii Europejskiej: urządzenia mogą być obsługiwane przez osoby o ograniczonych zdolnościach fizycznych, sensorycznych czy umysłowych, a także osoby nieposiadające wiedzy lub doświadczenia w użytkowaniu tego typu urządzeń, o ile będą one nadzorowane lub zostaną poinstruowane, jak bezpiecznie korzystać z tego urządzenia, oraz rozumieją zagrożenia z nim związane. Nie zezwalać dzieciom na zabawę urządzeniem.
21. W przypadku uszkodzenia kabla zasilającego, dla uniknięcia niebezpieczeństwa, konieczna jest jego wymiana przez producenta, jego autoryzowany serwis lub inną wykwalifikowaną osobę.
22. Zachowaj ostrożność podczas wlewania gorących płynów do malaksiera, ponieważ mogą one zostać wyrzucone na zewnątrz urządzenia pod wpływem nagłego parowania.
23. Instrukcje dotyczące czyszczenia powierzchni wchodzących w kontakt z żywnością podano w sekcji „Konserwacja i czyszczenie”.
24. Omawiane urządzenie jest przeznaczone do użytku domowego oraz w podobnych zastosowaniach, takich jak:
 - pomieszczenia socjalne w sklepach, biurach i innych miejscach pracy;
 - budynki gospodarskie;
 - przez gości w hotelach, motelach i innych miejscach zakwaterowania;
 - miejsca oferujące noclegi i wyżywienie.

NINIEJSZE INSTRUKCJE NALEŻY ZACHOWAĆ

Instrukcje są również dostępne w Internecie, na naszej stronie internetowej:
www.KitchenAid.eu

PODSTAWOWE ZASADY BEZPIECZEŃSTWA

WYMAGANIA ELEKTRYCZNE

Napięcie: 220-240 V

Częstotliwość: 50–60 Hz

UWAGA: malakser jest wyposażony w spolaryzowaną wtyczkę (jedna końcówka jest szersza od drugiej). Aby zmniejszyć ryzyko porażenia prądem elektrycznym, wtyczka ta pasuje do gniazda tylko w jeden sposób. Jeśli wtyczka nie pasuje do gniazda, należy ją obrócić. Jeśli nadal nie pasuje, należy skontaktować się z wykwalifikowanym elektrykiem. Nie należy w żadnym wypadku samodzielnie zmieniać wtyczki.

UTYLIZACJA OPAKOWANIA

Materiał, z którego wykonano opakowanie, nadaje się do recyklingu i jest oznaczony odpowiednim symbolem . Z tego względu należy pozbyć się części opakowania w sposób odpowiedzialny i w pełni zgodny z lokalnymi przepisami dotyczącymi utylizacji odpadów.

UTYLIZACJA ODPADÓW SPRZĘTU ELEKTRYCZNEGO

Recykling produktu

- Urządzenie to jest oznaczone zgodnie z prawem obowiązującym w UE i Wielkiej Brytanii – dyrektywą w sprawie utylizacji odpadów sprzętu elektrycznego i elektronicznego (WEEE).
- Zapewniając właściwą utylizację tego urządzenia, przyczyniamy się do ochrony środowiska naturalnego, a tym samym poprawy stanu zdrowia człowieka oraz jakości jego życia.



- Symbol  umieszczony na produkcie lub dokumencie mu towarzyszącym oznacza, że urządzenie nie może być traktowane jako normalny odpad gospodarstwa domowego. Przeciwnie, powinno być przekazane do odpowiedniego punktu zbiórki i przetwarzania surowców wtórnych lub do sklepu, w którym zostało zakupione.

W celu uzyskania dokładniejszych informacji na ten temat oraz odzyskiwania surowców wtórnych i recyklingu tego urządzenia należy kontaktować się z Państwową Inspekcją Ochrony Środowiska lub miejscowym przedsiębiorstwem wywozu nieczystości.

DEKLARACJA ZGODNOŚCI (UE)

To urządzenie jest zaprojektowane, wyprodukowane i dystrybuowane zgodnie z wymogami bezpieczeństwa zawartymi w następujących dyrektywach: dyrektywa niskonapięciowa 2014/35/UE, dyrektywa kompatybilności elektromagnetycznej 2014/30/UE, dyrektywa RoHS 2011/65/UE i poprawki do nich.

ROZPOCZĘCIE UŻYTKOWANIA

PORADNIK WYBORU AKCESORIÓW

Działanie	Ustawienia	Żywność	Akcesorium
Siekanie	1 lub Pulse	Ser* Czekolada* Owoce Świeże zioła	Uniwersalny nóż ze stali nierdzewnej
Mielenie lub purée	2 lub Pulse	Orzechy* Tofu Warzywa Wołowina***	
Miksowanie	1	Sos do makaronu Pesto Salsa Sosy Ciasta	
Krojenie na (od cienkiej do grubej)	1	Owoce (miękkie) Ziemniaki Pomidory Warzywa (miękkie)	Regulowana zewnętrznie tarcza tnąca
	2	Ser Owoce (twarde) Warzywa (twarde)	
Szatkowanie (od drobnych do średnich kawałków)	1	Ziemniaki Warzywa (miękkie)	Odwracalna tarcza tnąca na małą i średnią grubość
	2	Kapusta Ser Czekolada Owoce (twarde) Warzywa (twarde)	
Krojenie w kostkę	1	Ziemniaki Warzywa Owoce Ser	Zestaw do krojenia w kostkę
Wyrobienie ciasta	1	Drożdże** Ciasto**	Mieszadło do ciasta

UWAGA: nie należy używać urządzenia dłużej niż przez 3 minuty. Po 3 minutach urządzenie musi ostygnąć, aby uniknąć przegrzania.

*w przypadku tych składników nie zaleca się miksowania za pomocą uniwersalnego noża ze stali nierdzewnej ilości większych niż 500 g (¼ misy roboczej).

**w przypadku tych składników nie zaleca się miksowania ilości większych niż 384 g.

***nie należy przetwarzać więcej niż 225 g wołowiny – przed dodaniem do miski pokroić ją w kostki o wielkości 1 cm.

MONTAŻ PRODUKTU

Przed pierwszym użyciem

Przed pierwszym użyciem malaksera należy umyć wszystkie części i akcesoria ręcznie lub w zmywarce (patrz rozdział „Pielęgnacja i czyszczenie”).

UWAGA: malakser został zaprojektowany w taki sposób, aby wszystkie akcesoria można było przechowywać wewnątrz misy roboczej.

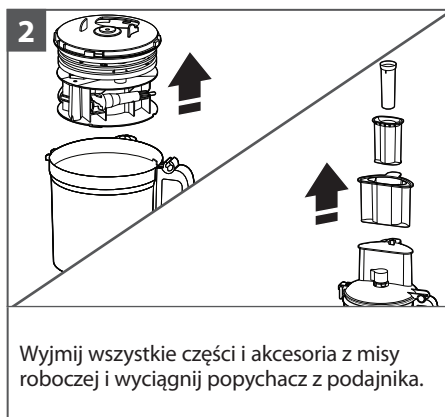

WAŻNE: umieść malakser na suchym, płaskim blacie, z panelem sterowania skierowanym do przodu. Nie podłączaj malaksera do prądu przed zmontowaniem wszystkich jego elementów.

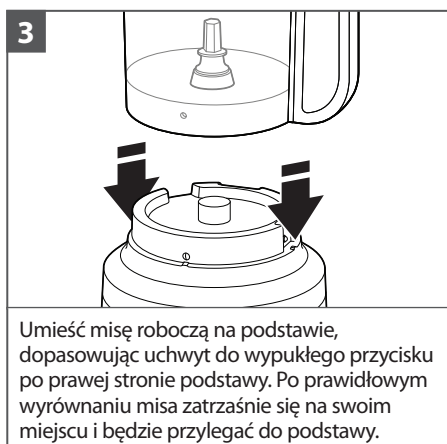

MONTAŻ PRODUKTU

UWAGA: aby ułatwić sobie montaż, przed zamocowaniem pokrywy miski roboczej zamontuj żądane ostrze lub tarczę.

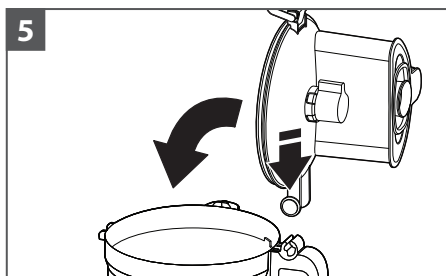

Aby założyć pokrywę miski, należy zahaczyć zawias pokrywy w zawiasie rękojeści miski roboczej i zamknąć pokrywę.

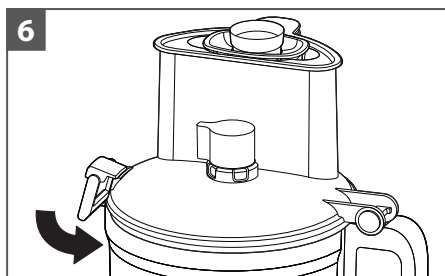

Po zamknięciu pokrywy miski roboczej zatrzask pokrywy zablokuje się na swoim miejscu.

UWAGA: malakser nie będzie działał, dopóki pokrywa miski roboczej nie zostanie całkowicie zamknięta, a sama miska robocza nie zostanie prawidłowo ustawiona na podstawie.

MONTAŻ NOŻA WIELOFUNKCYJNEGO LUB MIESZADŁA DO CIASTA

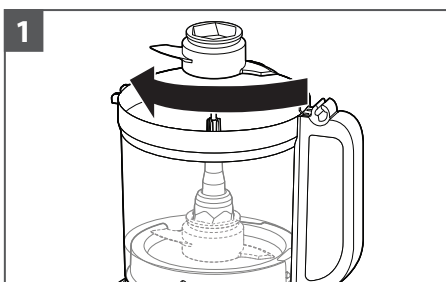

Zamontować dolny adapter napędowy na górnym adapterze napędowym. Umieścić ostrze na adapterze napędowym. Obrócić je tak, aby opadło na podstawę adaptera.

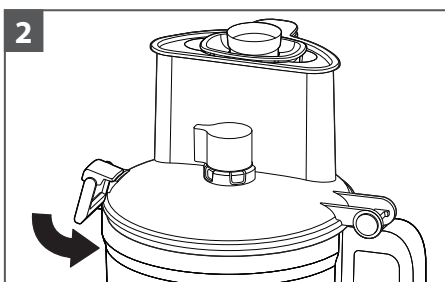

Założyć pokrywę miski roboczej, upewniając się, że zatrzask pokrywy jest wciśnięty do pozycji zablokowanej.

MONTAŻ PRODUKTU

MONTAŻ REGULOWANEJ TARCZY TNĄCEJ

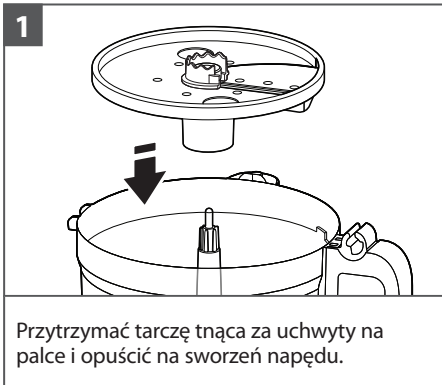

WSKAZÓWKA: może być konieczne wyregulowanie adaptera napędowego przez lekkie obrócenie go na wale napędowym, aż do momentu, gdy adapter opadnie na swoje miejsce. Aby ułatwić sobie montaż, należy ustawić pokrętło regulacyjne w położeniu „0”.

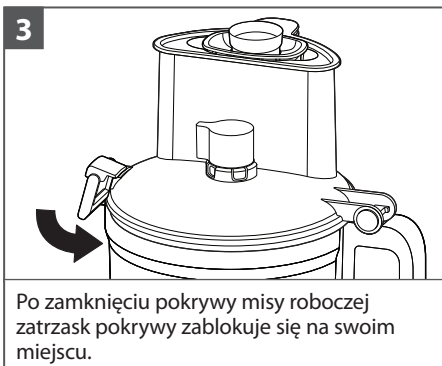

UWAGA: malakser nie będzie działał, dopóki pokrywa miski roboczej nie zostanie całkowicie zamknięta, a sama miska robocza nie zostanie prawidłowo ustawiona na podstawie.

REGULACJA GRUBOŚCI KROJENIA

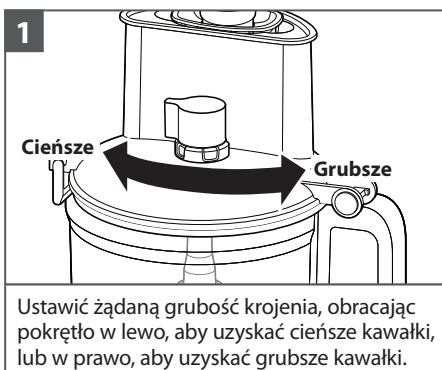

UWAGA: pokrętło działa tylko z zewnętrzną regulowaną tarczą tnącą. Zmiana ustawień grubości podczas korzystania z innych zamontowanych tarcz lub ostrzy nie ma wpływu na ich działanie.

MONTAŻ PRODUKTU

MONTAŻ ZESTAWU DO KROJENIA W KOSTKĘ

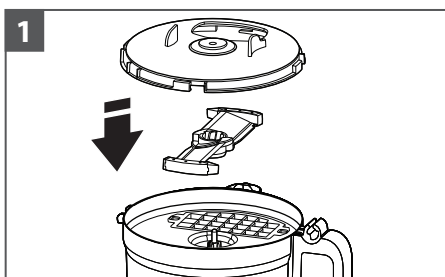

Po wyjęciu miski roboczej z podstawy umieścić w misie podstawę zestawu do krojenia w kostkę, ostrze (stroną z tekstem skierowaną do góry) i pokrywę.

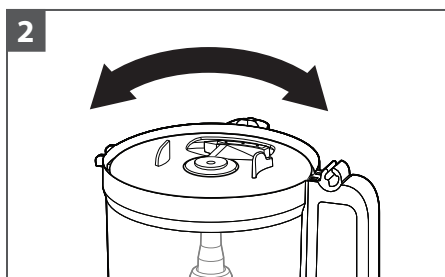

Wyrównać pokrywę zestawu do krojenia w kostkę z otworem wlotowym.

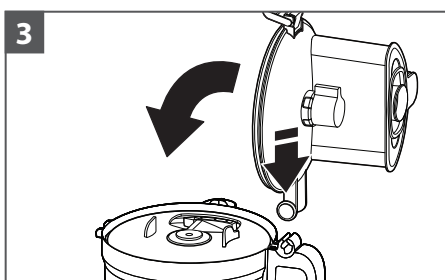

Umieścić pokrywę miski roboczej na misie. Wyjąć małą lub średni podajnik. Włożyć produkt żywnościowy, który chcesz pokroić w kostkę.

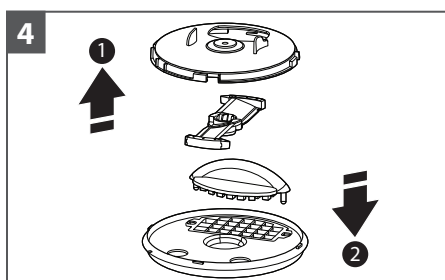

Po zakończeniu krojenia zdejmij pokrywę miski roboczej, pokrywę zestawu do krojenia w kostkę i ostrze do krojenia w kostkę, a następnie włóż narzędzie do czyszczenia zestawu do krojenia w kostkę w podstawę zestawu i wypchnij pozostałą tam żywność przez kratkę.

KORZYSTANIE Z PRODUKTU

⚠ UWAGA



Niebezpiecznie wirujące ostrza.
Zawsze używać popychacza.
Nie wkładać palców w otwory.
Trzymać z dala od dzieci.
Nieprzestrzeganie powyższych zaleceń może skutkować zranieniem i odcięciem palców.

Zanim zaczniesz korzystać z malaksera, sprawdź, czy miska robocza, ostrza oraz pokrywa miski są prawidłowo zamontowane na podstawie (patrz rozdział „Montaż produktu”).

KORZYSTANIE Z PRODUKTU

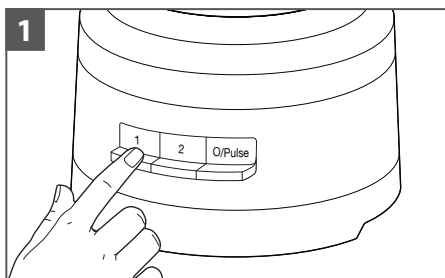

Aby włączyć urządzenie, naciśnij 1 lub 2. Malakser będzie działał w sposób ciągły oraz zaświeci się kontrolka.

Aby wyłączyć urządzenie, jeszcze raz naciśnij 1 lub 2 albo przycisk O/Pulse..

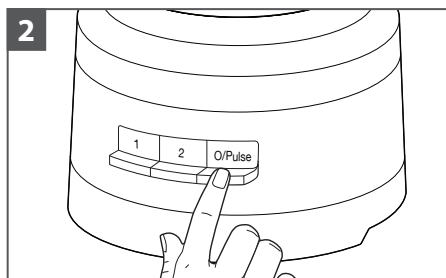

Aby użyć funkcji pulsacji:

Wciśnij przycisk O/Pulse, by uzyskać krótką pracę pulsacyjną, lub wciśnij i przytrzymaj, by uzyskać długą pracę pulsacyjną. Funkcja pulsacyjna działa tylko z prędkością 2. Malakser wyłączy się po zwolnieniu przycisku O/Pulse.

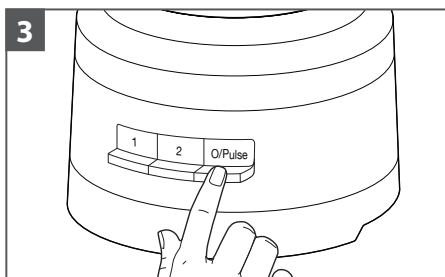

Po zakończeniu naciśnij przycisk O/Pulse. Kontrolka zgaśnie, a ostrze lub tarcza zatrzymają się powoli.

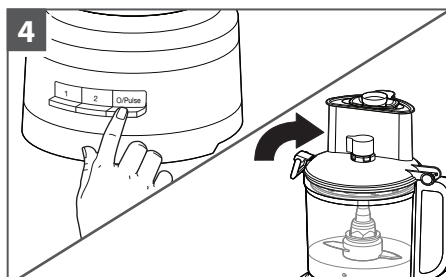

Przed zdjęciem pokrywy miski roboczej poczekaj, aż tarcza lub ostrze całkowicie się zatrzymają. Przed zdjęciem pokrywy miski roboczej lub odłączeniem malaksera należy go wyłączyć.

POLSKI

KORZYSTANIE Z PODAJNIKA 3 W 1

Podajnik 3 w 1 wyposażony jest w 3-częściowy popychacz.

Korzystaj z całego podajnika i dużego popychacza do przetwarzania dużych produktów.

UWAGA: urządzenie nie uruchomi się, jeśli żywność jest włożona do dużego podajnika powyżej linii maksymalnego napełnienia.

Do przetwarzania mniejszych produktów korzystaj ze średniego popychacza w podajniku.

Aby pokroić lub poszatkować najmniejsze, najcieńsze produkty, użyj małego popychacza.

Korzystając z otworu do nalewania, powoli wlej olej lub inne płynne składniki do miski roboczej.



3-elementowy popychacz

DEMONTAŻ PRODUKTU

WYJMOWANIE PRZETWORZONEJ ŻYWNOCİ

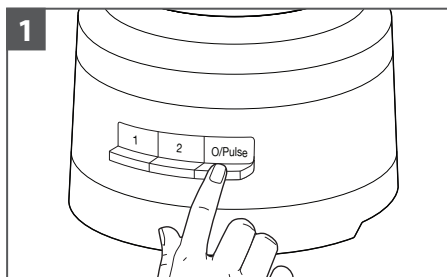

Wyłączanie malaksera: przed demontażem naciśnij przycisk O/Pulse i wyjmij wtyczkę malaksera z gniazdka elektrycznego.

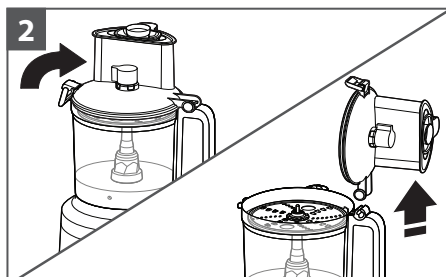

Podnieś zatrzask, aby odblokować pokrywę miski, a następnie podnieś i zdejmij pokrywę z urządzenia.

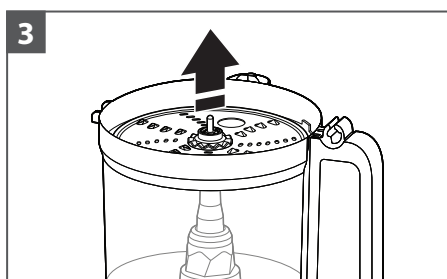

Jeśli używasz tarczy, wyjmij ją przed wyjęciem miski. Chwyć tarczę za uchwyty na palce i unieś ją.

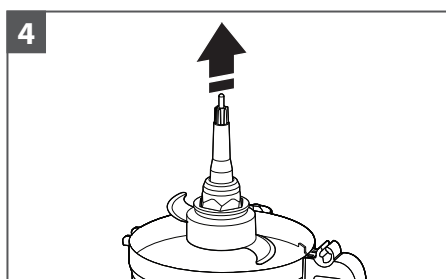

Zdejmij adapter napędowy i uniwersalne ostrze, jeżeli jest używane. Podczas zdejmowania adaptera napędowego ostrze pozostanie na swoim miejscu na adapterze.

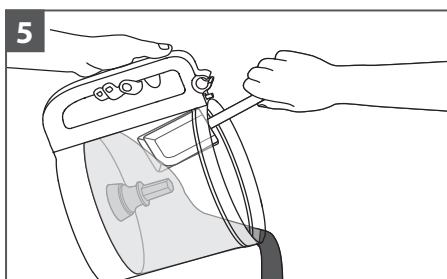

Zdejmij misę roboczą z podstawy, aby wyjąć żywność przy użyciu szpatułki.

KONSERWACJA I CZYSZCZENIE

WAŻNE: niezawierająca bisfenolu A misa wymaga specjalnego traktowania. W przypadku mycia ich w zmywarce należy przestrzegać poniższych zaleceń.

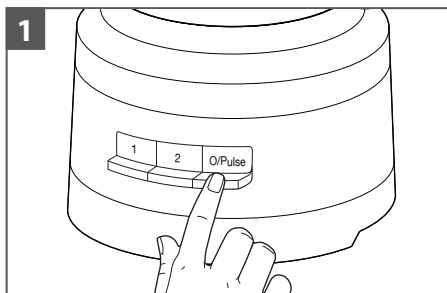

Przed czyszczeniem naciśnij przycisk O/Pulse, a następnie wyjmij wtyczkę malaksera z gniazdka elektrycznego.

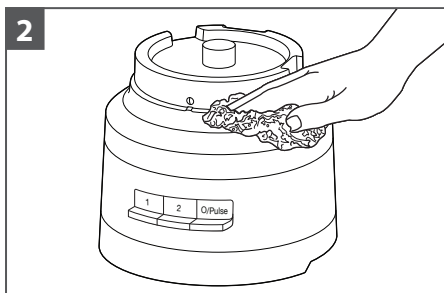

Wytrzyj podstawę i przewód ciepłą, wilgotną ściereczką. Osuszycь dokładnie przy użyciu miękkiej ściereczki. Nie używać ściernych środków do szorowania lub ani ostrych zmywaków. Nie wolno zanurzać podstawy w wodzie ani w innych płynach.

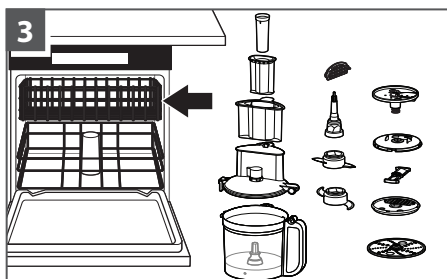

Wszystkie elementy urządzenia nadają się do mycia w górnym koszu zmywarki. Unikać kładzenia misy na boku. Po umyciu dokładnie osusz wszystkie elementy. Stosuj delikatne cykle mycia, takie jak tryb standardowy. Unikaj cykli z wysoką temperaturą.

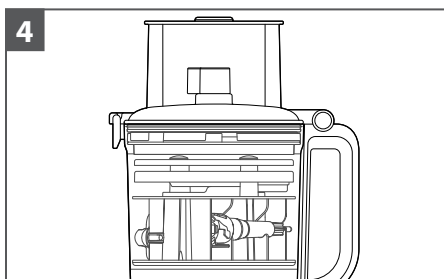

Gdy malaksers nie jest używany, w jego misie roboczej można przechowywać maksymalnie dwa ostrza i trzy tarcze, a także adapter napędowy, które powinny znajdować się w pojemniku do przechowywania. Zwiń przewód zasilający w schowku w dolnej części podstawy, a następnie zabezpiecz wtyczkę, przyczepiając ją do obudowy.

UWAGA: w przypadku ręcznego mycia elementów malaksersa unikaj używania szorstkich myjek czy druciaków. Mogą one porysować lub zmatowić powierzchnię misy roboczej i pokrywy.

PRZEWODNIK ROZWIĄZYWANIA PROBLEMÓW

Problem	Rozwiązanie
Jeżeli malakser nie działa lub uległ awarii, należy sprawdzić:	Należy sprawdzić, czy malakser jest prawidłowo podłączony do uziemionego gniazdka.
	Czy misa i pokrywka są prawidłowo wyrównane i zablokowane we właściwym położeniu?
	Czy wciśnięty został jednocześnie więcej niż jeden przycisk?
	Wymij wtyczkę malaksera z gniazdka, a następnie włóż ją z powrotem.
Czy gniazdko elektryczne, do którego podłączono malakser, jest sprawne?	Jeżeli zainstalowano skrzynkę z wyłącznikami automatycznymi, należy upewnić się, że obwód jest zamknięty.
Malakser może wymagać schłodzenia do temperatury pokojowej:	Jeżeli lampki wskaźnikowe prędkości wyłączą się, a lampka O/Pulse miga, zaczekaj, aż lampka wyłączy się i spróbuj ponownie. Całkowite schłodzenie malaksera może zająć od 5 do 15 minut.
Możliwa blokada silnika:	Jeżeli lampki wskaźnikowe prędkości pozostają włączone, kiedy lampka O/Pulse miga, nacisnąć przycisk O/Pulse, aby zresetować silnik.
Malakser nieprawidłowo ściera lub tnie składniki na plasterki:	Sprawdzić, czy wypukła strona tarczy na adapterze napędowym jest ustawiona do góry.
	Upewnić się, że składniki nadają się do cięcia na plasterki lub ścierania.
	Upewnić się, że tarcza ustawiona jest w położeniu do przetwarzania żywności (blisko górnego poziomu misy), a nie w położeniu do przechowywania (dolny poziom wewnątrz misy).
Jeśli pokrywka misy roboczej nie zamyka się podczas korzystania z tarczy:	Sprawdzić, czy tarcza jest prawidłowo zamontowana i umieszczona na adapterze napędowym.
Jeśli problemu nie udaje się rozwiązać:	Patrz sekcje „Warunki gwarancji KitchenAid” („Gwarancja”). Nie zwracać malaksera do sprzedawcy detalicznego. Sprzedawcy detaliczni nie świadczą usług serwisowych.

WARUNKI GWARANCJI KITCHENAID („GWARANCJA”)

KitchenAid Europa, Inc., Nijverheidslaan 3, Box 5, 1853 Strombeek-Bever, Belgia („Gwarant”) zapewnia użytkownikowi końcowemu, czyli klientowi, prawo do Gwarancji na poniższych warunkach.

Gwarancja jest stosowana dodatkowo i nie wyklucza, nie ogranicza i nie zawiesza ustawowych praw gwarancyjnych użytkownika końcowego wynikających z postanowień ustawowej gwarancji dotyczących defektów sprzedawanego przedmiotu, ani nie wpływa na nie w żaden sposób.

1) ZAKRES I WARUNKI GWARANCJI

a) Gwarant obejmuje Gwarancją produkty wymienione w Sekcji 1.b), które klient zakupił od sprzedawcy bądź firmy należącej do KitchenAid-Group i znajdującej się na terenie Europejskiego Obszaru Gospodarczego, Mołdawii, Czarnogóry, Rosji, Szwajcarii lub Turcji.

b) Okres obowiązywania Gwarancji zależy od zakupionego produktu i jest następujący:

5KFP1318*, 5KFP1319* Dwa lata pełnej gwarancja od daty zakupu.

c) Okres gwarancji rozpoczyna się w dniu zakupu, tj. w dniu, w którym klient zakupił produkt u sprzedawcy lub w firmie należącej do KitchenAid-Group.

d) Gwarancja dotyczy produktu pozbawionego wad ukrytych.

e) Gwarant świadczy dla klienta poniższe usługi w ramach niniejszej Gwarancji, według uznania Gwaranta, w przypadku pojawienia się wady w okresie obowiązywania Gwarancji:

- naprawę wadliwego produktu bądź jego części; lub

- wymianę wadliwego produktu bądź jego części. Jeśli produkt nie jest już dostępny, Gwarant ma obowiązek wymienić produkt na model o takiej samej lub wyższej wartości.

f) W przypadku, gdy klient chce zgłosić roszczenie w ramach Gwarancji, musi skontaktować się z centrum obsługi KitchenAid w danym kraju wymienionym na stronie www.kitchenaid.pl (numer telefonu: 22 812 56 64) lub bezpośrednio z Gwarantem, pisząc na adres KitchenAid Europa, Inc. Nijverheidslaan 3, Box 5, 1853 Strombeek-Bever, Belgia.

g) Koszt naprawy, łącznie z wymienionymi częściami, oraz koszty wysyłki produktu pozbawionego wad ukrytych lub jego części, ponosi Gwarant. Gwarant ponosi również koszty wysyłki za zwrot wadliwego produktu lub części produktu, jeżeli Gwarant lub centrum obsługi KitchenAid w danym kraju zażądał zwrotu wadliwego produktu lub części produktu, o ile nie obejmuje to okoliczności, w których wadę należy usunąć w miejscu, w którym produkt znajdował się w momencie jej ujawnienia.

h) Gwarant odpowiada na roszczenie klienta i wykonuje swoje zobowiązania nie później niż [...]

2) OGRANICZENIA GWARANCJI

a) Gwarancja ma zastosowanie wyłącznie do produktów wykorzystywanych do celów prywatnych, a nie do celów zawodowych lub komercyjnych.

b) Gwarancja nie ma zastosowania w przypadku normalnego zużycia, nieprawidłowego lub niewłaściwego użytkownika produktu, nieprzestrzegania instrukcji obsługi, używania produktu przy nieprawidłowym napięciu elektrycznym, montażu i eksploatacji z naruszeniem obowiązujących przepisów elektrycznych oraz używania siły (np. uderzenia).

WARUNKI GWARANCJI KITCHENAID („GWARANCJA”)

c) Gwarancja nie obowiązuje, jeżeli produkt został zmodyfikowany lub przekształcony, np. z produktów 120 V na produkty 220–240 V.

Po upływie okresu Gwarancji lub w przypadku produktów, które nie są objęte niniejszą Gwarancją, centra obsługi KitchenAid są nadal dostępne dla klienta końcowego w celu uzyskania informacji i odpowiedzi na pytania. Więcej informacji można również znaleźć na naszej stronie internetowej: www.kitchenaid.eu

REJESTRACJA PRODUKTU

Zarejestruj swoje nowe urządzenie KitchenAid już teraz na stronie:
<http://www.kitchenaid.eu/register>

SOUČÁSTI A FUNKCE

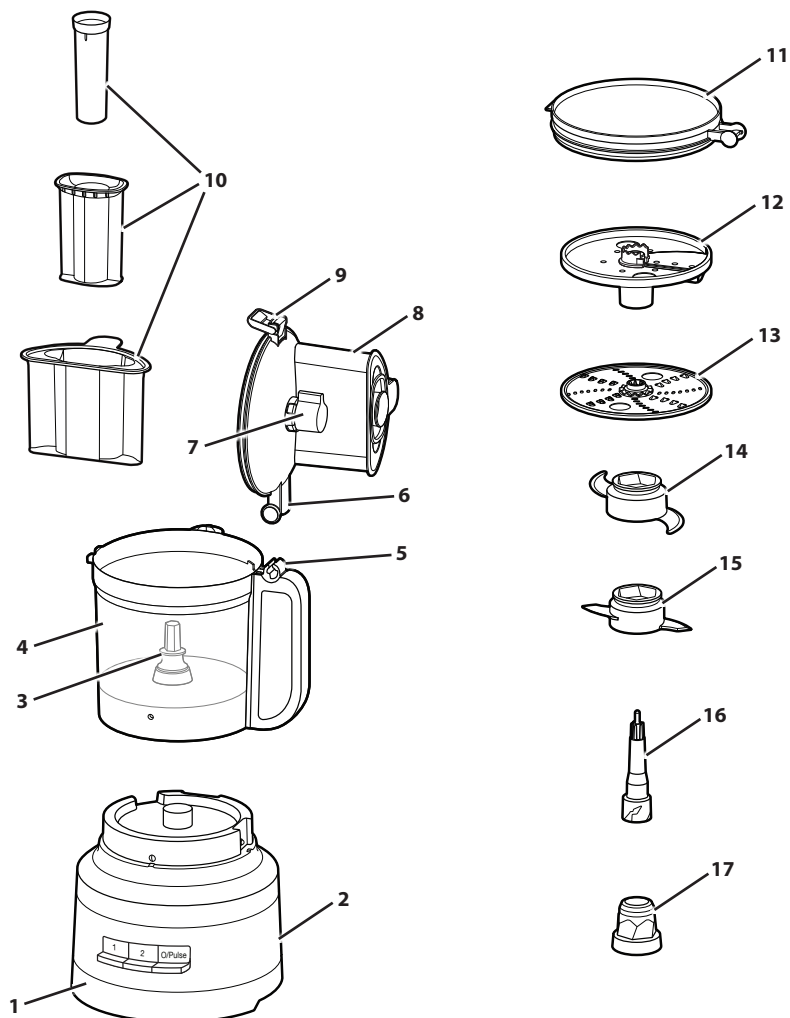

- | | | | |
|---|---|----|---|
| 1 | Robustní základna | 10 | Pěchovač 3 v 1 |
| 2 | Napájecí kabel a uložení kabelu (není na obrázku) | 11 | Víko chladničky |
| 3 | Hnací čep | 12 | Externě nastavitelný plátkovací kotouč (tenký až silný) |
| 4 | Pracovní mísa na 13 šálků (3,1 l) | 13 | Oboustranný jemný/střední strouhací kotouč |
| 5 | Závěs rukojeti | 14 | Univerzální čepel z nerezové oceli |
| 6 | Závěs víka | 15 | Hnětač na těsto |
| 7 | Krájecí nástavec | 16 | Adaptér pohonu (horní) |
| 8 | Kryt na pracovní mísu s plnicí trubicí 3 v 1 | 17 | Adaptér pohonu (dolní) |
| 9 | Zápádka víka | | |

SOUČÁSTI A FUNKCE

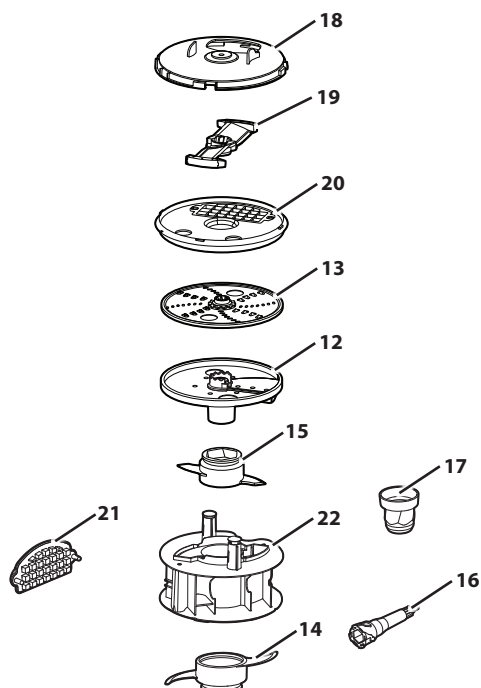

18 Kryt sady na krájení kostiček

19 Nůž na krájení kostiček

20 Základna sady na krájení kostiček

21 Nástroj na čištění sady na krájení kostiček

22 Úložný prostor

PRŮVODCE PŘÍSLUŠENSTVÍM

Příslušenství	Dodáváno s modelem	
	5KFP1319*	5KFP1318*
Externí nastavitelný plátkovač	•	•
Úložný prostor	•	•
Široký plnicí otvor	•	•
Plnicí trubice 3 v 1	•	•
Univerzální nůž	•	•
Hnětač na těsto	•	•
Tenké a střední strouhání	•	•
Víko úložného prostoru	•	
Sada na krájení kostiček	•	

BEZPEČNOST VÝROBKU

Vaše bezpečnost a bezpečnost dalších osob je velmi důležitá.

Tento návod i váš přístroj obsahují mnoho důležitých bezpečnostních upozornění. Všechna upozornění si přečtěte a vždy je dodržujte.



Tento symbol označuje upozornění na bezpečnostní riziko.

Tento symbol upozorňuje na možná nebezpečí úrazu nebo úmrtí.

Všechna bezpečnostní upozornění budou uvozena tímto symbolem a slovem „NEBEZPEČÍ“ nebo „UPOZORNĚNÍ“. Tato slova mají následující význam:



Při nedodržení pokynů hrozí bezprostřední nebezpečí vážného úrazu nebo úmrtí.



Při nedodržení pokynů hrozí nebezpečí vážného úrazu nebo úmrtí.

Všechna bezpečnostní upozornění vás informují o možném nebezpečí a o způsobu, jak snížit riziko úrazu, a upozorňují na to, co se může stát, pokud se nebudete řídit pokyny.

DŮLEŽITÉ BEZPEČNOSTNÍ POKYNY

Používáte-li elektrické spotřebiče, vždy dbejte na dodržování základních bezpečnostních opatření včetně těch následujících:

1. Přečtěte si všechny pokyny. Nesprávné použití spotřebiče může mít za následek zranění osoby.
2. Nikdy neponořujte kuchyňský robot do vody ani jiné kapaliny; vyhnete se tak nebezpečí úrazu elektrickým proudem.
3. Tento spotřebič nesmějí používat osoby (včetně dětí) se sníženými fyzickými, smyslovými nebo duševními schopnostmi nebo bez patřičných zkušeností a znalostí, pokud na ně nedohlíží osoby odpovědné za jejich bezpečnost a nedávají jim příslušné pokyny k použití spotřebiče. Když přístroj používají děti nebo se používá v jejich blízkosti, je nutný pozorný dohled.
4. Před sestavením, rozebráním nebo čištěním spotřebiče, či pokud se již nebude používat, ho vypněte a vypojte ze zásuvky. Pro odpojení uchopte zástrčku a vypojte ze zásuvky. Nikdy netahejte za napájecí kabel.
5. Nedotýkejte se pohybujících se částí.
6. Nespouštějte spotřebič, má-li poškozený přívodní kabel nebo zástrčku, nefunguje dobře, upadl na zem či je nějak poškozený. Odneste ho do nejbližšího autorizovaného servisního střediska, kde ho zkontrolují a opraví nebo seřídí.
7. Použití přídatného zařízení neschváleného výrobcem spotřebiče může vést k úrazům.
8. Nepoužívejte spotřebič venku.
9. Nenechávejte kabel viset přes hranu stolu nebo pracovní desky.
10. Při zpracování potravin nepřibližujte k nožům ani kotoučům ruce nebo kuchyňské náčiní. Snížíte tak nebezpečí vážného zranění osob či poškození kuchyňského robotu. Můžete používat stěrku, ale pouze tehdy, když je kuchyňský robot vypnutý.
11. Nože jsou ostré. Zacházejte s nimi opatrně. Při manipulaci s ostrými sekacími noži, při vyprazdňování nádoby a během čištění postupujte opatrně.

BEZPEČNOST VÝROBKU

12. Aby se předešlo riziku zranění, nikdy neumísťujte sekací nůž nebo kotouče na základnu dřívě, než na ni řádně připevníte nádobu.
13. Před použitím kuchyňského robota se ujistěte, že je kryt pevně zajištěn.
14. Na tlačení potravin do mlýnku nepoužívejte prsty. Vždy použijte pěchovač.
15. Na zamykací mechanismus víka neužívejte násilí.
16. Neplňte nádobu nad vyznačenou rysku maximálního naplnění (nebo určenou kapacitu), aby nedošlo ke zranění v důsledku poškození krytu nebo nádoby.
17. Na děti je nutno dohlédnout, aby si se spotřebičem nehrály.
18. Při použití nikdy nenechávejte spotřebič bez dozoru.
19. Pouze EU: Tento spotřebič nesmí používat děti. Uchovávejte spotřebič a jeho přírodní kabel mimo dosah dětí.
20. Pouze EU: Spotřebiče smí používat osoby se sníženými fyzickými, smyslovými, nebo duševními schopnostmi, či bez patřičných zkušeností a znalostí, jestliže je používají pod dohledem nebo byly poučeny o jejich bezpečném používání a uvědomují si možná nebezpečí. Děti si se spotřebičem nesmějí hrát.
21. Aby se předešlo vzniku nebezpečí, poškozený napájecí kabel smí vyměnit pouze výrobce, jeho servisní technik nebo osoba s podobnou příslušnou kvalifikací.
22. Buďte opatrní při nalévání horkých tekutin do kuchyňského robota. Může dojít k prudkému nahromadění páry a tekutiny mohou vystříknout ven.
23. V části „Údržba a čištění“ se seznámte s pokyny k čištění povrchu v kontaktu s potravinami.
24. Tento spotřebič je určen k použití v domácnosti a k podobným účelům jako například:
 - v kuchyňkách pro zaměstnance v obchodech, kancelářích nebo ostatních pracovních prostředích;
 - na farmách;
 - klienty v hotelech, motelech a ostatním prostředí obytného typu;
 - v prostředí typu bed and breakfast.

TYTO POKYNY SI USCHOVEJTE

Pokyny jsou také k dispozici online. Navštivte naše webové stránky na adrese:

www.KitchenAid.eu

BEZPEČNOST VÝROBKU

ELEKTROTECHNICKÉ POŽADAVKY

Napětí: 220–240 V~

Frekvence: 50–60 Hz

POZNÁMKA: Tento kuchyňský robot je vybaven polarizovanou zástrčkou (jedna čepel je širší než druhá). Kvůli minimalizaci rizika úrazu elektrickým proudem lze zástrčku do zásuvky zasunout pouze jedním způsobem. Jestliže zástrčku nelze zcela zasunout do zásuvky, otočte ji. Pokud ani přes to zástrčka do zásuvky nepasuje, obraťte se na kvalifikovaného elektrikáře. Zástrčku žádným způsobem neupravujte.

LIKVIDACE OBALOVÉHO MATERIÁLU

Obalový materiál je recyklovatelný a je označen symbolem recyklace . Proto je nutné likvidovat různé části obalu zodpovědně a plně v souladu s místními předpisy pro likvidaci odpadu.

LIKVIDACE ELEKTRICKÉHO ODPADU

Recyklace produktu

- Tento spotřebič je označen v souladu se směrnicí v EU a Velké Británii o odpadních elektrických a elektronických zařízeních (OEEZ).

- Zajištěním řádné ekologické likvidace přístroje pomůžete zamezit možnému škodlivému dopadu na životní prostředí a lidské zdraví, který by jinak mohl vzniknout při nesprávné likvidaci tohoto výrobku.



- Symbol  na výrobku nebo na doprovodných dokumentech k výrobku znamená, že s tímto přístrojem nelze zacházet jako s domovním odpadem. Namísto toho je nutné přístroj předat do nejbližšího sběrného střediska k recyklaci elektrických a elektronických zařízení.

Bližší informace ohledně manipulace, regenerace a recyklace tohoto výrobku si vyžádejte od místních úřadů, služby likvidace domovních odpadů nebo prodejny, kde jste produkt koupili.

PROHLÁŠENÍ O SHODĚ (EU)

Tento přístroj byl navržen, zkonstruován a dodán v souladu s požadavky bezpečnostních směrnic ES: Směrnice o nízkém napětí 2014/35/EU, Směrnice o elektromagnetické kompatibilitě 2014/30/EU, Směrnice o omezení používání některých nebezpečných látek v elektrických a elektronických zařízeních (RoHS) 2011/65/EU, a následujícími dodatky.

ZAČÍNÁME

PRŮVODCE VÝBĚREM PŘÍSLUŠENSTVÍ

Pohyb	Nastavení	Surovina	Příslušenství
Sekání	1 nebo Pulse	Sýr* Čokoláda* Ovoce Čerstvé bylinky	Univerzální čepel z nerezové oceli
Mletí nebo Pyré	2 nebo Pulse	Ořechy* Tofu Zelenina Hovězí maso***	
Míchání	1	Omáčka na těstoviny Pesto Salsa Omáčky Řídká těstička	
Plátkování (tenký až silný)	1	Ovoce (měkké) Brambory Rajčata Zelenina (měkká)	Externě nastavitelný plátkovací kotouč
	2	Sýr Ovoce (tvrdé) Zelenina (tvrdá)	
Strouhání (jemné až střední)	1	Brambory Zelenina (měkká)	Oboustranný jemný/střední strouhací kotouč
	2	Zelí Sýr Čokoláda Ovoce (tvrdé) Zelenina (tvrdá)	
Kostky	1	Brambory Zelenina Ovoce Sýr	Sada na krájení kostiček
Hnětení	1	Kvasnice** Těsto**	Hnětač na těsto

POZNÁMKA: Příkladový přístroj nepoužívejte déle než 3 minuty. Po 3 minutách musí přístroj vychladnout, aby se zabránilo přehřátí.

*U těchto ingrediencí se nedoporučuje zpracovávat množství větší než 500 g (¼ pracovní mísy) pomocí univerzálního nože z nerezové oceli.

**U těchto ingrediencí se nedoporučuje zpracovávat množství větší než 384 g.

***Nezpracovávejte množství větší než 225 g. Před přidáním do mísy nasekejte hovězí maso na kostičky o velikosti 1 cm.

SESTAVENÍ VÝROBKU

Před prvním použitím

Před prvním použitím kuchyňského robotu omyjte všechny díly a příslušenství ručně nebo v myčce nádobí (viz část „Údržba a čištění“).

POZNÁMKA: Kuchyňský robot je navržen tak, aby veškeré příslušenství mohlo být uloženo v pracovní míse.

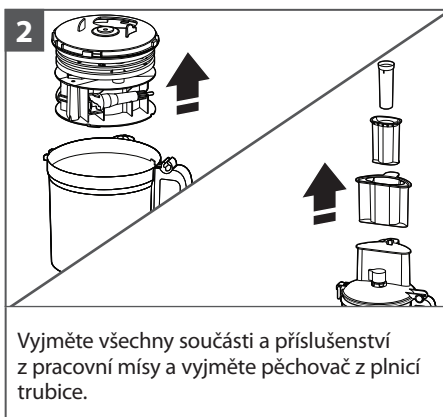

DŮLEŽITÉ: Umístěte kuchyňský robot na suchou, rovnou kuchyňskou desku tak, aby ovládací prvky směřovaly dopředu. Nezapojujte kuchyňský robot do zásuvky, dokud nebude zcela sestaven.

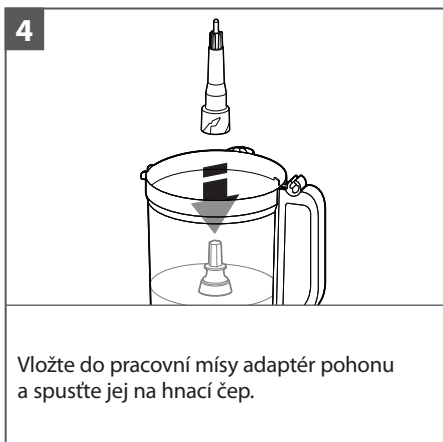
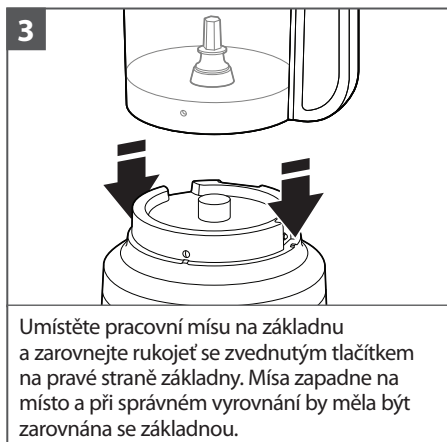

SESTAVENÍ VÝROBKU

POZNÁMKA: Montáž bude snazší, když před připevněním krytu pracovní mísy upevníte požadovaný nůž nebo kotouč.

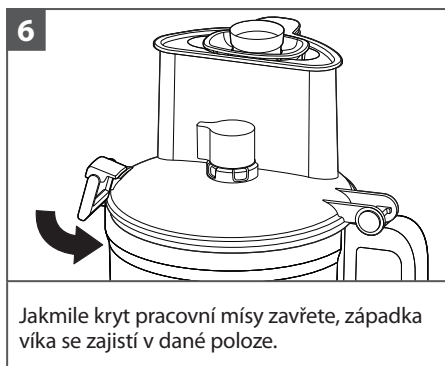

POZNÁMKA: Kuchyňský robot nebude fungovat, dokud nebude kryt pracovní mísy zcela zavřený, velký pěchovač na svém místě a pracovní mísa řádně usazena na základně.

UPEVNĚNÍ UNIVERZÁLNÍHO NOŽE NEBO HNĚTAČE NA TĚSTO

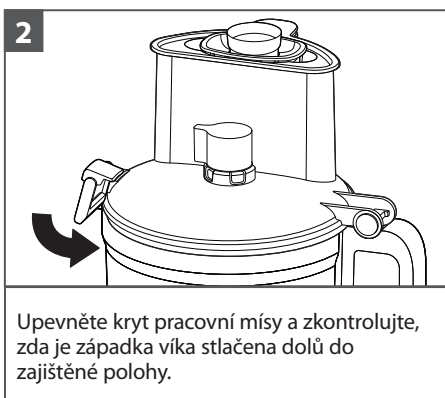
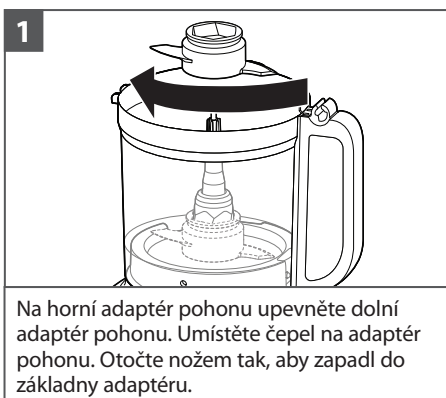

SESTAVENÍ VÝROBKU

INSTALACE EXTERNĚ NASTAVITELNÉHO KRÁJECÍHO KOTOUČE

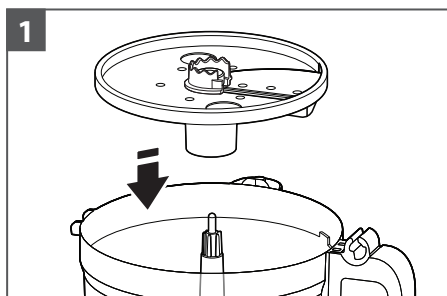

1 Uchopte krájecí kotouč za prstové úchyty a spusťte jej na adaptér pohonu.

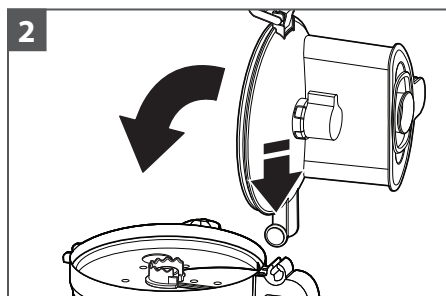

2 Chcete-li připevnit kryt pracovní mísy, zahákněte závěs víka do závěsu rukojeti na pracovní míse a zavřete kryt.

TIP: Podle potřeby nastavte adaptér pohonu mírným otočením na hnací hřídeli tak, aby zapadl na místo. Pro snazší instalaci se ujistěte, že kolečko nastavení je v poloze "0".

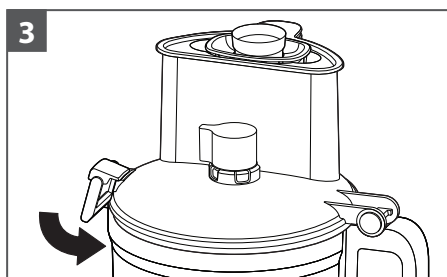

3 Jakmile kryt pracovní mísy zavřete, západka víka se zajistí v dané poloze.

POZNÁMKA: Kuchyňský robot nebude fungovat, dokud nebude kryt pracovní mísy zcela zavřený a pracovní mísa řádně usazena na základně.

NASTAVENÍ TLOUŠTKY ŘEZU

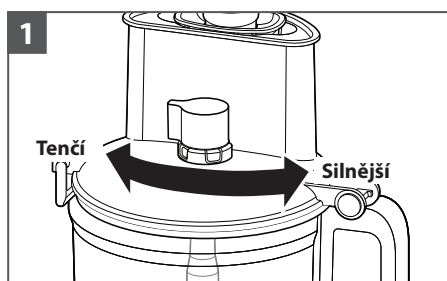

1 Nastavte požadovanou tloušťku řezu otočením kolečka doleva pro tenčí plátky nebo doprava pro silnější plátky.

POZNÁMKA: Kolečko funguje pouze s externě nastavitelným plátkovacím kotoučem. Změna nastavení tloušťky s jinými nainstalovanými kotouči nebo noži nebude mít na provoz žádný vliv.

SESTAVENÍ VÝROBKU

INSTALACE SADY NA KRÁJENÍ KOSTIČEK

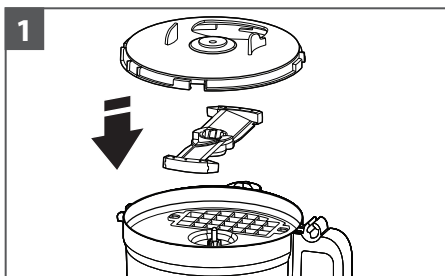

Vyjměte pracovní mísu ze základny a umístěte do ní základnu soupravy na krájení kostiček, nůž (textem nahoru) a kryt.

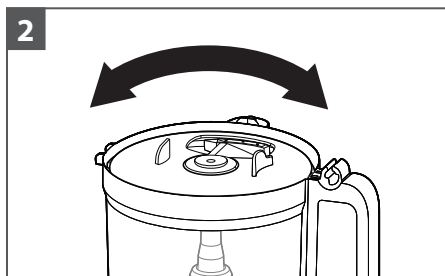

Srovnejte kryt soupravy na krájení kostiček se širokým plnicím otvorem.

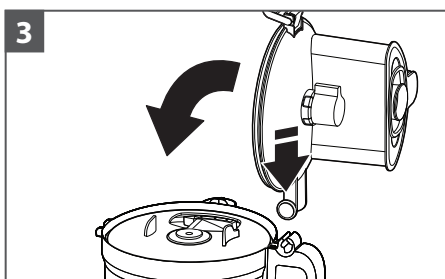

Na pracovní mísu umístěte kryt pracovní mísy. Vyjměte malou a/nebo střední plnicí trubici. Vložte surovinu, kterou chcete krájet na kostičky.

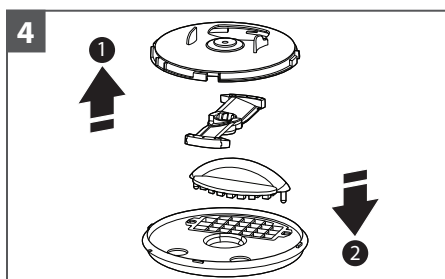

Po použití sejměte kryt pracovní mísy, kryt sady na krájení kostiček a nůž na krájení kostiček. Poté do základny sady na krájení kostiček vsuňte nástroj na čištění sady a zbytky surovin vytlačte z mřížky.

POUŽITÍ VÝROBKU

VAROVÁNÍ



Pozor na rotující nůž.

Vždy používejte přítlačný nástavec.

Do otvorů nevkládejte prsty.

Chraňte před dětmi.

Při nedodržení těchto pokynů hrozí amputace nebo pořezání.

Před uvedením kuchyňského robotu do provozu se ujistěte, že jsou pracovní mísa, nože/kotouč a kryt pracovní mísy řádně nasazeny na základně (viz část „Montáž kuchyňského robotu“).

POUŽITÍ VÝROBKU

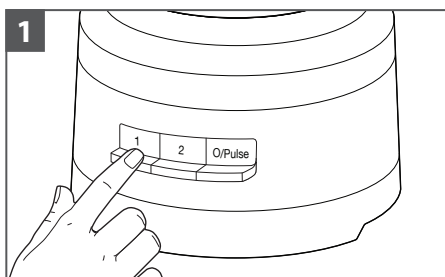

Chcete-li spotřebič zapnout, stiskněte tlačítko 1 (Nízká) nebo 2 (Vysoká). Kuchyňský robot bude pracovat nepřetržitě a kontrolka bude svítit.

Chcete-li přístroj vypnout, stiskněte znovu tlačítko 1 (Nízká) nebo 2 (Vysoká) nebo stiskněte tlačítko O/Pulse.

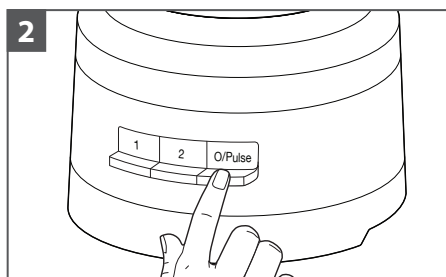

Použití funkce Pulz:

Stiskem tlačítka O/Pulse spustíte krátký pulz, jeho stisknutím a podržením delší pulz. Funkce pulzování má pevně danou rychlost 2. Po uvolnění tlačítka O/Pulse se kuchyňský robot vypne.

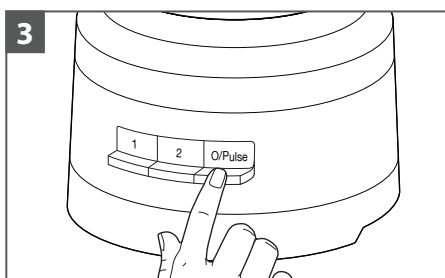

Po ukončení práce stiskněte tlačítko O/Pulse. Kontrolka zhasne a nůž nebo kotouč se zpomalí až do zastavení.

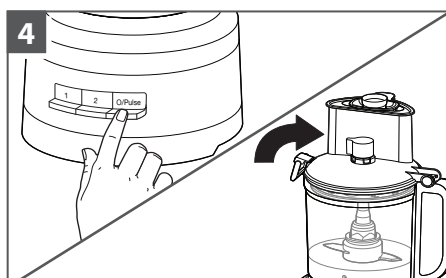

Před sejmutím krytu pracovní mísy počkejte, až se nůž nebo kotouč zcela zastaví. Před sejmutím krytu pracovní mísy nebo před odpojením kuchyňského robotu nezapomeňte kuchyňský robot vypnout.

POUŽITÍ PLNICÍ TRUBICE 3 V 1

Plnicí trubice 3 v 1 je vybavena třídílným pěchovačem.

Pro zpracování velkých surovin použijte celou plnicí trubici a velký pěchovač.

POZNÁMKA: Jednotka se nespustí, pokud je ve velké plnicí trubici více surovin, než kolik indikuje ryska.

Pro zpracování středně velkých surovin použijte střední pěchovač v plnicí trubici.

Pomocí malého pěchovače nakrájete nebo nastrouháte nejmenší a nejtěsnější suroviny.

Pomocí otvoru na přilévání v malém pěchovači potravin pomalu přilévejte olej nebo jiné tekuté přísady do pracovní mísy.



3dílný
pěchovač
potravin

ROZEBRÁNÍ VÝROBKU

VYJMUTÍ ZPRACOVANÝCH POTRAVIN

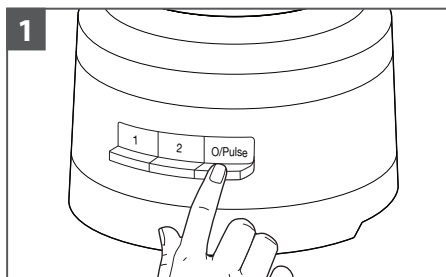

Vypnutí kuchyňského robotu: Před demontáží stiskněte tlačítko O/Pulse a odpojte kuchyňský robot ze zásuvky.

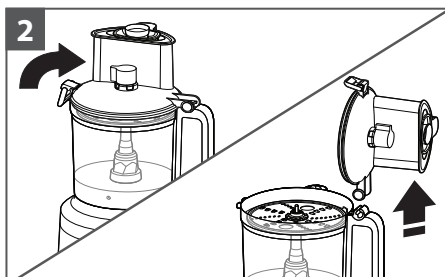

Zvedněte západku víka, abyste odjistili kryt pracovní mísy. Poté kryt zvedněte a sejměte jej.

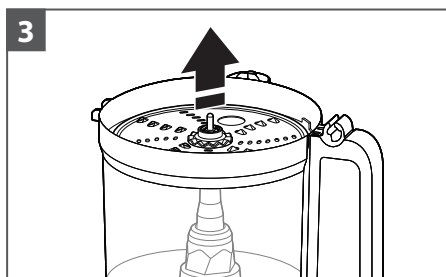

Pokud používáte kotouč, vyjměte jej před vyjmutím mísy. Uchopte kotouč za prstové úchyty a zvedněte jej rovně nahoru.

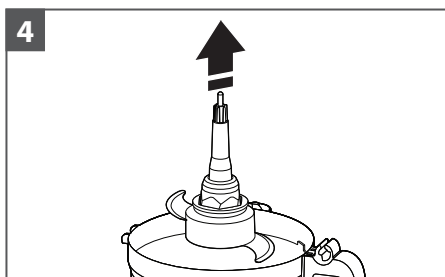

Pokud používáte adaptér pohonu a univerzální nůž, vyjměte je. Po vyjmutí adaptéru zůstane nůž na svém místě na adaptéru pohonu.

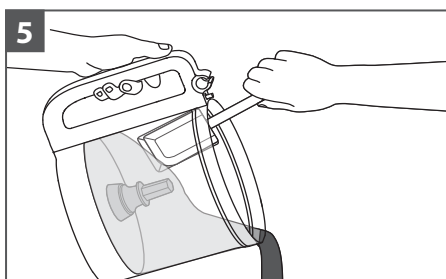

Zvedněte pracovní mísu ze základny a potraviny z mísy odstraňte stěrkou.

ÚDRŽBA A ČIŠTĚNÍ

DŮLEŽITÉ: Tato mísa bez obsahu BPA vyžaduje speciální manipulaci. Pokud se rozhodnete použít myčku nádobí místo ručního mytí, postupujte podle těchto pokynů.

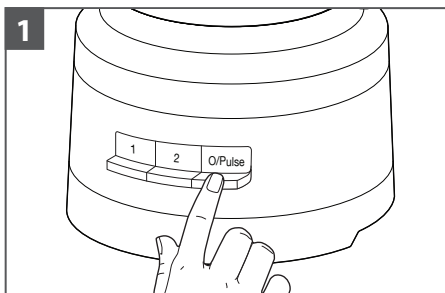

Před čištěním stiskněte tlačítko O/ Pulsea poté kuchyňský robot odpojte ze zásuvky.

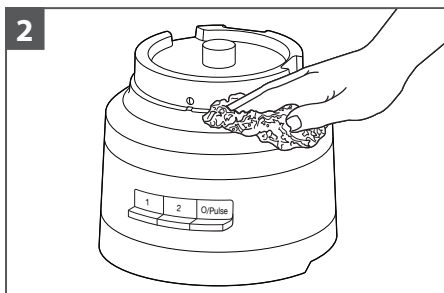

Základnu a kabel otřete hadříkem namočeným v teplé vodě. Důkladně osušte měkkou utěrkou. Nepoužívejte abrazivní čisticí prostředky ani drátěnky. Základnu neponořujte do vody ani jiné kapaliny.

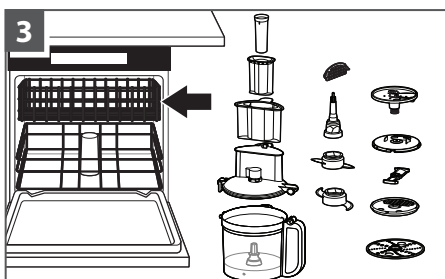

Všechny části lze mýt v horním oddílu myčky nádobí. Nepokládejte mísu na bok. Po umytí důkladně osušte všechny díly. Používejte jemné mycí cykly, například normální. Vyhněte se vysokoteplotním cyklům.

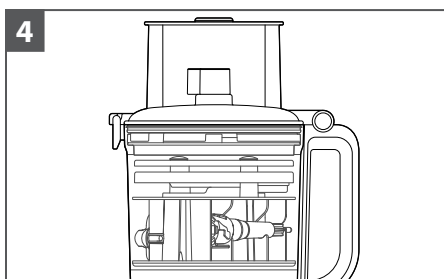

Pokud zrovna kuchyňský robot nepoužíváte, můžete díky úložnému prostoru v pracovní míse uskladnit až dvě čepele, tři kotouče a adaptér pohonu. Omotejte napájecí kabel kolem úložného prostoru na spodní straně základny a poté zástrčku zajistěte připnutím ke krytu.

POZNÁMKA: Při ručním mytí příslušenství kuchyňského robotu nepoužívejte abrazivní čisticí prostředky ani drátěnky. Mohou poškrábat nebo zamlžit pracovní mísu a kryt.

PRŮVODCE ODSTRAŇOVÁNÍM PROBLÉMŮ

Problém	Řešení
Pokud kuchyňský robot nefunguje správně nebo vůbec, zkontrolujte následující body:	Zkontrolujte, zda je robot pevně zapojený do uzemněné zásuvky.
	Ujistěte se, že mísa a víko jsou řádně zarovnaný a drží na svém místě.
	Stiskli jste více než jedno tlačítko současně?
	Odpojte kuchyňský robot ze zásuvky a opět jej zapojte.
Má kuchyňský robot funkční pojistku v elektrickém obvodu?	Máte-li doma pojistkovou skříň, zkontrolujte, zda nevypadly pojistky.
Kuchyňský robot může být nutné nechat vychladnout na pokojovou teplotu:	Pokud kontrolka rychlosti zhasne a kontrolka O/Pulse bliká, počkejte, dokud kontrolka O/Pulse nezhasne, a zkuste to znovu. Může to trvat 5–15 minut, než robot zcela vychladne.
Motor může být uzamčený:	Pokud kontrolka rychlosti zůstane svítit, zatímco kontrolka O/Pulse bliká, stiskem tlačítka O/Pulse resetujte motor.
Pokud kuchyňský robot nestrouhá nebo nekrájí správně:	Zkontrolujte, že strana kotouče se zvednutou čepelí je na adaptéru pohonu umístěna lícem nahoru.
	Suroviny musí být vhodné na krájení nebo strouhání. Zkontrolujte, že je kotouč umístěn v poloze pro zpracovávání (v blízkosti horní části mísy), a ne ve skladovací poloze (ve spodní části mísy).
Pokud se kryt pracovní mísy při používání kotouče nezavírá:	Zkontrolujte, že je kotouč na adaptéru pohonu správně nasazen a umístěn.
Pokud problém nelze vyřešit:	Viz části „Podmínky záruky společnosti KitchenAid („Záruka)“). Kuchyňský robot nevracejte prodejci. Prodejci nezajišťují servis.

PODMÍNKY ZÁRUKY SPOLEČNOSTI KITCHENAID („ZÁRUKA“)

Společnost KitchenAid Europa, Inc. na adrese Nijverheidslaan 3, Box 5, 1853 Strombeek-Bever, Belgie („**poskytovatel záruky**“) poskytuje koncovému zákazníkovi, kterým je spotřebitel, záruku podle následujících podmínek.

Tato záruka doplňuje a nijak nezkracuje ani neovlivňuje práva ze záruky náležející ze zákona koncovému zákazníkovi ve vztahu k prodejci výrobku. Zákon č. 89/2012 Sb., občanský zákoník v platném znění („občanský zákoník“), stanovuje záruku na spotřební zboží v délce 24 měsíců od převzetí zboží kupujícím. Práva vyplývající ze zákonné záruky lze uplatnit, pokud se vada vyskytla a byla oznámena prodávajícímu během této 24měsíční záruční doby (tj. spotřebitel není povinen prokázat, že vada existovala v době převzetí zboží). Je-li vada odstranitelná, spotřebitel má obecně právo požadovat opravu zboží nebo přiměřenou slevu z kupní ceny. Je-li vada neodstranitelná, má spotřebitel právo požadovat výměnu vadného zboží za zboží bezvadné nebo přiměřenou slevu z kupní ceny nebo může odstoupit od kupní smlouvy a požadovat vrácení kupní ceny. Z těchto práv existují určité výjimky. Podrobnější údaje najdete na webové stránce České obchodní inspekce www.coi.cz.

1) ROZSAH PLATNOSTI A PODMÍNKY ZÁRUKY

a) Poskytovatel záruky poskytuje záruku na výrobky uvedené v odstavci 1.b), které spotřebitel zakoupil od prodejce nebo společnosti patřící do skupiny KitchenAid-Group v Evropském hospodářském prostoru nebo na území Moldávie, Černé Hory, Ruska, Švýcarska nebo Turecka.

b) Záruční doba závisí na druhu zakoupeného výrobku takto:

5KFP1318*, 5KFP1319* Dva roky plné záruka od data nákupu.

c) Záruční doba začíná běžet dnem nákupu, tj. dnem, kdy spotřebitel zakoupil výrobek od prodejce nebo od společnosti ze skupiny KitchenAid-Group.

d) Výrobky, na které se záruka vztahuje, budou po výše uvedenou dobu způsobilé k běžnému používání nebo si zachovají obvyklé vlastnosti.

e) Poskytovatel záruky zajistí na základě této záruky spotřebiteli při výskytu vady podle své volby následující služby, pokud se vada vyskytne v záruční době:

- Opravu vadného výrobku nebo jeho části, nebo

- výměnu vadného výrobku nebo jeho části. Pokud již výrobek není dostupný, má poskytovatel záruky právo namísto předmětného výrobku nabídnout výrobek stejné nebo vyšší hodnoty.

f) Jestliže chce spotřebitel na základě záruky podat reklamaci, musí se obrátit na servisní středisko společnosti KitchenAid v příslušné zemi uvedené na adrese www.kitchenaid.eu (e-mailová adresa: info@kitchenaid.cz; telefonní číslo: +420 517 346 256) nebo přímo na poskytovatele záruky na adrese KitchenAid Europa, Inc. Nijverheidslaan 3, Box 5, 1853 Strombeek-Bever, Belgie.

g) Náklady na opravu včetně náhradních dílů a poštovné za přepravu bezvadného výrobku nebo jeho části hradí poskytovatel záruky. Poskytovatel záruky hradí také poštovné za vrácení vadného výrobku nebo jeho části, jestliže poskytovatel záruky nebo středisko služeb zákazníkům společnosti KitchenAid v příslušné zemi požádá o vrácení tohoto vadného výrobku nebo jeho části. Spotřebitel však hradí náklady na vhodný obal pro vrácení vadného výrobku nebo jeho části.

h) Při reklamaci podle této záruky musí spotřebitel předložit účtenku nebo fakturu za nákup výrobku.

PODMÍNKY ZÁRUKY SPOLEČNOSTI KITCHENAID („ZÁRUKA“)

2) OMEZENÍ ZÁRUKY

a) Tato záruka se vztahuje pouze na výrobky určené pro soukromé účely, a nikoli na výrobky pro profesionální či komerční použití.

b) Záruka neplatí v případě běžného opotřebení, nevhodného použití či zneužití výrobku, při nedodržení pokynů k použití, při použití výrobku s napájením nesprávným napětím, v případě instalace nebo provozu v rozporu s příslušnými elektrotechnickými předpisy a v případech, kdy došlo k použití síly (např. úderů).

c) Záruka neplatí, pokud došlo k pozměnění nebo úpravě výrobku, např. přestavbě výrobků určených pro napětí 120 V na výrobky pro napětí 220–240 V.

d) Prováděním záručního servisu se záruční doba neprodlužuje ani nezačíná běžet nová záruční doba. Záruční doba na instalované náhradní díly končí se skončením záruční doby na celý výrobek.

Také po vypršení záruční doby nebo u výrobků, na které se záruka nevztahuje, jsou koncovým zákazníkům k dispozici střediska služeb zákazníkům, která mohou zodpovídat jejich případné dotazy a podávat jim informace. Upozorňujeme také, že spotřebitel může mít i další práva plynoucí ze zákonné záruky. Další informace najdete rovněž na naší webové stránce: www.kitchenaid.cz

REGISTRACE VÝROBKU

Zaregistrujte svůj nový spotřebič KitchenAid již teď: <http://www.kitchenaid.eu/register>

PARÇALAR VE ÖZELLİKLER

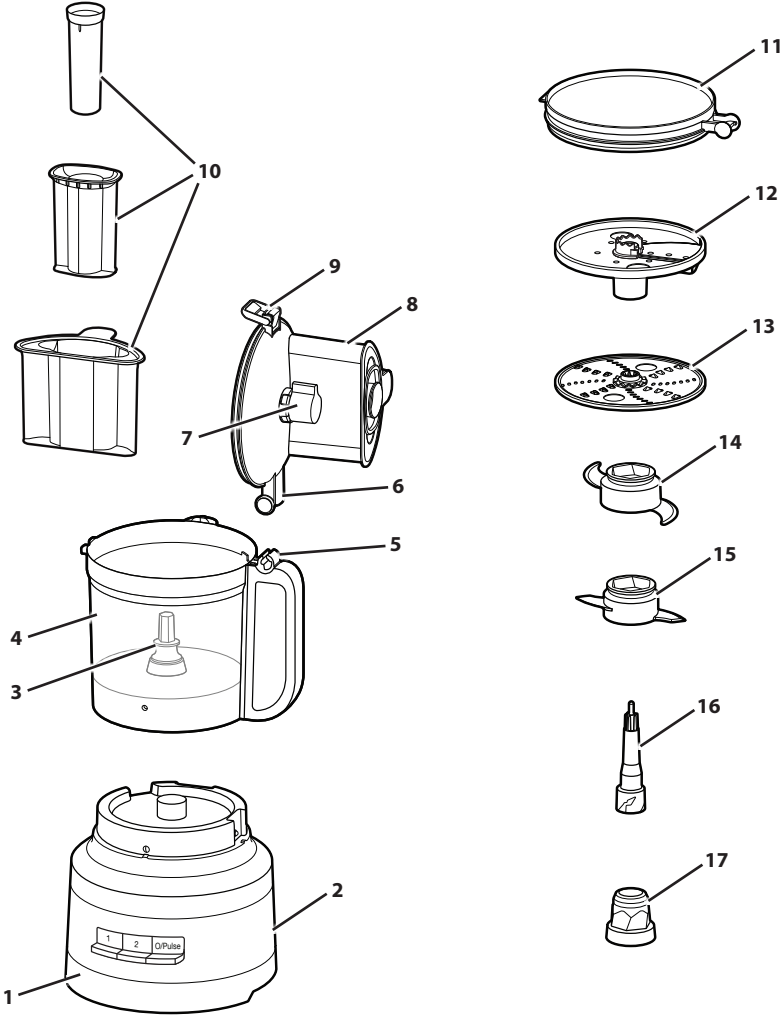

- 1 Yoğun İş Yüklerine Uygun Taban
- 2 Güç Kablosu ve Kablo Saklama Alanı (gösterilmemiştir)
- 3 Tahrik Pimi
- 4 13 Su Bardağı (3,1 L) Kapasiteli Çalışma Kasesi
- 5 Tutma Yeri Mentşesi
- 6 Kapak Mentşesi
- 7 Dilimleme Kadranı
- 8 3'ü 1 arada Besleme Borusu ile Çalışma Kasesi Kapağı

- 9 Kapak Mandalı
- 10 3'ü 1 Arada Yiyecek İtici
- 11 Buzdolabı Kapağı
- 12 Dışarıdan Ayarlanabilen Dilimleme Diski (inceden kalına)
- 13 Çift Taraflı İnce/Orta Kalınlıkta Doğrama Diski
- 14 Çok Amaçlı Paslanmaz Çelik Bıçak
- 15 Hamur Bıçağı
- 16 Tahrik Adaptörü (Üst Kısım)
- 17 Tahrik Adaptörü (Alt Kısım)

PARÇALAR VE ÖZELLİKLER

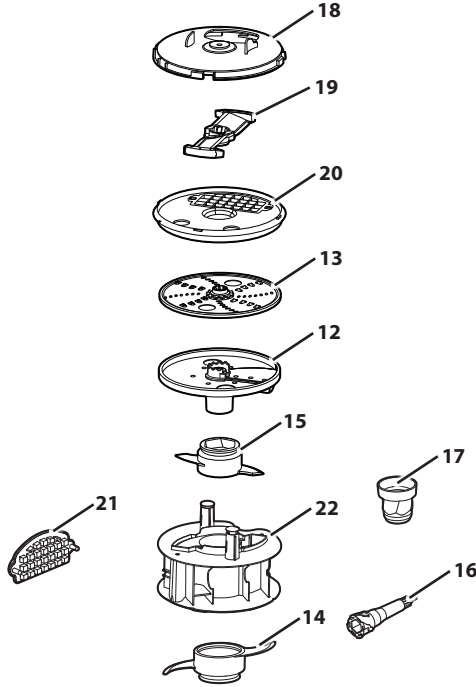

18 Küp Şeklinde Doğrama Seti Kapağı

19 Küp Şeklinde Doğrama Bıçağı

20 Küp Şeklinde Doğrama Seti Tabanı

21 Küp Şeklinde Doğrama Seti Temizleme Aracı

22 Saklama Kutusu

AKSESUAR KILAVUZU

Aksesuar	5KHM6118	
	5KFP1319*	5KFP1318*
Dışardan Ayarlanabilir Dilimleme	•	•
Saklama Kutusu	•	•
Geniş Ağız Kısmı	•	•
3'ü 1 Arada Besleme Borusu	•	•
Çok Amaçlı Bıçak	•	•
Hamur Bıçağı	•	•
İnce ve Orta Doğrama	•	•
Saklama Kapağı	•	
Küp Şeklinde Doğrama Seti	•	

ÜRÜN GÜVENLİĞİ

Hem sizin hem de başkalarının güvenliği oldukça önemlidir.

Bu kılavuzda ve cihazınız üzerinde oldukça önemli güvenlik mesajları bulunmaktadır. Daima tüm güvenlik mesajlarını okuyun ve bu mesajlara uyun.



Bu, güvenlik uyarısı simgesidir.

Bu simge, sizin veya başkalarının ölmesine ya da yaralanmasına neden olabilecek olası tehlikeler konusunda sizi uymaktadır.

Tüm güvenlik mesajlarının ardından güvenlik uyarı simgesi ve "TEHLİKE" ya da "UYARI" kelimesi gelecektir. Bu kelimeler aşağıdaki anlamları taşımaktadır:

 **TEHLİKE**

Talimatları derhal izlememeniz halinde, ölebilir veya ciddi bir şekilde yaralanabilirsiniz.

 **UYARI**

Talimatları izlememeniz halinde, ölebilir veya ciddi bir şekilde yaralanabilirsiniz.

Tüm güvenlik mesajları, size olası tehlikenin ne olduğu, yaralanma olasılığının nasıl düşürülebileceği ve talimatların izlenmemesi halinde neler olabileceği konusunda sizi bilgilendirecektir.

ÖNEMLİ GÜVENLİK TEDBİRLERİ

Elektrikli ev aletleri kullanılırken aşağıdakileri içeren temel güvenlik önlemlerinin daima uygulanması gerekir:

1. Tüm talimatları okuyun. Mutfak aletinin yanlış kullanımı kişisel yaralanmalara neden olabilir.
2. Elektrik çarpması riskine karşı korunmak için Mutfak Robotunu suya veya başka bir sıvıya sokmayın.
3. Bu cihazın; yakından gözetim altında olmadıkları veya güvenliklerinden sorumlu bir kişi tarafından cihazın kullanımıyla ilgili talimatlar verilmediği sürece fiziksel, duyuşsal veya zihinsel kapasiteleri kısıtlı kişiler (çocuklar dahil) veya deneyim ve bilgi sahibi olmayan kişiler tarafından kullanılması uygun değildir. Cihaz, çocuklar tarafından veya çocukların yanında gözetim altında kullanılmalıdır.
4. Parçaları takip çıkarmadan ve temizlik işlemlerinden önce cihazı KAPATIN, ardından kullanılmıyorsa fişini prizden çekin. Fişi prizden çekmek için fişi tutun ve prizden çıkarın. Hiçbir zaman Güç Kablosundan tutarak çekmeyin.
5. Hareketli parçalara temas etmekten kaçının.
6. Kablo suya veya fişi hasarlı bir cihazı çalıştırmayın veya cihaz arıza yaptıktan sonra ya da düşürülürse veya herhangi bir şekilde hasar görürse cihazı çalıştırmayın. Cihazın incelenmesi, onarılması veya elektriksel ya da mekanik ayarlamalarının yapılması için size en yakın Yetkili Servis Merkezine götürün.
7. Önerilmeyen veya KitchenAid tarafından satılmayan eklentilerin kullanılması yangın, elektrik çarpması veya yaralanmaya neden olabilir.
8. Açık havada kullanmayın.
9. Kablonun masa veya tezgah kenarından sarkmasına izin vermeyin.
10. Ciddi yaralanma veya Mutfak Robotuna hasar verme riskini azaltmak için yiyecek işlenirken ellerinizi ve mutfak gereçlerini hareketli Bıçaklardan ve disklerden uzak tutun. Spatula yalnızca Mutfak Robotunun çalışmadığı zamanlarda kullanılabilir.
11. Bıçaklar keskindir. Dikkatli Kullanın. Keskin kesme bıçakları ile işlem yapılırken, kase boşaltılırken ve temizleme sırasında dikkatli olunmalıdır.

ÜRÜN GÜVENLİĞİ

12. Yaralanma riskini azaltmak için kaseyi yerine düzgün bir şekilde yerleştirmeden kesme Bıçağını veya disklerini Tabana kesinlikle yerleştirmeyin.
13. Mutfak Robotunu çalıştırmadan önce Kapağın tam olarak yerine oturduğundan emin olun.
14. Besleme borusuna elinizle asla yiyecek koymayın. Her zaman Yiyecek İticiyi kullanın.
15. Kapağın kilit mekanizmasını devre dışı bırakmaya çalışmayın.
16. Kapağın veya kaseinin hasar görmesine bağlı yaralanma riskini önlemek için kaseyi işaretlenen maksimum doldurma çizgisini (veya nominal kapasiteyi) aşacak şekilde doldurmayın.
17. Çocuklar, cihazla oynamadıklarından emin olmak için gözetim altında tutulmalıdır
18. Cihaz kullanımdayken, asla gözetimsiz durumda bırakmayınız.
19. Yalnızca Avrupa Birliği: Bu cihaz, çocuklar tarafından kullanılmalıdır. Cihazı ve kablosunu çocukların ulaşamayacağı bir yerde tutun.
20. Yalnızca Avrupa Birliği: Cihazlar; gözetim altında oldukları veya cihazın güvenli kullanımıyla ilgili talimat verilip ilgili tehlikeleri anlamaları sağlandığı sürece fiziksel, duyuşsal veya zihinsel kapasiteleri kısıtlı kişiler veya deneyim ve bilgi sahibi olmayan kişiler tarafından kullanılabilir. Çocukların cihazla oynamasına izin verilmemelidir.
21. Elektrik kablosu hasarlıysa tehlikeli durumları önlemek için üretici, servis yetkilisi veya benzer yetkiye sahip kişiler tarafından değiştirilmelidir.
22. Ani buharlaşma nedeniyle cihazdan dışarı atılabileceğinden Mutfak Robotuna sıcak sıvı dökerken dikkatli olun.
23. Gıda ile temas eden yüzeylerin temizliği ile ilgili talimatlar için "Bakım ve Temizlik" bölümüne bakın.
24. Bu cihaz, evde ve aşağıdakiler gibi benzer uygulamalarda kullanılmak üzere tasarlanmıştır:
 - mağazalar, ofisler veya diğer çalışma ortamlarında çalışanların kullanımına sunulan mutfak alanlarında;
 - çiftlik evlerinde;
 - oteller, pansiyonlar ve diğer konaklama ortamlarında müşteriler tarafından;
 - oda-kahvaltı türü hizmet sunan ortamlarda.

BU TALİMATLARI SAKLAYIN

Talimatlar çevrimiçi olarak da sunulmuştur. Şu adresten web sitemizi ziyaret edin:

www.KitchenAid.eu

ÜRÜN GÜVENLİĞİ

ELEKTRİKSEL GEREKLİLİKLER

Gerilim: 220-240 V~

Frekans: 50-60 Hz

NOT: Bu Mutfak Robotu, polarize fişe sahiptir (Bıçaklardan biri, diğerinden daha geniştir). Elektrik çarpması riskini azaltmak için bu fiş polarize prize yalnızca tek yönlü takılır. Fiş prize tam olarak uymazsa fişi ters çevirin. Hala uymuyorsa yetkili bir elektrik teknisyeniyle iletişime geçin. Prizi herhangi bir şekilde değiştirmeyin.

AMBALAJ MATERYALİNİN ATILMASI

Ambalaj malzemesi geri dönüştürülebilir olup geri dönüşüm sembolü ile işaretlenmiştir . Bu nedenle, ambalajın farklı kısımlarının sorumlu bir şekilde ve atık tasfiyesini yöneten yerel yönetim düzenlemelerine tamamen uygun olarak tasfiye edilmesi gerekmektedir.

ELEKTRİKLİ EKİPMAN ATIK TASFİYESİ

Ürünün geri dönüştürülmesi

- Bu cihaz; Elektrikli ve Elektronik Atık Ekipman Direktifi (WEEE) dahil AB ve Birleşik Krallık'taki yasalarla uyumlu olarak işaretlenmiştir.

- Bu ürünün doğru bir şekilde bertaraf edilmesini sağlayarak bu ürünün uygunsuz şekilde atığa ayrılmasından kaynaklanan, çevre ve insan sağlığının maruz kalacağı olası olumsuz sonuçları önlemeye yardımcı olmuş olursunuz.

- Ürün veya birlikte verilen belgeler

üzerindeki  simgesi, bu ürünün ev

atığı olarak işlem görmemesi, elektrikli ve elektronik ekipmanın geri dönüşüm için toplandığı uygun bir merkeze alınması gerektiğini göstermektedir.

Bu ürünün işlem görmesi, geri kazandırılması ve geri dönüşümü hakkında daha ayrıntılı bilgi için lütfen yerel kurumlara, ev atığı tasfiye hizmetleri veya ürünü satın aldığımız mağaza ile irtibata geçin.

UYGUNLUK BEYANI (AB)

Bu cihaz, şu AB Direktiflerindeki güvenlik gereksinimleri ile uyumlu olarak tasarlanmış, üretilmiş ve dağıtılmıştır: 2014/35/AB sayılı Düşük Gerilim Direktifi, 2014/30/AB sayılı Elektromanyetik Uyumluluk Direktifi, 2011/65/AB sayılı RoHS (Tehlikeli Maddelerin Sınırlandırılması) Direktifi ve müteakip değişiklikler.

BAŞLARKEN

AKSESUAR SEÇME KILAVUZU

Hareket	Ayar	Yiyecek	Aksesuar
Doğrama	1 veya Pulse	Peynir* Çikolata* Meyveler Taze otlar	Çok Amaçlı Paslanmaz Çelik Bıçak
Kıyma veya Püre	1 veya Pulse	Çerez* Tofu Sebzeler Dana eti***	
Karıştırma	1	Makarna Sosu Pesto Salsa Soslar Hamurlar	
Dilimleme (inceden kalına)	1	Meyve (yumuşak) Patates Domates Sebzeler (yumuşak)	Dışarıdan Ayarlanabilen Dilimleme Diski
	2	Peynir Meyve (sert) Sebzeler (sert)	
Doğrama (ince ila orta büyüklükte)	1	Patates Sebzeler (yumuşak)	Çift Taraflı İnce/Orta Kalınlıkta Doğrama Diski
	2	Lahana Peynir Çikolata Meyve (sert) Sebzeler (sert)	
Küp Şeklinde Doğrama	1	Patates Sebzeler Meyve Peynir	Küp Şeklinde Doğrama Seti
Yoğurma	1	Mayalı** Hamur**	Hamur Bıçağı

NOT: Cihazı 3 dakikadan uzun süre çalıştırmayın. 3 dakikadan sonra cihazın aşırı ısınmayı önlemek için soğuması gerekir.

*Bu malzemeler için Çok Amaçlı Paslanmaz Çelik Bıçak ile 500 g'dan (çalışma kasesinin ¼ ü) yüksek gramajlarda işlem yapılması önerilmez.

**Bu malzemelerle 384 g'dan yüksek gramajlarda işlem yapılması önerilmez.

***225 g'dan yüksek gramajlarda işlem yapmayın, dana etini kaseye eklemeyen önce 1 cm'lik küpler halinde kesin.

ÜRÜNÜN TAKILMASI

İlk kullanım öncesinde

Mutfak Robotunu ilk kez kullanmadan önce tüm parçaları ve aksesuarları elle veya bulaşık makinesinde yıkayın ("Bakım ve Temizlik" bölümüne bakın).

NOT: Mutfak Robotunuz, tüm aksesuarlar Çalışma Kasesinde saklanabilecek şekilde tasarlanmıştır.

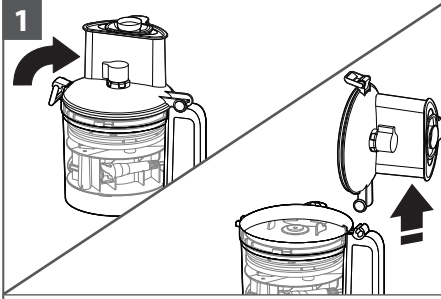

Kapağın kilidini açmak için Kapak Mandalını yukarı kaldırın. Çalışma Kasesinin Kapağını arkaya doğru eğin ve Kapak Mentşesi, Tutma Yeri Mentşesinden çıkacak şekilde kaseyi yukarı kaldırın.

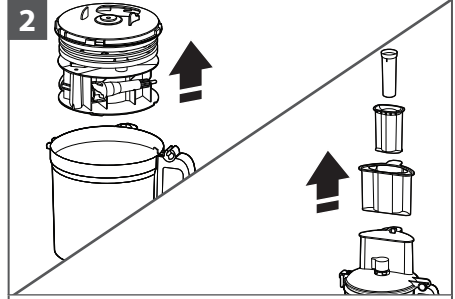

Tüm parçaları ve aksesuarları Çalışma Kasesinden çıkarın ve Yiyecek İticiyi Besleme Borusundan dışarı doğru çekin.

ÖNEMLİ: Mutfak Robotunu, kontroller öne bakacak şekilde kuru ve düz bir tezgahın üzerine yerleştirin. Tamamen monte etmeden önce Mutfak Robotunun fişini takmayın.

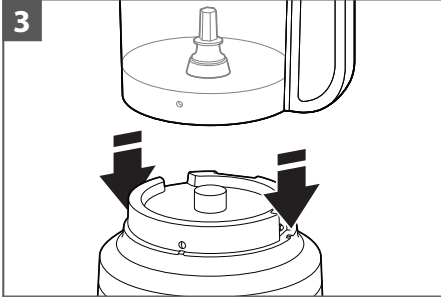

Tutma Yeri ile Tabanın sağ tarafındaki çıkıntılı düğmeyi aynı hizaya getirerek Çalışma Kasesini Tabana yerleştirin. Kase yerine oturduğunda bir klik sesi duyulur ve düzgün şekilde hizalandığında Tabana tam olarak yerleşmelidir.

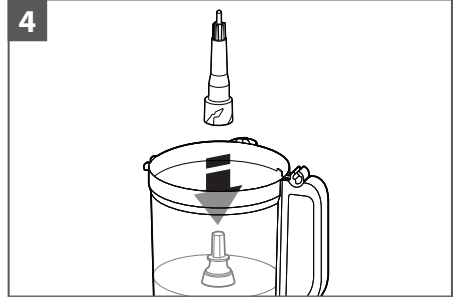

Tahrik Adaptörünü Çalışma Kasesine yerleştirin ve Tahrik Pimine doğru indirin.

ÜRÜNÜN TAKILMASI

NOT: Kolay montaj için Çalışma Kasesi Kapağını takmadan önce istediğiniz Bıçağı veya Diski takın.



NOT: Mutfak Robotunuz, Çalışma Kasesi Kapağı tamamen kapatılmadan, büyük Yiyecek İtici yerine oturmadan ve Çalışma Kasesi Tabana düzgün şekilde yerleştirilmeden çalışmaz.

ÇOK AMAÇLI BIÇAĞIN VEYA HAMUR BIÇAĞININ TAKILMASI

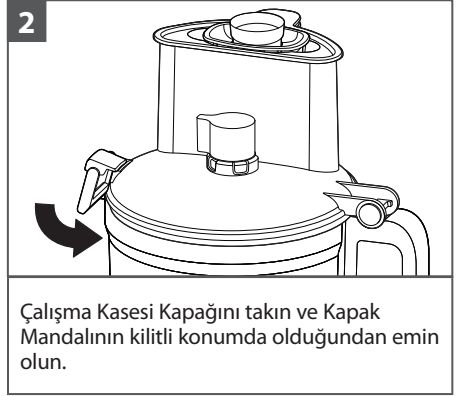

ÜRÜNÜN TAKILMASI

DIŞARIDAN AYARLANABİLEN DİLİMLEME DİSKİNİN TAKILMASI

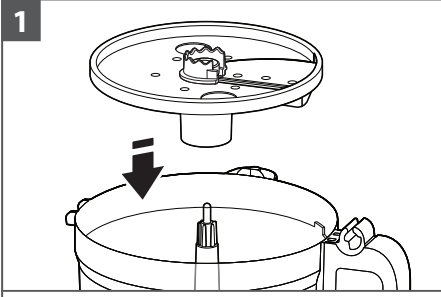

Dilimleme Diskini parmak tutacaklarından kavrayın ve Tahrik Adaptörüne doğru indirin.

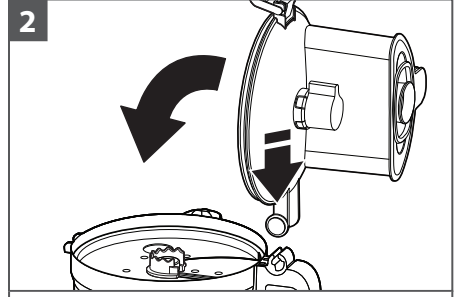

Çalışma Kasesi Kapağını takmak için Kapak Menteşesini Çalışma Kasesinin Tutma Yeri Menteşesine doğru itin ve Kapağı kapatın.

İPUÇU: Tahrik Adaptörünü ayarlamak için yerine oturana kadar güç milini hafifçe döndürün. Daha kolay takmak için Ayarlama Kadranının "0" konumunda olduğundan emin olun.

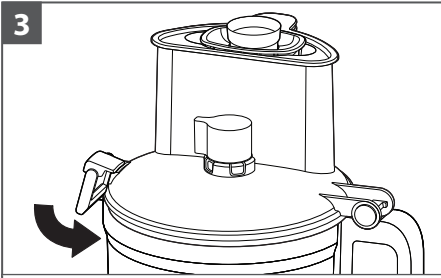

Çalışma Kasesi Kapağı kapatıldığında Kapak Menteşesi kilitli konuma gelecektir.

NOT: Mutfak Robotunuz, Çalışma Kasesi Kapağı tamamen kapatılmadan ve Çalışma Kasesi Tabana düzgün şekilde yerleştirilmeden çalışmaz.

DİLİMLEME KALINLIĞININ AYARLANMASI

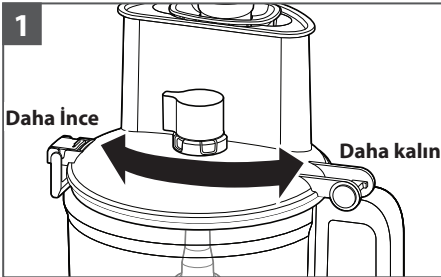

Kadranı daha ince dilimler için sola veya daha kalın dilimler için sağa hareket ettirerek istediğiniz kalınlığı ayarlayın.

NOT: Kadran yalnızca Dışarıdan Ayarlanabilen Dilimleme Diski ile çalışır. Diğer diskler veya Bıçaklar takılıyken kalınlık ayarlarının değiştirilmesi işlemi etkilemez.

ÜRÜNÜN TAKILMASI

KÜP ŞEKLİNDE DOĞRAMA SETİNİN TAKILMASI

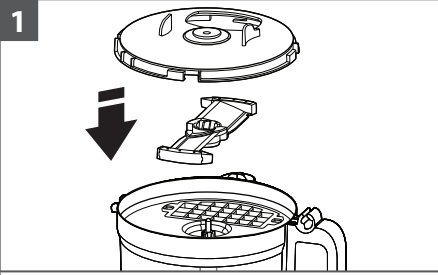

Çalışma Kasesi Tabana takılı değilken Küp Şeklinde Doğrama Seti Tabanını, Bıçağı (yazı olan taraf yukarıda olacak şekilde) ve Kapağı Çalışma Kasesine yerleştirin.

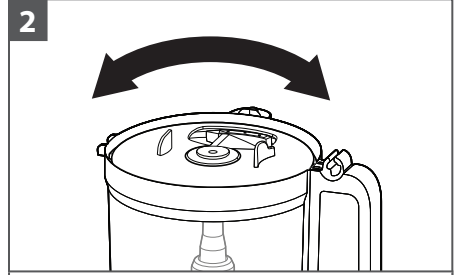

Küp Şeklinde Doğrama Seti Kapağını geniş ağızlı besleme kısmı ile hizalayın.

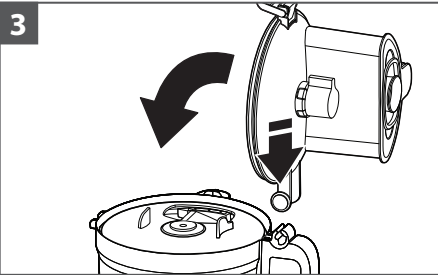

Çalışma Kasesi Kapağını Çalışma Kasesine takın. Küçük ve/veya orta boy Besleme Borusunu çıkarın. Doğramak istediğiniz yiyeceği koyun.

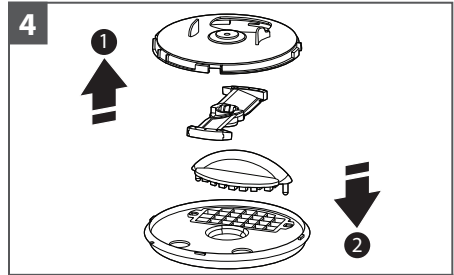

Doğradıktan sonra Çalışma Kasesi Kapağını, Küp Şeklinde Doğrama Seti Kapağını ve Küp Şeklinde Doğrama Bıçağını çıkarın. Ardından Küp Şeklinde Doğrama Seti Temizleme Aracını, Küp Şeklinde Doğrama Seti Tabanına takın ve ekstra yiyeceği ızgaradan iterek çıkarın.

ÜRÜN KULLANIMI

⚠ UYARI



Döner Bıçak Tehlikesi

Daima yiyecek iticiyi kullanın.

Parmaklarınızı açıklıklardan uzak tutun.

Çocuklardan uzak tutun.

Bu önerilere uyulmaması uzun kesilmesine ya da kesik oluşumuna neden olabilir.

Mutfak Robotunu çalıştırmadan önce Çalışma Kasesi, Bıçaklar/Diskler ve Çalışma Kasesi Kapağının Tabana doğru şekilde takıldığından emin olun ("Ürünün Takılması" bölümüne bakın).

ÜRÜN KULLANIMI

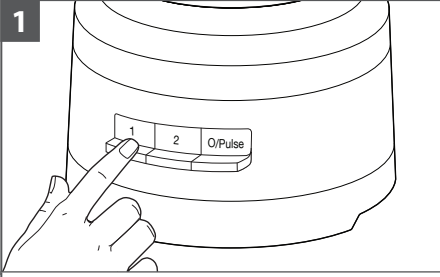

Açmak için 1 (Düşük) veya 2 (Yüksek) düğmesine basın. Mutfak Robotu sürekli olarak çalışır ve gösterge ışığı yanar.

Kapatmak için 1 (Düşük) veya 2 (Yüksek) düğmesine tekrar basın ya da O/Pulse (Kapalı/Darbe) düğmesine basın.

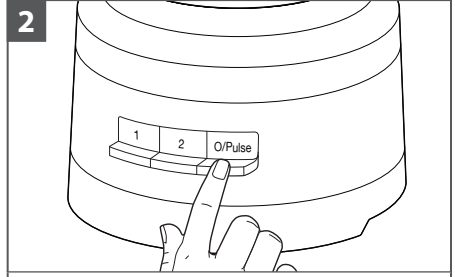

Darbe işlevini kullanmak için:

Kısa darbeler için O/Pulse (Kapalı/Darbe) düğmesine basın veya daha uzun darbeler için düğmeyi basılı tutun. Darbe işlevi yalnızca hız 2 ayarında çalışır. O/Pulse (Kapalı/Darbe) düğmesini serbest bıraktığınızda Mutfak Robotu kapanır.

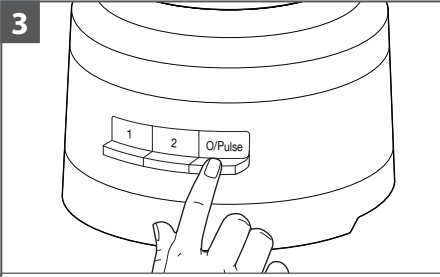

İşlemi tamamladığınızda O/Pulse (Kapalı/Darbe) düğmesine basın. Gösterge ışığı söner ve Bıçak veya Disk yavaşlayarak durur.

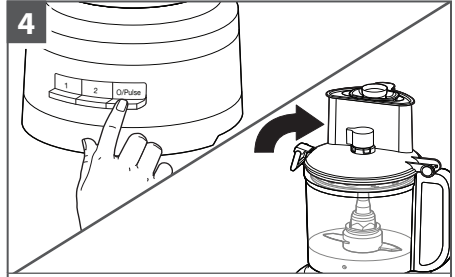

Çalışma Kasesi Kapağını çıkarmadan önce Bıçak veya Disk tamamen durana kadar bekleyin. Çalışma Kasesi Kapağını çıkarmadan veya Mutfak Robotunun fişini çıkarmadan önce Mutfak Robotunu kapattığınızdan emin olun.

3'Ü 1 ARADA BESLEME BORUSUNUN KULLANILMASI

3'ü 1 arada Besleme Borusu, 3 parçalı Yiyecek İtici içerir.

Büyük malzemeleri işlemek için Besleme Borusunun tamamını ve büyük Yiyecek İticiyi kullanın.

NOT: Büyük Besleme Borusuna maksimum doldurma çizgisinin üzerinde yiyecek doldurulduğunda ünite çalışmaz.

Daha küçük malzemeleri işlemek için Besleme Borusunda orta boy Yiyecek İticiyi kullanın.

En küçük ve en ince malzemeleri dilimlemek veya doğramak için küçük Yiyecek İticiyi kullanın.

Yağ ve diğer sıvı malzemeleri Çalışma Kasesine azar azar eklemek için küçük Yiyecek İticideki ekleme deliğini kullanın.

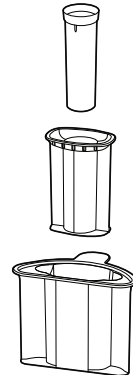

3
Parçalı
Yiyecek
İtici

ÜRÜNÜN SÖKÜLMESİ

İŞLENMİŞ YİYECEKLERİN ÇIKARILMASI

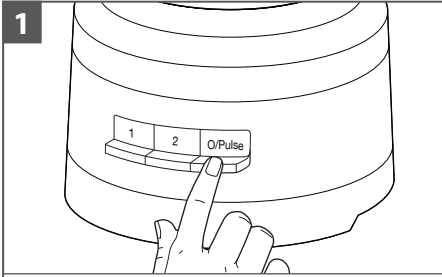

Mutfak Robotunu kapatın: Parçaları çıkarmadan önce O/Pulse (Kapalı/Darbe) düğmesine basın ve Mutfak Robotunun fişini çekin.

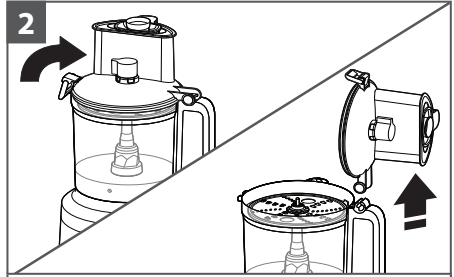

Çalışma Kasesi Kapağının kilidini açmak için Kapak Mandalını kaldırın ve ardından Kapağı kaldırarak çıkarın.

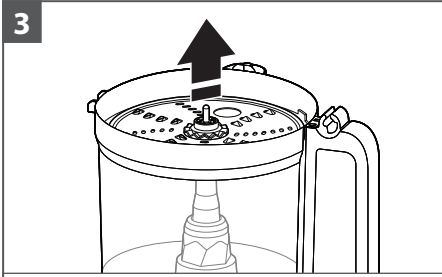

Disk kullanıyorsanız kaseyi çıkarmadan önce diski çıkarın. Diski parmak boşluklarından tutarak yukarı kaldırın.

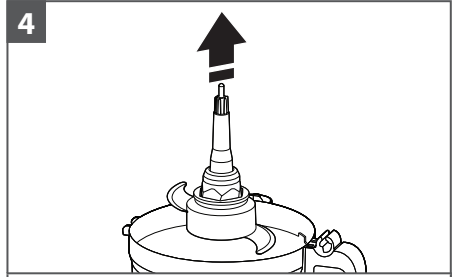

Kullanıyorsanız Tahrik Adaptörünü ve Çok Amaçlı Bıçağı çıkarın. Adaptörü çıkardığınızda Bıçak, Tahrik Adaptörü üzerinde kalacaktır.

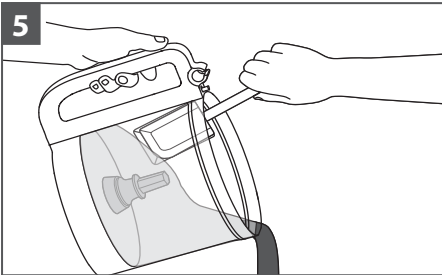

Kasedeki yiyeceği spatulayla çıkarmak için Çalışma Kasesini Tabandan kaldırarak çıkarın.

BAKIM VE TEMİZLİK

ÖNEMLİ: BPA içermeyen kase, özel bakım gerektirir. Elde yıkamak yerine bulaşık makinesi kullanmayı tercih ederseniz lütfen aşağıdaki talimatları izleyin.

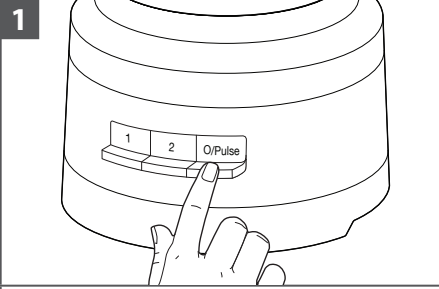

O/Pulse (Kapalı/Darbe) düğmesine basın ve temizlemeden önce Mutfak Robotunun fişini çekin.

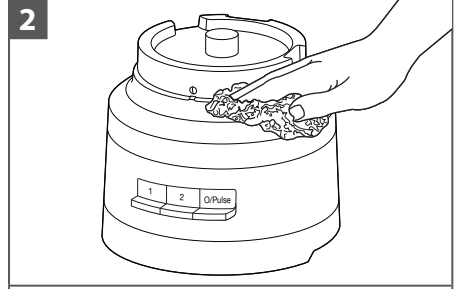

Tabanı ve kabloyu ılık ve nemi bir bezle silin. Yumuşak bir bezle iyice kurulayın. Aşındırıcı temizlik malzemeleri veya bulaşık süngeri kullanmayın. Tabanı suya veya diğer sıvılara sokmayın.

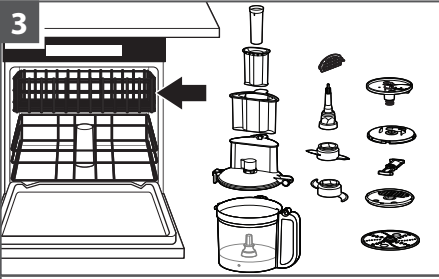

Tüm parçalar bulaşık makinesinin üst rafında yıkanabilir. Kaseyi yan yatırmaktan kaçının. Yıkadıktan sonra tüm parçaları iyice kurulayın. "Normal" gibi hafif bulaşık yıkama döngüleri kullanın. Yüksek sıcaklık döngülerinden kaçının.

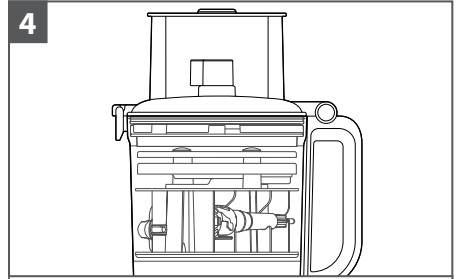

Mutfak Robotunu kullanmadığınız zamanlarda kase içi Saklama Kutusunu kullanarak Çalışma Kasesinde maksimum iki adet Bıçak, üç adet disk ve Tahrik Adaptörünü saklayabilirsiniz. Güç Kablosunu Tabanın alt kısmındaki Kablo Saklama Alanının etrafına sarın ve fişi muhafazaya takarak sabitleyin.

NOT: Mutfak Robotu parçalarını elle yıkıyorsanız aşındırıcı temizlik malzemeleri veya bulaşık süngeri kullanmayın. Bunlar, Çalışma Kasesini ve Kapağını çizebilir veya lekeleyebilir.

SORUN GİDERME KILAVUZU

Sorun	Çözüm
Mutfak Robotu arızalanırsa veya çalışmıyorsa aşağıdaki adımlara göz atın:	Mutfak Robotunun topraklı elektrik prizine düzgün bir şekilde takılıp takılmadığını kontrol edin.
	Kasenin ve Kapağın düzgün şekilde hizalandığından ve yerine oturduğundan emin olun.
	Aynı anda birden fazla düğmeye mi bastınız?
	Mutfak Robotunun fişini prizden çıkarın ve prize geri takın.
Mutfak Robotuna elektrik sağlayan devrenin sigortası çalışır durumda mı?	Sigorta kutunuz varsa devrenin kapalı olduğundan emin olun.
Mutfak Robotunun oda sıcaklığına gelene kadar soğuması gerekebilir:	Hız ışığı kapanıyor ve O/Pulse (Kapalı/Darbe) ışığı yanıp sönüyorsa O/Pulse (Kapalı/Darbe) ışığı kapanana kadar bekleyip tekrar deneyin. Mutfak Robotunun tamamen soğuması 5-15 dakika sürebilir.
Motor kilitlemiş olabilir:	O/Pulse (Kapalı/Darbe) ışığı yanıp sönerken hız ışığı açık kalıyorsa motoru sıfırlamak için O/Pulse (Kapalı/Darbe) düğmesine basın.
Mutfak Robotu düzgün şekilde doğramıyor veya dilimlemiyor:	Diskin yüksek Bıçak kısmının Tahrik Adaptöründe yukarı bakacak şekilde konumlandırıldığından emin olun.
	Malzemelerin dilimleme veya doğrama için uygun olduğundan emin olun.
	Diskin, saklama konumuna (aşağıda ve kasenin içinde) değil, işleme konumuna (kasenin üst kısmına yakın) yerleştirildiğinden emin olun.
Disk kullanılırken Çalışma Kasesi Kapağı kapanmıyorsa:	Diskin düzgün şekilde takıldığından ve Tahrik Adaptörüne doğru şekilde yerleştirildiğinden emin olun.
Sorun düzeltilemiyorsa:	"KitchenAid Garantisi Hükümleri ("Garanti")" bölümlerine bakın. Mutfak Robotunu perakende satıcıya iade etmeyin. Satıcılar servis hizmeti sağlamamaktadır.

KITCHENAİD GARANTİSİ ("GARANTİ") HÜKÜMLERİ

Nijverheidslaan 3, Box 5, 1853 Strombeek-Bever, Belçika adresli KitchenAid Europa, Inc. ("**Garanti Veren**"), tüketici olan son müşteriye aşağıdaki hükümler uyarınca bir Garanti verir.

Garanti; (i) ürünün değiştirilmesini talep etme, (ii) ürünün ücretsiz olarak onarılmasını talep etme veya (iii) ürünündeki kusurla orantılı indirim talep etme ve (iv) imalatçı/ithalatçıya ürünü iade etmeye hazır olduğunu bildirerek sözleşmeden cayma dahil olmak üzere 6502 sayılı Tüketicinin Korunması Hakkında Kanun uyarınca son müşterinin ürünün imalatçısına veya ithalatçısına karşı sahip olduğu yasal garanti haklarına ek olarak uygulanır ve bunları sınırlandırmaz veya etkilemez.

1) KAPSAM VE GARANTİ HÜKÜMLERİ

a) Garanti Veren, bir tüketicinin Avrupa Ekonomik Alanı, Moldova, Karadağ, Rusya, İsviçre veya Türkiye ülkelerindeki bir KitchenAid-Group satıcısından veya şirketinden satın aldığı Bölüm 1.b) kapsamında belirtilen ürünler için Garanti verir.

b) Garanti süreleri satın alınan ürüne bağlıdır ve aşağıdaki şekildedir:

5KFP1318*, 5KFP1319* Satın alma tarihinden itibaren geçerli olmak üzere iki yıllık tam garanti.

c) Garanti süresi, satın alma tarihinde, yani bir tüketicinin ürünü bir KitchenAid-Group bayısından veya şirketinden satın aldığı tarihte başlar.

d) Garanti, ürünün hatasız niteliğini kapsar.

e) Garanti süresi boyunca bir kusur meydana gelirse Garanti Veren, tüketiciye bu Garanti kapsamında kendi tercihiyle ilgili olarak aşağıdaki hizmetleri sağlayacaktır:

- Kusurlu ürünün veya ürün parçasının onarımı veya

- Kusurlu ürünün veya ürün parçasının değiştirilmesi. Bir ürün artık mevcut değilse Garanti Veren, ürünü eşdeğer veya daha yüksek değerli bir ürünle değiştirme hakkına sahiptir.

f) Tüketici, Garanti kapsamında bir talepte bulunmak isterse www.kitchenaid.com.tr (Telefon numarası: +90 312 397 35 17) adresinde bulunan ülkeye özel KitchenAid servis merkezleri veya doğrudan KitchenAid Europa, Inc. Nijverheidslaan 3, Box 5, 1853 Strombeek-Bever, Belçika adresinde bulunan Garanti Veren ile iletişime geçmelidir.

İTHALATÇI BİLGİSİ:

İPEK GIDA DTM. ELK. EŞYA TİC. VE SAN. LTD. ŞTİ.

Macun Mah. Batı Bulvarı ATB İş Mrkz.

No:1 C Blok 49

Yenimahalle/ANKARA 06105

SSHYB Tarih/No: 27.07.2017 / 52253

+90 312 397 83 70

g) Yedek parçalar da dahil olmak üzere onarım maliyetleri ve hatasız bir ürün veya ürün parçasının teslimatı için posta masrafları Garanti Veren tarafından karşılanacaktır. Garanti Veren veya ülkeye özgü KitchenAid müşteri hizmetleri merkezi kusurlu ürünün veya ürün parçasının iade edilmesini talep ederse Garanti Veren ayrıca kusurlu ürünün veya ürün parçasının iade edilmesine ilişkin posta maliyetlerini de karşılayacaktır.

h) Garanti kapsamında bir talepte bulunabilmek için tüketicinin, ürünü satın aldığı gösteren makbuzunu veya faturasını ibraz etmesi gerekir.

KITCHENAİD GARANTİSİ ("GARANTİ") HÜKÜMLERİ

2) GARANTİNİN SINIRLANDIRILMASI

a) Garanti, yalnızca özel amaçlar için kullanılan ürünler için geçerlidir; profesyonel veya ticari amaçlar için kullanılan ürünler için geçerli değildir.

b) Garanti; normal aşınma ve yıpranma, yanlış veya kötü amaçlı kullanım, kullanım talimatlarına uyulmaması, ürünün yanlış elektrik voltajında kullanılması, geçerli elektrik yönetmeliklerine aykırı kurulum ve çalıştırma ile güç kullanma (ör. kaseler) durumunda geçerli değildir.

c) Garanti, değiştirilmiş veya dönüştürülmüş ürünler (ör. 120 V ürünlerin 220-240 V ürünlere dönüştürülmesi) için geçerli değildir.

d) Garanti hizmetlerinin sağlanması, Garanti süresini uzatmaz ve yeni bir Garanti süresi başlatmaz. Takılan yedek parçaların garanti süresi, komple ürün için geçerli Garanti süresi ile sona erer.

KitchenAid müşteri hizmetleri merkezleri, Garanti süresinin sona ermesinden sonra veya Garantinin geçerli olmadığı ürünler için soru sorma ve bilgi alma amacıyla son müşteri tarafından kullanılabilir. Web sitemizden daha fazla bilgiye erişebilirsiniz:

www.kitchenaid.eu

ÜRÜN KAYDI

Yeni KitchenAid cihazınızı hemen kaydedin: <http://www.kitchenaid.eu/register>

ДЕТАЛІ ТА ФУНКЦІЇ

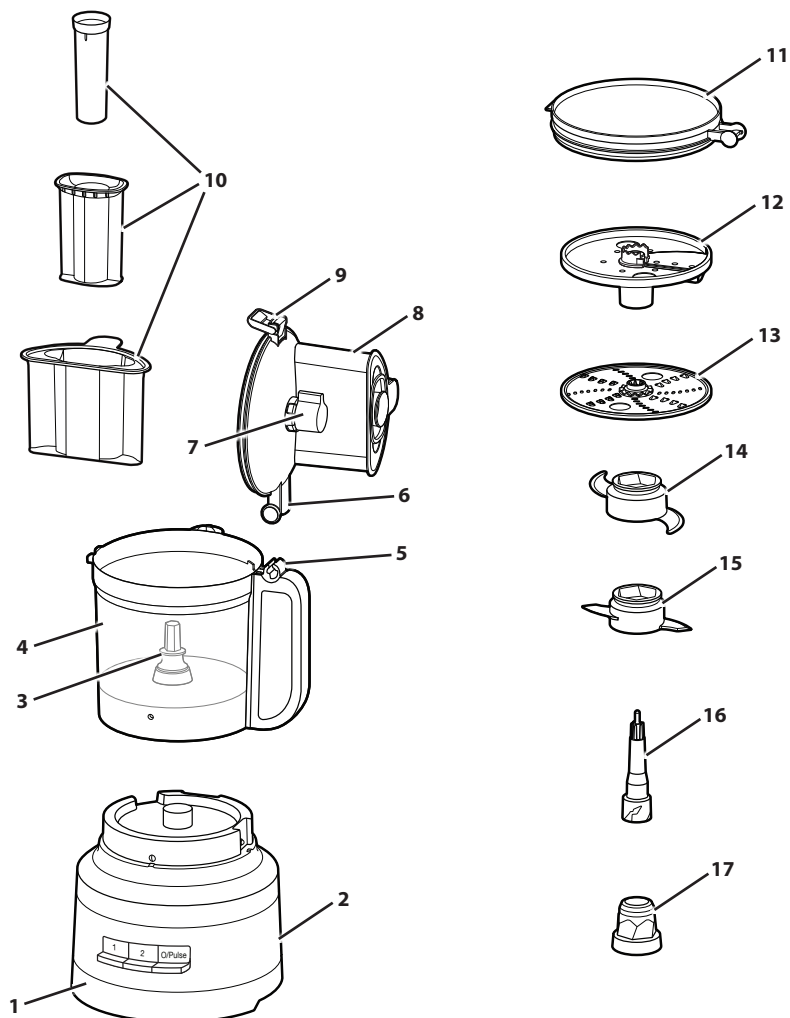

- | | | | |
|---|---|----|--|
| 1 | Міцна база | 10 | Штовхач для їжі «3 в 1» |
| 2 | Шнур живлення й барабан для його зберігання (не показано) | 11 | Кришка холодильника |
| 3 | Напрямний штифт | 12 | Диск для нарізання із зовнішнім регулюванням (від тонкого до товстого) |
| 4 | Робоча чаша на 13 чашок (3,1 л) | 13 | Диск для тонкого / середнього подрібнення з можливістю перевстановлення на інший бік |
| 5 | Шарнір рукоятки | 14 | Багатофункціональне лезо з нержавіючої сталі |
| 6 | Шарнір кришки | 15 | Лезо для тіста |
| 7 | Ручка для нарізання | 16 | Напрямний адаптер (верхній) |
| 8 | Кришка робочої чаші з трубкою подавання «3 в 1» | 17 | Напрямний адаптер (нижній) |
| 9 | Фіксатор кришки | | |

ДЕТАЛІ ТА ФУНКЦІЇ

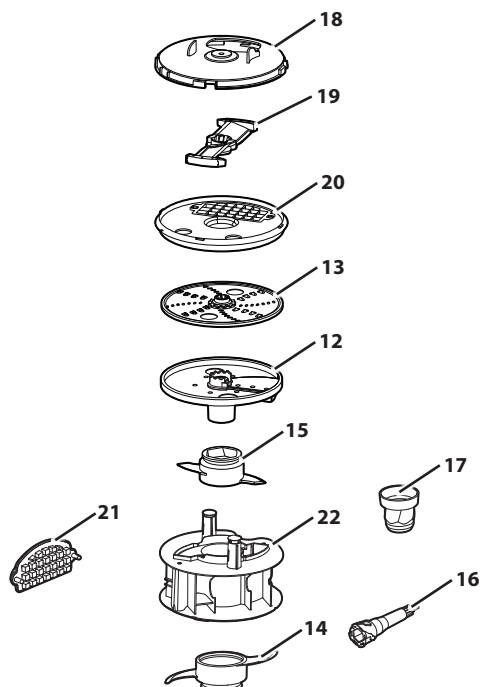

18 Кришка блока нарізання кубиками

19 Лезо для нарізання кубиками

20 База блока нарізання кубиками

21 Інструмент для чищення блока нарізання кубиками

22 Контейнер для зберігання

ПОСІБНИК ІЗ ПРИЛАДДА

Компонент	Постачається з моделлю	
	5KFP1319*	5KFP1318*
Зовнішній регульований диск для нарізання	•	•
Контейнер для зберігання	•	•
Широкий отвір	•	•
Трубка для подавання «3 в 1»	•	•
Багатофункціональне лезо	•	•
Лезо для тіста	•	•
Пристрій для тонкого й середнього подрібнення	•	•
Кришка контейнера для зберігання	•	
Блок нарізання кубиками	•	

БЕЗПЕКА ВИРОБУ

Дуже важливо, щоб ви та інші особи перебували в безпеці.

Ми підготували низку важливих повідомлень стосовно безпеки, які містяться в цьому посібнику та зазначені на вашому пристрої. Завжди читайте всі повідомлення стосовно безпеки й дотримуйтеся їх.



Цей символ указує на попередження стосовно безпеки.

Він повідомляє про потенційну небезпеку, яка може призвести до вашого травмування або травмування інших осіб або смерті.

Усі повідомлення стосовно безпеки супроводжуються знаком попередження, а також словом «НЕБЕЗПЕЧНО» або «ПОПЕРЕДЖЕННЯ». Ці слова означають наступне:



НЕБЕЗПЕЧНО

Ви можете загинути або отримати тяжкі травми, якщо негайно не виконаєте дії, зазначені в інструкції.



ПОПЕРЕДЖЕННЯ

Ви можете загинути або отримати тяжкі травми, якщо не виконаєте дії, зазначені в інструкції.

В усіх повідомленнях міститься інформація щодо потенційної небезпеки, способів знизити ризик травмування, а також наслідків, які можуть виникнути через недотримання інструкції.

ВАЖЛИВІ ЗАХОДИ БЕЗПЕКИ

Під час використання електричних приладів необхідно вживати таких базових заходів безпеки:

1. Ознайомтеся з усіма інструкціями. Неправильне використання пристрою може призвести до травмування.
2. Щоб запобігти ураженню електричним струмом, не ставте кухонний комбайн у воду чи іншу рідину.
3. Цей пристрій не призначений для використання особами (в тому числі дітьми) з обмеженими фізичними, сенсорними чи розумовими здібностями або з недостатнім досвідом чи знаннями. Такі особи можуть уживати даний пристрій лише під ретельним наглядом чи після інструктажу особи, відповідальної за їхню безпеку. У разі використання будь-якого пристрою поблизу дітей слід буди особливо обережними.
4. Вимикайте прилад (перемикайте в положення «OFF») і від'єднуйте його від мережі живлення, коли не використовуєте його, а також перш ніж встановлювати чи знімати частини або чистити прилад. Щоб відключити пристрій від електромережі, витягніть штепсель із розетки. У жодному разі не тягніть за шнур.
5. Уникайте рухомих частин.
6. Не експлуатуйте пристрій із пошкодженим шнуром живлення чи штепселем, а також за наявності неполадок і після падіння чи пошкодження. Принесіть пристрій до найближчого авторизованого сервісного центру для огляду, ремонту чи налаштування електричної або механічної частини.
7. Використання насадок, не схвалених компанією KitchenAid або придбаних в інших виробників, може призвести до пожежі, ураження електричним струмом чи травмування.
8. Не використовуйте пристрій на вулиці.
9. Не допускайте звисання шнура з краю столу або стійки.

БЕЗПЕКА ВИРОБУ

10. Під час роботи з їжею тримайте руки й кухонне приладдя подалі від лез і дисків, що рухаються, щоб зменшити ризик серйозного травмування або пошкодження кухонного комбайна. Можна користуватися скреблом, але лише коли кухонний комбайн не працює.
11. Леза є гострими. Поводьтеся з ними обережно. Будьте обережні з гострими ріжучими лезами, під час спорожнення чаші або чищення.
12. Щоб зменшити ризик травмування, ніколи не встановлюйте леза або диски на базу, спочатку не встановивши належним чином чашу.
13. Перш ніж запускати кухонний комбайн, переконайтеся, що кришка надійно закріплена на своєму місці.
14. Ніколи не подавайте їжу в пристрій рукою. Завжди використовуйте штовхач для їжі.
15. Не намагайтеся обійти механізм блокування кришки.
16. Не заповнюйте чашу вище позначки максимального рівня (або понад номінальну місткість), щоб уникнути ризиків травмування через пошкодження кришки або чаші.
17. Стежте за дітьми й не дозволяйте їм гратися з приладом.
18. У жодному разі не залишайте пристрій, що працює, без нагляду.
19. Лише для Європейського Союзу: цей пристрій заборонено використовувати дітям. Тримайте пристрій та його шнур у місці, недосяжному для дітей.
20. Лише для Європейського Союзу: особи з обмеженими фізичними, сенсорними чи розумовими здібностями або з недостатнім досвідом чи знаннями можуть використовувати пристрій лише в тому випадку, якщо вони роблять це під наглядом або ж отримали інструкції щодо безпечного користування пристроєм і розуміють усі пов'язані з таким користуванням ризики. Дітям заборонено гратися з пристроєм.
21. Якщо шнур живлення пошкоджений, його необхідно замінити для уникнення небезпеки. Це може зробити тільки виробник, сервісний агент виробника або особи, які мають відповідну кваліфікацію.
22. Будьте обережні, наливаючи в кухонний комбайн гарячу рідину: вона може виплеснутися з пристрою через різке утворення пари.
23. Інструкції із чищення поверхонь, що контактують із продуктами харчування, див. в розділі «Догляд і чищення».
24. Цей пристрій призначений для побутового використання, зокрема в таких умовах:
 - у приміщеннях, де працює кухарський персонал, у магазинах, офісах чи інших робочих приміщеннях;
 - у фермерських будинках;
 - у готелях, мотелях та інших закладах готельного типу (для використання клієнтами);
 - у закладах, що надають послуги ночівлі та сніданків.

ЗБЕРЕЖІТЬ ЦІ ІНСТРУКЦІЇ

Інструкції також доступні на нашому сайті:

www.KitchenAid.eu

БЕЗПЕКА ВИРОБУ

ЕЛЕКТРИЧНІ ХАРАКТЕРИСТИКИ

Напруга: 220–240 В

Частота: 50–60 Гц

ПРИМІТКА. Цей кухонний комбайн обладнаний поляризованим штепселем (один його контакт ширший за другий). Щоб зменшити ризик ураження електричним струмом, цей штепсель можна вставляти в поляризовану розетку лише в один спосіб. Якщо вам не вдається вставити штепсель у розетку, перегорніть його. Якщо це не допомагає, зверніться до кваліфікованого електротехніка. Не намагайтеся модифікувати штепсель у жодний спосіб.

УТИЛІЗАЦІЯ МАТЕРІАЛУ УПАКОВКИ

Матеріал упаковки можна віддавати на вторинну переробку; він маркований символом . Різні частини упаковки слід утилізувати відповідально та в повній відповідності з розпорядженнями місцевих органів, які регулюють утилізацію відходів.

УТИЛІЗАЦІЯ ВІДХОДІВ ЕЛЕКТРООБЛАДНАННЯ

Переробка виробу

- Цей прилад маркований згідно із законодавством ЄС і Великої Британії, а також Директивою ЄС про відходи електричного та електронного обладнання (WEEE).

- Забезпечуючи правильну утилізацію цього виробу, ви допомагаєте запобігати можливим негативним наслідкам для навколишнього середовища та здоров'я людини, які можуть бути спричинені неналежним поводженням із відходами цього виробу.



- Символ  на виробі або у супроводжувальних документах вказує, що його не слід викидати разом із побутовими відходами; здавайте його у відповідні центри збору відходів для утилізації електричного та електронного обладнання.

Більш детальну інформацію про обробку, вторинне використання та переробку цього виробу можна отримати у місцевій комунальній службі, службі утилізації побутових відходів або в магазині, де ви придбали виріб.

ДЕКЛАРАЦІЯ ВІДПОВІДНОСТІ (ЄС)

Цей прилад розроблений, сконструйований і продається відповідно до вимог безпеки таких директив ЄС та подальших поправок: Директива 2014/35/EU щодо низьковольтного електричного обладнання; Директива 2014/30/EU щодо електромагнітної сумісності; Директива 2011/65/EU щодо обмеження використання деяких небезпечних речовин в електричному й електронному обладнанні.

ПОЧАТОК РОБОТИ

ПОСІБНИК ІЗ ВИБОРУ ПРИЛАДДЯ

Дія	Налаштування	Тип їжі	Компонент
Рубання	1, Pulse	Сир* Шоколад* Фрукти Свіжі трави	Багатофункціональне лезо з нержавіючої сталі
Шинкування або приготування пюре	2, Pulse	Горіхи* Тофу Овочі Яловичина***	
Змішування	1	Соус для макаронів Песто Сальса Соуси Рідке тісто	
Нарізання (від тонкого до товстого)	1	Фрукти (м'які) Картопля Помідори Овочі (м'які)	Диск для нарізання із зовнішнім регулюванням
	2	Сир Фрукти (тверді) Овочі (тверді)	
Подрібнення (від тонкого до середнього)	1	Картопля Овочі (м'які)	Диск для тонкого / середнього подрібнення з можливістю перевстановлення на інший бік
	2	Капуста Сир Шоколад Фрукти (тверді) Овочі (тверді)	
Нарізання кубиками	1	Картопля Овочі Фрукти Сир	Блок нарізання кубиками
Перемішування тіста	1	Дріжджі** Тісто**	Лезо для тіста

ПРИМІТКА. Час безперервної роботи приладу має становити не більше 3 хвилин. Через 3 хвилини після запуску необхідно вимкнути прилад і дати йому охолонути, щоб уникнути перегрівання.

* Під час подрібнення таких інгредієнтів за допомогою багатофункціонального леза з нержавіючої сталі рекомендовано класти в чашу не більше ніж 500 г продукту (¼ об'єму робочої чаші) за один раз.

** Під час переробки таких інгредієнтів рекомендовано класти в чашу не більше ніж 384 г продукту за один раз.

*** Не переробляйте більше ніж 225 г за один раз; поріжте яловичину на кубики розміром 1 см, перш ніж класти її в чашу.

ЗБИРАННЯ ВИРОБУ

Перед першим використанням

Перед першим використанням кухонного комбайна промийте всі деталі й компоненти вручну або в посудомийній машині (див. розділ «Догляд і чищення»).

ПРИМІТКА. Конструкція кухонного комбайна дає змогу зберігати все приладдя всередині робочої чаші.



ВАЖЛИВО! Поставте кухонний комбайн на суху рівну поверхню столу таким чином, щоб елементи керування були спереду. Не підключайте кухонний комбайн до електромережі, доки його не буде повністю зібрано.

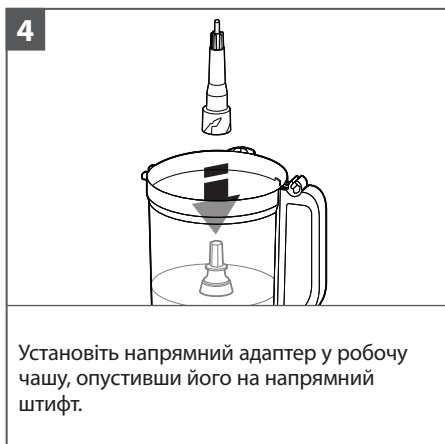

ЗБИРАННЯ ВИРОБУ

ПРИМІТКА. Щоб спростити збирання, установіть потрібне лезо або диск, перш ніж прикріплювати кришку робочої чаші.



ПРИМІТКА. Для роботи кухонного комбайна кришка робочої чаші має бути повністю закрита, великий штовхач для їжі має бути встановлений на своє місце, а робоча чаша повинна бути належним чином встановлена на базу.

УСТАНОВЛЕННЯ БАГАТОФУНКЦІОНАЛЬНОГО ЛЕЗА АБО ЛЕЗА ДЛЯ ТІСТА

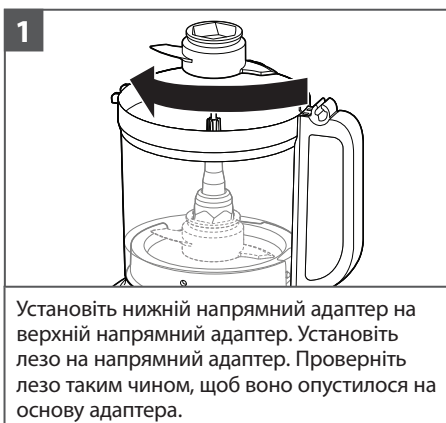

ЗБИРАННЯ ВИРОБУ

УСТАНОВЛЕННЯ ДИСКА ДЛЯ НАРІЗАННЯ ІЗ ЗОВНІШНІМ РЕГУЛЮВАННЯМ

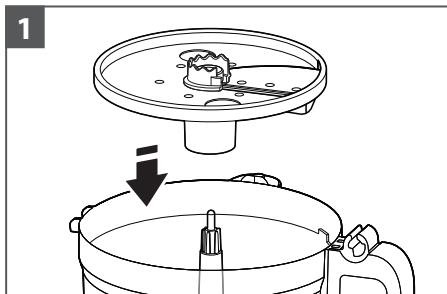

1
Тримаючи диск для нарізання за упори для пальців, опустіть його на напрямний адаптер.

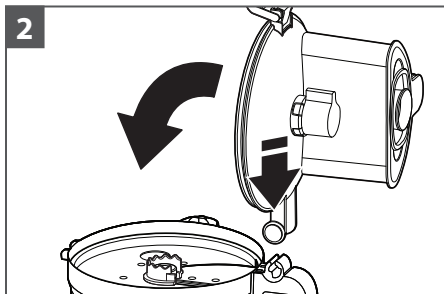

2
Вставте шарнір кришки в шарнір рукоятки на чаші й закрийте кришку робочої чаші.

ПОРАДА. Щоб напрямний адаптер встав на своє місце, може знадобитися трошки повернути його за привідний вал. Щоб спростити установа, переведіть ручку регулювання в положення «0».

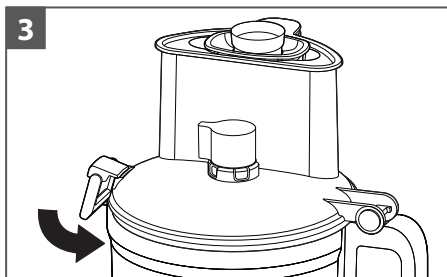

3
Коли робоча чаша закрита, фіксатор кришки блокується.

ПРИМІТКА. Для роботи кухонного комбайна кришка робочої чаші має бути повністю закрита, а робоча чаша повинна бути належним чином встановлена на базу.

РЕГУЛЮВАННЯ ТОВЩИНИ НАРІЗАННЯ

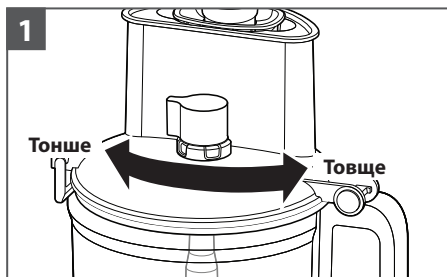

1
Щоб вибрати потрібну товщину, поверніть ручку регулювання ліворуч (тонше) або праворуч (товще).

ПРИМІТКА. Ручка працює лише із диском для нарізання із зовнішнім регулюванням. За її допомогою не вдасться змінити товщину нарізання для інших дисків або лез.

ЗБИРАННЯ ВИРОБУ

УСТАНОВЛЕННЯ БЛОКА НАРІЗАННЯ КУБИКАМИ

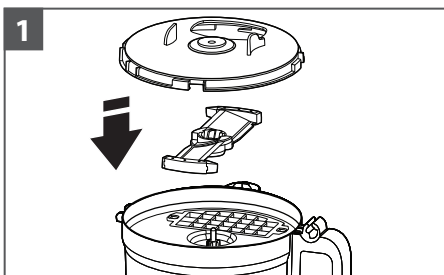

Знявши робочу чашу з бази, установіть базу блока нарізання кубиками, лезо (текстом догори) і кришку в робочу чашу.

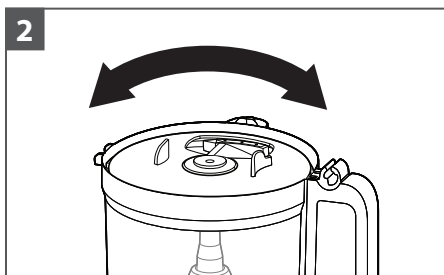

Сумістіть кришку блока нарізання кубиками зі штоком широкого отвору для подання.

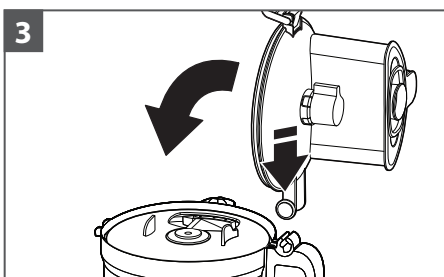

Установіть кришку робочої чаші на робочу чашу. Вийміть малу і/або середню трубку для подавання. Подайте їжу, яку треба подрібнити на кубики.

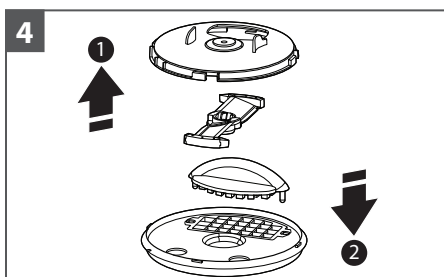

Після подрібнення зніміть кришку робочої чаші, кришку блока нарізання кубиками й лезо нарізання кубиками, а потім вставте інструмент для чищення блока нарізання кубиками в базу блока нарізання кубиками та проштовхніть залишки їжі через решітку.

ВИКОРИСТАННЯ ВИРОБУ

⚠ ПОПЕРЕДЖЕННЯ



Ризик травмування обертювним лезом
Завжди використовуйте штовхач для їжі.
Не засовуйте пальці в отвори.
Тримайте подалі від дітей.
Недотримання цих правил може призвести до порізів або втрати кінцівок.

Перш ніж почати використовувати кухонний комбайн, належним чином зберіть робочу чашу, леза або диск і кришку робочої чаші на базі (див. розділ «Збирання виробу»).

ВИКОРИСТАННЯ ВИРОБУ

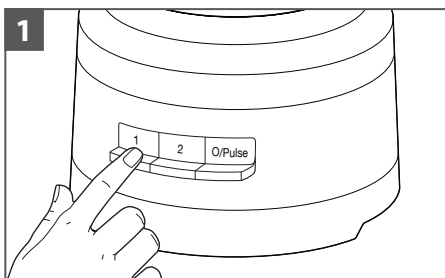

Щоб увімкнути виріб, виберіть режим 1 або 2 швидкості. Кухонний комбайн почне працювати в безперервному режимі, і загориться індикатор.

Щоб вимкнути комбайн, натисніть кнопку 1 або 2 швидкості ще раз або кнопку O/Pulse режиму.

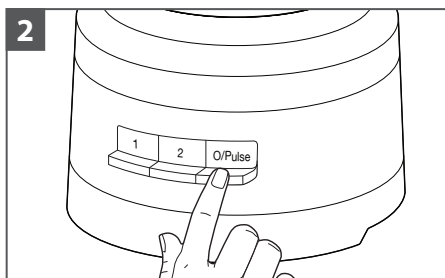

Щоб активувати функцію імпульсного режиму:

Натискайте кнопку O/Pulse режиму для коротких імпульсів або натискайте та утримуйте її для довгих. Функція імпульсного режиму працює лише на швидкості 2. Коли ви відпускатимете кнопку O/Pulse режиму, кухонний комбайн зупинятиметься.

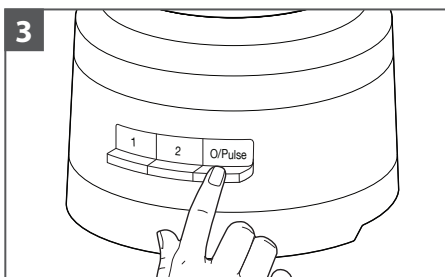

Після завершення натисніть кнопку O/Pulse режиму. Індикатор згасне, а лезо чи диск зупиняться.

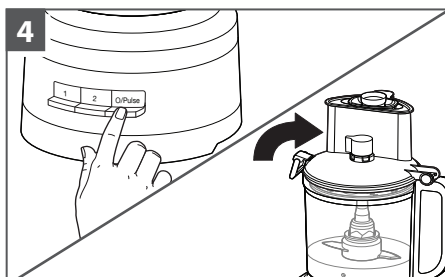

Дочекайтеся, доки лезо або диск повністю не зупиняться, перш ніж знімати кришку робочої чаші. Не забудьте вимкнути кухонний комбайн, перш ніж знімати кришку робочої чаші або від'єднувати його від мережі.

ВИКОРИСТАННЯ ТРУБКИ ДЛЯ ПОДАВАННЯ «3 В 1»

Трубка для подавання «3 в 1» містить трикомпонентний штовхач для їжі.

Для подавання великих шматків їжі використовуйте всю трубку для подавання й великий штовхач.

ПРИМІТКА. Пристрій не запуститься, якщо їжа завантажена у велику трубку для подавання вище лінії максимального рівня.

Для подавання менших шматків їжі використовуйте середній штовхач у трубці для подавання.

Для нарізання або подрібнення найменших і найтонших шматків їжі використовуйте маленький штовхач.

Для повільного подавання оливи або інших рідких інгредієнтів у робочу чашу використовуйте відповідний отвір у маленькому штовхачі для їжі.



Трикомпонентний штовхач для їжі

РОЗБИРАННЯ ВИРОБУ

ВИДАЛЕННЯ ЇЖІ

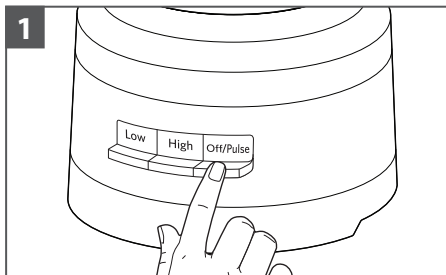

Вимкніть кухонний комбайн: натисніть кнопку O/Pulse режиму й від'єднайте комбайн від електромережі, перш ніж починати розбирання.

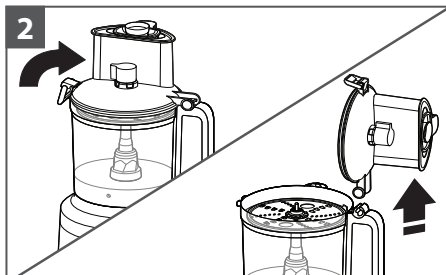

Підійміть фіксатор кришки, щоб розблокувати кришку робочої чаші, а потім підійміть кришку, щоб зняти її.

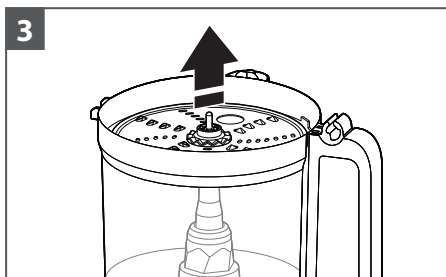

Якщо ви використовуєте диск, вийміть його, перш ніж виймати чашу. Тримавши диск за упори для пальців, підійміть його просто вгору.

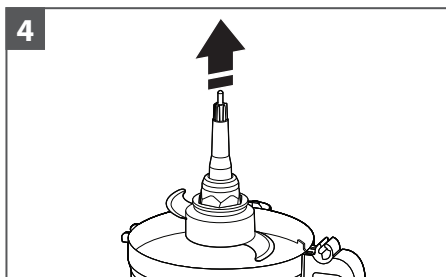

Зніміть напрямний адаптер і багатфункціональне лезо, якщо використовуєте їх. Лезо залишається на напрямному адаптері, коли ви його знімаєте.

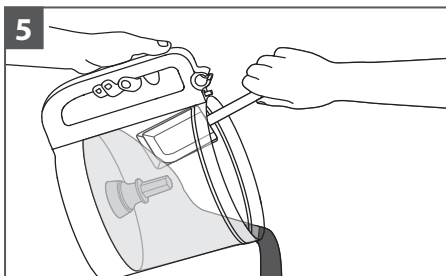

Підійміть робочу чашу з бази, щоб видалити їжу з чаші лопаткою.

ДОГЛЯД І ЧИЩЕННЯ

ВАЖЛИВО! Чаша, що не містить бісфенолу А, потребує особливого поводження. Якщо замість миття вручну ви вирішите скористатися посудомийною машиною, дотримуйтеся цих інструкцій.

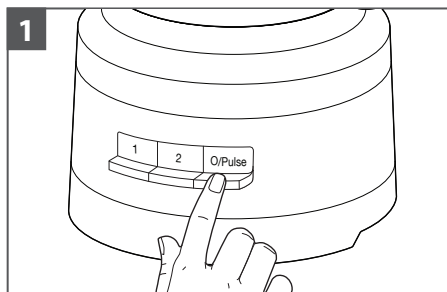

Перед чищенням натисніть кнопку O/Pulse режиму й від'єднайте кухонний комбайн від електромережі.

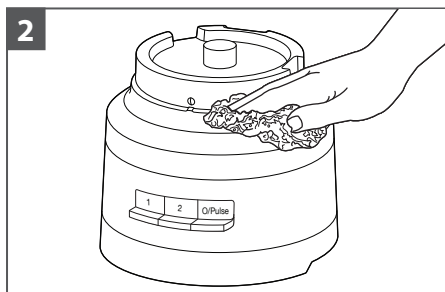

Протріть базу й шнур вологою ганчіркою, змоченою в теплій воді. Ретельно усуньте залишки вологи м'якою серветкою. Не використовуйте абразивні миючі засоби або металеві губки. Не занурюйте базу у воду або іншу рідину.

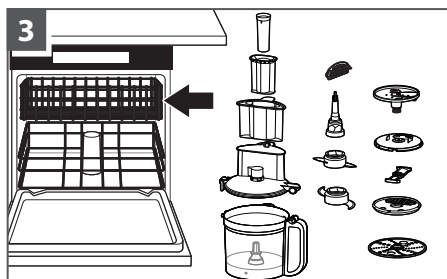

Усі компоненти можна мити у верхньому відсіку посудомийної машини. Не кладіть чашу на бік. Після миття ретельно висушіть усі елементи. Використовуйте режим обережного миття в посудомийній машині. Намагайтеся не використовувати високотемпературних циклів.

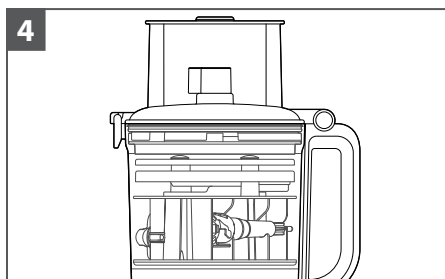

У робочій чаші можна зберігати до двох лез і трьох дисків, а також напрямний адаптер, коли кухонний комбайн не використовується (для цього призначений контейнер для зберігання). Закрутіть шнур живлення навколо барабана для його зберігання в нижній частині бази, а потім прикріпіть штепсель до корпусу.

ПРИМІТКА. Якщо ви мите кухонний комбайн вручну, уникайте використання абразивних миючих засобів або металевих губок. Це може призвести до виникнення подряпин або помутніння робочої чаші й кришки.

ПОСІБНИК З УСУНЕННЯ НЕСПРАВНОСТЕЙ

Проблема	Рішення
Якщо в кухонному комбайні виникає несправність або він перестає працювати, скористайтеся такими вказівками:	Переконайтеся, що кухонний комбайн надійно підключений до заземленої електричної розетки.
	Переконайтеся, що чаша й кришка належним чином вирівняні й зафіксовані.
	Чи не натиснули ви кілька кнопок одночасно?
	Від'єднайте кухонний комбайн від електромережі, а потім знову під'єднайте до розетки.
Чи працює запобіжник в електричному ланцюзі, до якого підключений кухонний комбайн?	Якщо у вас є коробка автоматичного вимикача, переконайтеся, що ланцюг не перерваний.
Можливо, кухонному комбайну потрібно охолонути до кімнатної температури.	Якщо індикатор режиму швидкості вимкнений, а індикатор O/Pulse режиму блимає, дочекайтеся, доки індикатор O/Pulse режиму згасне, і повторіть спробу. Для повного охолодження кухонному комбайну потрібно від 5 до 15 хвилин.
Можливо, заблокований двигун.	Якщо індикатор режиму швидкості ввімкнений, а індикатор O/Pulse режиму блимає, натисніть кнопку O/Pulse режиму, щоб скинути двигун.
Кухонний індикатор не подрібнює або не нарізує їжу належним чином.	Переконайтеся, що бік диска з піднятим лезом спрямований вгору на напрямному адаптері.
	Переконайтеся, що інгредієнти підходять для нарізання або подрібнення.
	Переконайтеся, що диск перебуває в робочому положенні (біля верхньої частини чаші), а не в положенні для зберігання (внизу й всередині чаші).
Якщо кришка робочої чаші не закривається під час використання диска	Переконайтеся, що диск установлений належним чином і правильно розташований на напрямному адаптері.
Якщо проблему не вдається усунути	Див. розділ «Умови гарантії KitchenAid» («Гарантія»). Не повертайте кухонний комбайн продавцю. Продавці не надають послуг сервісного обслуговування й ремонту.

УМОВИ ГАРАНТІЇ KITCHENAID («ГАРАНТІЯ»)

УМОВИ ГАРАНТІЇ KITCHENAID («ГАРАНТІЯ»)

KitchenAid Europa, Inc., Nijverheidslaan 3, Box 5, 1853 Strombeek-Bever, Belgium (Бельгія) («Гарант») надає кінцевому клієнту, який є споживачем, Гарантію з наведеними далі умовами.

Ця Гарантія є додатковою й не обмежує та не впливає на дію передбаченої законодавством гарантії кінцевого клієнта, яку має забезпечити продавець виробу.

1) ОБЛАСТЬ ДІЇ Й УМОВИ ГАРАНТІЇ

- a) Гарант надає Гарантію на вироби, указані в Розділі 1.б), які споживач купує в продавця чи компанії, які належать до групи компаній KitchenAid, на території країн Європейської економічної зони, Молдови, Чорногорії, Росії, Швейцарії, Туреччини або України.
- b) Терміни дії Гарантії залежать від придбаного виробу й наведені нижче.

5KFP1318*, 5KFP1319* Два роки повної гарантії від дати придбання.

- Додаткові аксесуари для планетарних міксерів, блендерів, тостерів, кухонних комбайнів, кухонних машин і занурювальних блендерів: 2-річна Гарантія.

- c) Термін дії Гарантії починається з дати придбання, тобто з дати, коли споживач придбав виріб у дилера чи компанії, які належать до групи компаній KitchenAid.
- d) Гарантія поширюється на вироби без дефектів,
- e) Гарант надає споживачеві наведені далі послуги за цією Гарантією на власний вибір, якщо дефект виник під час терміну дії Гарантії:
 - ремонт дефектного виробу чи його деталей;
 - заміна дефектного виробу чи його деталей; якщо виробництво виробу припинилося, Гарант має право замінити його на виріб еквівалентної або вищої вартості.
- f) Якщо споживач бажає подати скаргу за цією Гарантією, він повинен звернутися до сервісного центру KitchenAid у своїй країні або безпосередньо до Гаранта. Контактна інформація Гаранта: KitchenAid Europa, Inc. Nijverheidslaan 3, Box 5, 1853 Strombeek-Bever, Belgium (Бельгія); Товариство з обмеженою відповідальністю «КИІВСЬКА ДІЛОВА РУСЬ» 01030, м. Київ, вул. Богдана Хмельницького, 6.44, т/ф 044-581-58-90 <https://trapeza.com.ua/>
- g) Гарант оплачує ремонт, зокрема запасні частини й поштові витрати на доставку бездефектного виробу. Гарант також оплачує поштові витрати на повернення дефектного виробу чи його частин, якщо Гарант чи центр обслуговування клієнтів KitchenAid у певній країні подали запит на повернення дефектного виробу чи його частин. Зверніть увагу, що в разі повернення дефектного виробу чи його частин належне пакування оплачується споживачем.
- h) Для подання скарги за цією Гарантією споживач зобов'язаний надати чек або рахунок, що підтверджують придбання відповідного виробу.

УМОВИ ГАРАНТІЇ KITCHENAID («ГАРАНТІЯ»)

2) ОБМЕЖЕННЯ ГАРАНТІЇ

- a) Гарантія поширюється на вироби, які використовувалися в особистих цілях, і не поширюється на вироби, які використовувалися в професійній чи комерційній діяльності.
- b) Гарантія не поширюється на випадки нормального зносу, неналежну чи неправомірну експлуатацію, несправності, що виникли внаслідок недотримання інструкцій з експлуатації, підключення виробу до джерела живлення з невідповідною напругою, недотримання застосованих електротехнічних норм під час установлення чи експлуатації або застосування надмірної сили (наприклад, ударів).
- c) Гарантія не поширюється на вироби, конструкцію яких було змінено. Наприклад, якщо робочу напругу виробу було змінено зі 120 В до 220–240 В.
- d) У разі надання послуг за цією Гарантією термін дії Гарантії не подовжується. Новий термін дії Гарантії також не починається. Термін дії Гарантії на встановлені запасні частини завершується одночасно з терміном дії Гарантії на весь виріб.
- e) Подальші чи інші скарги, зокрема вимоги про компенсацію, не розглядатимуться, якщо це не вимагається законодавством.

Кінцевий клієнт може звернутися в центри обслуговування клієнтів KitchenAid для отримання інформації про вироби, термін дії Гарантії на які завершився, а також про вироби, на які Гарантія не надається. З додатковою інформацією можна ознайомитися на нашому веб-сайті: www.kitchenaid.eu

РЕЄСТРАЦІЯ ВИРОБУ

Зареєструйте свій новий прилад KitchenAid уже зараз:
<http://www.kitchenaid.eu/register>

شروط ضمان KITCHENAID («الضمان»)

2 حدود الضمان

- (a) لا ينطبق الضمان إلا على المنتجات المستخدمة لأغراض خاصة وليس لأغراض مهنية أو تجارية.
- (b) لا ينطبق الضمان في حال البلى والاستعمال العادي، والاستخدام غير الصحيح أو سوء الاستخدام، والفشل في اتباع إرشادات الاستخدام، واستخدام المنتج على فولطية كهربائية غير صحيحة، والتثبيت والتشغيل بما يتعارض مع اللوائح الكهربائية المطبقة، واستخدام القوة (على سبيل المثال، الضربات).
- (c) لا ينطبق الضمان في حال تم تعديل المنتج أو تحويله، على سبيل المثال، تحويل المنتجات بجهد 120 V إلى منتجات بجهد 220-240 V.
- (d) إن توفير خدمات الضمان لا يمدد فترة الضمان، كما أنه لا يبدأ فترة ضمان جديدة. تنتهي فترة ضمان قطع الغيار المركبة مع انتهاء فترة ضمان المنتج بأكمله.
- (e) يتم استبعاد المطالبات الإضافية أو الأخرى، لا سيما المطالبات المتعلقة بالأضرار، ما لم تكن المسؤولية إزامية بموجب القانون.

بعد انتهاء صلاحية فترة الضمان أو بالنسبة إلى المنتجات التي لا ينطبق عليها الضمان، تبقى مراكز خدمة العملاء من KitchenAid متوفرة للعميل النهائي للإجابة عن الأسئلة وتقديم المعلومات. تتوفر معلومات إضافية أيضًا على موقع الويب الخاص بنا: www.kitchenaid-eu & www.kitchenaid-mea.com

تسجيل المنتج

تسجيل جهاز KitchenAid الجديد الآن: <http://www.kitchenaid.eu/register>

شروط ضمان KITCHENAID («الضمان»)

إن KitchenAid Europa, Inc., Nijverheidslaan 3, Box 5, 1853 Strombeek-Bever، بلجيكا ("الضمان") تمنح العميل النهائي الذي يعتبر مستهلكاً، ضماناً وفقاً للشروط التالية. ينطبق الضمان بالإضافة إلى حقوق الكفالة القانونية للعميل النهائي المقدمة من بائع المنتج ولا يحد منها أو يؤثر فيها.

1 نطاق الضمان وشروطه

(a) يمنح الضمان الضمان للمنتجات المذكورة في القسم 1.ب) التي اشتراها مستهلك من بائع أو شركة من مجموعة KitchenAid ضمن دول المنطقة الاقتصادية الأوروبية أو مولدوفا أو مونتينيغرو أو روسيا أو سويسرا أو تركيا. والشرق الأوسط.

(b) تستند مدة الضمان إلى المنتج الذي تم شراؤه وتكون على الشكل التالي:

***5KFP1319, 5KFP1318* ضمان كامل لمدة سنتين من تاريخ الشراء.**

(c) تبدأ مدة الضمان في تاريخ الشراء، أي في التاريخ الذي اشترى فيه المستهلك المنتج من تاجر أو شركة من مجموعة KitchenAid.

(d) يغطي الضمان طبيعة المنتج الخالية من العيوب.

(e) يتعين على الضمان تزويد المستهلك بالخدمات التالية بموجب هذا الضمان، بحسب اختيار الضامن، في حال حدوث خلل في المنتج أثناء فترة الضمان:

إصلاح المنتج أو الجزء المعيب منخ، أو استبدال المنتج أو الجزء المعيب منه. إذا لم يعد المنتج متوفراً، فيحق للضامن تبديل المنتج بمنتج آخر يعادله أو بقيمة أعلى.

(f) إذا أراد المستهلك تقديم مطالبة بموجب الضمان، فيتعين على المستهلك الاتصال بمراكز خدمة الضامن مباشرة بلجيكا عبر البريد الإلكتروني: KitchenAid Europa, Inc., Nijverheidslaan 3, Box 5, 1853 Strombeek-Bever الخاصة بالبلد أو

UAE:

AL GHANDI ELECTRONICS.

POST BOX NO. 9098,

DUBAI, UNITED ARAB EMIRATES

Toll free number: +971 4 2570007

(g) يتحمل الضامن تكاليف الإصلاح، بما في ذلك قطع الغيار وأي تكاليف بريدية (إن وجدت) لتسليم منتج أو جزء منتج خالٍ من العيوب. يتحمل الضامن أيضاً تكاليف البريد لإعادة المنتج المعيب أو جزء المنتج إذا طلب الضامن أو مركز خدمة عملاء KitchenAid الخاص بالبلد إعادة المنتج المعيب أو جزء المنتج المعيب. ومع ذلك، يتحمل المستهلك تكاليف التغليف المناسب لإعادة المنتج المعيب أو جزء المنتج.

(h) يهدف الضامن من تقديم مطالبة بموجب الضمان، يتعين على المستهلك تقديم الإيصال أو الفاتورة التي حصل عليها عند شراء المنتج.

دليل استكشاف المشاكل وحلها

المشكلة	الحل
تحقق لمعرفة ما إذا كان جهاز تحضير الطعام متصلاً بإحكام بمخرج كهرباء مؤرّض.	تحقق لمعرفة ما إذا كان جهاز تحضير الطعام متصلاً بإحكام بمخرج كهرباء مؤرّض.
في حال حدث عطل في جهاز تحضير الطعام أو تعدّر تشغيله، فتتحقق من الآتي:	تأكد من محاذاة الوعاء والغطاء بشكل صحيح ومن ثباتهما في مكانهما.
	هل قمت بالضغط على أكثر من زر واحد في الوقت نفسه؟
	افصل جهاز تحضير الطعام وأعد توصيله بالمأخذ.
هل تعمل صهيرة الدائرة الكهربائية لجهاز تحضير الطعام بشكل طبيعي؟	إذا كان لديك صندوق قاطع دائرة، فتأكد من أن الدائرة مغلقة.
قد تحتاج إلى ترك جهاز تحضير الطعام ليبرد حتى يصل إلى درجة حرارة الغرفة:	إذا انطفأ ضوء السرعة وبدأ ضوء إيقاف O/النبض بالوميض، فانظر حتى ينطفئ هذا الأخير وحاول مجدداً. قد يستغرق جهاز تحضير الطعام بين 5 دقائق و15 دقيقة ليبرد بشكل كامل.
قد يكون المحرك مقلّلاً:	إذا بقي ضوء السرعة مضاءً في الوقت الذي يومض فيه ضوء إيقاف O/النبض، فاضغط على زر إيقاف O/Pulse لإعادة ضبط المحرك.
إذا كان جهاز تحضير الطعام لا يبشر أو يقطع بشكل صحيح:	تأكد من توجيه جهة الشفرة المرتفعة من القرص نحو الأعلى على محوّل التشغيل. تأكد من أنّ المكونات مناسبة للقطع أو البشر.
	تأكد من وضع القرص في وضعية التشغيل (بالقرب من الجهة العلوية من الوعاء)، وليس في وضعية التخزين (في الوضعية المنخفضة وداخل الوعاء).
في حال تعدّر إغلاق غطاء الوعاء عند استخدام القرص:	تأكد من تثبيت القرص بشكل صحيح وفي مكانه على محوّل التشغيل.
إذا لم يتم حل المشكلة:	راجع أقسام "شروط ضمان KitchenAid ("الضمان)". لا تُعدّ جهاز تحضير الطعام إلى البائع بالتجزئة. فبائعو التجزئة لا يوفرّون خدمة الصيانة.

العناية والتنظيف

هام: يجب استخدام الوعاء الخالي من البيسفينول A بعناية خاصة. إذا اخترت استخدام الجلاية بدلاً من غسله باليد، فيرجى اتباع هذه الإرشادات.



امسح القاعدة والسلك بقطعة قماش مبللة بمياه دافئة. ثم قم بتجفيف القطع جيداً باستخدام قطعة قماش ناعمة. ولا تستخدم منظفات كاشطة أو إسفنجات خشنة. لا تغمر القاعدة بالمياه أو بسائل آخر.



اضغط على زر إيقاف O/Pulse، ثم افصل جهاز تحضير الطعام عن الطاقة قبل تنظيفه.



يمكنك تخزين ما يصل إلى شفتين وثلاثة أقراص بالإضافة إلى محوّل التشغيل داخل الوعاء، وذلك باستخدام علبة تخزين الوعاء عندما لا يكون جهاز تحضير الطعام قيد الاستخدام. لف سلك الطاقة حول وحدة تخزين السلك في أسفل القاعدة، ثم ثبّت المقبس عن طريق تثبيته في المبيت.

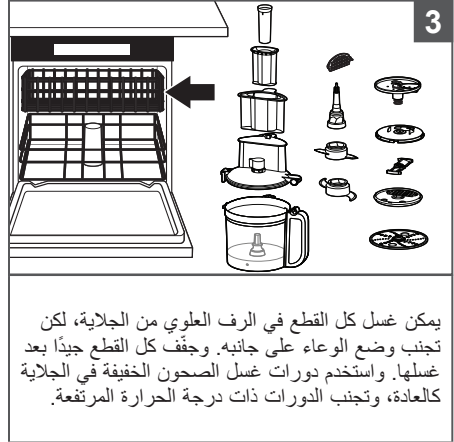

يمكن غسل كل القطع في الرف العلوي من الجلاية، لكن تجنب وضع الوعاء على جانبه. وجفّف كل القطع جيداً بعد غسلها. واستخدم دورات غسل الصحون الخفيفة في الجلاية كالعادة، وتجنب الدورات ذات درجة الحرارة المرتفعة.

ملاحظة: في حال غسل أجزاء جهاز تحضير الطعام يدويًا، تجنب استخدام المنظفات الكاشطة أو الإسفنجات الخشنة، فهي قد تخدش أو تلحق ضررًا بالوعاء والغطاء.

تفكيك المنتج

إزالة الطعام المحضّر

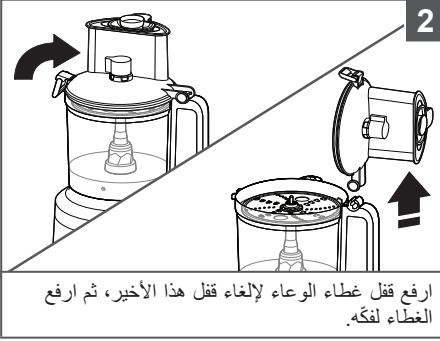

ارفع قفل غطاء الوعاء لإلغاء قفل هذا الأخير، ثم ارفع الغطاء لفكّه.



إيقاف تشغيل جهاز تحضير الطعام: اضغط على زر إيقاف O/Pulse وافصل جهاز تحضير الطعام قبل فكّه.



أزل محوّل التشغيل والشفرة المتعددة الاستعمالات، إذا كنت تستخدمهما. ستبقى الشفرة في مكانها على محوّل التشغيل عند إزالة المحوّل.



إذا كنت تستخدم قرصاً، فقم بإزالته قبل إزالة الوعاء. أمسك القرص بفتحات الأصابع وارفعه إلى الأعلى بشكل مستقيم.



ارفع الوعاء عن القاعدة لإزالة الطعام منه باستخدام ملعقة مسطحة.

استخدام المنتج

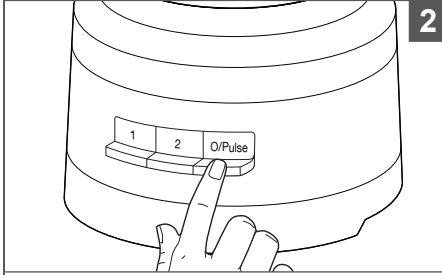

لاستخدام وظيفة النبض:

اضغط على إيقاف O/Pulse للحصول على دفعات قصيرة، أو اضغط باستمرار للحصول على دفعات طويلة. تعمل وظيفة النبض بالسرعة 2 فقط، وستتوقف جهاز تحضير الطعام عن التشغيل عند تحرير زر إيقاف O/Pulse.

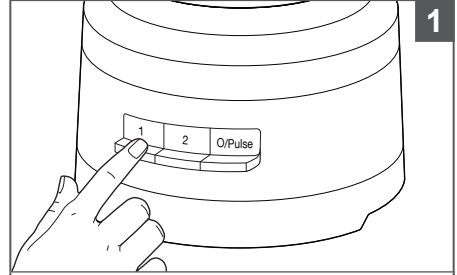

للتشغيل، اضغط على "1" أو "2". سيعمل جهاز تحضير الطعام بشكل مستمر وسيضيء ضوء المؤشر. لإيقاف التشغيل، اضغط على "1" أو "2" مرة أخرى، أو اضغط على إيقاف O/Pulse.

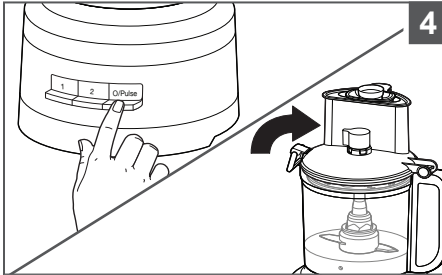

انتظر حتى تتوقف الشفرة أو القرص تمامًا قبل إزالة غطاء الوعاء. واحرص على إيقاف تشغيل جهاز تحضير الطعام قبل إزالة غطاء الوعاء أو قبل فصله عن الطاقة.

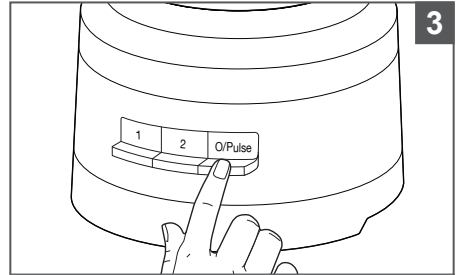

عند الانتهاء، اضغط على زر إيقاف O/Pulse. سينطفئ ضوء المؤشر وستنبأ الشفرة أو القرص حتى التوقف.

استخدام أنبوب التغذية 3 في 1

يحتوي أنبوب التغذية 3 في 1 على دافعة طعام من 3 قطع. استخدم أنبوب التغذية بأكمله ودافعة الطعام الكبيرة لمعالجة العناصر الكبيرة.

ملاحظة: لن تبدأ الوحدة بالعمل إذا تخطى الطعام في أنبوب التغذية الكبير الحد الأقصى لخط التعبئة.

استخدم دافعة الطعام المتوسطة في أنبوب التغذية لمعالجة العناصر الأصغر.

استخدم دافعة الطعام الصغيرة لتقطيع أصغر العناصر وأرفعها أو بشرها.

استخدم فتحة التقطير في دافعة الطعام الصغيرة لتقطير الزيت أو المكونات السائلة الأخرى ببطء في الوعاء.



تركيب المنتج

تركيب مجموعة التقطيع إلى مكعبات

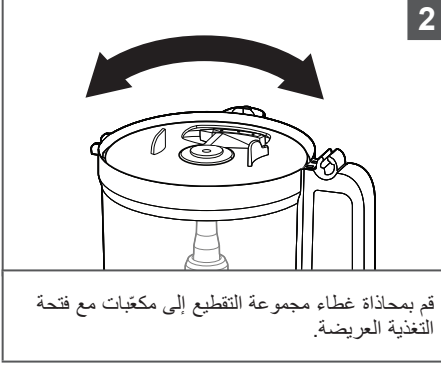

قم بمحاذاة غطاء مجموعة التقطيع إلى مكعبات مع فتحة التغذية العريضة.



بعد إزالة الوعاء عن القاعدة، ضَع قاعدة مجموعة التقطيع إلى مكعبات والشفرة (وَجِهَ الجهة التي تحمل النص نحو الأعلى) والغطاء في الوعاء.

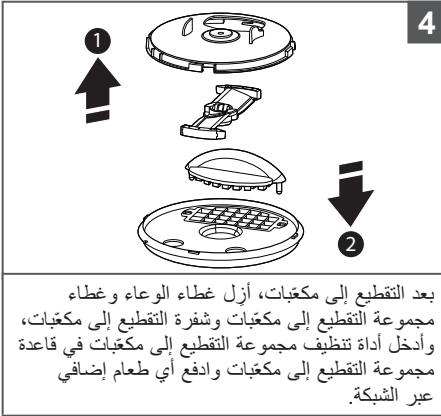

بعد التقطيع إلى مكعبات، أزل غطاء الوعاء وغطاء مجموعة التقطيع إلى مكعبات وشفرة التقطيع إلى مكعبات، وأدخل أداة تنظيف مجموعة التقطيع إلى مكعبات في قاعدة مجموعة التقطيع إلى مكعبات وادفع أي طعام إضافي عبر الشبكة.



ضع غطاء الوعاء على الوعاء، أخرج أنبوب التغذية الصغير و/أو المتوسط وأدخل الطعام الذي تريد تقطيعه إلى مكعبات.

استخدام المنتج

قبل تشغيل جهاز تحضير الطعام، تأكد من أن الوعاء والشفرة/القرص وغطاء الوعاء مثبتة بشكل صحيح على القاعدة (راجع قسم "تجميع المنتج").

تحذير!



خطر شفرات دوارة

استخدمي دائماً دافع الطعام.

تجنبني وضع الأصابع بالقرب من الفتحات.

احتفظي به بعيداً عن متناول الأطفال.

قد يتسبب الفشل في القيام بذلك في البتر أو القطع.

تركيب المنتج

تنصيب قرص التقطيع القابل للتعديل من الخارج

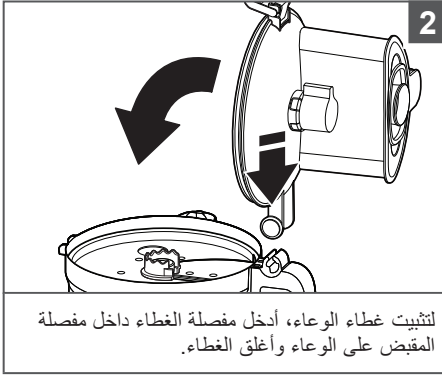

نصيحة: قد تحتاج إلى ضبط محوّل التشغيل عن طريق تدوير عمود إمداد الطاقة قليلاً حتى يستقر في مكانه. لتسهيل التنصيب، تأكد من أن مقبض التعديل هو في الموضع "0".

ملاحظة: لن يعمل جهاز تحضير الطعام إلا إذا كان غطاء الوعاء مغلقًا بالكامل وكان الوعاء ثابتًا بشكل صحيح على القاعدة.



تعديل سماكة التقطيع

ملاحظة: لا يعمل المقبض إلا مع قرص التقطيع القابل للتعديل من الخارج. لن يؤثر تغيير إعدادات السماكة مع تنصيب أقراص أو شفرات أخرى في العملية التي يتم إجراؤها.

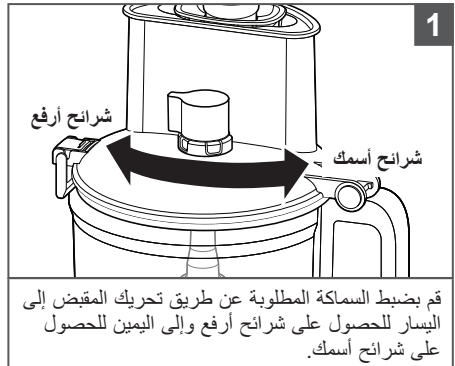

تركيب المنتج

ملاحظة: لتسهيل عملية التجميع، قم بتثبيت الشفرة المطلوبة أو القرص المطلوب قبل تثبيت غطاء الوعاء.

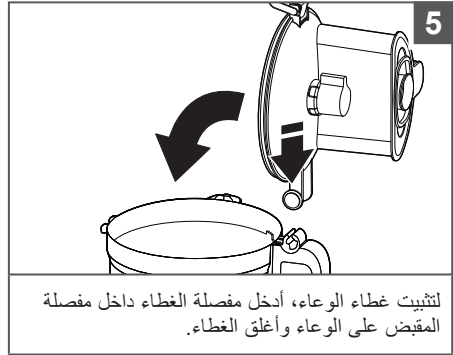

ملاحظة: لن يعمل جهاز تحضير الطعام إلا إذا كان غطاء الوعاء مغلقًا بالكامل وكانت دافعة الطعام الكبيرة في مكانها وكان الوعاء ثابتًا بشكل صحيح على القاعدة.

تثبيت الشفرة المتعددة الاستعمالات أو شفرة العجن

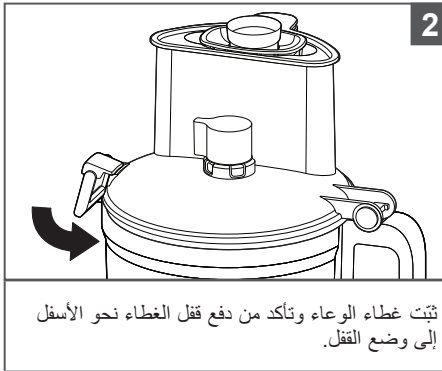

تركيب المنتج

قبل الاستخدام الأول

قبل استخدام جهاز تحضير الطعام للمرة الأولى، اغسل كل القطع والأكسسوارات سواء أكان ذلك باليد أم في الجلاية (راجع قسم "العناية والتنظيف").

ملاحظة: تم تصميم جهاز تحضير الطعام بحيث يمكن تخزين كل الأكسسوارات داخل الوعاء.

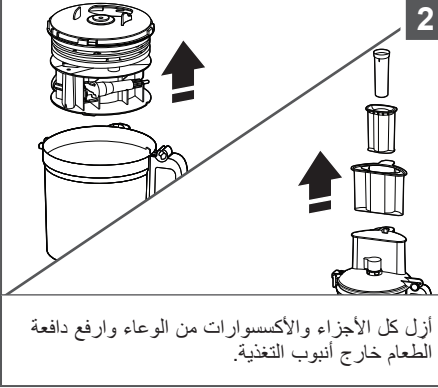

أزل كل الأجزاء والأكسسوارات من الوعاء وارفع دافعة الطعام خارج أنبوب التغذية.

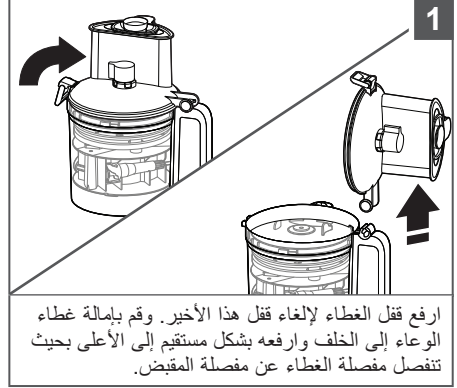

ارفع قفل الغطاء لإلغاء قفل هذا الأخير. وقم بإمالة غطاء الوعاء إلى الخلف وارفعه بشكل مستقيم إلى الأعلى بحيث تنفصل مفصلة الغطاء عن مفصلة المقيض.

هام: ضَع جهاز تحضير الطعام على سطح منضدة جاف ومستويٍّ ووجّه عناصر التحكم نحو الأمام. ولا تقم بتوصيل جهاز تحضير الطعام حتى يتم تركيبه بالكامل.



ضع محوّل التشغيل في الوعاء واخفضه على مسمار التشغيل.

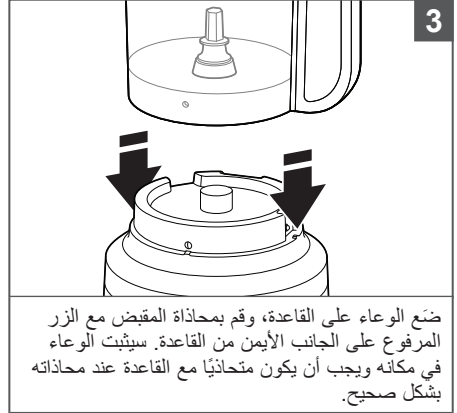

ضع الوعاء على القاعدة، وقم بمحاذاة المقيض مع الزر المرفوع على الجانب الأيمن من القاعدة. سيثبت الوعاء في مكانه ويجب أن يكون متحاذيًا مع القاعدة عند محاذاته بشكل صحيح.

بدء الاستخدام

دليل تحديد الأكسورات

الإجراء	الإعداد	دافعة	الأكسورار
التقطيع	1 أو Pulse	*الجبنة *الشوكولاته الفاكهة الأعشاب الطازجة *المكسرات	الشفرة المتعددة الاستعمالات من الفولاذ المقاوم للصدأ
	2 أو Pulse	*التوفو الخضار ***لحم البقر	
الخلط	1	صلصة الباستا البيستو الصلصة صلصة التوابل الخلطات	
التقطيع إلى شرائح (شرائح رفيعة وسميكة)	1	الفاكهة (الطرية) البطاطس الطماطم الخضار (الطرية)	قرص التقطيع القابل للتعديل من الخارج
	2	الجبنة الفاكهة (القاسية) الخضار (القاسية)	
البشر (الناعم إلى متوسط)	1	البطاطس الخضار (الطرية)	قرص البشر الناعم/المتوسط القابل للانعكاس
	2	الملفوف الجبنة الشوكولاته الفاكهة (القاسية) الخضار (القاسية)	
التقطيع إلى مكعبات	1	البطاطس الخضار الفاكهة الجبنة	مجموعة التقطيع إلى مكعبات
العجن	1	**الخميرة **العجين	شفرة العجن

ملاحظة: لا تُشغل الجهاز لأكثر من 3 دقائق كحد أقصى. بعد 3 دقائق، اترك الجهاز يبرد لتجنب سخونة الزائدة.

*بالنسبة إلى هذه المكونات، لا نوصي بمعالجة كميات تتخطى 500 غ (ربع الوعاء) مع الشفرة المتعددة الأغراض المصنوعة من الفولاذ المقاوم للصدأ.

**بالنسبة إلى هذه المكونات، لا نوصي بمعالجة كميات تتخطى 384 غ.

***لا تعالج أكثر من 225 غ، وقطع لحم البقر إلى مكعبات بحجم 1 سم قبل إضافته إلى الوعاء.

سلامة المنتج

المتطلبات الكهربائية

الجهد: 220-240 فولت تقريبًا

التردد: 50-60 هرتز

ملاحظة: إن جهاز تحضير الطعام هذا مزود بمقبس مستقطب (ثمة شفرة أعرض من الأخرى). للحد من خطر الإصابة بصدمة كهربائية، تم تصميم هذا المقبس ليتلاءم مع مأخذ الطاقة المستقطب بطريقة واحدة فقط. إذا لم يتلاءم المقبس بالكامل مع مأخذ الطاقة، فاعكس المقبس. إذا بقي غير ملائم، فاتصل بفني كهرباء مؤهل. ولا تقم بتعديل القابس بأي شكل من الأشكال.

التخلص من مواد التغليف

إن مواد التغليف قابلة لإعادة التدوير وتم وضع رمز إعادة التدوير كعلامة عليها . يجب بالتالي التخلص من الأجزاء المختلفة لمواد التغليف بطريقة مسؤولة مع الامتثال التام للأنظمة المتعلقة بالتخلص من النفايات الصادرة عن الهيئة المحلية.

التخلص من نفايات الأجهزة الكهربائية

إعادة تدوير المنتج

- يشير الرمز  على المنتج أو على الوثائق المرفقة به إلى أنه يجب عدم التخلص منه باعتباره من النفايات المنزلية، بل يجب تسليمه إلى مركز تجميع مناسب خاص بإعادة تدوير الأجهزة الكهربائية والإلكترونية.

للحصول على مزيد من المعلومات التفصيلية حول معالجة هذا المنتج واستعادته وإعادة تدويره، يرجى الاتصال بمكتب المدينة المحلي أو خدمة التخلص من النفايات المنزلية أو المتجر الذي اشترت منه المنتج.

- يتوافق هذا الجهاز مع قوانين الاتحاد الأوروبي والمملكة المتحدة التي تغطي نفايات الأجهزة الكهربائية والإلكترونية (WEEE).

- من خلال التأكد من التخلص من هذا المنتج بصورة صحيحة، ستساعد في تجنب العواقب السلبية المحتملة على البيئة وصحة الإنسان، والتي قد تنتج بشكل آخر عن معالجة نفايات هذا المنتج بصورة غير صحيحة.

إعلان المطابقة (الاتحاد الأوروبي)

تم تصميم هذا الجهاز وإنتاجه وتوزيعه بالتوافق مع متطلبات السلامة بحسب توجيهات المجلس الأوروبي: توجيه الجهد المنخفض 2014/35/EU وتوجيه التوافق الكهرومغناطيسي 2014/30/EU وتوجيه حظر استخدام مواد خطرة معينة في المعدات الكهربائية والإلكترونية (RoHS) 2011/65/EU والتعديلات المدخلة عليها.

سلامة المنتج

12. للتخفيف من خطر وقوع إصابة، لا تضع أبدًا شفرات أو أقراص التقطيع على القاعدة من دون تركيب الوعاء في مكانه أو لا بشكلٍ صحيح.
13. تأكد من أن الغطاء مثبت بشكل آمن في مكانه قبل تشغيل جهاز تحضير الطعام.
14. لا تضع الطعام باستخدام يدك على الإطلاق. استخدم دائمًا دافعة الطعام.
15. لا تحاول إبطال آلية تعشيق الغطاء.
16. لا تملأ الوعاء فوق خط الحد الأقصى (أو السعة المحددة) للتعينة المحدد لتجنب خطر الإصابة بسبب تلف الغطاء أو الوعاء.
17. يجب مراقبة الأطفال لضمان عدم عبثهم بالجهاز.
18. لا تترك الجهاز أبدًا بلا مراقبة أثناء تشغيله.
19. الاتحاد الأوروبي فقط: يجب ألا يستخدم الأطفال هذا الجهاز. أبعد الجهاز، وسلكه بعيدًا عن الأطفال.
20. الاتحاد الأوروبي فقط: يستطيع استخدام الأجهزة الأشخاص الذين يعانون ضعفًا في القدرات البدنية أو الحسية أو العقلية أو الذين لا يملكون الخبرة والمعرفة، بشرط توفير الإشراف أو التوجيه لهم في ما يتعلق باستخدام الجهاز بطريقة آمنة وفهمهم المخاطر ذات الصلة. ويجب ألا يعبت الأطفال بالجهاز.
21. في حالة تلف سلك التغذية بالتيار، يجب استبداله بسلك خاص أو مجموعة متاحة من الشركة المصنعة أو وكيل خدمة معتمد.
22. توخَّ الحذر عند سكب السوائل الساخنة في جهاز تحضير الطعام، فمن الممكن أن تخرج من الجهاز نتيجة للتبخير المفاجئ.
23. راجع قسم "العناية والتنظيف" للاطلاع على التعليمات الخاصة بتنظيف الأسطح الملامسة للطعام.
24. هذا الجهاز مصمم للاستخدام في المنزل والاستخدامات المماثلة مثل:
 - المطابخ المعدة للموظفين في المقاهي أو المكاتب أو بيئات العمل الأخرى؛
 - البيوت الريفية؛
 - من قبل نزلاء الفنادق والموتيلات والبيئات السكنية من نوع آخر؛
 - البيئات التي توفر الإقامة والإفطار.

احتفظ بهذه التعليمات

تتوفر التعليمات على الإنترنت أيضًا، لذا تفضل بزيارة موقعنا الإلكتروني على:

www.KitchenAid.eu

تعتبر سلامتك وسلامة الآخرين مهمة للغاية.

لقد قمنا بتوفير العديد من رسائل السلامة المهمة في هذا الدليل تتعلق بالجهاز. اقرئي دائماً رسائل السلامة والتزمي بها.

هذا هو رمز تنبيه السلامة.

ينبهك هذا الرمز إلى الأخطار المحتملة التي قد تقفلي أنتي والآخرين أو تتسبب في إصابتكم.

ستتبع جميع رسائل السلامة رمز تنبيه السلامة وأيضاً كلمة "DANGER" أو "WARNING". وهذه الكلمات تعني:



إذا لم تتبعي الإرشادات على الفور، فقد تتعرضي للوفاة أو لإصابة بالغة.



إذا لم تتبعي الإرشادات، فقد تتعرضي للوفاة أو لإصابة بالغة.



ستخبركي جميع رسائل السلامة ما هي المخاطر المحتملة، وكيفية تقليل فرص التعرض للإصابة، وما الذي يمكن أن يحدث إذا لم يتم اتباع الإرشادات.

إجراءات وقائية مهمة

عند استخدام الأجهزة الكهربائية، يجب اتباع إجراءات السلامة الأساسية دائماً والتي تتضمن ما يلي:

1. اقرأ كل التعليمات. قد ينتج عن الاستخدام الخاطئ للجهاز حدوث إصابات شخصية.
2. للحماية من خطر الإصابة بصدمة كهربائية، لا تضع جهاز تحضير الطعام في الماء أو أي سائل آخر.
3. هذا الجهاز غير معد للاستخدام من قبل الأشخاص (بما في ذلك الأطفال) الذين يعانون ضعفاً في القدرات البدنية أو الحسية أو العقلية أو الذين لا يملكون الخبرة والمعرفة، ما لم يتم الإشراف عليهم عن كثب وتوجيههم بشأن استخدام الجهاز من قبل شخص مسؤول عن سلامتهم. يجب الإشراف عن كثب على الأطفال أثناء استخدامهم الجهاز وتوخي الحذر الشديد في حال استخدامه بالقرب منهم.
4. أوقف تشغيل الجهاز، ثم افصله عن مأخذ التيار عند عدم استخدامه، وقبل تجميع الأجزاء أو تفكيكها وقبل تنظيفه. لفصل القابض، أمسك به، واسحبه من مأخذ التيار. تجنب سحبه من سلك الطاقة.
5. تجنب ملامسة الأجزاء المتحركة.
6. لا تشغل أي جهاز يسلك أو قابض تالف أو بعد تعطل الجهاز أو تعرضه للسقوط أو التلف بأي شكل. وأعد الجهاز إلى أقرب مركز خدمات معتمد لفحصه أو تصلحه أو تعديله كهربائياً أو ميكانيكياً.
7. قد يتسبب استخدام الملحقات التي لا توصي KitchenAid بها أو التي لا تتبعها في حدوث حريق، أو صدمة كهربائية، أو إصابة.
8. لا تستخدمه في الأماكن الخارجية.
9. لا تدع السلك يتدلى على حافة الطاولة أو المنضدة.
10. تجنّب وضع اليدين والأواني بالقرب من الشفرات أو الأفراس أثناء معالجة الطعام، وذلك لتقليل خطر تعرّض الأشخاص لإصابة بالغة أو إلحاق الضرر بجهاز تحضير الطعام. يمكن استخدام مكشطة، لكن يجب استخدامها فقط عندما لا يكون جهاز تحضير الطعام قيد التشغيل.
11. إن الشفرات حادة. توخّ الحذر عند استعمالها. يجب توخي الحذر عند التعامل مع شفرات التقطيع الحادة وعند تفريغ الوعاء واثناء التنظيف.

الأجزاء والميزات

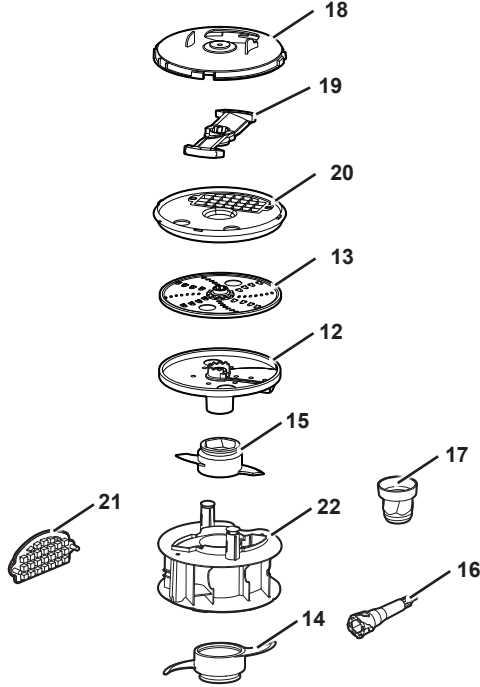

21 أداة تنظيف مجموعة التقطع إلى مكعبات
22 علبة التخزين

18 غطاء مجموعة التقطع إلى مكعبات
19 شفرة التقطع إلى مكعبات
20 قاعدة مجموعة التقطع إلى مكعبات

دليل الأكسسوارات

المضمنة مع الطراز		الأكسسوار
5KFP1318*	5KFP1319*	
•	•	قرص التقطع القابلة للتعديل من الخارج
•	•	علبة التخزين
•	•	الفتحة الواسعة
•	•	أنبوب التغذية 3 في 1
•	•	شفرة متعددة الاستعمالات
•	•	شفرة العجن
•	•	البشر الناعم والمتوسط
	•	غطاء التخزين
	•	مجموعة التقطع إلى مكعبات

الأجزاء والميزات

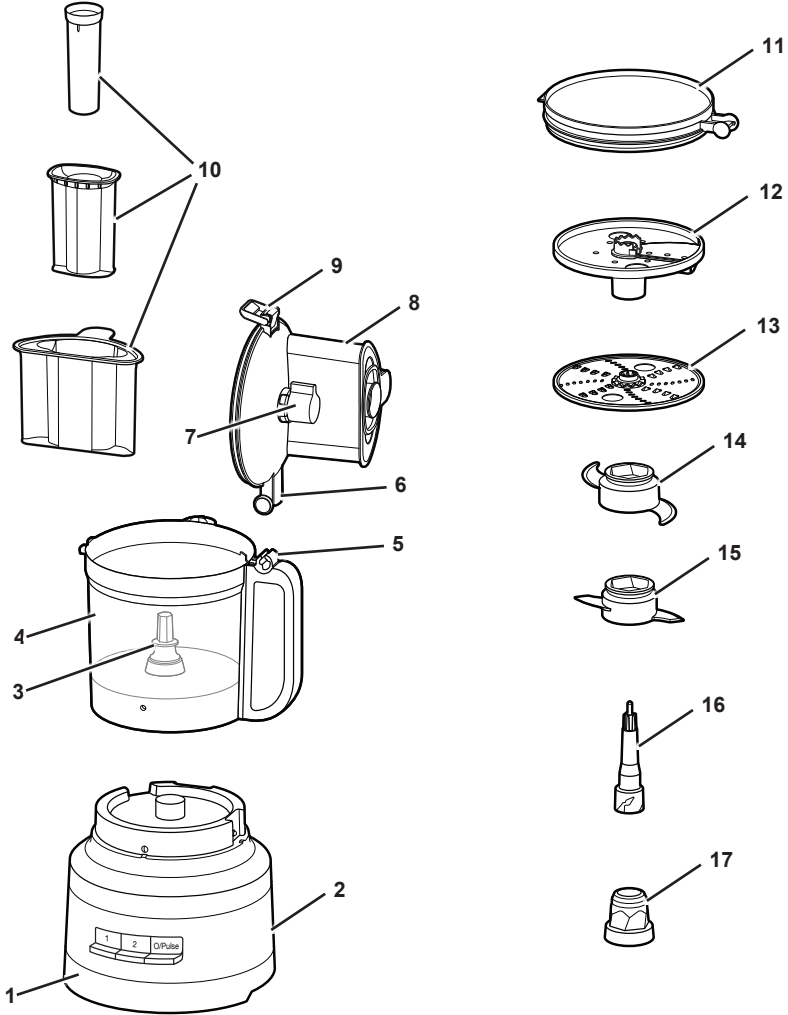

- 10 دافعة الطعام 3 في 1
 11 غطاء البرّاد
 12 قرص التقطيع القابل للتعديل من الخارج
 (شرايح رفيعة وسميكة)
 13 قرص البشر الناعم/المتوسط القابل للعكس
 الشفرة المتعددة الاستعمالات من الفولاذ المقاوم للصدأ
 14 شفرة العجن
 15 محوّل التشغيل (العلوي)
 16 محوّل التشغيل (السفلي)

- 1 القاعدة الثابتة والمتينة
 2 سلك الطاقة ووحدة تخزين السلك
 (غير موضح)
 3 مسمار التشغيل
 4 وعاء سعة 13 كوبًا (3,1 لتر)
 5 مفصلة المقبض
 6 مفصلة الغطاء
 7 مقبض التقطيع
 8 غطاء الوعاء مع أنبوب التغذية 3 في 1
 9 قفل الغطاء

KitchenAid

©2021 All rights reserved.