

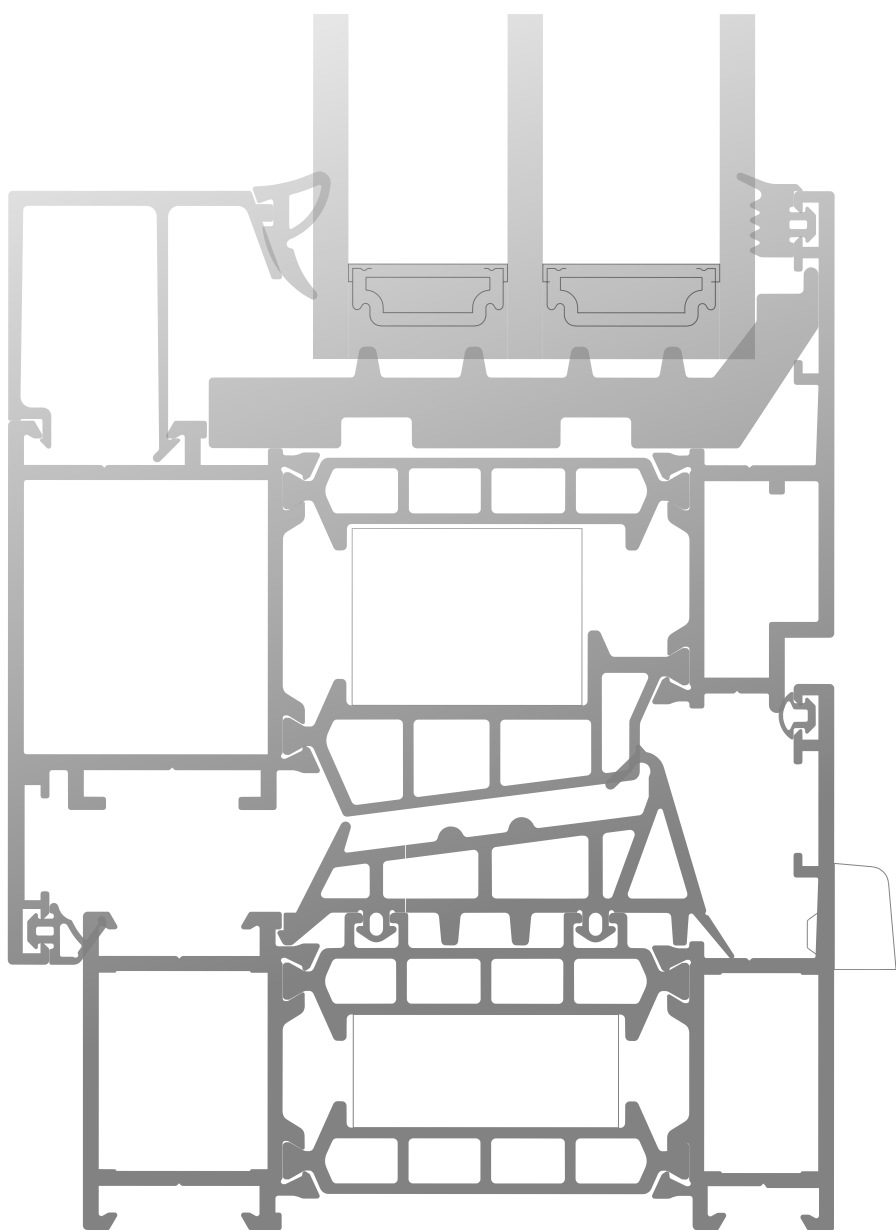

Каталог алюминиевых конструкций и профилей системы СИАЛ СТ85

Окна
Створки
Вентиляционные створки
Балконные двери



2024

СОДЕРЖАНИЕ

КРАТКОЕ ОПИСАНИЕ СИСТЕМЫ.....	5
Информация о свойствах алюминиевых сплавов.....	7
ПРОФИЛИ	9
Таблица применяемости штапиков.....	17
КОМПЛЕКТУЮЩИЕ.....	23
ОКНА, СТВОРКИ, БАЛКОННЫЕ ДВЕРИ.....	29
ВЕНТИЛЯЦИОННЫЕ СТВОРКИ.....	47
ОКНА С ПАРАЛЛЕЛЬНО-СДВИЖНОЙ-ОТКИДНОЙ ФУРНИТУРОЙ	61
ОКНА, ДВЕРИ СО СКЛАДЫВАЮЩИМИСЯ ПОЛОТНАМИ	67
ВИТРАЖ.....	79
МОНТАЖ В ФАСАДНЫЕ СИСТЕМЫ.....	83
УГЛОВЫЕ, ИМПОСТНЫЕ СОЕДИНЕНИЯ.....	89
ФУРНИТУРА ОКОН, ДЕТАЛИРОВКИ.....	99
ВЛАГООТВОД, ГЕРМЕТИЗАЦИЯ.....	133
Схемы установки подкладок.....	138
Сведения о теплотехнических характеристиках системы	140
УЗЛЫ КРЕПЛЕНИЯ, ПРИМЫКАНИЯ.....	141
СЕТКИ ПРОТИВОМОСКИТНЫЕ.....	147
ГЕОМЕТРИЧЕСКИЕ ХАРАКТЕРИСТИКИ.....	149

УВАЖАЕМЫЕ ГОСПОДА!

В любом городе, и в крупнейшем мегаполисе, и в небольшом рабочем поселке нас радует новое, красивое здание. Независимо от масштабов, легкая алюминиевая конструкция и стекло выгодно подчеркивают его современность. Меняется настроение, растет оптимизм и желание созидать, строить новое. Современные технологии строительства дают все больше возможностей для реализации творческих замыслов архитекторов и строителей при возведении зданий и сооружений.

В наших каталогах кратко представлены архитектурные и технические особенности разработанных нами систем, их возможности. В зависимости от основного назначения конструкции можно выбрать систему с наилучшими показателями коэффициентов сопротивления теплопередаче, огнестойкости, с повышенными требованиями по ветровым нагрузкам, с повышенными декоративными требованиями. На системы имеется весь спектр нормативно-технической и разрешительной документации.

Специалисты компании "ЛПЗ "Сегал" готовы работать с Вами в индивидуальном порядке, по индивидуальным проектам, создавать специальные системы.

Наша совместная работа приведет к еще более красивым решениям в облике городов, и подвигнет к новым творческим поискам.

ПРИГЛАШАЕМ К СОТРУДНИЧЕСТВУ!

КРАТКОЕ ОПИСАНИЕ СИСТЕМЫ СИАЛ СТ85

СТ85 - новая "теплая" система СИАЛ, предназначенная для изготовления "теплых" окон, створок, вентиляционных створок, балконных дверей для коммерческого, жилищного и промышленного строительства. В процессе разработки в них максимально учтены современные требования по эстетике, удобству переработки, теплотехнике и экономичности.

Основными особенностями системы являются возможность изготовления конструкций больших размеров, а также высокий показатель коэффициента сопротивления теплопередаче, что дает возможность монтировать систему в регионах с суровыми климатическими условиями.

Среди основных преимуществ можно выделить:

- Экономичные, но не уступающие аналогам уплотнители.
- Возможность обжима угловых соединений на одном типе конструкции без дополнительных перенастроек оборудования.
- Новая конфигурация профилей и закладных значительно увеличивает прочность и технологичность обжима угловых соединений.
- Отсутствие необходимости подрезки и склейки внутреннего уплотнителя створок при прохождении угловых соединений.
- Использование выравнивающих уголков из стеклонаполненного полиамида с отверстиями подачи герметика для надежной герметизации основных L и T - образных соединений.
- Использование алюминиевых уголков вместо стальных в прочих угловых соединениях, позволяет полностью исключить вероятность возникновения электрохимической коррозии от контакта разных металлов.
- Центральный уплотнитель в конструкции имеет рабочую часть из вспененного EPDM, коэффициент сопротивления теплопередаче такого уплотнителя гораздо выше, чем из стандартного EPDM, что обеспечивает лучшую герметичность конструкции, а также отсутствие протечек и продуваний, кроме того обеспечиваются оптимальные усилия прижатия створки к раме, что приводит к комфортной эксплуатации конструкции.
- В полостях между термовставками находятся специальные термоизолирующие наполнители из вспененного материала, исключающие конвекцию, и тем самым повышающие теплотехнические характеристики системы.
- Возможность установки вентиляционной створки (створки проветривания).

Технические особенности

Монтажная ширина основных профилей и оконных створок 85 и 93,5 мм соответственно с термовставками шириной 46 мм обеспечивает выполнение достаточной теплоизоляции примыкания конструкций к проему, а также возможность использования конструкций в регионах с различными климатическими условиями и ветровыми нагрузками.

Заполнение фиксируется в раме или створке при помощи подкладок из полиэтилена и закрепляется штапиками. Для герметизации соединений и заполнений применяются различные уплотнители.

Установка заполнения оконных блоков и балконных дверей производится изнутри помещения.

Угловые соединения могут выполняться как на углообжимной машине, так и с использованием штифтов, которые также используются для крепления импостов. Алюминиевые закладные и уголки, вставляемые в углы рам и створок, обеспечивают необходимую прочность и жесткость конструкции.

Импосты крепятся к стойкам и перекладинам при помощи алюминиевых закладных деталей.

Используемые материалы

Профили из алюминиевого сплава 6063 изготавливаются по ГОСТ 22233. Состояние материала Т6. Химические свойства сплава и механические свойства профилей указаны в прилагаемых таблицах.

Покрывается профиль полиэфирными порошковыми эмалями. Покрытие обладает высокой стойкостью к атмосферным воздействиям и долговечностью. Цвет покрытия - определяется заказчиком по шкале RAL. Толщина покрытия зависит от марки красителя и лежит в диапазоне 60-120 мкм. Окрашенные профили выдерживаются в сушильной камере при температуре 180-200°C в течение 20 минут.

Возможен двухцветный вариант окрашивания профиля (внутри и снаружи помещения профиль может иметь разный цвет).

Термовставки в профилях выполняются из стеклонаполненного полиамида.

В качестве заполнения используются стеклопакеты и любые другие материалы необходимой толщины, теплофизических и санитарно-гигиенических параметров.

Для заполнения светопрозрачной части ограждений применяются двухкамерные стеклопакеты (ГОСТ 24866) с обязательной установкой опорных и фиксирующих подкладок. Соприкосновение стеклопакета с алюминиевыми деталями не допускается. Материал подкладок - полиамид, полиэтилен, ПВХ или полипропилен.

Несветопрозрачное заполнение выполняется из сэндвичпанелей (пенополистирола или пеноплекса, облицованных окрашенным оцинкованным стальным листом).

Для герметизации соединений и светопрозрачных заполнений применяются различные по конфигурации и высоте уплотнители из EPDM, изготовленные по ГОСТ 30778. Уплотнители сохраняют свои свойства в среде воздуха при любых видах атмосферного воздействия в интервале температур от -50° до +80°C.

Рамы крепятся к конструкциям здания монтажными дюбелями при помощи монтажных пластин.

Подробное описание монтажа см. в ТК-55583158-100 "Технологическая карта на устройство конструкций строительных светопрозрачных из алюминиевых профилей систем "СИАЛ" и ИМЭ "Инструкция по монтажу и эксплуатации конструкций строительных из алюминиевых профилей системы "СИАЛ СТ85".

Указанные в каталоге размеры, масса и периметры профилей являются теоретическими и могут изменяться в зависимости от допусков на размеры профилей. Массоинерционные характеристики профилей, необходимые для прочностных расчетов, приведены в данном каталоге.

ООО "ЛПЗ "Сегал" оставляет за собой право вносить изменения и дополнения, связанные с дальнейшим развитием и постоянным повышением технического уровня системы. Все права на настоящую публикацию и материалы данного каталога принадлежат разработчику системы.

Система профилей СИАЛ продолжает совершенствоваться и развиваться.

КИСЕЛЕВ Алексей Леонидович

генеральный конструктор систем СИАЛ

ИНФОРМАЦИЯ О СПЛАВЕ 6063

Химический состав сплава ГОСТ 4784-2019:

Обозначение системы и марки сплава	Массовая доля элементов										
	Кремний	Железо	Медь	Марганец	Магний	Хром	Цинк	Титан	Алюминий	Прочие	
										кажд.	сумма
AlMg0,7Si 6063	0,3-0,6	0,15-0,35	0,10	0,15	0,6-0,9	0,05	0,15	0,10	Остальное	0,05	0,15

Механические свойства профилей по ГОСТ 22233-2018:

Обозначение системы и марки сплава	Значение показателей, не менее					
	Состояние материала	Обозначение состояния материала	Толщина стенки, мм	Временное сопротивление при растяжении δ_0 , МПа	Предел текучести при растяжении, МПа	Относит. удлинение при растяжении, %
AlMg0,7Si 6063	Закаленное и естественно состаренное	T4	Все размеры	130	65	14
	Неполностью закаленное и искусственно состаренное	T5	До 3 включ.	175	130	8
			Св. 3 до 10 включ.	160	110	7
	Закаленное и искусственно состаренное	T6	До 10 включ.	215	170	8
	Закаленное и искусственно состаренное	T64	До 15 включ.	180	120	12
	Закаленное и искусственно состаренное повышенной прочности	T66	До 6 включ.	245	200	8
Св. 6 до 10 включ.			225	180		

ПРОФИЛИ

Стойки, ригели (комбинированные)
с термоизолирующим наполнителем

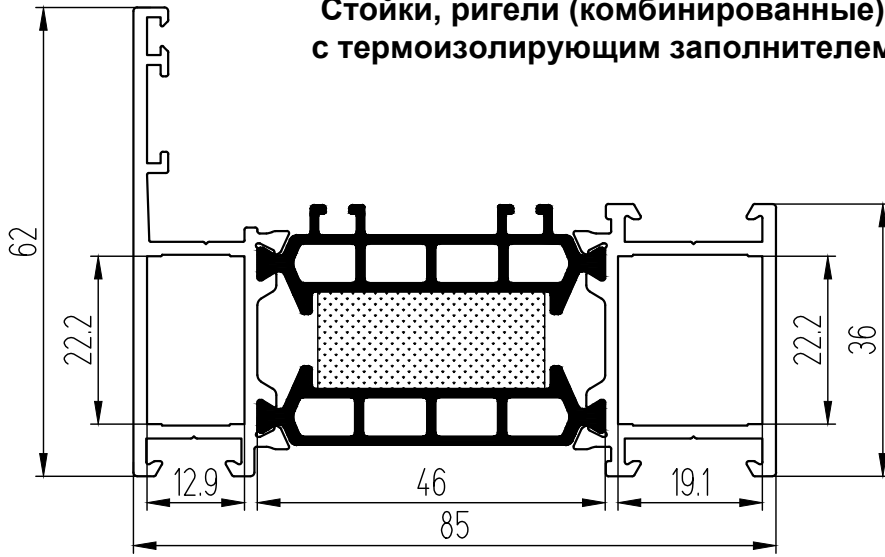
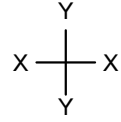

CT8501T
арт. **32850301**
(1,787)
 $J_x - 15,62, J_y - 62,38$
 $W_x - 3,77, W_y - 13,46$

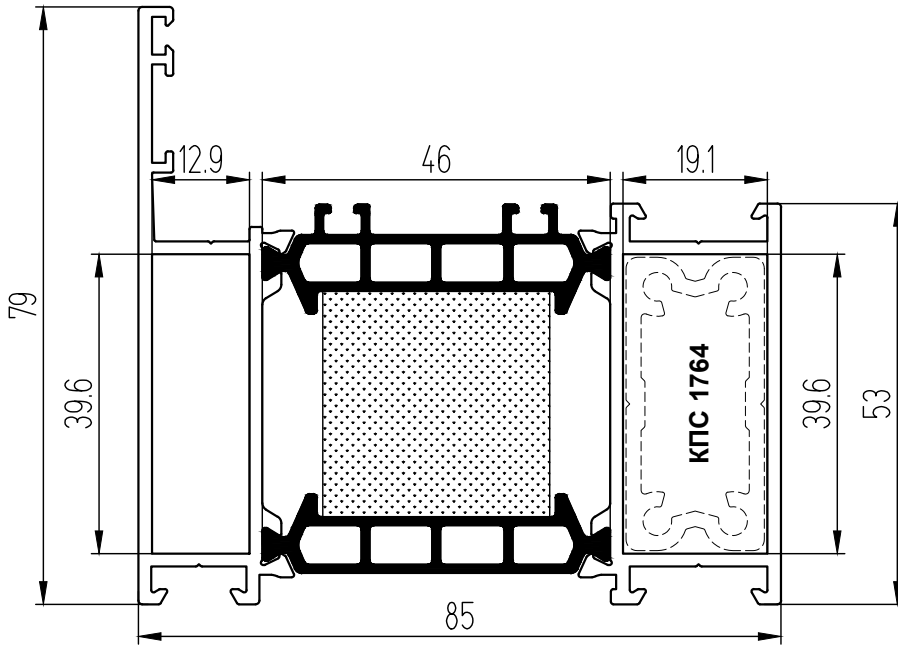

CT8505T
арт. **32850302**
(2,101)
 $J_x - 38,62, J_y - 75,99$
 $W_x - 7,79, W_y - 16,5$

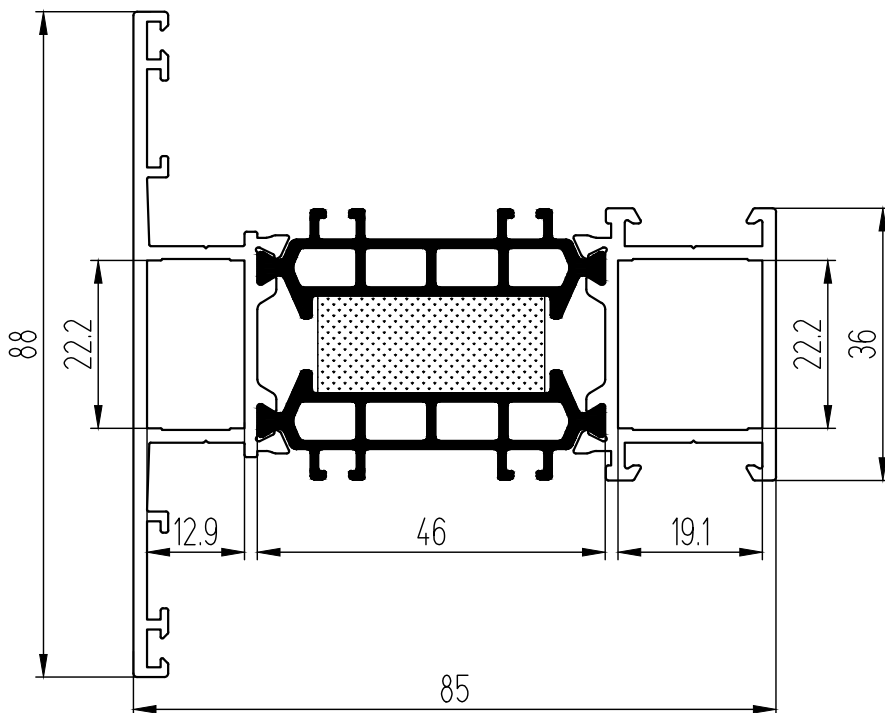

CT8503T
арт. **32850201**
(1,957)
 $J_x - 23,17, J_y - 70,22$
 $W_x - 5,27, W_y - 14,46$

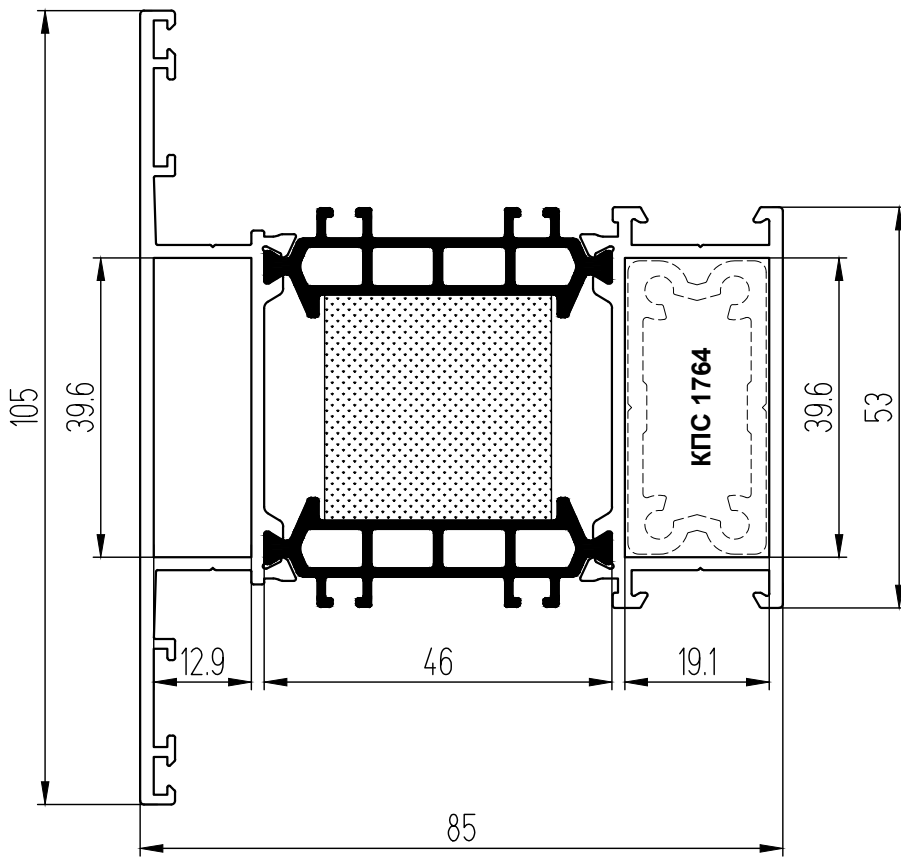

СТ8506Т
 арт. **32850202**
 (2,27)
 $J_x - 50,68, J_y - 84$
 $W_x - 9,65, W_y - 17,48$

**Стойки, ригели с внешним пилоном (комбинированные)
 с термоизолирующим наполнителем**

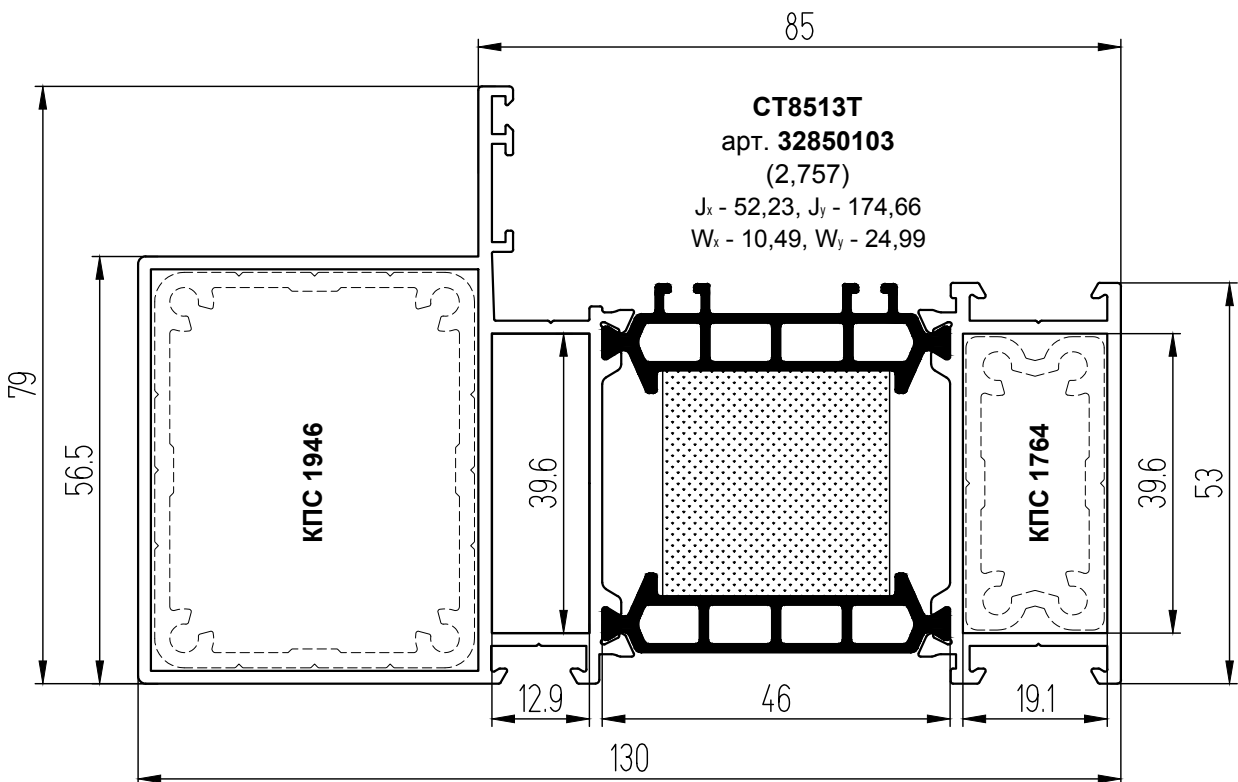

СТ8513Т
 арт. **32850103**
 (2,757)
 $J_x - 52,23, J_y - 174,66$
 $W_x - 10,49, W_y - 24,99$

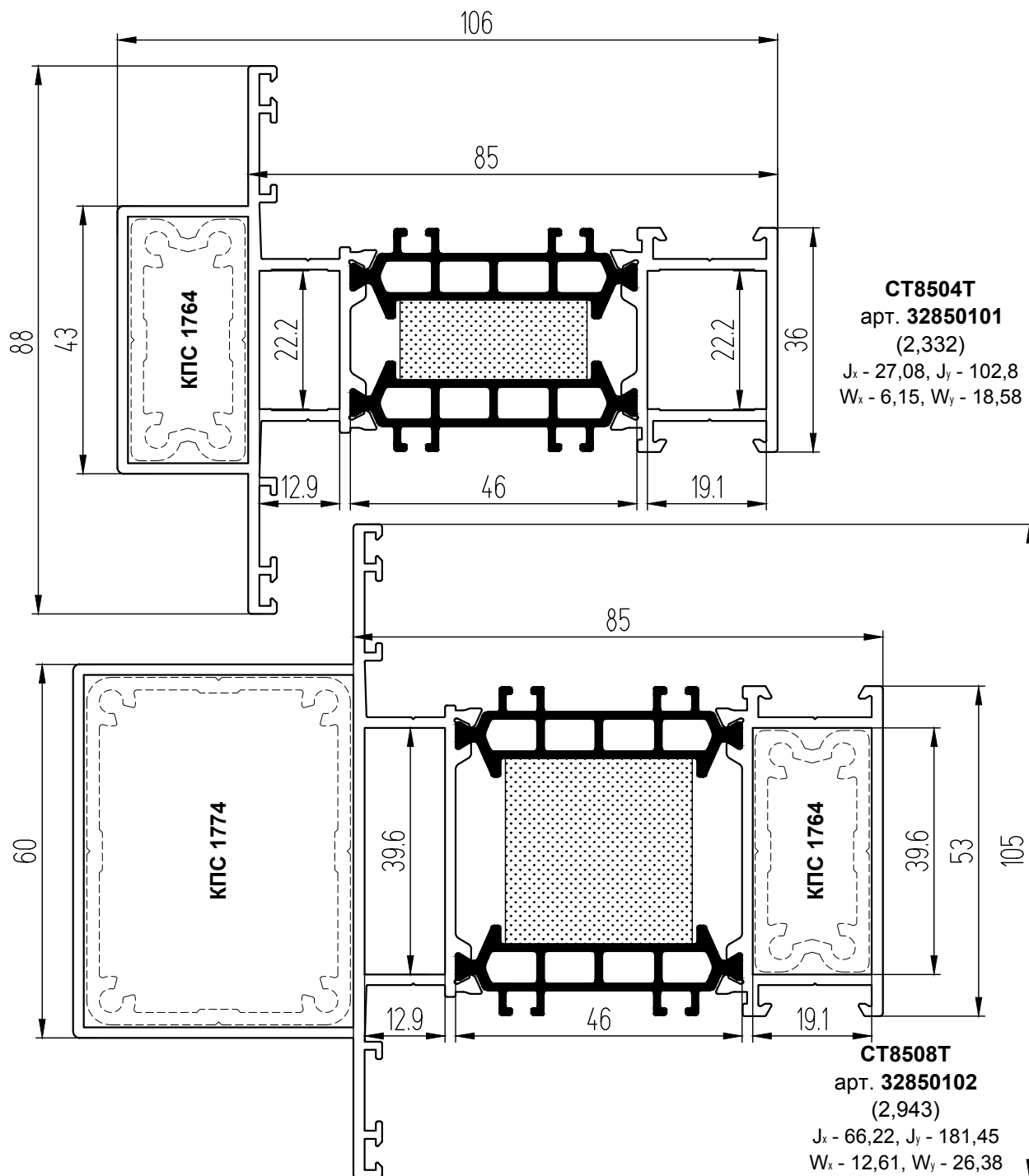

Профили оконных створок (комбинированные)
с термоизолирующим наполнителем

СТ8502Т
арт. **32850401**
(2,092)
J_x - 29,04, J_y - 90,26
W_x - 6,2, W_y - 18,82

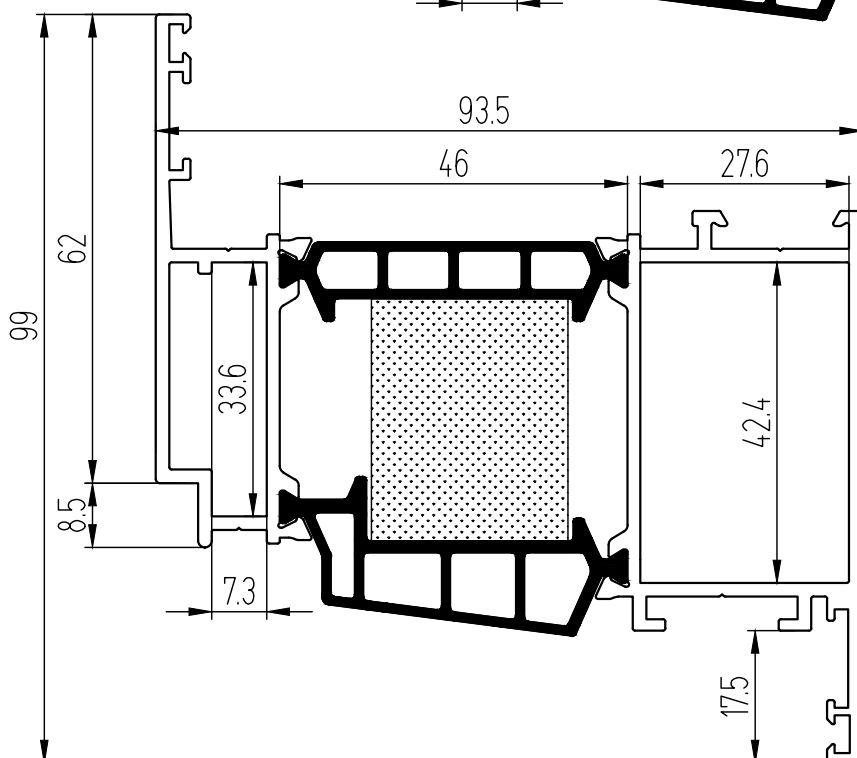
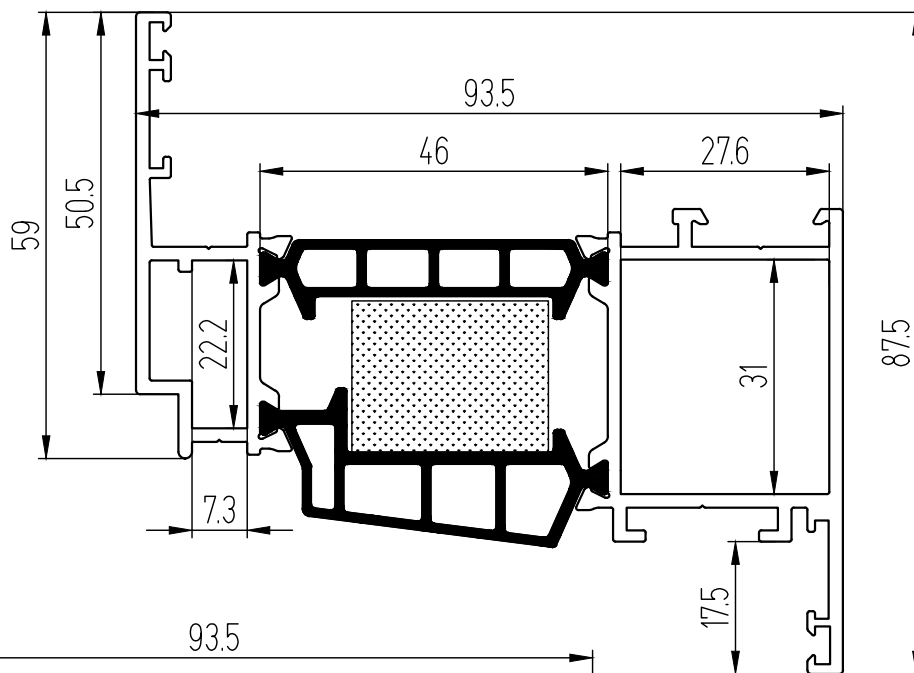

СТ8507Т
арт. **32850402**
(2,317)
J_x - 49,13, J_y - 101,64
W_x - 9,34, W_y - 21,15

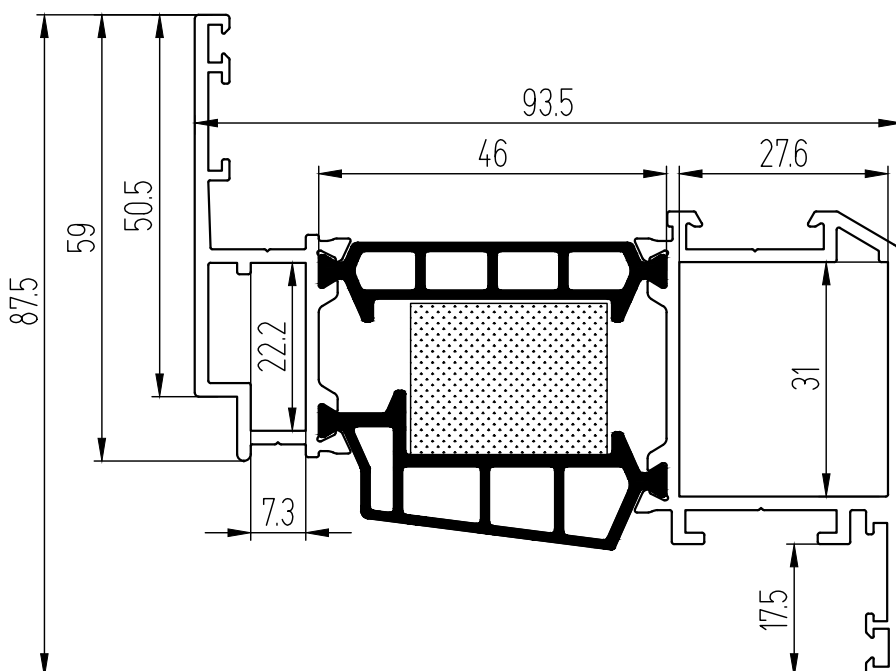

СТ8510Т
арт. **32850403**
(2,095)
J_x - 29,18, J_y - 89,5
W_x - 6,24, W_y - 18,62

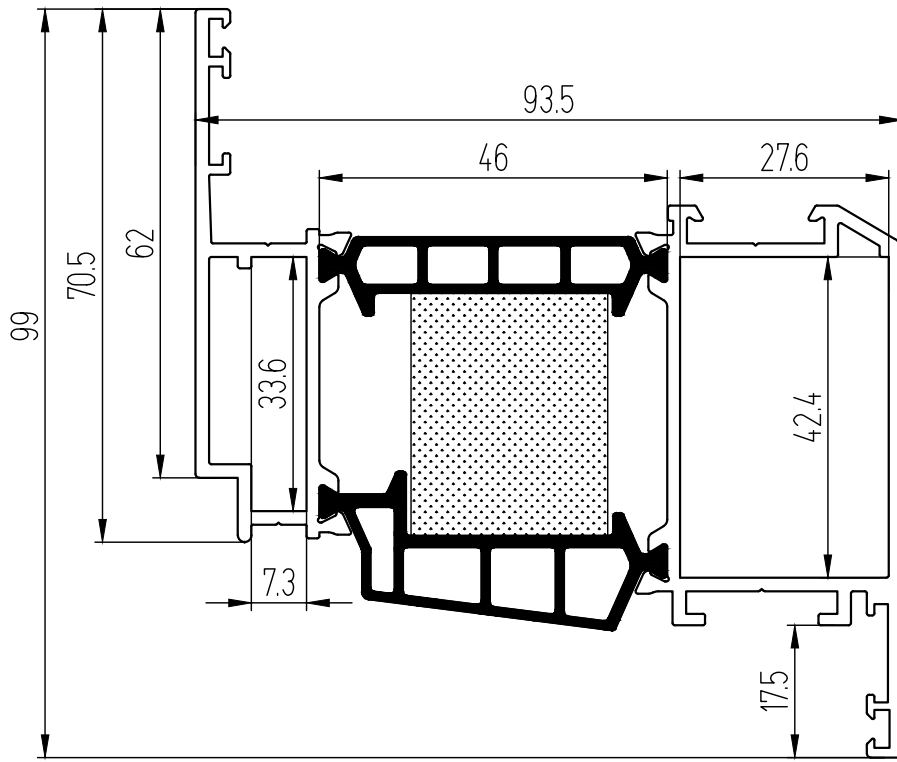

СТ8511Т
 арт. **32850404**
 (2,322)
 $J_x - 49,37, J_y - 100,97$
 $W_x - 9,4, W_y - 20,98$

**Штульп оконный (комбинированный)
 с термоизолирующим наполнителем**

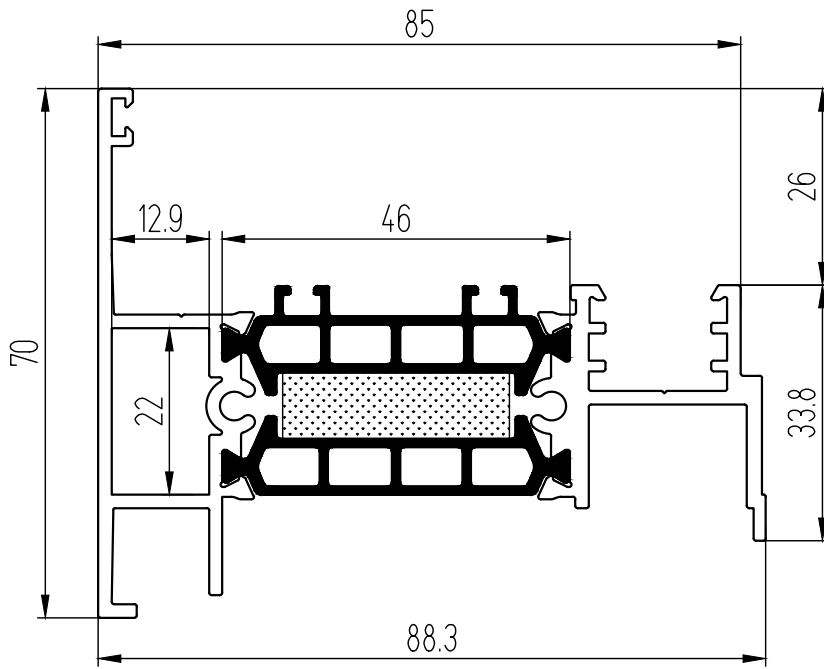

СТ8512Т
 арт. **32852201**
 (1,898)
 $J_x - 13,48, J_y - 66,09$
 $W_x - 3,32, W_y - 13,12$

**Соединитель рам (комбинированный)
 с термоизолирующим наполнителем**

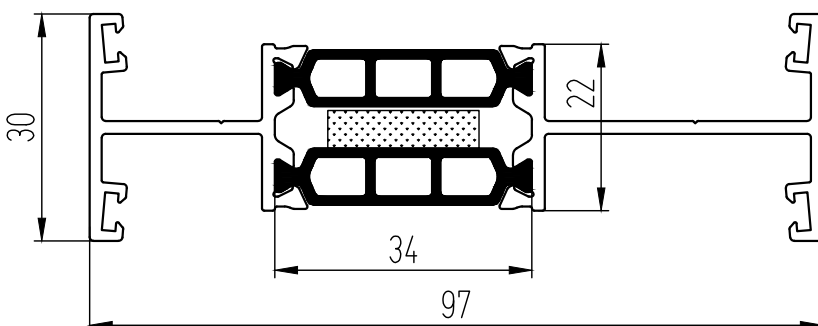

СТ8514Т
 арт. **32852301**
 (1,207)
 $J_x - 2,97, J_y - 48,38$
 $W_x - 1,98, W_y - 9,32$

Профили вентиляционных створок (комбинированные)
с термоизолирующим наполнителем

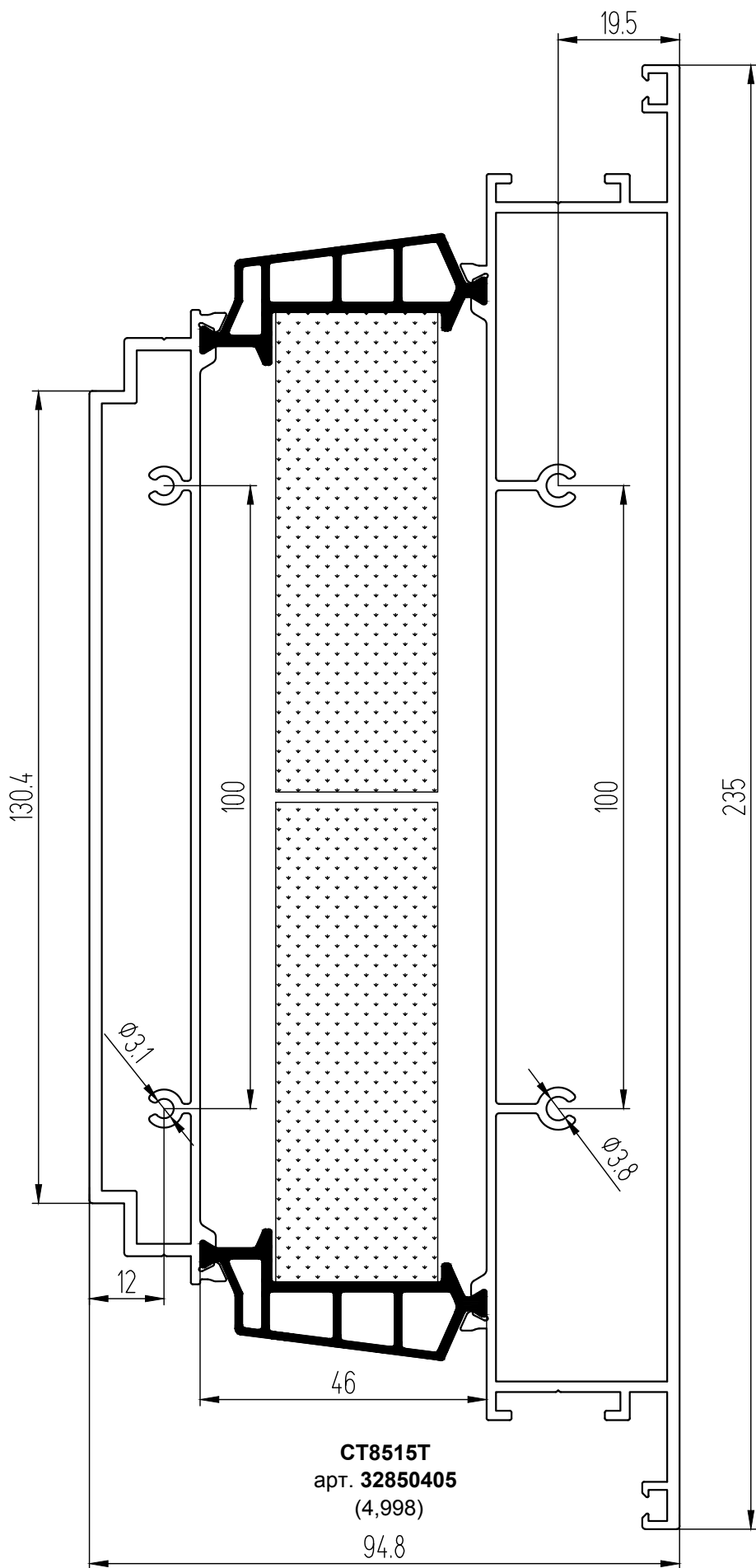

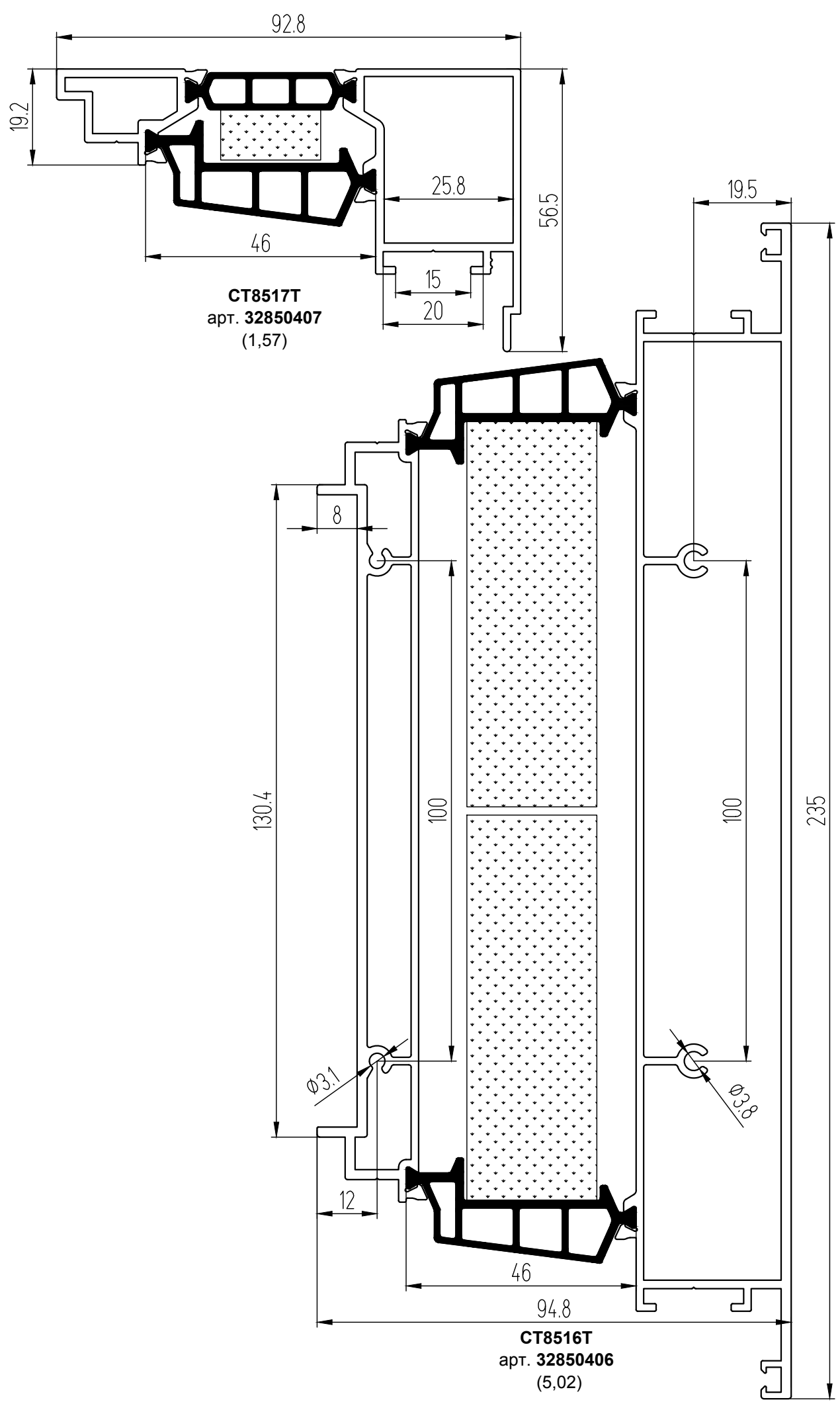

Профили штапиков

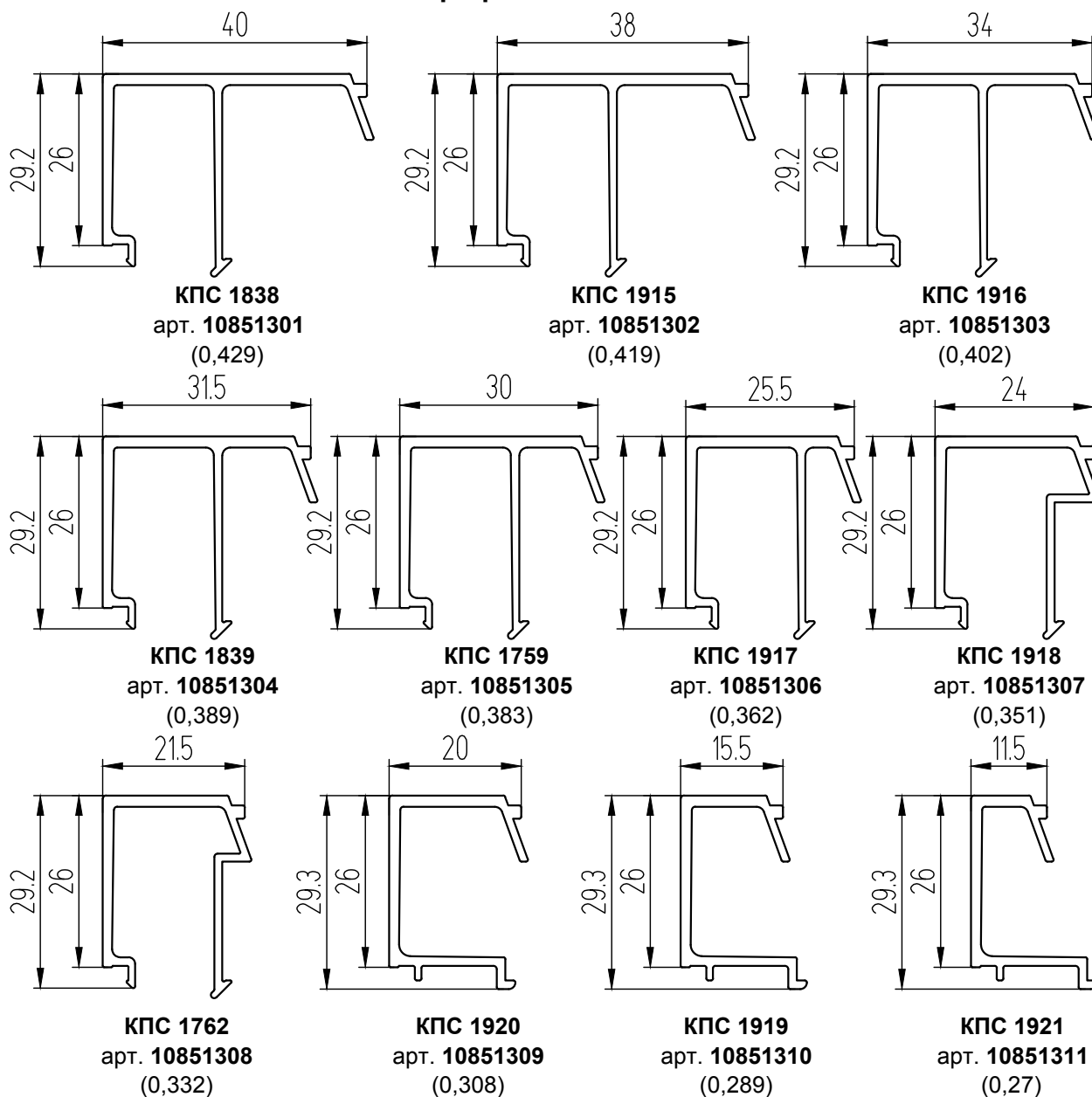

**ТАБЛИЦА ПРИМЕНЯЕМОСТИ ШТАПИКОВ
с уплотнителем КПУ-249Е**

ШИФР	A	Рама, створка - 85 мм		Створка-93,5 мм
		S	S	S
КПС 1838	40	85	85	93.5
КПС 1915	38	85	85	93.5
КПС 1916	34	85	85	93.5
КПС 1839	31,5	85	85	93.5
КПС 1759	30	85	85	93.5
КПС 1917	25,5	85	85	93.5
КПС 1918	24	85	85	93.5
КПС 1762	21,5	85	85	93.5
КПС 1920	20	85	85	93.5
КПС 1919	15,5	85	85	93.5
КПС 1921	11,5	85	85	93.5

Примечание: * Варианты нестандартных толщин заполнений.

Стандартные варианты установки заполнений СТ85 с уплотнителем КПУ-249Е

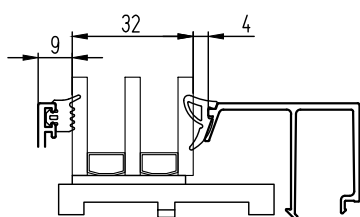

КПС 1838

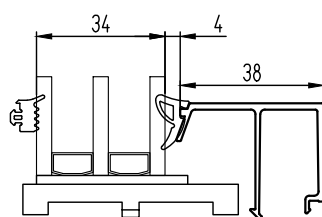

КПС 1915

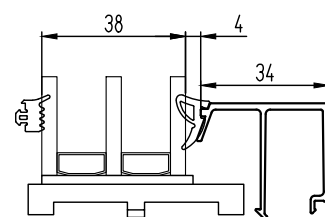

КПС 1916

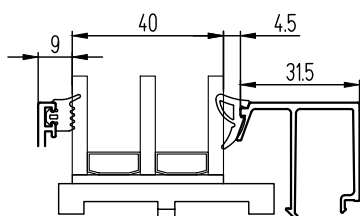

КПС 1839

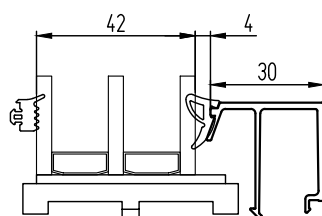

КПС 1759

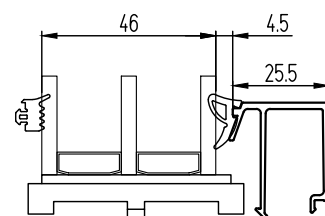

КПС 1917

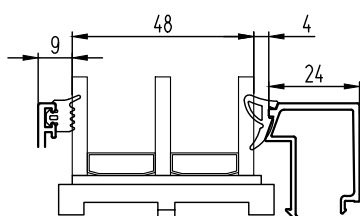

КПС 1918

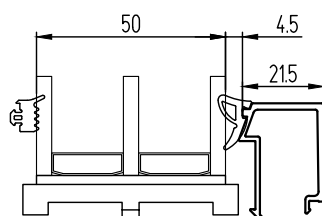

КПС 1762

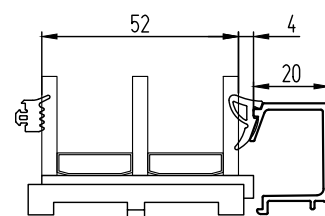

КПС 1920

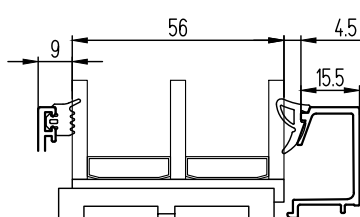

КПС 1919

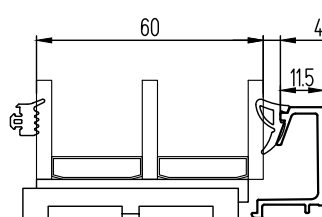

КПС 1921

Профили закладных

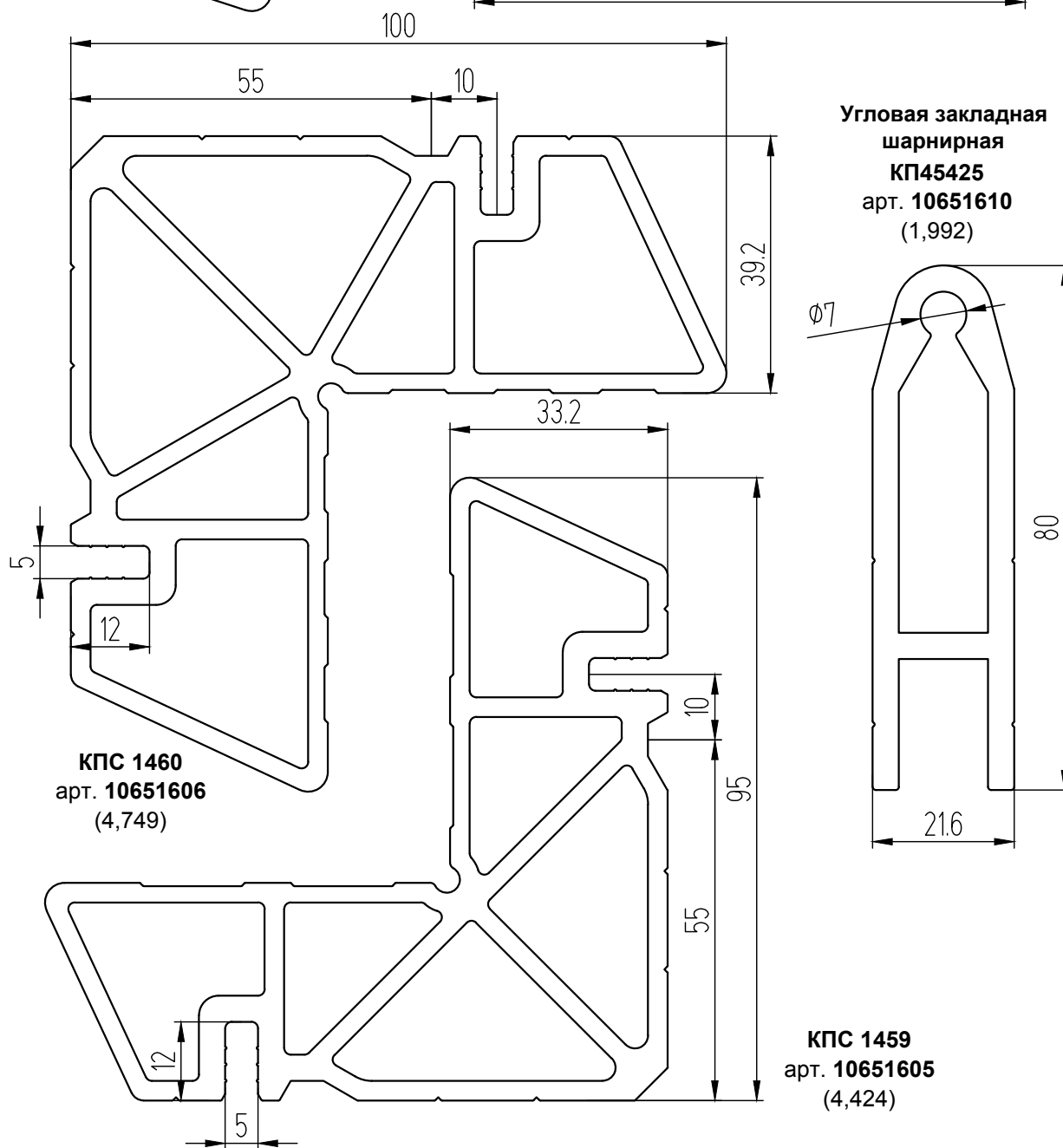
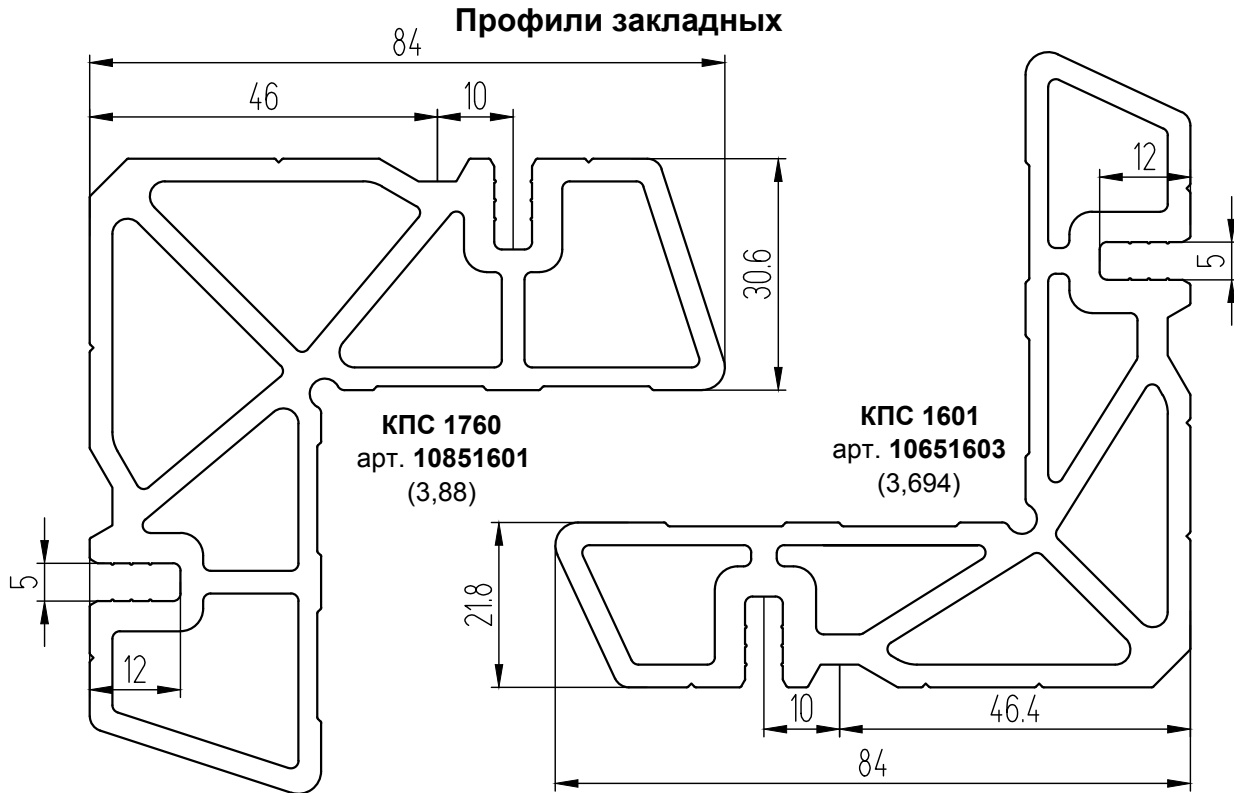

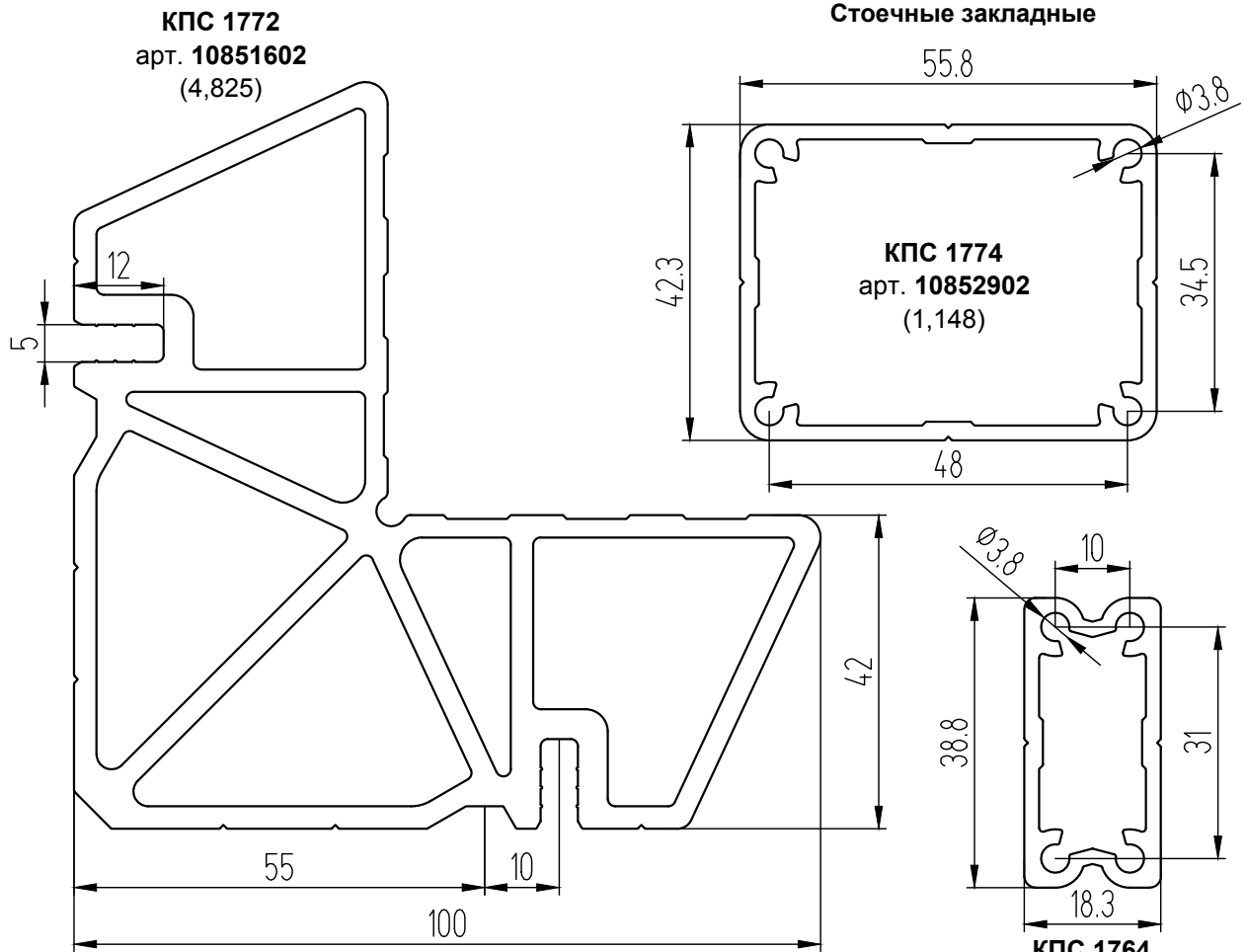

**Закладные
Т-образного соединения**

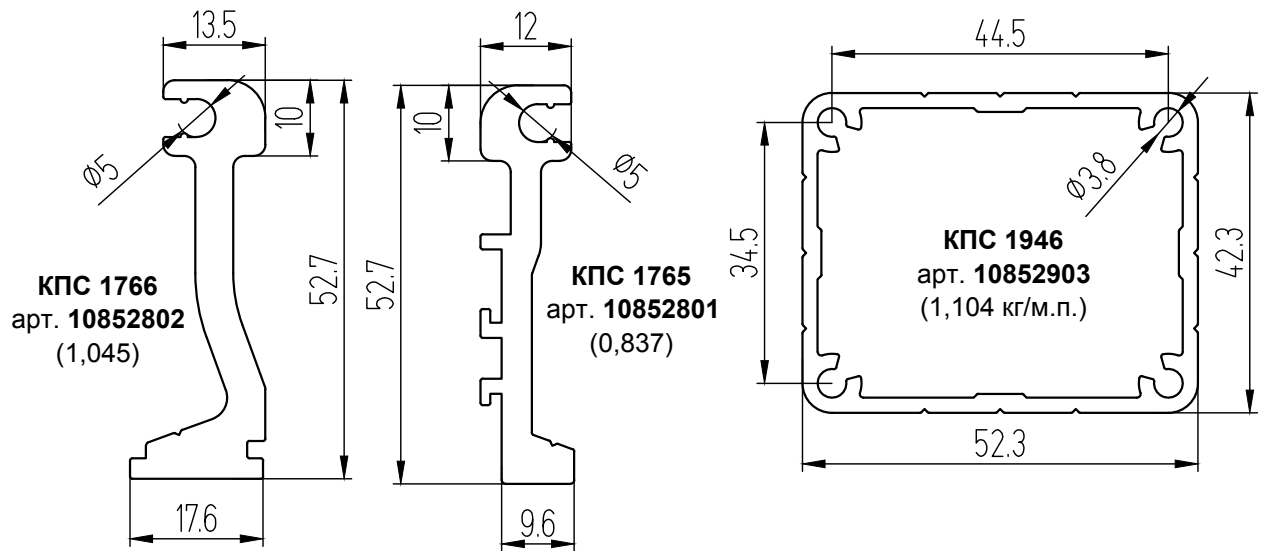

Тяги

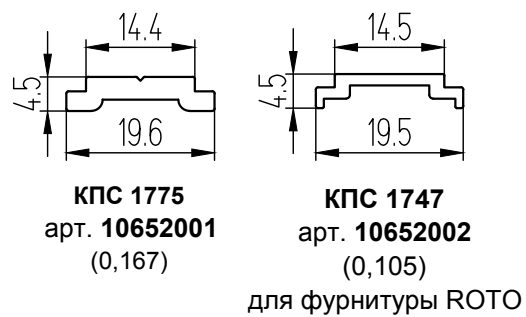

**Держатель
тяжелых
стеклопакетов**

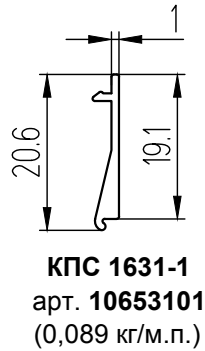

**Притвор рамы
вентиляционной
створки**

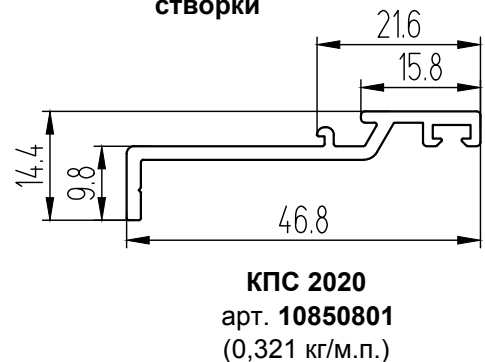

Нащельники

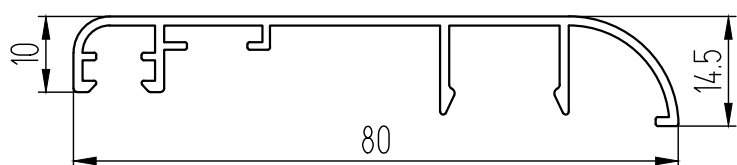

КПС 712
арт. **10651401**
(0,463)

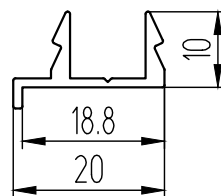

КПС 711
арт. **10651402**
(0,157)

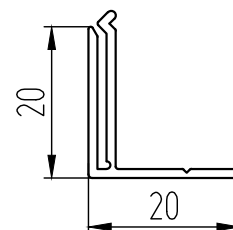

КПС 568
арт. **10020601**
(0,192)

Адаптеры температурного шва

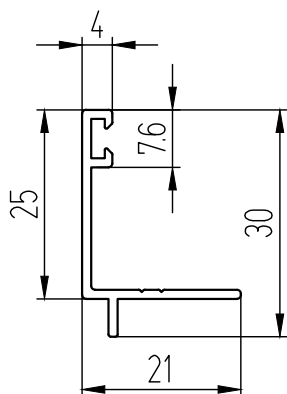

КПС 1868
арт. **10651101**
(0,184)

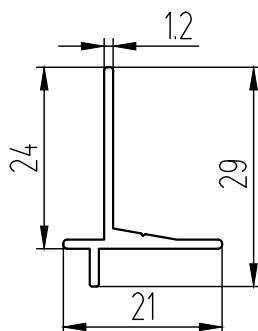

КПС 1869
арт. **10651102**
(0,173)

Соединитель рам

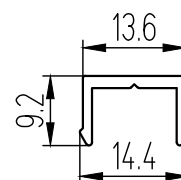

КПС 1521
арт. **10652301**
(0,108)

Слив

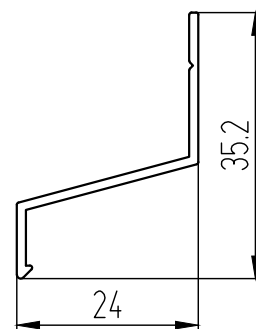

КПС 704
арт. **10020604**
(0,171)

Профили противомоскитных сеток

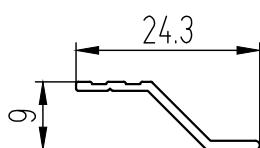

КП45481
арт. **10601802**
(0,085)

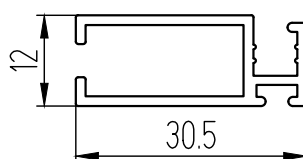

КП45482-1
арт. **10600313**
(0,286)

КОМПЛЕКТУЮЩИЕ

ТАБЛИЦА ПРИМЕНЯЕМОСТИ ЗАКЛАДНЫХ

ШИФР	АРТИКУЛ	НАЗНАЧЕНИЕ	L, мм	МАССА, кг	ВИД
КПС 1601	10651603	Штифт Ø5x14 (КПМ.08.02)		1 п.м 3,694	
КПС 1601-7	28851601	В створку СТ8502Т, СТ8510Т	7	1 шт. 0,026	
КПС 1601-12,4	28651608	В рамы СТ8501Т, СТ8503Т, СТ8509Т	12,4	1 шт. 0,046	
КПС 1601-18,8	28851603	В рамы СТ8501Т, СТ8503Т, СТ8509Т	18,8	1 шт. 0,069	
КПС 1760	10851601	Штифт Ø5x14 (КПМ.08.02)		1 п.м 3,88	
КПС 1760-27,2	28851606	В створки СТ8502Т, СТ8510Т	27,2	1 шт. 0,106	
КПС 1459	10651605	Штифт Ø5x14 (КПМ.08.02)		1 п.м 4,429	
КПС 1459-7	28851604	В створку СТ8507Т, СТ8511Т	7	1 шт. 0,031	
КПС 1460	10651606	Штифт Ø5x14 (КПМ.08.02)		1 п.м 4,749	
КПС 1460-12,4	28651622	В рамы СТ8505Т, СТ8506Т	12,4	1 шт. 0,059	
КПС 1460-18,8		В рамы СТ8505Т, СТ8506Т	18,8	1 шт. 0,089	
КПС 1772	10851602	Штифт Ø5x14 (КПМ.08.02)		1 п.м 4,825	
КПС 1772-27,2	28851607	В створки СТ8507Т, СТ8511Т	27,2	1 шт. 0,131	
КП45425	10651610	Штифт Ø7x30 (КПМ.01.01)		1 п.м 1,992	
КП45425-12,4	29651603	В рамы СТ8501Т, СТ8503Т, СТ8509Т	12,4	1 пара 0,039	
КП45425-18,8		В рамы СТ8501Т, СТ8503Т, СТ8509Т	18,8	1 пара 0,059	
КПС 1764	10852901			1 п.м 0,702	
КПС 1764-100 в низ, верх стоек	28852901	В стойки СТ8504Т, СТ8505Т, СТ8506Т, СТ8508Т	100	1 шт. 0,07	
КПС 1764-300 стык стоек	28852902		300	1 шт. 0,211	
КПС 1774	10852902			1 п.м 1,148	
КПС 1774-100 в низ, верх стоек	28852903	В стойку СТ8508Т	100	1 шт. 0,115	
КПС 1774-300 стык стоек	28852904		300	1 шт. 0,344	
КПС 1946	10852903			1 п.м 1,104	
КПС 1946-100 в низ, верх стоек		В стойку СТ8513Т	100	1 шт. 0,11	
КПС 1946-300 стык стоек			300	1 шт. 0,331	

УГЛОВЫЕ ЗАКЛАДНЫЕ

ШАРНИРНЫЕ ЗАКЛ.

СТОЕЧНЫЕ ЗАКЛАДНЫЕ

ТАБЛИЦА ПРИМЕНЯЕМОСТИ ЗАКЛАДНЫХ

	ШИФР	АРТИКУЛ	НАЗНАЧЕНИЕ	L, мм	МАССА, кг	ВИД
ИМПОСТНЫЕ ЗАКЛ.	КПС 1765	10852801	Штифт Ø5 мм (КПМ.08.01), 2 шт.		1 п.м 0,837	
	КПС 1765-22	29852801	В рамы СТ8501Т, СТ8503Т	22	1 шт. 0,018	
	КПС 1765-39,4	29852802	В рамы СТ8505Т, СТ8506Т	39,4	1 шт. 0,033	
	КПС 1766	10852802	Штифт Ø5 мм (КПМ.08.01), 2 шт.		1 п.м 1,045	
	КПС 1766-22	29852803	В рамы СТ8501Т, СТ8503Т	22	1 шт. 0,023	
	КПС 1766-39,4	29852804	В рамы СТ8505Т, СТ8506Т	39,4	1 шт. 0,041	

УПЛОТНИТЕЛИ EPDM

НАЗНАЧЕНИЕ	ВИД	ШИФР	НАЗНАЧЕНИЕ	ВИД	ШИФР
Наружный уплотнитель заполнения		КПУ-242Е арт. 71650201 (0,0333)	Уплотнитель притвора		КПУ-264Е арт. 71850401 (0,303)
Наружный уплотнитель заполнения		КПУ-249Е арт. 71650202 (0,055)	Уплотнитель притвора вент. створки		КПУ-281Е арт. 71850402 (0,321)
Внутренний уплотнитель заполнения		КПУ-255Е арт. 71650101 (0,0637)	Уголок соединительный для KPU-281Е		КПУ-282 арт. 71850602 (0,05)
Уплотнитель притвора		КПУ-243Е арт. 71650301 (0,0271)	Уголок соединительный для KPU-264Е		КПУ-265 арт. 71850601 (0,054)
Уплотнитель притвора		КПУ-244Е арт. 71650302 (0,011)	Уголок соединительный для KPU-242Е		КПУ-251 арт. 71650602 (0,001)
Уплотнитель притвора вент. створки		КПУ-280Е арт. 71850301 (0,034)	Уголок соединительный для KPU-249Е		КПУ-250 арт. 71650601 (0,002)

Примечание:

Для герметизации соединений и заполнений рекомендуется применять уплотнители из EPDM, сохраняющие свои свойства в среде воздуха при любых видах атмосферного воздействия в интервале температур от -50°С до +80°С. При применении уплотнителей из ТПЕ герметизация соединений и заполнений не гарантируется.

ЗАГЛУШКИ

ШИФР	НАЗНАЧЕНИЕ	МАТЕРИАЛ	МАССА, кг/шт.	ВИД
КПП-110 КПП-110-01 арт. 49850201	Заглушки штапеля окна	Полиамид	0,018	
КПП-116 арт. 49850202	Заглушка вент. створки	Полиамид	0,022	

ПОДКЛАДКИ

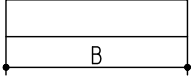
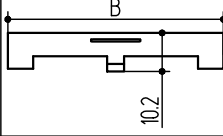
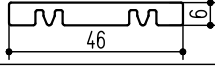
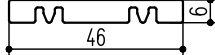
ШИФР	АРТИКУЛ	НАЗНАЧЕНИЕ	МАТЕРИАЛ	МАССА, кг/шт.	В, мм	ВИД
КПП-10-02 КПП-10-03 КПП-10-04 КПП-10-05 КПП-10-06 КПП-10-07	49651701 49651702 49651703 49651704 49651705 49851701	Подкладка фиксирующая и опорная под стеклопакет	Полиамид	0,011	30	
0,014	40					
0,018	50					
0,02	56					
0,021	60					
0,023	65					
КПП-78	49851702	Подкладка фиксирующая и опорная под стеклопакет	Полиамид	0,021	57	
ТП-13	80851701	Подкладка под импост СТ8503Т	Вспененный полиэтилен	0,002	26	
ТП-14	80851702	Подкладка под импост СТ8506Т	Вспененный полиэтилен	0,0034	43	

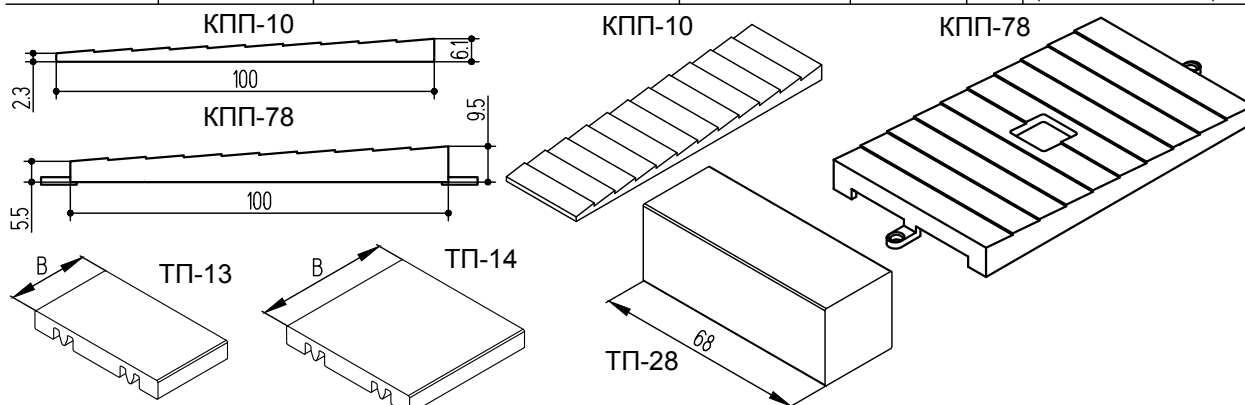

ТЕРМОПОДКЛАДКА И ВСТАВКА ИЗ ВСПЕНЕННОГО ПОЛИЭТИЛЕНА

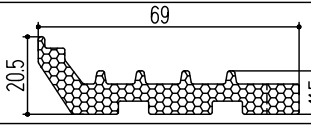
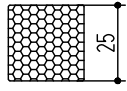
ШИФР	АРТИКУЛ	НАЗНАЧЕНИЕ	МАССА, кг/м	ВИД
Adifoam 531.204 Iz или ТП-12	80850301	Термоподкладка	0,019	
ТП-28	80220106	Вставка в заглушку вент. створки	0,02	

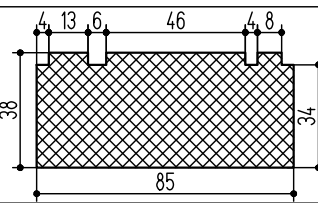
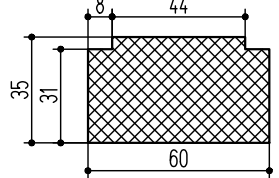

ПОДСТАВОЧНЫЕ ПРОФИЛИ

ШИФР	НАЗНАЧЕНИЕ	МАТЕРИАЛ	ВИД
CF150-СТ85-1075x85x38 (ООО "СДМ-Химия")	Подставочный профиль подоконный для монтажа окна СТ85	COMRACFOAM	
BLAUGELB 32/35x60x1200мм (Meesenburg)	Подставочный профиль подоконный для монтажа окна СТ85	Пенополистирол	

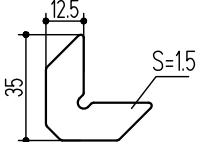
АЛЮМИНИЕВЫЕ ДЕТАЛИ

ШИФР	АРТИКУЛ	НАЗНАЧЕНИЕ	МАТЕРИАЛ	МАССА, кг/шт.	ВИД
КПА.01.01	10652007	Уголок выравнивающий	Алюминий	0,002	

СТАЛЬНЫЕ ШТИФТЫ

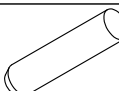
ШИФР	АРТИКУЛ	НАЗНАЧЕНИЕ	МАССА, кг/шт.	Длина, мм	ВИД
КПМ.07.01 КПМ.07.02	90890101 90890102	Штифт Ø5 мм в закладные углового и Т-образного соединения	0,0015 0,0022	9,5 14	
КПМ.08.01* КПМ.08.02*	90890103 90890104	Штифт Ø5 мм в закладные углового и Т-образного соединения (под пневматический пистолет)	0,0012 0,00185	9,5 14	
КПМ.01.01	90890201	Штифт Ø7 мм в шарнирные закладные	0,01	30	

* Рекомендуемые штифты

ПРОЧИЕ КОМПЛЕКТУЮЩИЕ

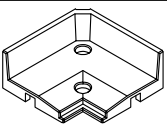
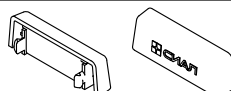
ШИФР	АРТИКУЛ	НАЗНАЧЕНИЕ	МАТЕРИАЛ	МАССА, кг/шт.	ВИД
КПП-77	49850501	Выравниватель углового соединения	Полиамид	0,007	
КПП-76	49850502	Выравниватель Т-образного соединения	Полиамид	0,009	
КПП-50	49650401	Крышка дренажного отверстия с клапаном	Полиамид	0,002	

КОМПЛЕКТЫ ФУРНИТУРЫ ОКОН СО СКРЫТЫМИ ПЕТЛЯМИ

1. FAPIM:

- комплект фурнитуры для поворотно-откидной створки со скрытыми петлями GALI CUBE, европаз 15/20;
- комплект фурнитуры для поворотной створки со скрытыми петлями, европаз 15/20;
- комплект фурнитуры для тяжелой откидной створки со скрытыми петлями, европаз 15/20;
- комплект фурнитуры для откидной створки со скрытыми петлями, европаз 15/20;
- комплект фурнитуры с угловыми переключателями для откид. створки со скрытыми петлями, евро 15/20.

2. ROTO:

- комплект фурнитуры для поворотно-откидной створки со скрытыми петлями, европаз 15/20;
- комплект фурнитуры для поворотной створки со скрытыми петлями, европаз 15/20.

3. SAVIO:

- комплект фурнитуры для поворотно-откидной створки со скрытыми петлями RIABANTA INCANTO, европаз 15/20;
- комплект фурнитуры для поворотной створки ANTA 5 со скрытыми петлями VOLVO, европаз 15/20.

4. STUBLINA:

- комплект фурнитуры для поворотно-откидной створки со скрытыми петлями, европаз 15/20;
- комплект фурнитуры для поворотной створки со скрытыми петлями, европаз 15/20;

5. SIEGENIA:

- комплект фурнитуры для поворотно-откидной створки FBS-EUL со скрытыми петлями ALU axxent PLUS, европаз 15/20.

6. G-U:

- комплект фурнитуры для поворотно-откидной створки с ручкой-передаточной ALU-JET 606, со скрытыми петлями ALU-JET CC606, европаз 15/20;
- комплект фурнитуры для поворотной створки со стандартной обвязкой и ручкой-передаточной ALU-JET 606, со скрытыми петлями ALU-JET CC606, европаз 15/20;
- комплект фурнитуры для откидной створки с ручкой-передаточной ALU-JET 606, со скрытыми петлями ALU-JET CC606, европаз 15/20.

Примечание:

1. Рекомендуемой фурнитурой являются ROTO, GU, FAPIM на скрытых петлях.

ФУРНИТУРА, НЕ ВОШЕДШАЯ В КОМПЛЕКТЫ

			
FAPIM , защелка створки, арт. 3217	BESTWIND , уголок противомоскитной сетки, арт. 9ES/70	BESTWIND , ролик противомоскитной сетки, арт. 8RU/104	СТН , ручка противомоскитной сетки, арт. СТН-0539.08

ОКНА, СТВОРКИ, БАЛКОННЫЕ ДВЕРИ

Состав окна с распашной створкой и глухой частью

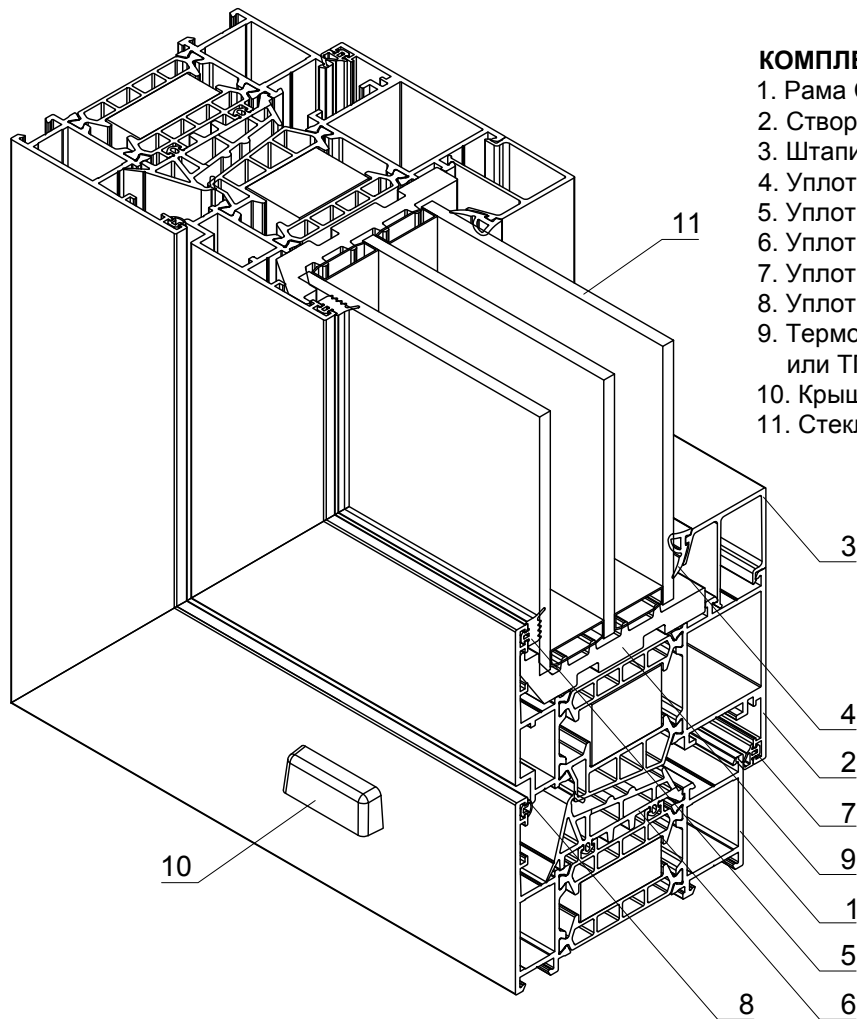

КОМПЛЕКТАЦИЯ ПО СТВОРКЕ:

1. Рама СТ8501Т
2. Створка СТ8502Т
3. Штапик КПС 1759
4. Уплотнитель заполнения КПУ-255Е
5. Уплотнитель заполнения КПУ-249Е
6. Уплотнитель притвора КПУ-264Е
7. Уплотнитель притвора КПУ-243Е
8. Уплотнитель притвора КПУ-244Е
9. Термоподкладка Adifoam 531.204 Iz или ТП-12
10. Крышка дренажного отверстия КПП-50
11. Стеклопакет 50 мм

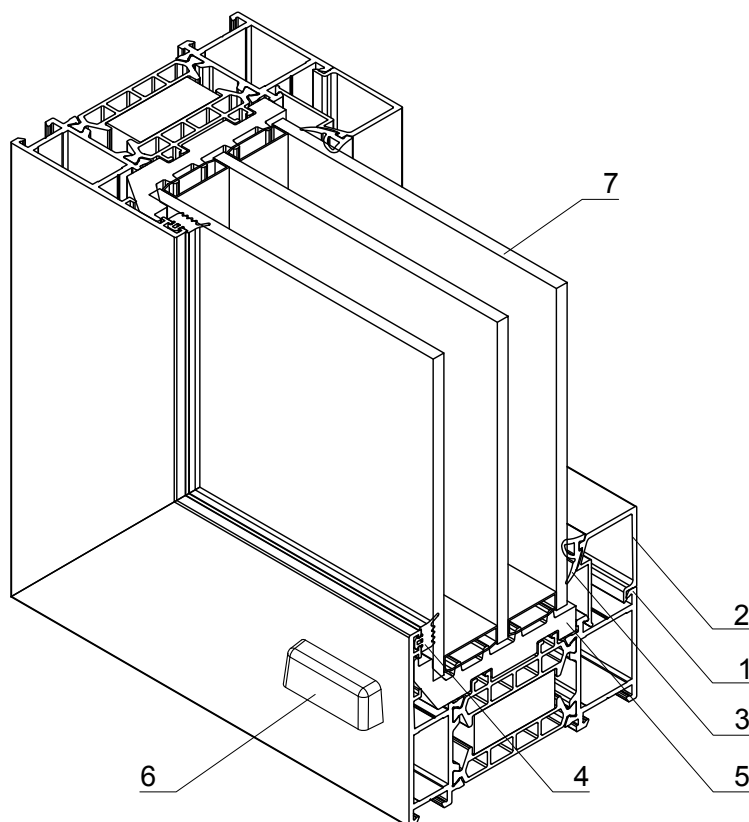

КОМПЛЕКТАЦИЯ ПО ГЛУХОЙ ЧАСТИ:

1. Рама СТ8501Т
2. Штапик КПС 1762
3. Уплотнитель заполнения КПУ-255Е
4. Уплотнитель заполнения КПУ-249Е
5. Термоподкладка Adifoam 531.204 Iz или ТП-12
6. Крышка дренажного отверстия КПП-50
7. Стеклопакет 50 мм

Глухое окно (вид из помещения)

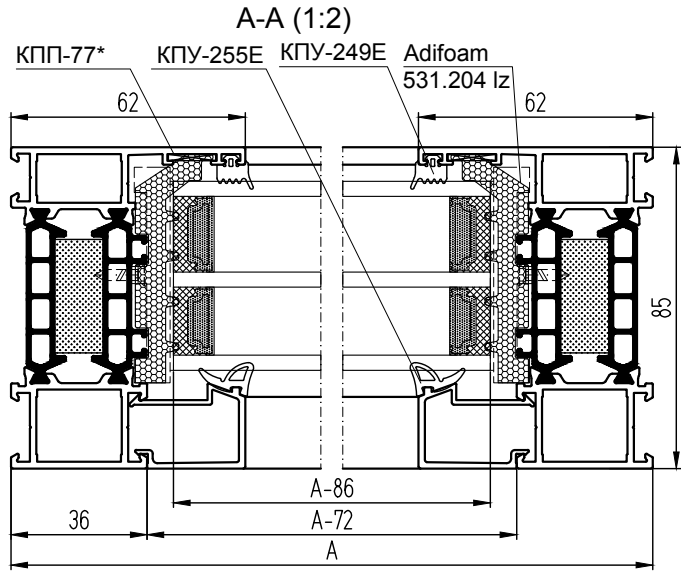
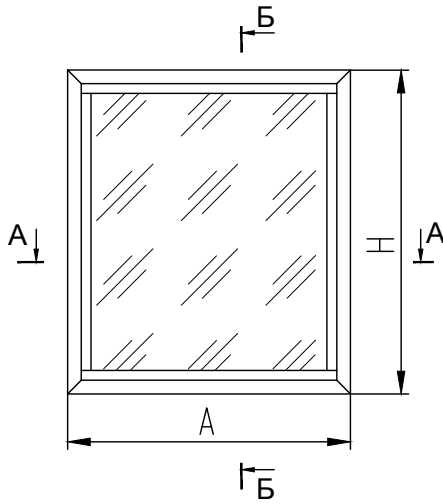

КОМПЛЕКТУЮЩИЕ ИЗДЕЛИЯ

КПС 1601-12,4	Закладная рамы угловая L = 12,4 мм	4
КПС 1601-18,8	Закладная рамы угловая L = 18,8 мм	4
КПМ.08.02	Штифт Ø5x14	16
КПП-77*	Выравниватель угл. соединения	4
КПП-10-04	Подкладка под стеклопакет	4
КПП-78	Подкладка под стеклопакет	4
КПП-50	Крышка дренажного отверстия	3
КПУ-250	Уголок соединительный для КПУ-249Е	4

АЛЮМИНИЕВЫЕ ПРОФИЛИ

ШИФР	НАЗНАЧЕНИЕ	РАЗМЕР	ВИД	КОЛ-ВО
СТ8501Т	Стойка рамы	H		2
СТ8501Т	Перекладка рамы верхняя	A		1
СТ8501Т	Перекладка рамы нижняя	A		1
КПС 1762	H - 124		2	
КПС 1762	Штапик горизонтальный	A - 72		2

УПЛОТНИТЕЛИ

КПУ-249Е	Уплотнитель стекла	$L = 2H + 2A - 0,4, \text{ м}$
КПУ-255Е	Уплотнитель стекла	$L = 2H + 2A - 0,4, \text{ м}$
Adifoam 531.204 Iz или ТП-12	Термоподкладка	$L = 2H + 2A - 0,26, \text{ м}$

Примечание:

1. *Вместо КПП-77 можно использовать выравнивающий уголок КПА.01.01.

2. За подбор заполнения, за его характеристики отвечают производители стекол.

РАЗМЕРЫ ЗАПОЛНЕНИЯ

Стеклопакет S = 50 мм ГОСТ 24866	H - 86	A - 86
----------------------------------	--------	--------

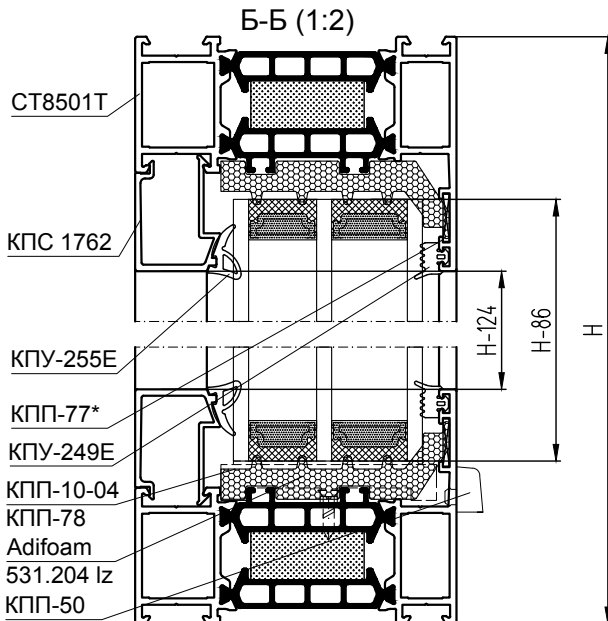

Окно с распашной створкой с открыванием внутрь
(европаз 15/20, вид из помещения)

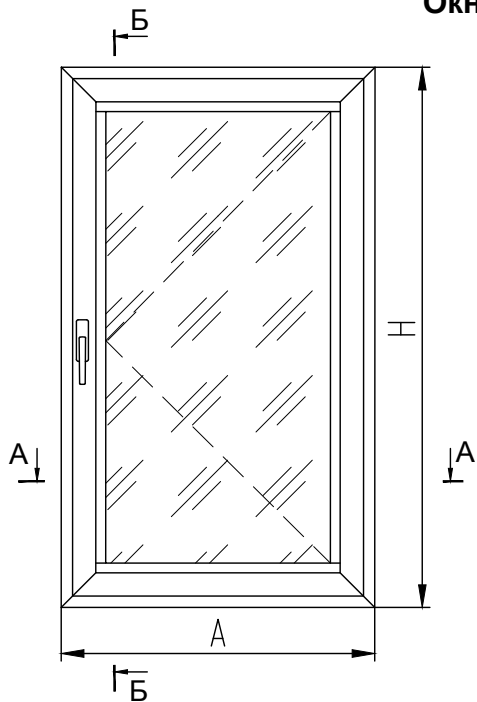

Установка тяжелого стеклопакета при помощи держателя КПС 1631-1 и двухстороннего скотча

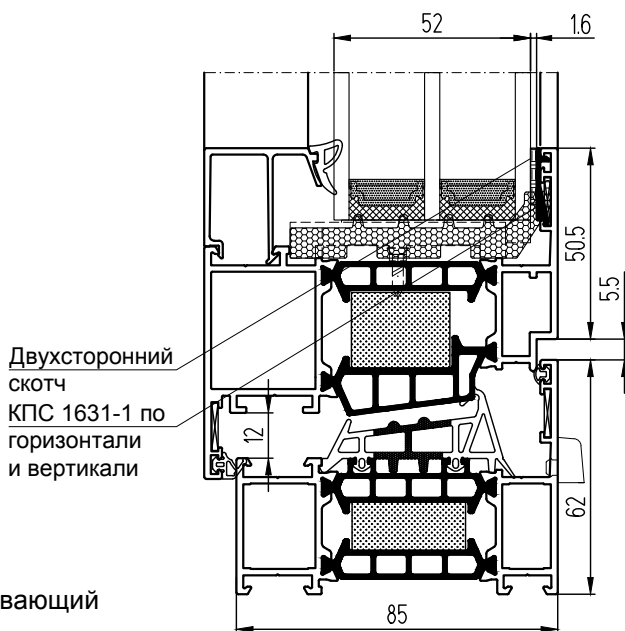

Примечание:

1. *Вместо КПП-77 можно использовать выравнивающий уголок КПА.01.01.
2. Расчет тяг КПС 1775 приведен в разделе Фурнитура окон, детализовки.
3. За подбор заполнения, за его характеристики отвечают производители стекол.

КОМПЛЕКТУЮЩИЕ ИЗДЕЛИЯ

КПС 1601-12,4	Закладная рамы угловая L = 12,4 мм	4
КПС 1601-18,8	Закладная рамы угловая L = 18,8 мм	4
КПС 1601-7	Закладная створки угловая L = 7 мм	4
КПС 1760-27,2	Закладная створки угловая L = 27,2 мм	4
КПМ.08.02	Штифт Ø5x14	32
КПП-77*	Выравниватель углового соединения	8
КПА.01.01	Уголок выравнивающий	4
	Комплект фурнитуры (см. каталог)	1
КПП-78	Подкладка под стеклопакет (+1 шт. для поворотно-откидного окна)	5
КПП-10-04	Подкладка под стеклопакет (+1 шт. для поворотно-откидного окна)	5
КПП-50	Крышка дренажного отверстия	3
КПУ-265	Уголок соединительный для КПУ-264Е	4
КПУ-250	Уголок соединительный для КПУ-249Е	4

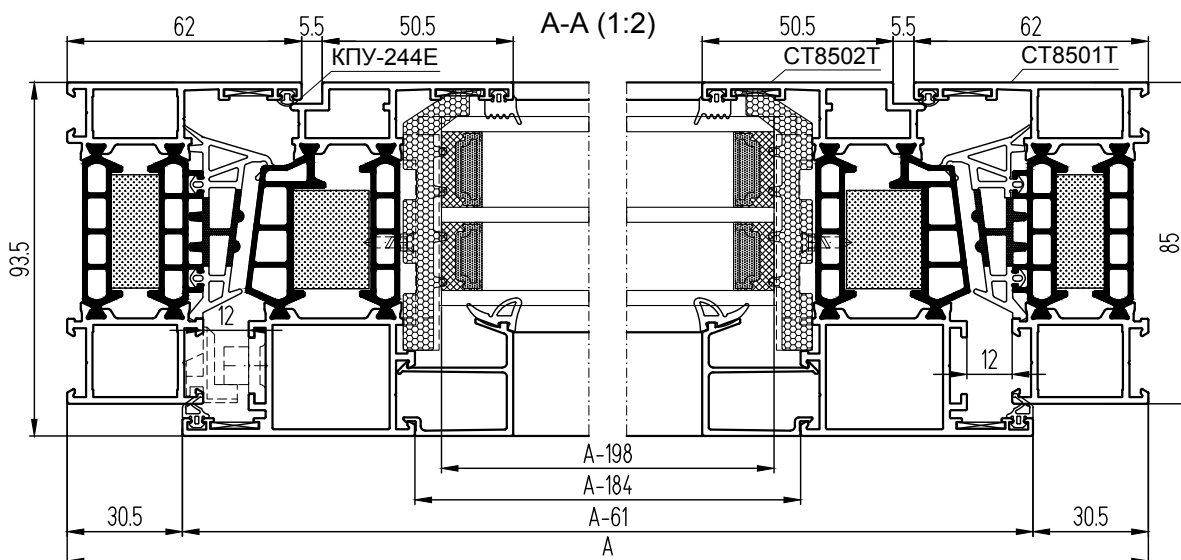

АЛЮМИНИЕВЫЕ ПРОФИЛИ

ШИФР	НАЗНАЧЕНИЕ	РАЗМЕР	ВИД	КОЛ-ВО
СТ8501Т	Стойка рамы	Н		1 + 1
СТ8501Т	Перекладина рамы	А		1 + 1
СТ8502Т	Стойка створки фурнитурная	Н - 61		1
СТ8502Т	Стойка створки	Н - 61		1
СТ8502Т	Перекладина створки верхняя	А - 61		1
СТ8502Т	Перекладина створки нижняя	А - 61		1
КПС 1759	Штапик створки вертикальный	Н - 236		2
КПС 1759	Штапик створки горизонтальный	А - 184		2

РАЗМЕРЫ ЗАПОЛНЕНИЯ

Стеклопакет створки S = 50 мм ГОСТ 24866	Н - 198	А - 198
--	---------	---------

УПЛОТНИТЕЛИ

КПУ-255Е	Уплотнитель стекла	$L = 2H + 2A - 0,84, \text{ м}$
КПУ-249Е	Уплотнитель стекла	$L = 2H + 2A - 0,84, \text{ м}$
КПУ-243Е	Уплотнитель притвора	$L = 2H + 2A - 0,24, \text{ м}$
КПУ-264Е	Уплотнитель притвора	$L = 2H + 2A - 0,24, \text{ м}$
КПУ-244Е	Уплотнитель притвора	$L = 2H + 2A - 0,44, \text{ м}$
Adifoam 531.204 Iz или ТП-12	Термоподкладка	$L = 2H + 2A - 0,7, \text{ м}$

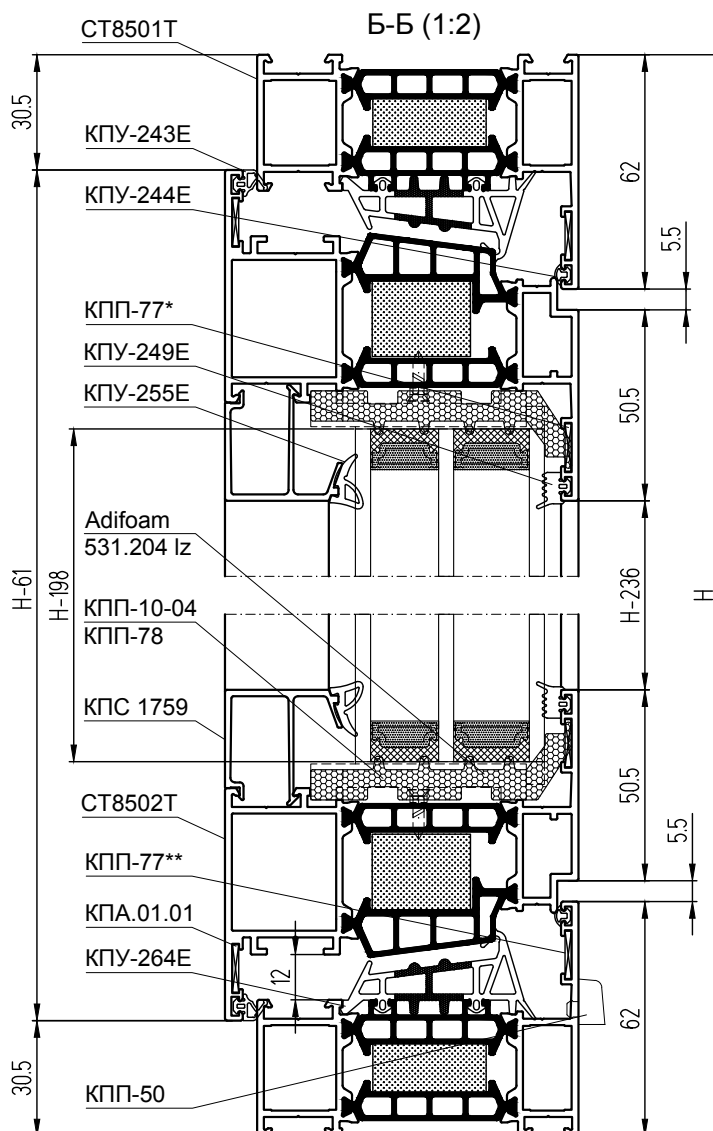

Окно со створкой и глухой частью
(европаз 15/20, вид из помещения)

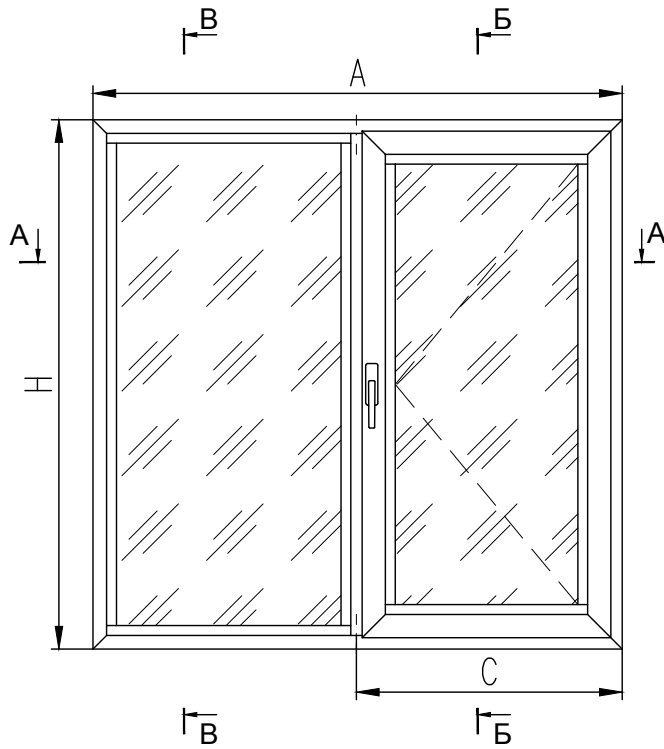

КОМПЛЕКТУЮЩИЕ ИЗДЕЛИЯ

КПС 1601-12,4	Закладная рамы угловая L = 12,4 мм	4
КПС 1601-18,8	Закладная рамы угловая L = 18,8 мм	4
КПС 1601-7	Закладная створки угловая L = 7 мм	4
КПС 1760-27,2	Закладная створки угловая L = 27,2 мм	4
КПС 1765-22	Закладная Т-обр. соединения L = 22 мм	2
КПС 1766-22	Закладная Т-обр. соединения L = 22 мм	2
КПМ.08.01	Штифт Ø5x9,5	8
КПМ.08.02	Штифт Ø5x14	32
КПП-76	Выравниватель Т-образного соединения	4
КПП-77*	Выравниватель углового соединения	8
КПА.01.01	Уголок выравнивающий	4
	Комплект фурнитуры (см. каталог)	1
КПП-78	Подкладка под стеклопакет (+1 шт. для поворотно-откидного окна)	9
КПП-10-04	Подкладка под стеклопакет (+1 шт. для поворотно-откидного окна)	9
КПП-50	Крышка дренажного отверстия	4
ТП-13	Подкладка под импост	2
КПУ-265	Уголок соединительный для КПУ-264Е	4
КПУ-250	Уголок соединительный для КПУ-249Е	8

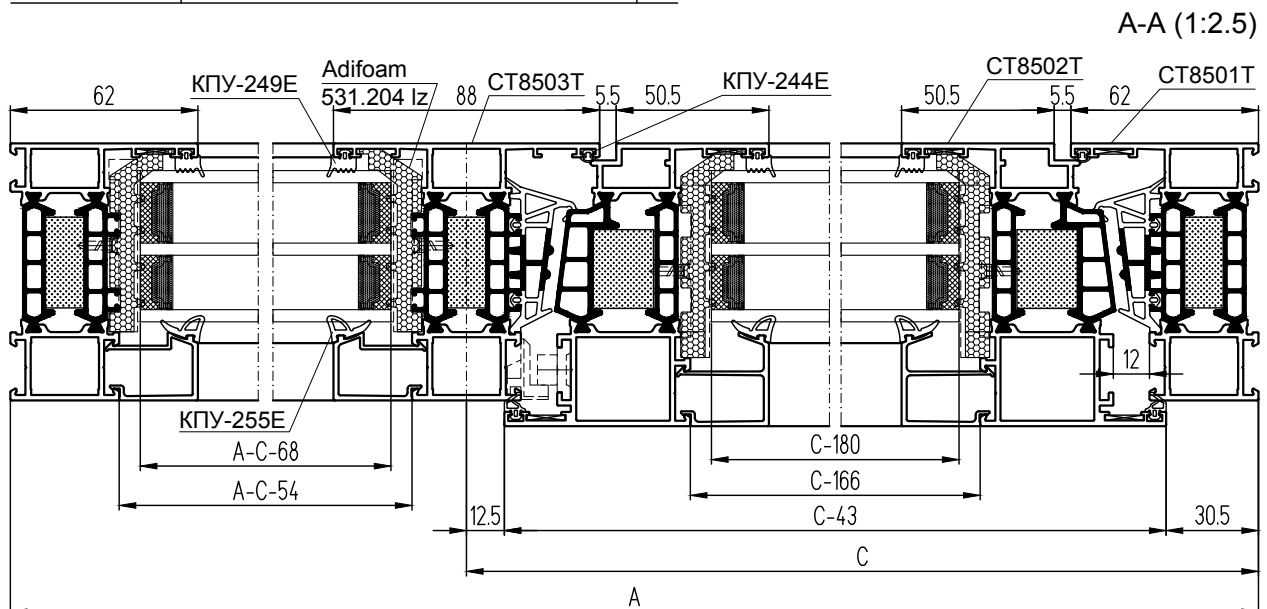
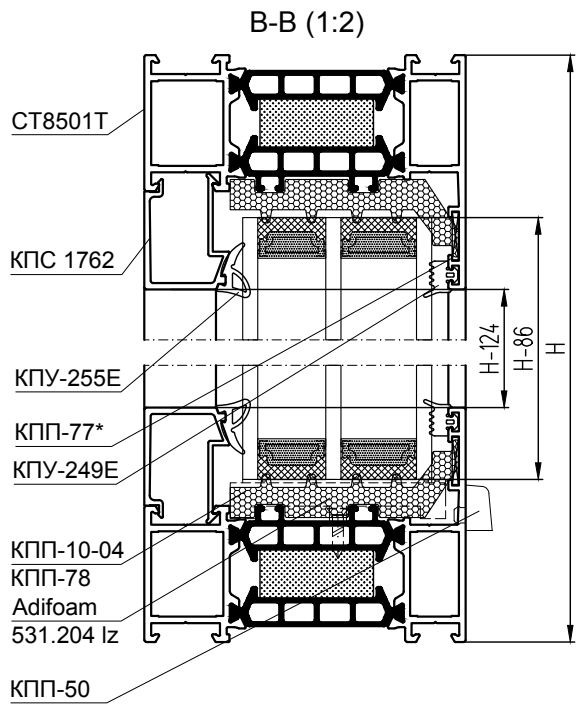

АЛЮМИНИЕВЫЕ ПРОФИЛИ

ШИФР	НАЗНАЧЕНИЕ	РАЗМЕР	ВИД	КОЛ-ВО
СТ8501Т	Стойка рамы	Н		1 + 1
СТ8501Т	Перекладина рамы	А		1 + 1
СТ8503Т	Импост	Н - 72		1
СТ8502Т	Стойка створки фурнитурная	Н - 61		1
СТ8502Т	Стойка створки	Н - 61		1
СТ8502Т	Перекладина створки верхняя	С - 43		1
СТ8502Т	Перекладина створки нижняя	С - 43		1
КПС 1759	Штапик створки вертикальный	Н - 236		2
КПС 1759	Штапик створки горизонтальный	С - 166		2
КПС 1762	Штапик вертикальный	Н - 124		2
КПС 1762	Штапик горизонтальный	А - С - 54		2

РАЗМЕРЫ ЗАПОЛНЕНИЯ

Стеклопакет створки S = 50 мм ГОСТ 24866	Н - 198	С - 180
Стеклопакет глухой части S = 50 мм ГОСТ 24866	Н - 86	А - С - 68

УПЛОТНИТЕЛИ

КПУ-255Е	Уплотнитель стекла	$L = 4H + 2A - 1,16, \text{ м}$
КПУ-249Е	Уплотнитель стекла	$L = 4H + 2A - 1,16, \text{ м}$
КПУ-243Е	Уплотнитель притвора	$L = 2H + 2С - 0,2, \text{ м}$
КПУ-264Е	Уплотнитель притвора	$L = 2H + 2С - 0,2, \text{ м}$
КПУ-244Е	Уплотнитель притвора	$L = 2H + 2С - 0,4, \text{ м}$
Adifoam 531.204 Iz или ТП-12	Термоподкладка	$L = 4H + 2A - 0,89, \text{ м}$

Примечание:

- *Вместо КПП-77 можно использовать выравнивающий уголок КПА.01.01.
- Расчет тяг КПС 1775 приведен в разделе Фурнитура окон, детализовки.
- За подбор заполнения, за его характеристики отвечают производители стекол.

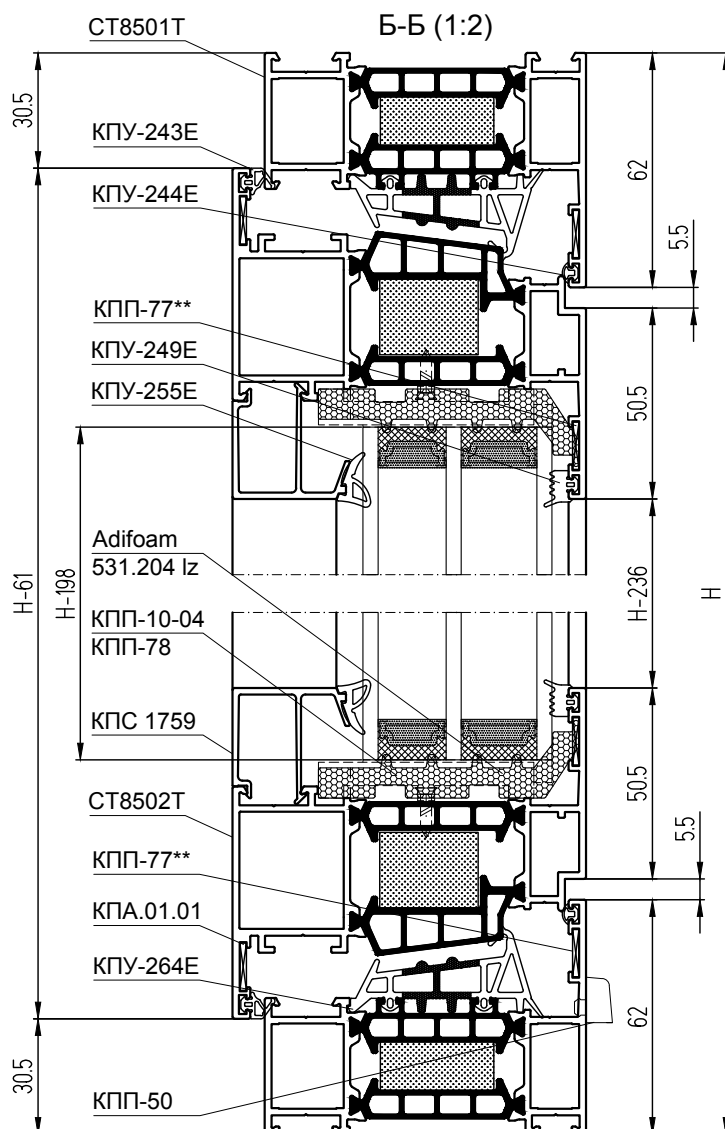

Окно со створкой и двумя глухими частями

(европаз 15/20, вид из помещения)

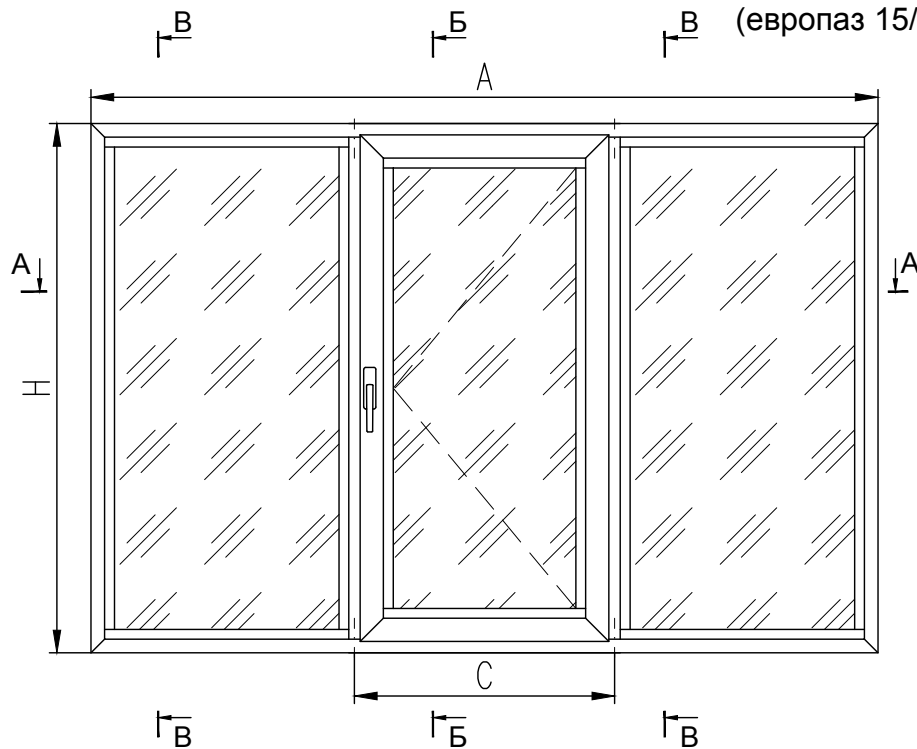

КОМПЛЕКТУЮЩИЕ ИЗДЕЛИЯ

КПС 1601-12,4	Закладная рамы угловая L = 12,4 мм	4
КПС 1601-18,8	Закладная рамы угловая L = 18,8 мм	4
КПС 1601-7	Закладная створки угловая L = 7 мм	4
КПС 1760-27,2	Закладная створки угловая L = 27,2 мм	4
КПС 1765-22	Закладная Т-обр. соединения L = 22 мм	4
КПС 1766-22	Закладная Т-обр. соединения L = 22 мм	4
КПМ.08.01	Штифт Ø5x9,5	16
КПМ.08.02	Штифт Ø5x14	32
КПП-76	Выравниватель Т-образного соединения	8
КПП-77*	Выравниватель углового соединения	8
КПА.01.01	Уголок выравнивающий	4
	Комплект фурнитуры (см. каталог)	1
КПП-78	Подкладка под стеклопакет (+1 шт. для поворотно-откидного окна)	13
КПП-10-04	Подкладка под стеклопакет (+1 шт. для поворотно-откидного окна)	13
КПП-50	Крышка дренажного отверстия	4
ТП-13	Подкладка под импост	4
КПУ-265	Уголок соединительный для КПУ-264Е	4
КПУ-250	Уголок соединительный для КПУ-249Е	12

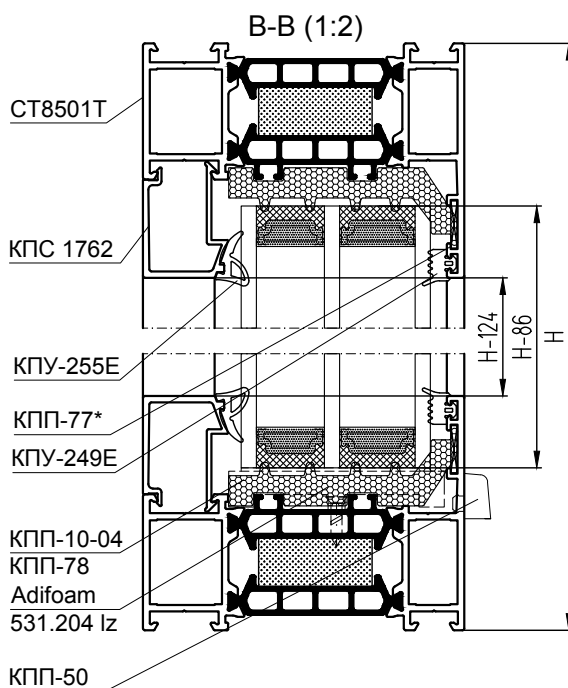

A-A (1:3.125)

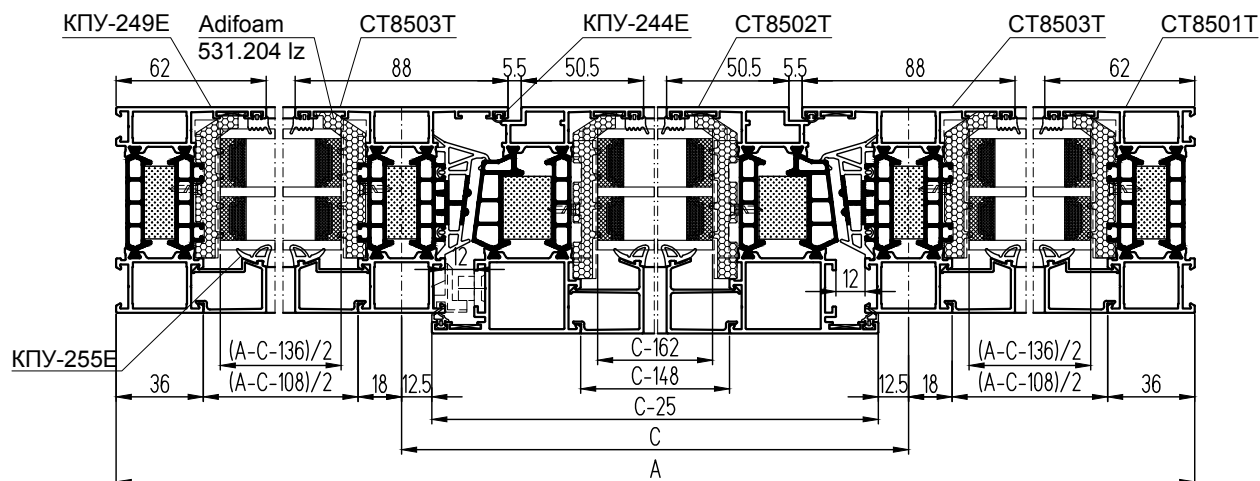

АЛЮМИНИЕВЫЕ ПРОФИЛИ

ШИФР	НАЗНАЧЕНИЕ	РАЗМЕР	ВИД	КОЛ-ВО
СТ8501Т	Стойка рамы	Н		1 + 1
СТ8501Т	Перекладина рамы	А		1 + 1
СТ8503Т	Импост	Н - 72		2
СТ8502Т	Стойка створки фурнитурная	Н - 61		1
СТ8502Т	Стойка створки	Н - 61		1
СТ8502Т	Перекладина створки верхняя	С - 25		1
СТ8502Т	Перекладина створки нижняя	С - 25		1
КПС 1759	Штапик створки вертикальный	Н - 236		2
КПС 1759	Штапик створки горизонтальный	С - 148		2
КПС 1762	Штапик вертикальный	Н - 124		4
КПС 1762	Штапик горизонтальный	(А - С - 108)/2		4

РАЗМЕРЫ ЗАПОЛНЕНИЯ

Стеклопакет створки S = 50 мм ГОСТ 24866	Н - 198	С - 162
Стеклопакет глухой части S = 50 мм ГОСТ 24866 (2шт.)	Н - 86	(А - С - 136)/2

УПЛОТНИТЕЛИ

КПУ-255Е	Уплотнитель стекла	$L = 6H + 2A - 1,49, \text{ м}$
КПУ-249Е	Уплотнитель стекла	$L = 6H + 2A - 1,49, \text{ м}$
КПУ-243Е	Уплотнитель притвора	$L = 2H + 2С - 0,16, \text{ м}$
КПУ-264Е	Уплотнитель притвора	$L = 2H + 2С - 0,16, \text{ м}$
КПУ-244Е	Уплотнитель притвора	$L = 2H + 2С - 0,37, \text{ м}$
Adifoam 531.204 Iz или ТП-12	Термоподкладка	$L = 6H + 2A - 1,09, \text{ м}$

Примечание:

1. *Вместо КПП-77 можно использовать выравнивающий уголок КПА.01.01.

2. Расчет тяг КПС 1775 приведен в разделе Фурнитура окон, детализовки.

3. За подбор заполнения, за его характеристики отвечают производители стекол.

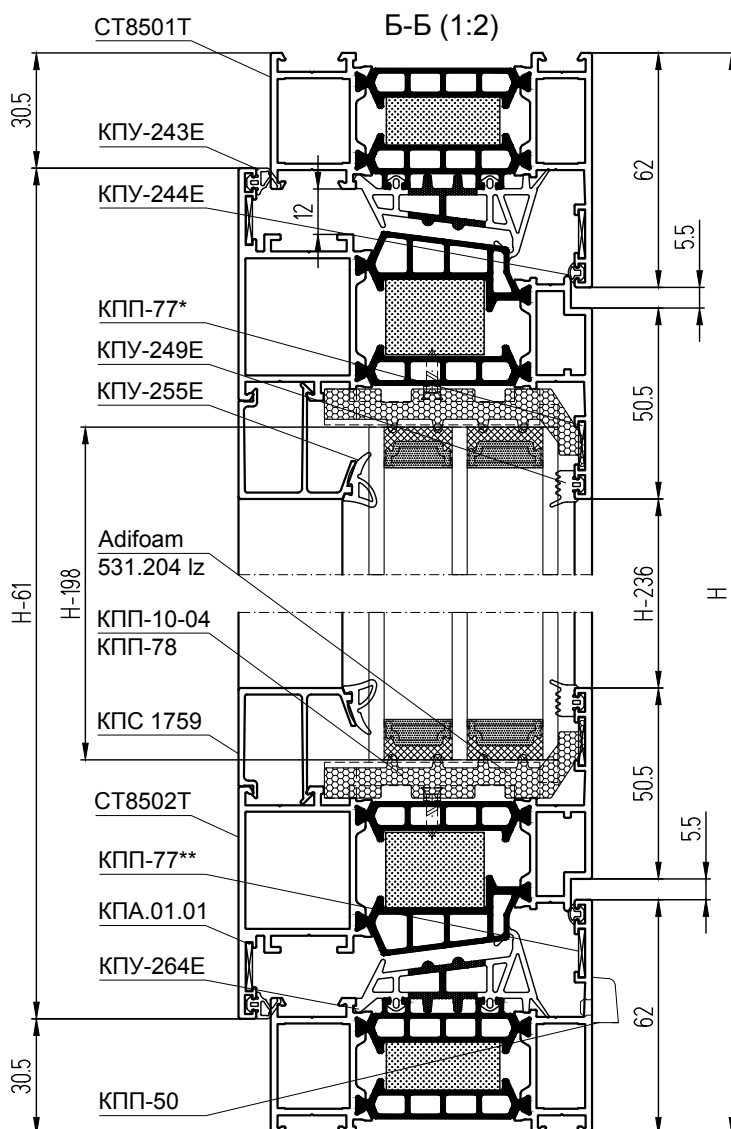

Двухстворчатое окно с импостом
(европаз 15/20, вид из помещения)

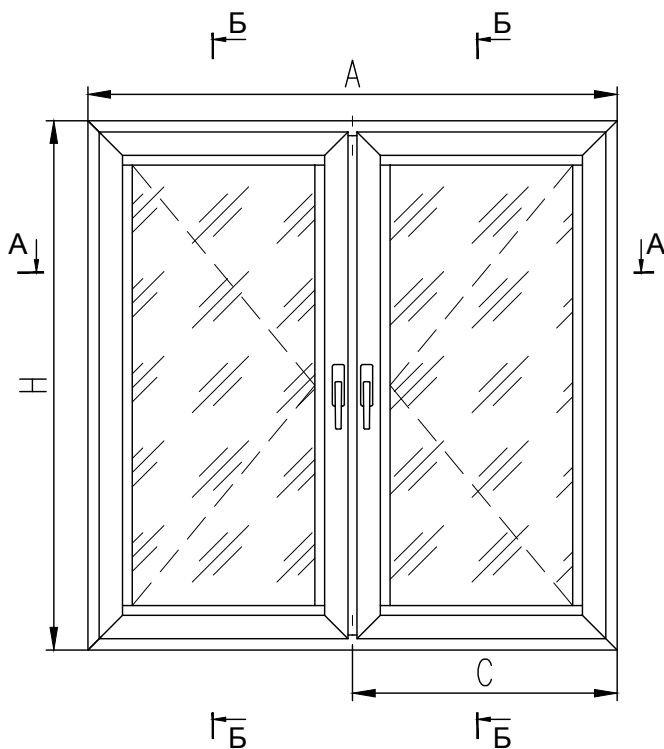

РАЗМЕРЫ ЗАПОЛНЕНИЯ

		1,5-ств.	2-ств.
Стеклопакет 1 створки S = 50 мм ГОСТ 24866	H - 198	C - 180	A/2-180
Стеклопакет 2 створки S = 50 мм ГОСТ 24866	H - 198	A - C - 180	A/2-180

КОМПЛЕКТУЮЩИЕ ИЗДЕЛИЯ

КПС 1601-12,4	Закладная рамы угловая L = 12,4 мм	4
КПС 1601-18,8	Закладная рамы угловая L = 18,8 мм	4
КПС 1601-7	Закладная створки угловая L = 7 мм	8
КПС 1760-27,2	Закладная створки угловая L = 27,2 мм	8
КПС 1765-22	Закладная Т-обр. соединения L = 22 мм	2
КПС 1766-22	Закладная Т-обр. соединения L = 22 мм	2
КПМ.08.01	Штифт Ø5x9,5	8
КПМ.08.02	Штифт Ø5x14	48
КПП-76	Выравниватель Т-образного соединения	4
КПП-77*	Выравниватель углового соединения	12
КПА.01.01	Уголок выравнивающий	8
	Комплект фурнитуры (см. каталог)	2
КПП-78	Подкладка под стеклопакет (+2 шт. для поворотно-откидного окна)	10
КПП-10-04	Подкладка под стеклопакет (+2 шт. для поворотно-откидного окна)	10
КПП-50	Крышка дренажного отверстия	4
ТП-13	Подкладка под импост	2
КПУ-265	Уголок соединительный для КПУ-264Е	8
КПУ-250	Уголок соединительный для КПУ-249Е	8

Примечание:

- *Вместо КПП-77 можно использовать выравнивающий уголок КПА.01.01.
- Расчет тяг КПС 1775 приведен в разделе Фурнитура окон, детализовки.
- За подбор заполнения, за его характеристики отвечают производители стекол.

A-A (1:3.125)

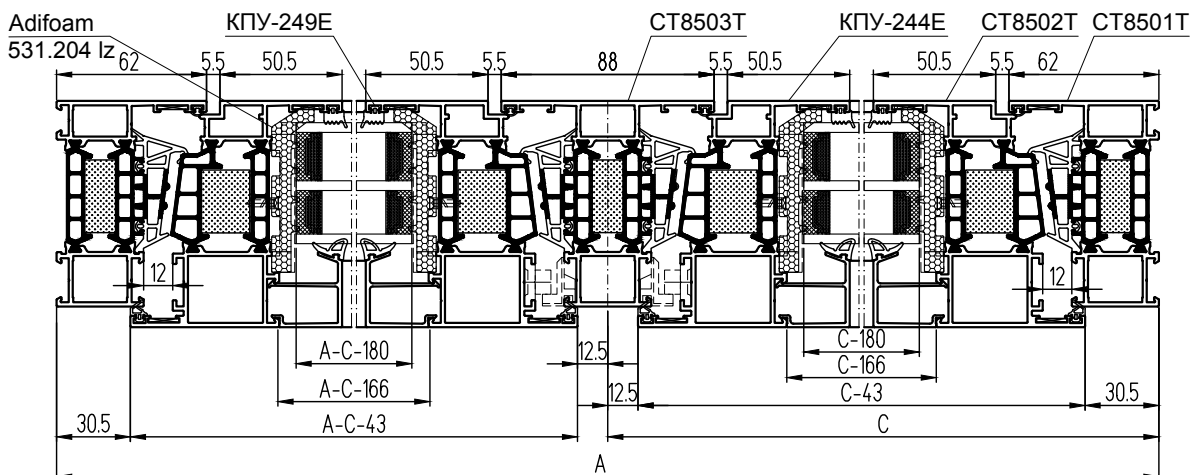

АЛЮМИНИЕВЫЕ ПРОФИЛИ

ШИФР	НАЗНАЧЕНИЕ	РАЗМЕР		ВИД	КОЛ-ВО
		1,5-ств.	2-ств.		
СТ8501Т	Стойка рамы	Н			1 + 1
СТ8501Т	Переключатель рамы	А			1 + 1
СТ8503Т	Импост	Н - 72			1
СТ8502Т	Стойка створки фурнитурная	Н - 61			2
СТ8502Т	Стойка створки	Н - 61			2
СТ8502Т	Переключатель створки 1 верхняя	С - 43	А/2 - 43		1
СТ8502Т	Переключатель створки 2 верхняя	А - С - 43	А/2 - 43		1
СТ8502Т	Переключатель створки 1 нижняя	С - 43	А/2 - 43		1
СТ8502Т	Переключатель створки 2 нижняя	А - С - 43	А/2 - 43		1
КПС 1759	Штапик створки вертикальный	Н - 236			4
КПС 1759	Штапик створки 1 горизонтальный	С - 166	А/2 - 166		2
КПС 1759	Штапик створки 2 горизонтальный	А - С - 166	А/2 - 166		2

УПЛОТНИТЕЛИ

КПУ-255Е	Уплотнитель стекла	$L = 4H + 2A - 1,61, \text{ м}$
КПУ-249Е	Уплотнитель стекла	$L = 4H + 2A - 1,61, \text{ м}$
КПУ-243Е	Уплотнитель притвора	$L = 4H + 2A - 0,4, \text{ м}$
КПУ-264Е	Уплотнитель притвора	$L = 4H + 2A - 0,4, \text{ м}$
КПУ-244Е	Уплотнитель притвора	$L = 4H + 2A - 0,81, \text{ м}$
Adifoam 531.204 Iz или ТП-12	Термоподкладка	$L = 4H + 2A - 1,34, \text{ м}$

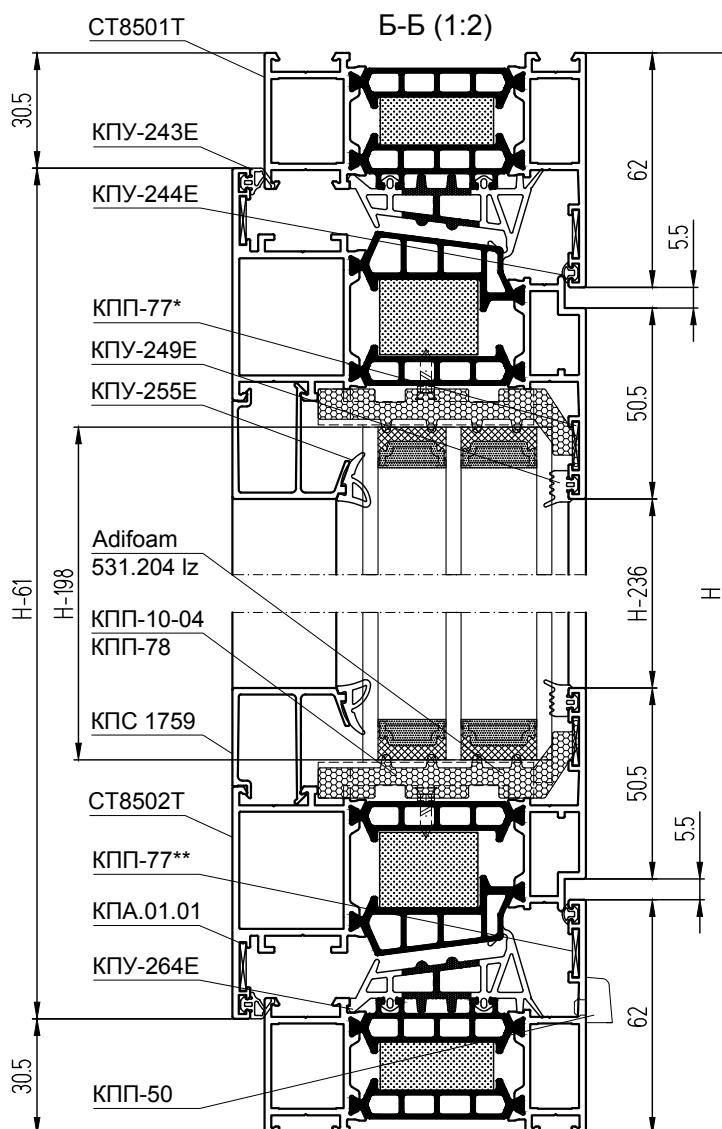

Двухстворчатое окно без импоста
(европаз 15/20, вид из помещения)

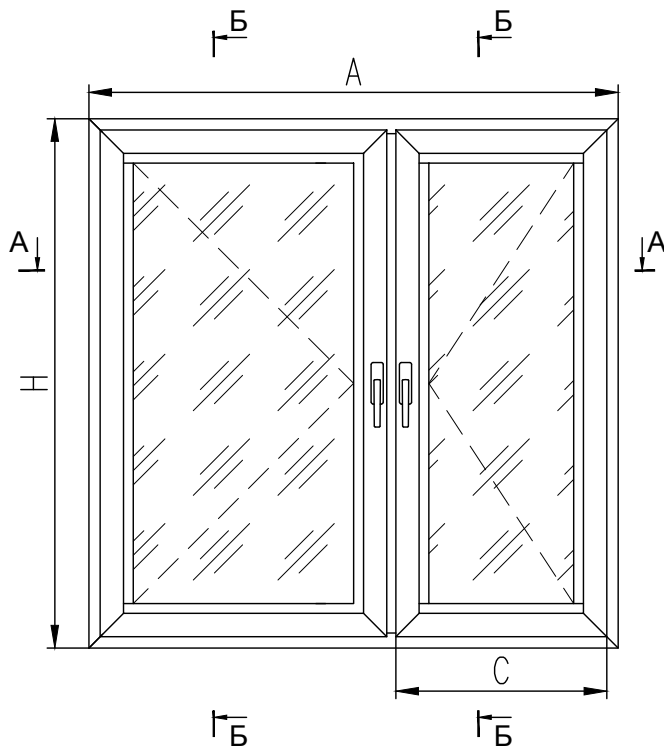

РАЗМЕРЫ ЗАПОЛНЕНИЯ

		1,5-ств.	2-ств.
Стеклопакет "рабочей" створки S = 50 мм ГОСТ 24866	H - 198	C - 137	A/2-170,5
Стеклопакет "ленивой" створки S = 50 мм ГОСТ 24866	H - 198	A - C - 204	A/2-170,5

КОМПЛЕКТУЮЩИЕ ИЗДЕЛИЯ

КПС 1601-12,4	Закладная рамы угловая L = 12,4 мм	4
КПС 1601-18,8	Закладная рамы угловая L = 18,8 мм	4
КПС 1601-7	Закладная створки угловая L = 7 мм	8
КПС 1760-27,2	Закладная створки угловая L = 27,2 мм	8
КПМ.08.02	Штифт Ø5x14	48
КПП-77*	Выравниватель углового соединения	12
КПА.01.01	Уголок выравнивающий	8
	Комплект фурнитуры (см. каталог)	2
КПП-78	Подкладка под стеклопакет (+2 шт. для поворотно-откидного окна)	10
КПП-10-04	Подкладка под стеклопакет (+2 шт. для поворотно-откидного окна)	10
КПП-50	Крышка дренажного отверстия	4
КПП-110/ КПП-110-1	Заглушка шульпа	1+1
КПУ-265	Уголок соединительный для КПУ-264Е	4
КПУ-250	Уголок соединительный для КПУ-249Е	8



Примечание:

- *Вместо КПП-77 можно использовать выравнивающий уголок КПА.01.01.
- Расчет тяг КПС 1775 приведен в разделе Фурнитура окон, детализовки.
- За подбор заполнения, за его характеристики отвечают производители стекол.

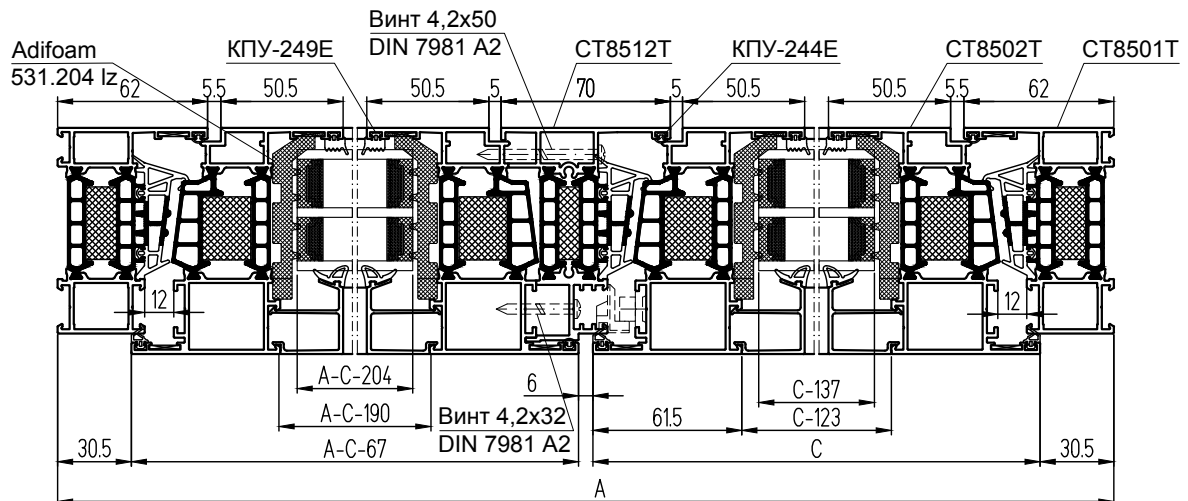
A-A (1:3.125)

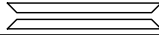
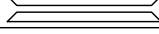
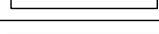
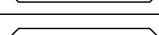
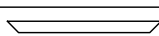
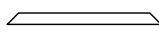
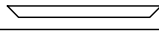
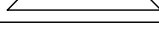
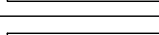
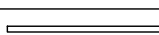
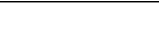

АЛЮМИНИЕВЫЕ ПРОФИЛИ

ШИФР	НАЗНАЧЕНИЕ	РАЗМЕР		ВИД	КОЛ-ВО
		1,5-ств.	2-ств.		
СТ8501Т	Стойка рамы	Н			1 + 1
СТ8501Т	Переключатель рамы	А			1 + 1
СТ8512Т	Штульп	Н - 139			1
СТ8502Т	Стойка створки фурнитурная	Н - 61			2
СТ8502Т	Стойка створки	Н - 61			2
СТ8502Т	Переключатель на "рабочей" створки верхняя	С	А/2 - 33,5		1
СТ8502Т	Переключатель на "ленивой" створки верхняя	А - С - 67	А/2 - 33,5		1
СТ8502Т	Переключатель на "рабочей" створки нижняя	С	А/2 - 33,5		1
СТ8502Т	Переключатель на "ленивой" створки нижняя	А - С - 67	А/2 - 33,5		1
КПС 1759	Штапик створки вертикальный	Н - 236			4
КПС 1759	Штапик "рабочей" створки горизонт.	С - 123	А/2 - 156,5		2
КПС 1759	Штапик "ленивой" створки горизонт.	А - С - 190	А/2 - 156,5		2

УПЛОТНИТЕЛИ

КПУ-255Е	Уплотнитель стекла	$L = 4H + 2A - 1,58, \text{ м}$
КПУ-249Е	Уплотнитель стекла	$L = 4H + 2A - 1,58, \text{ м}$
КПУ-243Е	Уплотнитель притвора	$L = 3H + 2A - 0,31, \text{ м}$
КПУ-264Е	Уплотнитель притвора	$L = 3H + 2A - 0,39, \text{ м}$
КПУ-244Е	Уплотнитель притвора	$L = 4H + 2A - 0,64, \text{ м}$
Adifoam 531.204 Iz или ТП-12	Термоподкладка	$L = 4H + 2A - 1,31, \text{ м}$

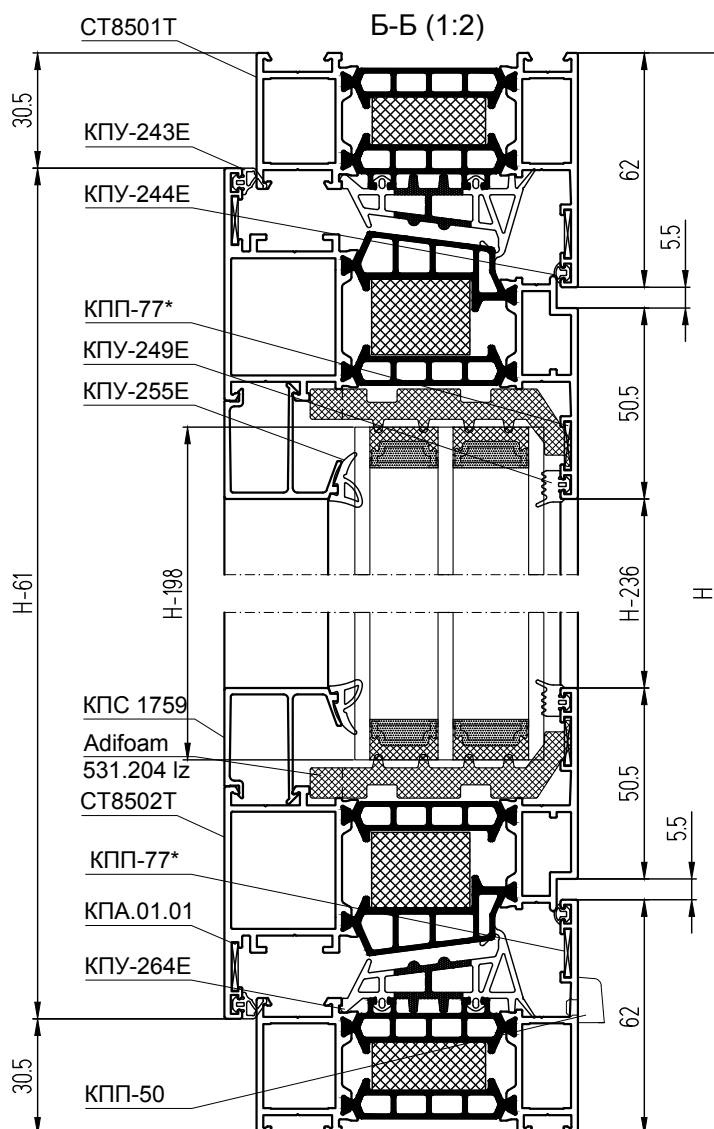

Балконная дверь с глухим окном
(европаз 15/20, вид из помещения)

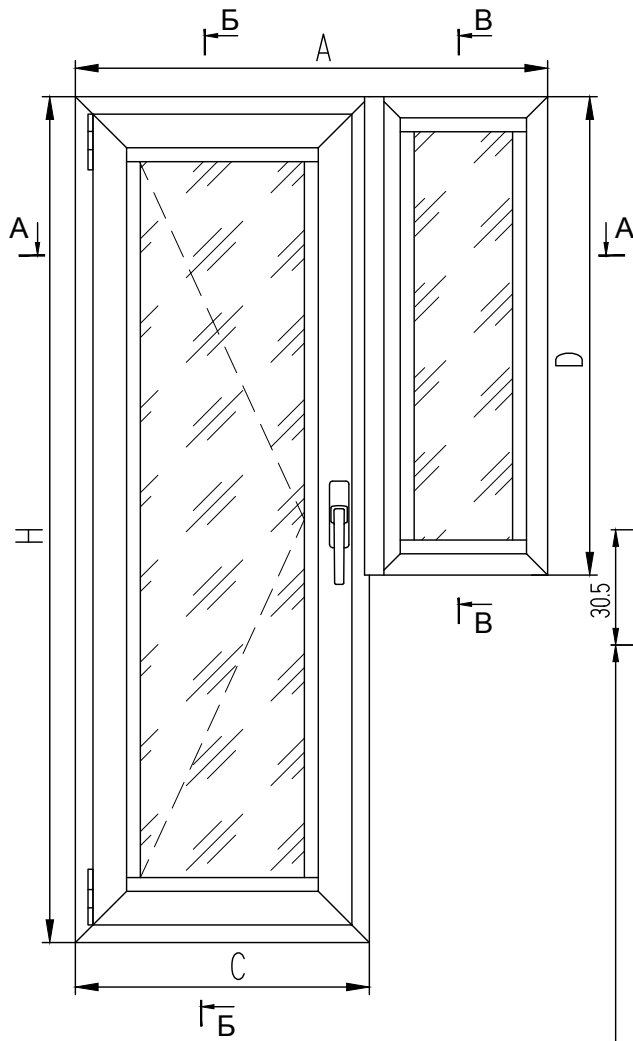

Примечание:

1. *Вместо КПП-77 можно использовать выравнивающий уголок КПА.01.01.
2. Расчет тяг КПС 1775 приведен в разделе Фурнитура окон, детализовки.
3. За подбор заполнения, за его характеристики отвечают производители стекол.

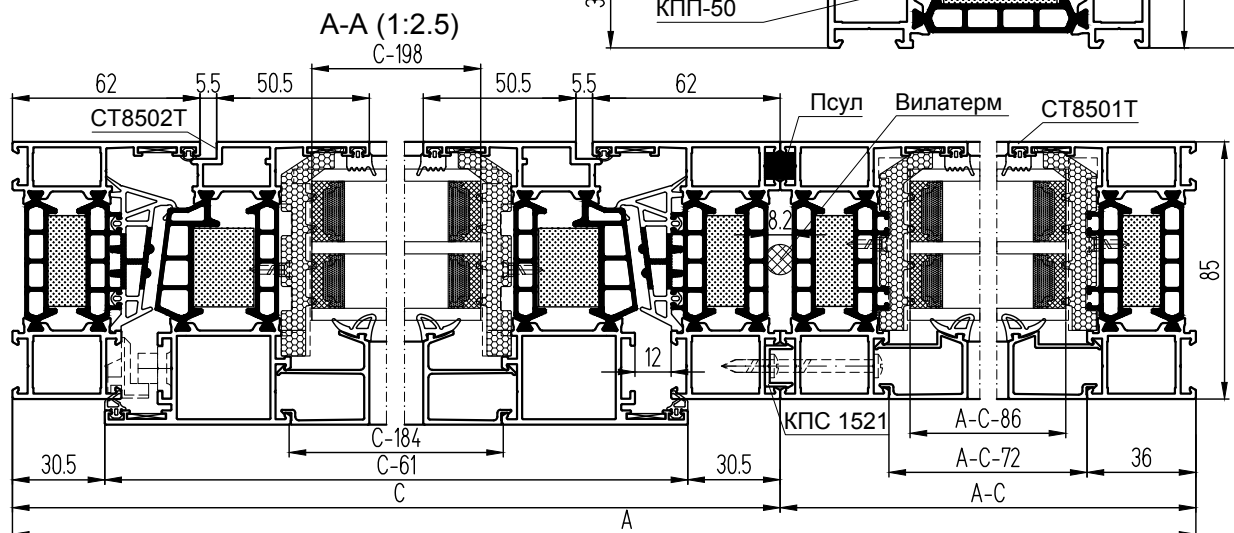
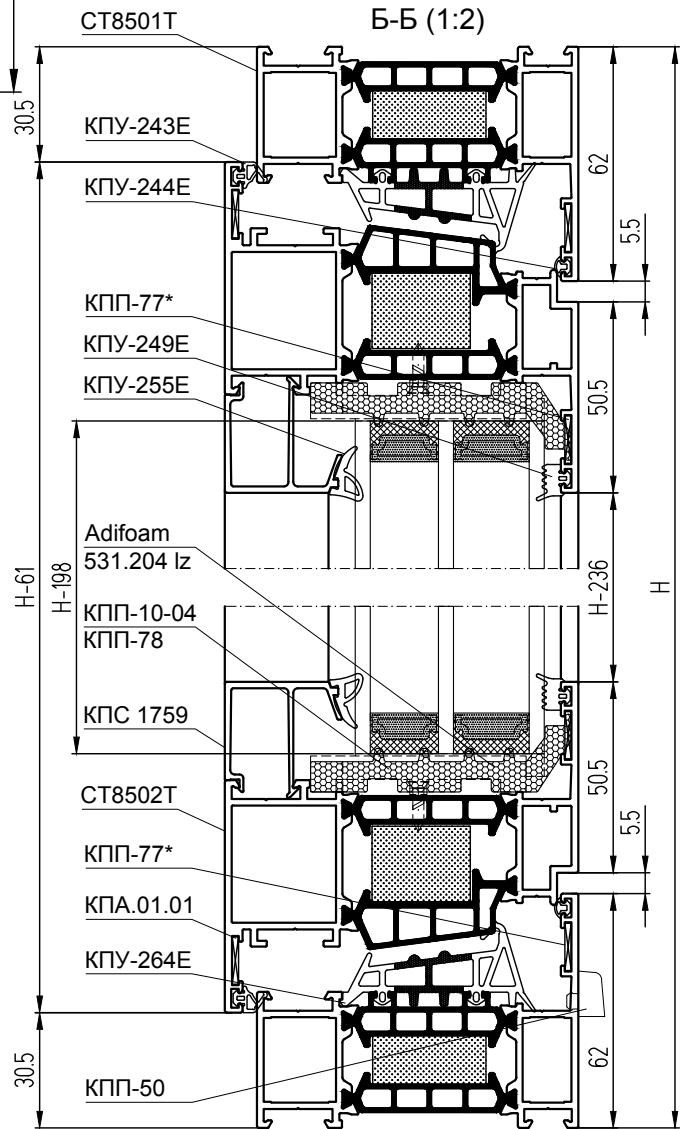

АЛЮМИНИЕВЫЕ ПРОФИЛИ

ШИФР	НАЗНАЧЕНИЕ	РАЗМЕР	ВИД	КОЛ-ВО
СТ8501Т	Стойка рамы двери	Н		1 + 1
СТ8501Т	Перекладка рамы двери	С		1 + 1
СТ8501Т	Стойка рамы окна	Д		1 + 1
СТ8501Т	Перекладка рамы окна	А - С		1 + 1
СТ8502Т	Стойка створки двери фурнитурная	Н - 61		1
СТ8502Т	Стойка створки двери	Н - 61		1
СТ8502Т	Перекладка створки двери верхняя	С - 61		1
СТ8502Т	Перекладка створки двери нижняя	С - 61		1
КПС 1521	Соединитель рам	Д		1
КПС 1759	Штапик створки двери вертикальный	Н - 236		2
КПС 1759	Штапик створки двери горизонтальный	С - 184		2
КПС 1762	Штапик окна вертикальный	Д - 124		2
КПС 1762	Штапик окна горизонтальный	А - С - 72		2

УПЛОТНИТЕЛИ

КПУ-255Е	Уплотнитель стекла	$L = 2Н + 2D + 2А - 1,24, \text{ м}$
КПУ-249Е	Уплотнитель стекла	$L = 2Н + 2D + 2А - 1,24, \text{ м}$
КПУ-243Е	Уплотнитель притвора	$L = 2Н + 2С - 0,24, \text{ м}$
КПУ-264Е	Уплотнитель притвора	$L = 2Н + 2С - 0,24, \text{ м}$
КПУ-244Е	Уплотнитель притвора	$L = 2Н + 2С - 0,44, \text{ м}$
Adifoam 531.204 Iz или ТП-12	Термоподкладка	$L = 2Н + 2D + 2А - 0,96, \text{ м}$

РАЗМЕРЫ ЗАПОЛНЕНИЯ

Стеклопакет створки двери S = 50 мм ГОСТ 24866	Н - 198	С - 198
Стеклопакет окна S = 50 мм ГОСТ 24866	Д - 86	А - С - 86

КОМПЛЕКТУЮЩИЕ ИЗДЕЛИЯ

КПС 1601-12,4	Закладная рамы угловая L = 12,4 мм	8
КПС 1601-18,8	Закладная рамы угловая L = 18,8 мм	8
КПС 1601-7	Закладная створки угловая L = 7 мм	4
КПС 1760-27,2	Закладная створки угловая L = 27,2 мм	4
КПМ.08.02	Штифт Ø5x14 мм	48
КПП-77*	Выравниватель углового соединения	12
КПА.01.01	Уголок выравнивающий	4
	Комплект фурнитуры (см. каталог)	1
КПП-78	Подкладка под стеклопакет (+1 шт. для поворотно-откидной двери)	9
КПП-10-04	Подкладка под стеклопакет (+1 шт. для поворотно-откидной двери)	9
КПП-50	Крышка дренажного отверстия	4
КПУ-265	Уголок соединительный для КПУ-264Е	4
КПУ-250	Уголок соединительный для КПУ-249Е	8

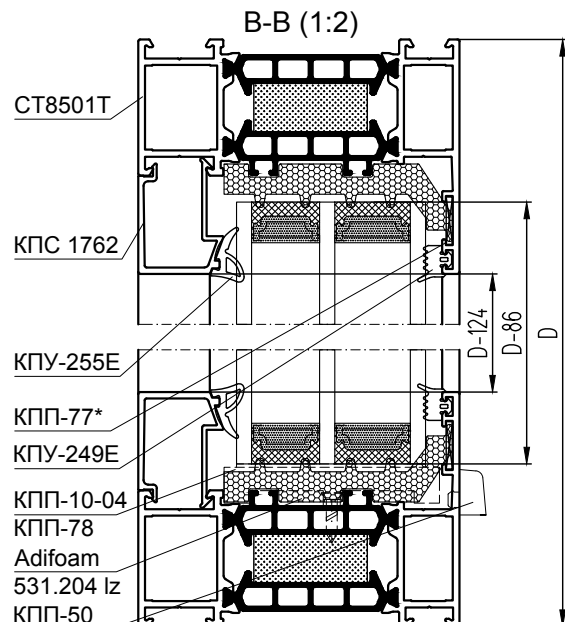
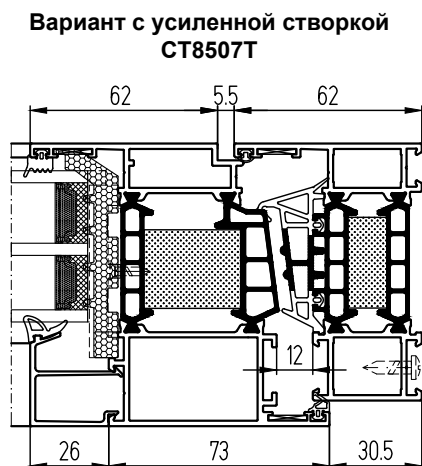

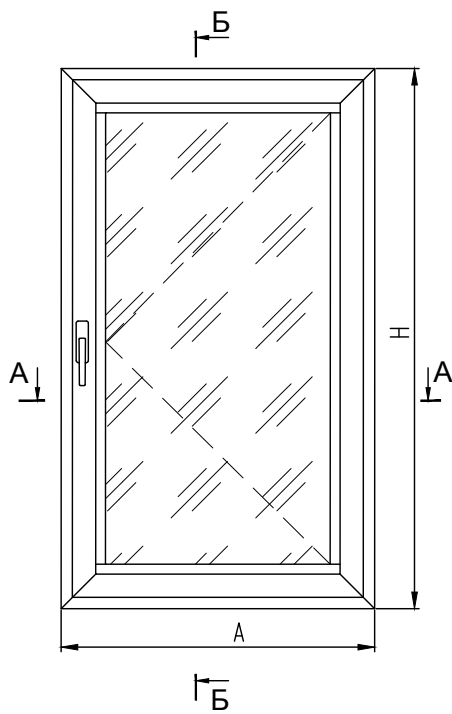

Окно с распашной створкой в фасад
(европаз 15/20, вид из помещения)

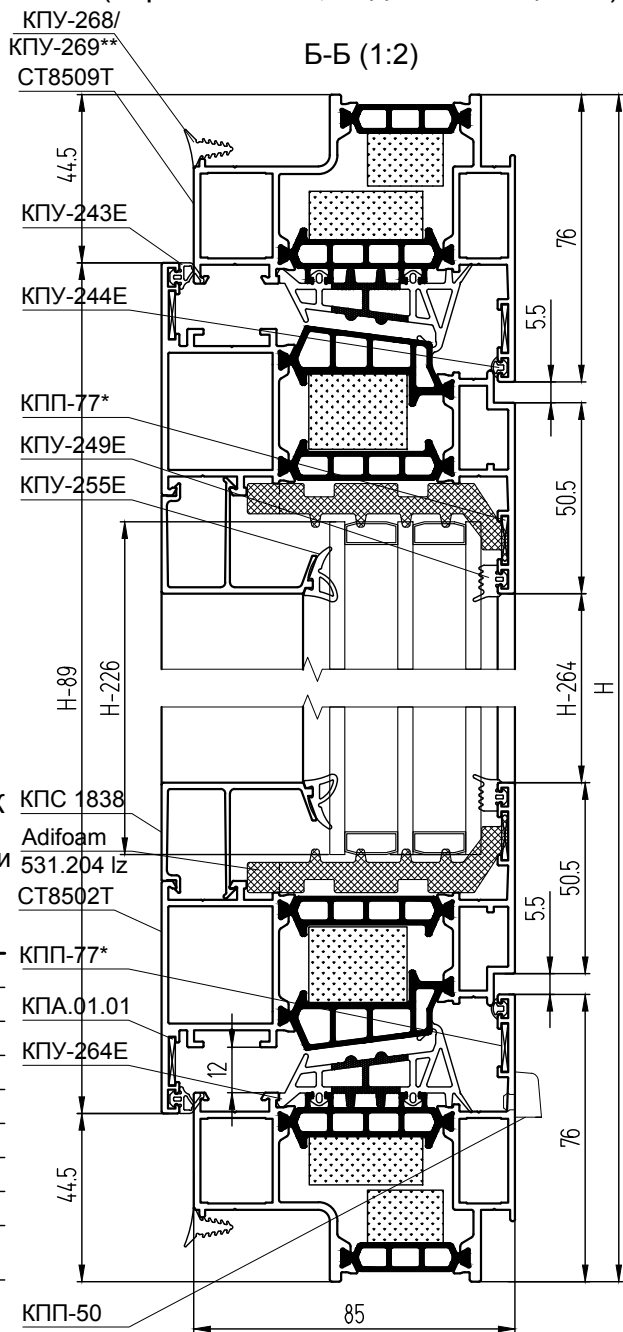

Примечание:

1. *Вместо КПП-77 можно использовать выравнивающий уголок КПА.01.01.
2. Расчет тяг КПС 1775 приведен в разделе Фурнитура окон, детализовки.
3. ** Уплотнитель проема в фасад КПУ50, КПУ50К - КПУ-268, в фасад СФ - КПУ-269.
4. За подбор заполнения, за его характеристики отвечают производители стекол.

КОМПЛЕКТУЮЩИЕ ИЗДЕЛИЯ

КПС 1601-12,4	Закладная рамы угловая L = 12,4 мм	4
КПС 1601-18,8	Закладная рамы угловая L = 18,8 мм	4
КПС 1601-7	Закладная створки угловая L = 7 мм	4
КПС 1760-27,2	Закладная створки угловая L = 27,2 мм	4
КПМ.08.02	Штифт Ø5x14	32
КПП-77*	Выравниватель углового соединения	8
КПА.01.01	Уголок выравнивающий	4
	Комплект фурнитуры (см. каталог)	1
КПП-78	Подкладка под стеклопакет (+1 шт. для поворотно-откидного окна)	5
КПП-10-03	Подкладка под стеклопакет (+1 шт. для поворотно-откидного окна)	5
КПП-50	Крышка дренажного отверстия	3
КПУ-265	Уголок соединительный для КПУ-264Е	4
КПУ-250	Уголок соединительный для КПУ-249Е	4

A-A (1:2)

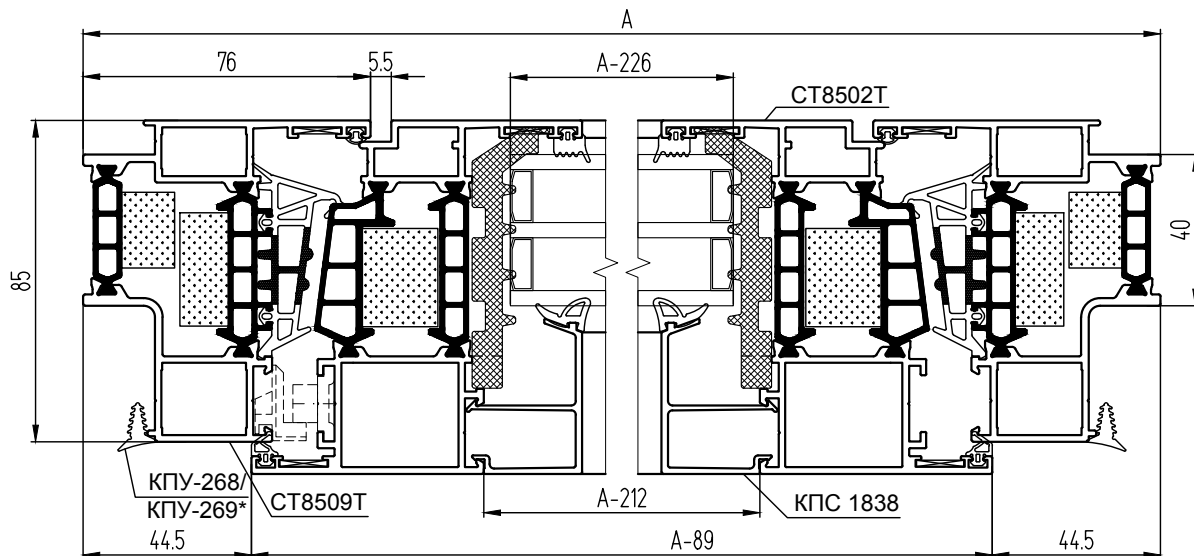

АЛЮМИНИЕВЫЕ ПРОФИЛИ

ШИФР	НАЗНАЧЕНИЕ	РАЗМЕР	ВИД	КОЛ-ВО
СТ8509Т	Стойка рамы	Н		1 + 1
СТ8509Т	Переключатель рамы	А		1 + 1
СТ8502Т	Стойка створки фурнитурная	Н - 89		1
СТ8502Т	Стойка створки	Н - 89		1
СТ8502Т	Переключатель створки верхняя	А - 89		1
СТ8502Т	Переключатель створки нижняя	А - 89		1
КПС 1838	Штапик створки вертикальный	Н - 264		2
КПС 1838	Штапик створки горизонтальный	А - 212		2

РАЗМЕРЫ ЗАПОЛНЕНИЯ

Стеклопакет створки S = 40 мм ГОСТ 24866	Н - 226	А - 226
--	---------	---------

УПЛОТНИТЕЛИ

КПУ-255Е	Уплотнитель стекла	$L = 2H + 2A - 0,95, \text{ м}$
КПУ-249Е	Уплотнитель стекла	$L = 2H + 2A - 0,95, \text{ м}$
КПУ-243Е	Уплотнитель притвора	$L = 2H + 2A - 0,35, \text{ м}$
КПУ-264Е	Уплотнитель притвора	$L = 2H + 2A - 0,37, \text{ м}$
КПУ-244Е	Уплотнитель притвора	$L = 2H + 2A - 0,55, \text{ м}$
КПУ-268 / КПУ-269**	Уплотнитель проема	$L = 2H + 2A - 0,07, \text{ м}$
Adifoam 531.204 Iz или ТП-12	Термоподкладка	$L = 2H + 2A - 0,82, \text{ м}$

Установка тяжелого стеклопакета при помощи держателя КПС 1631-1 и двухстороннего скотча

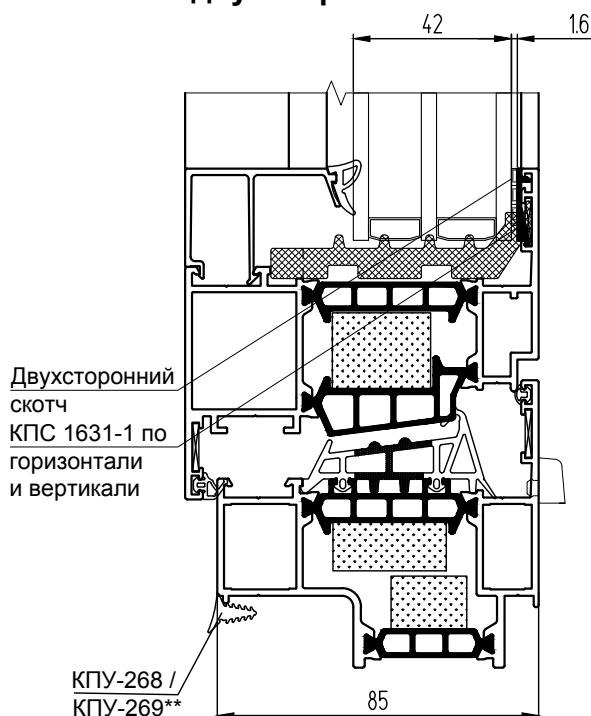

ВЕНТИЛЯЦИОННЫЕ СТВОРКИ (СТВОРКИ ПРОВЕТРИВАНИЯ)

Состав окна с вентиляционной створкой

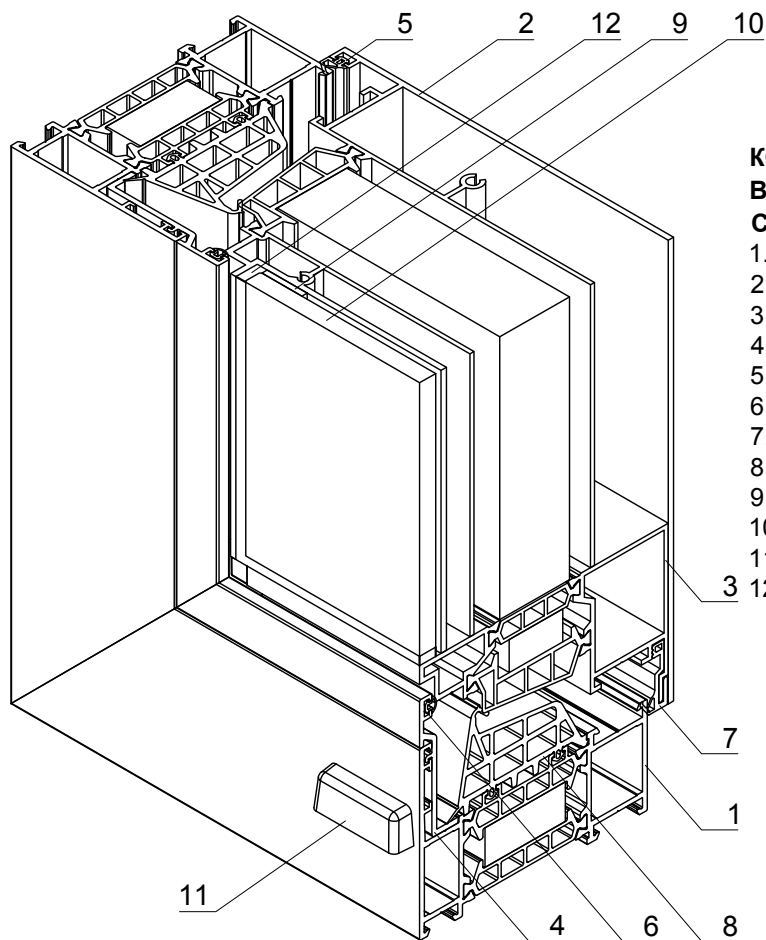

КОМПЛЕКТАЦИЯ ОКНА С ВЕНТИЛЯЦИОННОЙ СТВОРКОЙ СТ8516Т:

1. Рама СТ8501Т
2. Стойка створки СТ8516Т
3. Притвор створки СТ8517Т
4. Притвор рамы КПС 2020
5. Уплотнитель притвора КПУ-243Е
6. Уплотнитель притвора КПУ-244Е
7. Уплотнитель притвора КПУ-280Е
8. Уплотнитель притвора КПУ-281Е
9. Лента двухсторонняя 15х2 мм
10. Стекло эмалированное 6 мм
11. Крышка дренажного отверстия КПП-50
12. Герметик

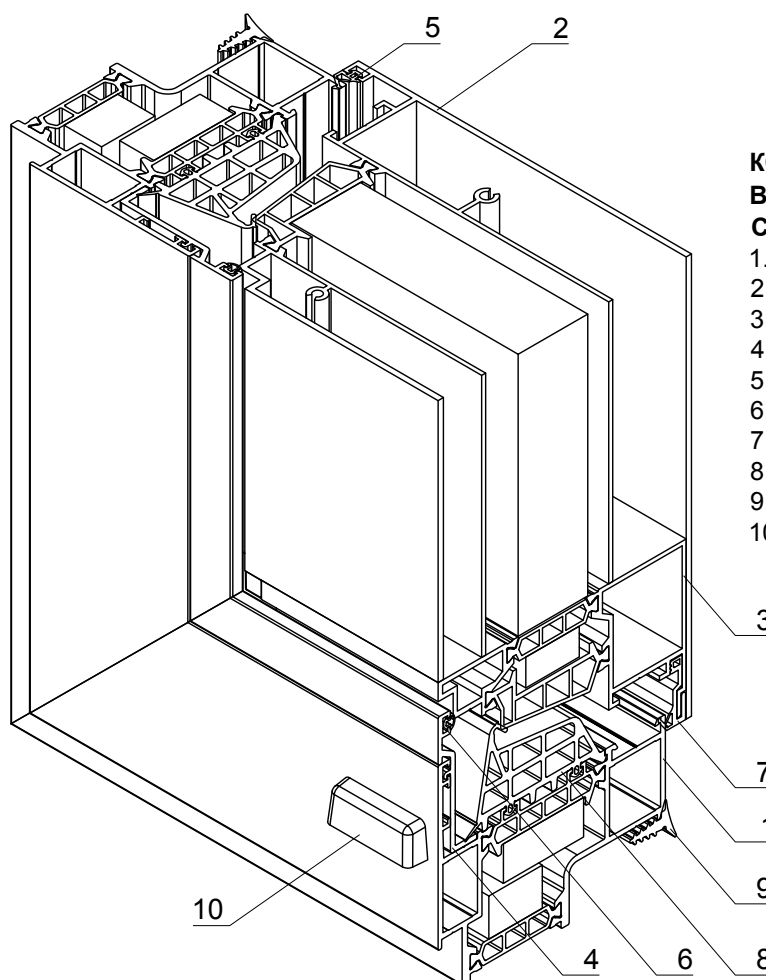

КОМПЛЕКТАЦИЯ ОКНА С ВЕНТИЛЯЦИОННОЙ СТВОРКОЙ СТ8515Т В ФАСАД:

1. Рама СТ8509Т
2. Стойка створки СТ8515Т
3. Притвор створки СТ8517Т
4. Притвор рамы КПС 2020
5. Уплотнитель притвора КПУ-243Е
6. Уплотнитель притвора КПУ-244Е
7. Уплотнитель притвора КПУ-280Е
8. Уплотнитель притвора КПУ-281Е
9. Уплотнитель проема КПУ-268/КПУ-269*
10. Крышка дренажного отверстия КПП-50

* КПУ-268 - в фасад КП50, КП50К,
КПУ-269 - в фасад СФ.

Окно со створкой проветривания СТ8515Т в фасад (европаз 15/20, вид из помещения)

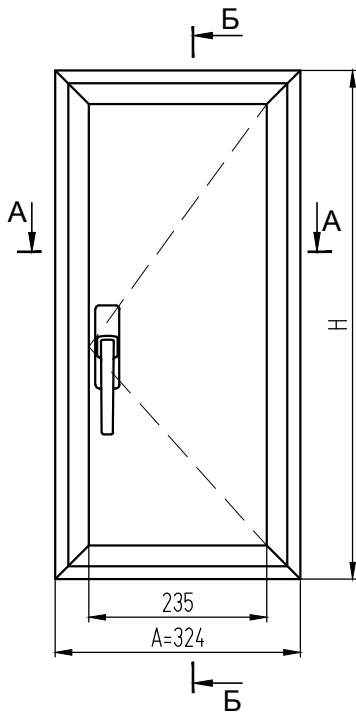

Примечание:

1. В створках для проветривания применяется только поворотная фурнитура.
2. Рекомендуемая фурнитура: Farim, Savio, Siegenia, GU, KNG на скрытых петлях.
3. *Уплотнитель проема в фасад КПУ-50, КПУ50К - КПУ-268, в фасад СФ - КПУ-269.

Б-Б (1:2.5)

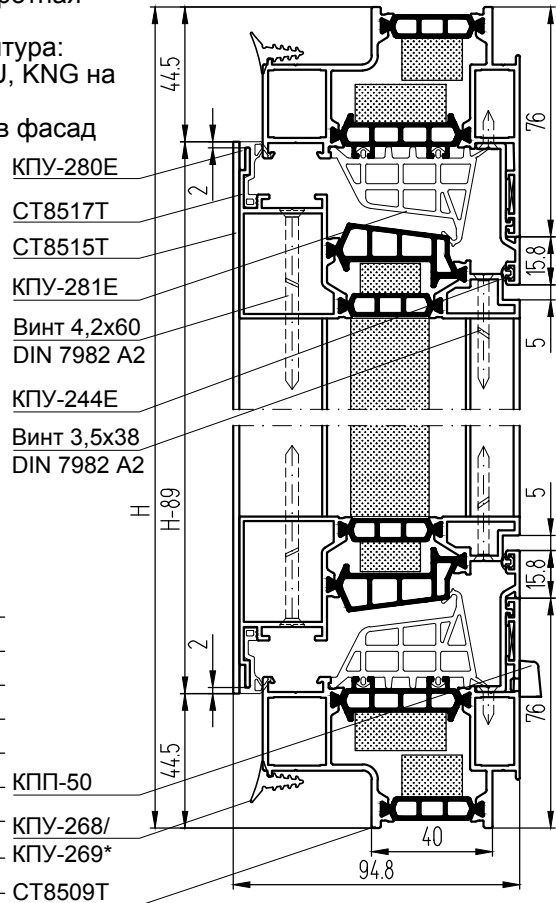

КОМПЛЕКТУЮЩИЕ ИЗДЕЛИЯ

КПС 1601-12,4	Закладная рамы угловая L = 12,4 мм	4
КПС 1601-18,8	Закладная рамы угловая L = 18,8 мм	4
КПМ.08.02	Штифт Ø5x14	16
КПА.01.01	Уголок выравнивающий	4
КПП-50	Крышка дренажного отверстия	1
КПП-116	Заглушка вент. створки	4
ТП-28	Вставка в заглушку вент. створки КПП-116	4
КПУ-282	Уголок соединительный для КПУ-281Е	4
	Комплект поворотной фурнитуры со скрытыми петлями	1

УПЛОТНИТЕЛИ

КПУ-243Е	Уплотнитель притвора	$L = 2H - 0,356, \text{ м}$
КПУ-244Е	Уплотнитель притвора	$L = 2H + 0,02, \text{ м}$
КПУ-280Е	Уплотнитель притвора	$L = 0,704, \text{ м}$
КПУ-281Е	Уплотнитель притвора	$L = 2H + 0,337, \text{ м}$
КПУ-268 / КПУ-269*	Уплотнитель проема	$L = 2H + 2A - 0,08, \text{ м}$

АЛЮМИНИЕВЫЕ ПРОФИЛИ

ШИФР	НАЗНАЧЕНИЕ	РАЗМЕР	ВИД	КОЛ-ВО
СТ8509Т	Стойка рамы	H		1 + 1
СТ8509Т	Перекладина рамы	324		1 + 1
СТ8515Т	Стойка створки	H - 89		1
СТ8517Т	Притвор створки горизонтальный	118		2
КПС 2020	Притвор рамы вертикальный	H - 90		2
КПС 2020	Притвор рамы горизонтальный	234		2
КПС 1775	Планка передвижная	См. фурнитуру		1 комплект

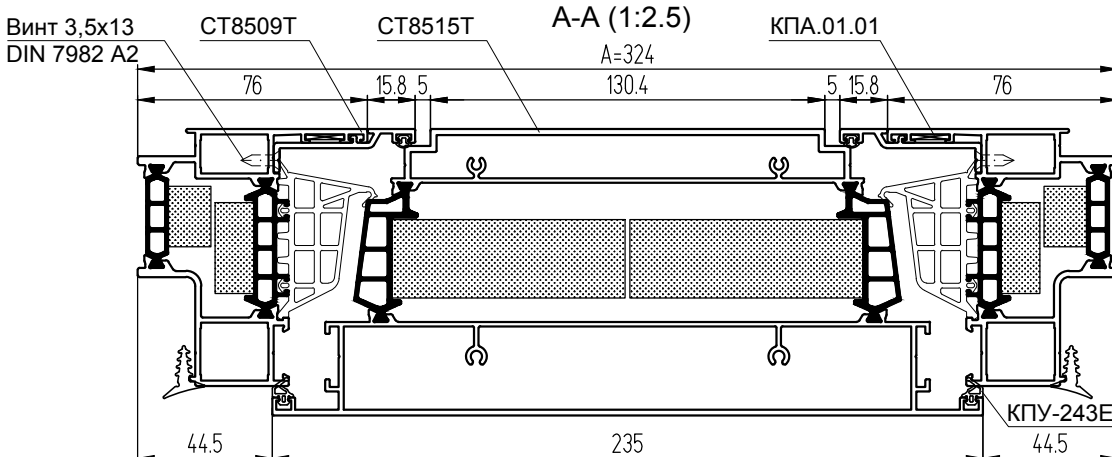

Окно со створкой проветривания СТ8516Т и глухой частью (европаз 15/20, вид из помещения)

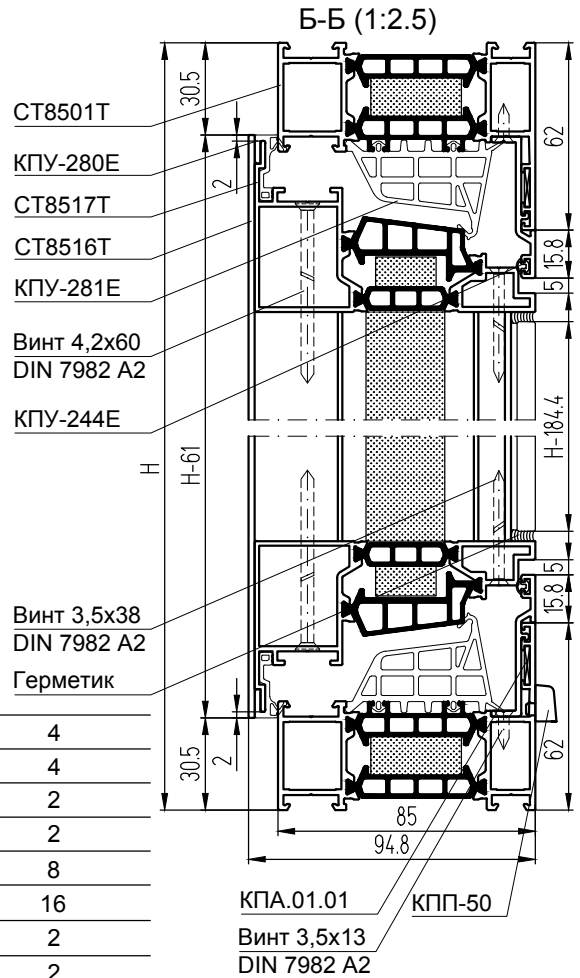
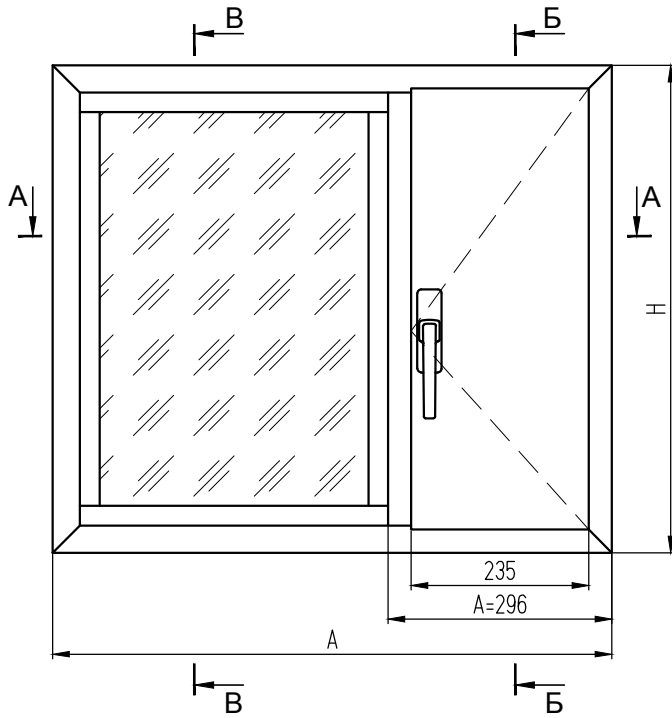

КОМПЛЕКТУЮЩИЕ ИЗДЕЛИЯ

КПС 1601-12,4	Закладная рамы угловая L = 12,4 мм	4
КПС 1601-18,8	Закладная рамы угловая L = 18,8 мм	4
КПС 1625-22	Закладная Т-обр. соединения L = 22 мм	2
КПС 1425-22	Закладная Т-обр. соединения L = 22 мм	2
КПМ.08.01	Штифт Ø5x9,5	8
КПМ.08.02	Штифт Ø5x14	16
КПП-76	Выравниватель Т-обр. соединения	2
КПП-77*	Выравниватель угл. соединения	2
КПА.01.01	Уголок выравнивающий	2
КПП-10-04	Подкладка под стеклопакет	4
КПП-78	Подкладка под стеклопакет	4
КПП-50	Крышка дренажного отверстия	3
КПП-116	Заглушка вент. створки	4
ТП-13	Подкладка под импост	2
ТП-28	Вставка в заглушку вент. створки КПП-116	4
КПУ-250	Уголок соединительный для КПУ-249Е	4
КПУ-282	Уголок соединительный для КПУ-281Е	4
3М VHB-B23F (или аналог)	Лента двухсторонняя 15x2 мм	L = 3H - 0,258, м
	Комплект поворотной фурнитуры со скрытыми петлями	1

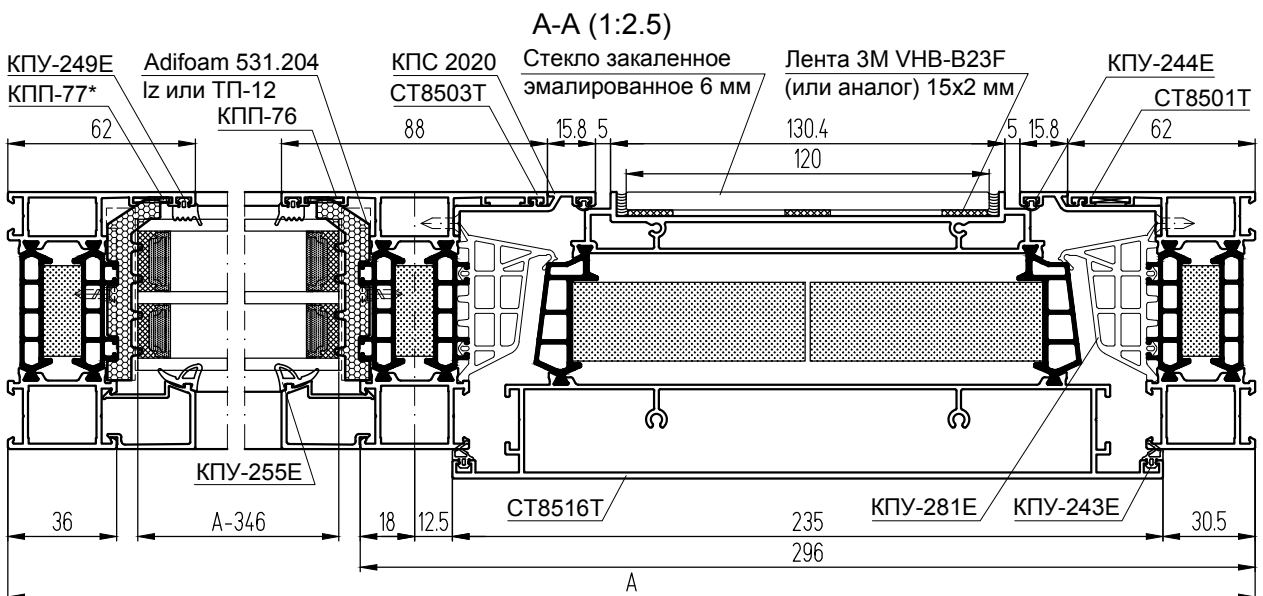

АЛЮМИНИЕВЫЕ ПРОФИЛИ

ШИФР	НАЗНАЧЕНИЕ	РАЗМЕР	ВИД	КОЛ-ВО
СТ8501Т	Стойка рамы	Н		1 + 1
СТ8501Т	Перекладка рамы	А		1 + 1
СТ8503Т	Импост	Н - 72		1
СТ8516Т	Стойка створки	Н - 61		1
СТ8517Т	Притвор створки горизонтальный	118		2
КПС 1762	Штапик вертикальный	Н - 124		2
КПС 1762	Штапик горизонтальный	А - 332		2
КПС 2020	Притвор рамы вертикальный	Н - 62		2
КПС 2020	Притвор рамы горизонтальный	234		2
КПС 1775	Планка передвижная	См. фурнитуру		1 комплект

УПЛОТНИТЕЛИ

КПУ-255Е	Уплотнитель стекла	$L = 2H + 2A - 0,92, \text{ м}$
КПУ-249Е	Уплотнитель стекла	$L = 2H + 2A - 0,92, \text{ м}$
КПУ-243Е	Уплотнитель притвора	$L = 2H - 0,356, \text{ м}$
КПУ-244Е	Уплотнитель притвора	$L = 2H + 0,02, \text{ м}$
КПУ-280Е	Уплотнитель притвора	$L = 0,704, \text{ м}$
КПУ-281Е	Уплотнитель притвора	$L = 2H + 0,337, \text{ м}$
Adifoam 531.204 Iz или ТП-12	Термоподкладка	$L = 2H + 2A - 0,38, \text{ м}$

РАЗМЕРЫ ЗАПОЛНЕНИЯ

Стеклопакет глухой части S = 50 мм ГОСТ 24866	Н - 86	А - 346
Стекло закаленное эмалированное вентиляционной створки S = 6 мм	Н - 184,4	120

Примечание:

- *Вместо КПП-77 можно использовать выравнивающий уголок КПА.01.01.
- В створках для проветривания применяется только поворотная фурнитура.
- Рекомендуемая фурнитура: Fapim, Savio, Siegenia, GU, KNG на скрытых петлях.

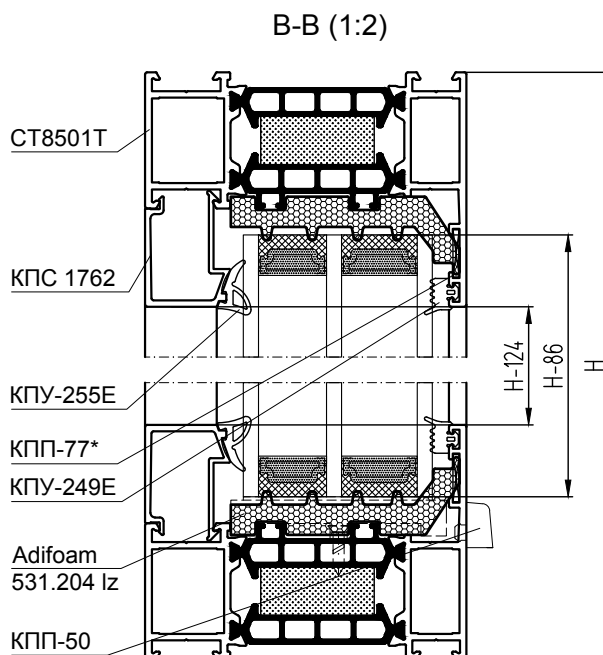

Изготовление вентиляционной створки СТ8515Т

ВЕНТИЛЯЦИОННЫЕ СТОРКИ

СИЛА СТ85

СИСТЕМА

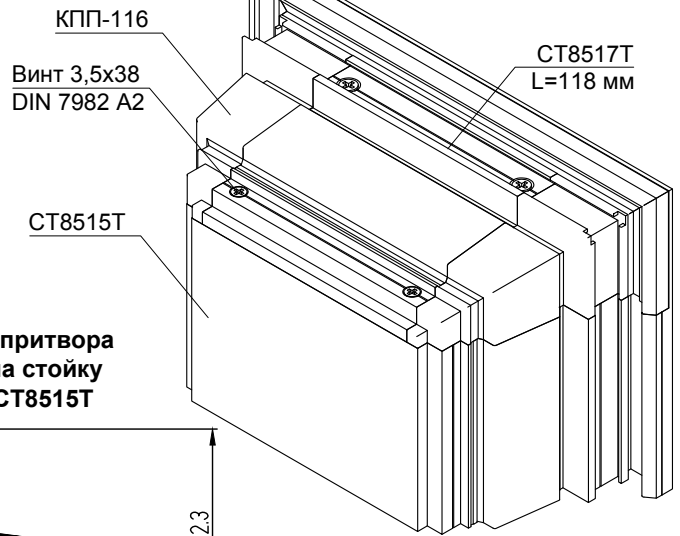
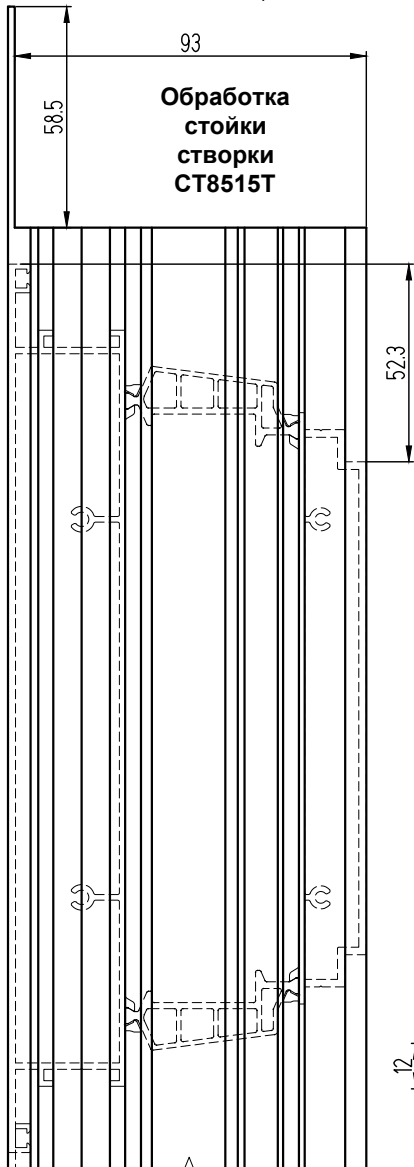
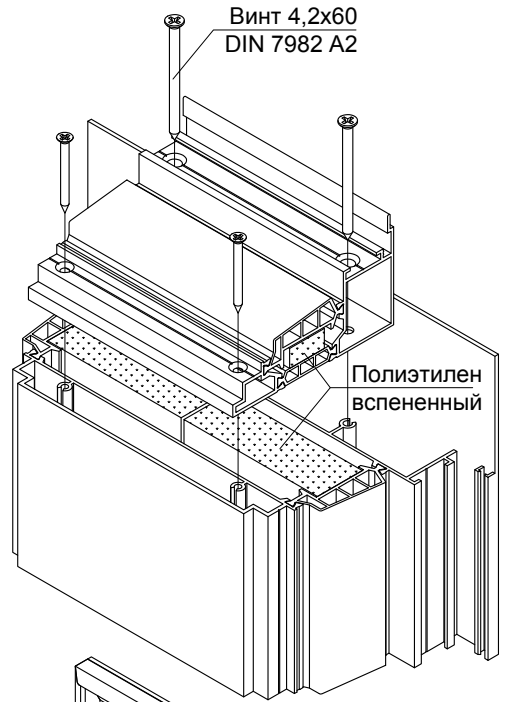
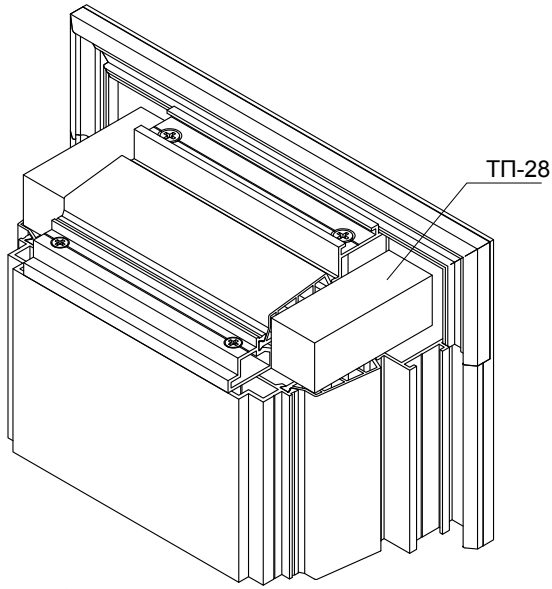

Установка притвора
СТ8517Т на стойку
створки СТ8515Т

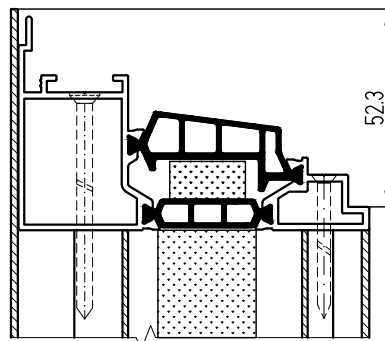

Обработка притвора створки
СТ8517Т

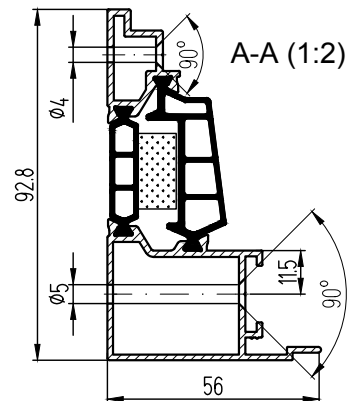
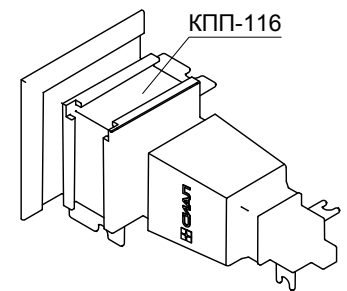
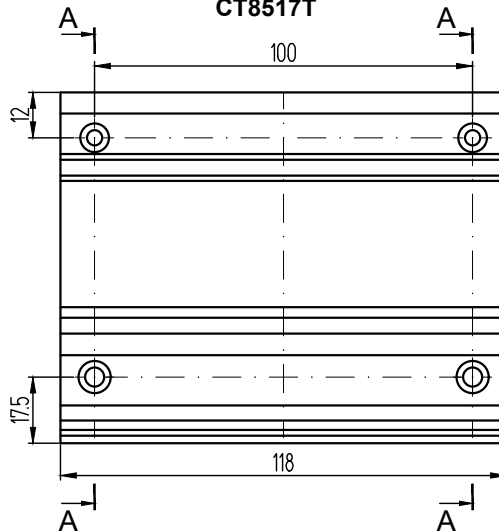

Герметизация притворов вентиляционной створки

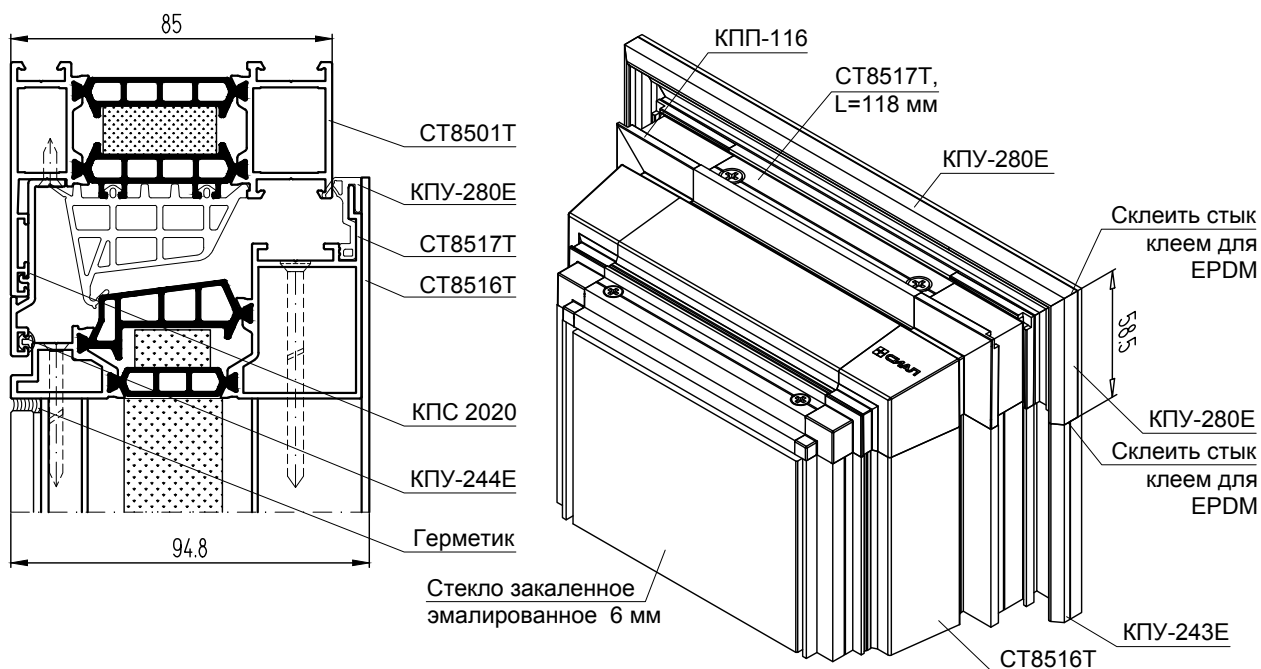

Установка уплотнителя притвора КПУ-281Е с применением соединительного уголка КПУ-282

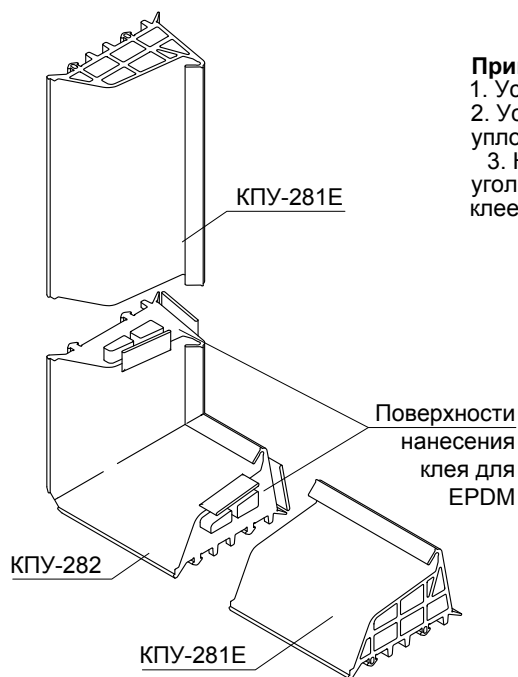

Примечание:

1. Установить соединительный уголок КПУ-282.
2. Установить с осадкой на 1,5% и обрезать уплотнитель КПУ-281Е.
3. На выступающие части, торцы и под "крылышки" уголка нанести клей для EPDM, зафиксировать клеевой шов.

Обработка вертикального притвора рамы КПС 2020

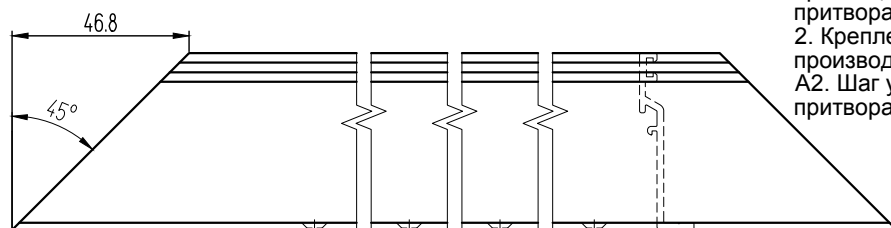

Примечание:

1. Сборка угла рамы СТ8501Т производится одновременно с установкой притвора рамы КПС 2020.
2. Крепление притвора рамы производится винтами 3,5x13 DIN 7982 A2. Шаг установки винтов в вертикальных притворах рамы - 250 мм.

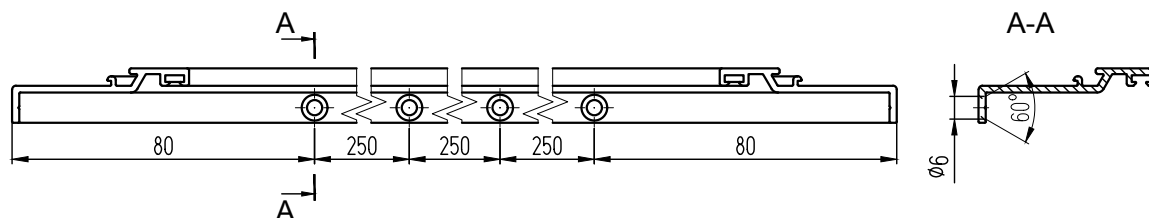

Выполнение дренажных отверстий в вентиляционной створке СТ85

Обработка нижнего притвора створки СТ8517Т

(Вариант 1)

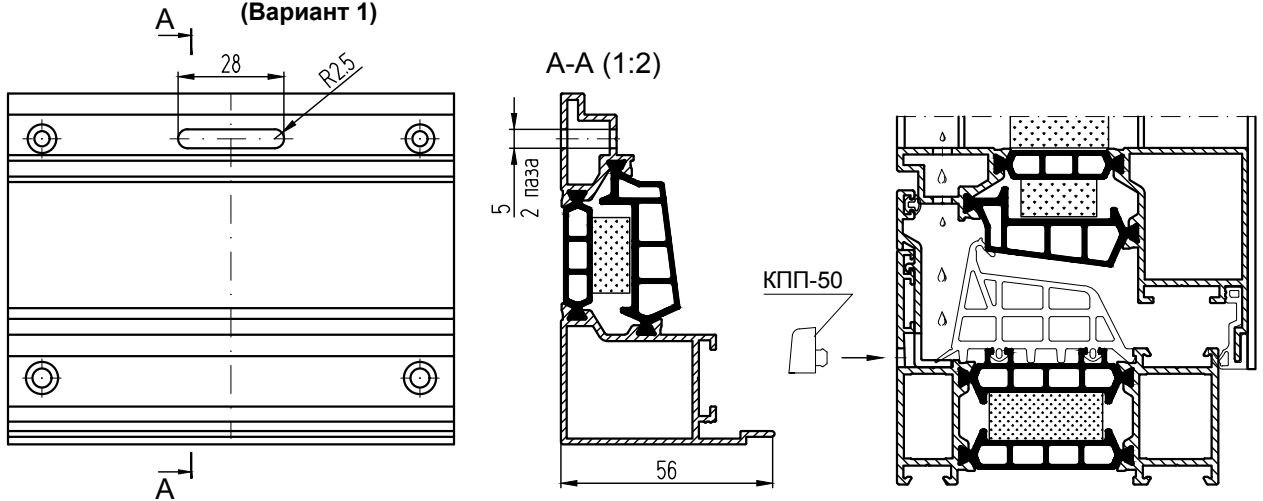

Обработка нижнего притвора створки СТ8517Т

(Вариант 2)

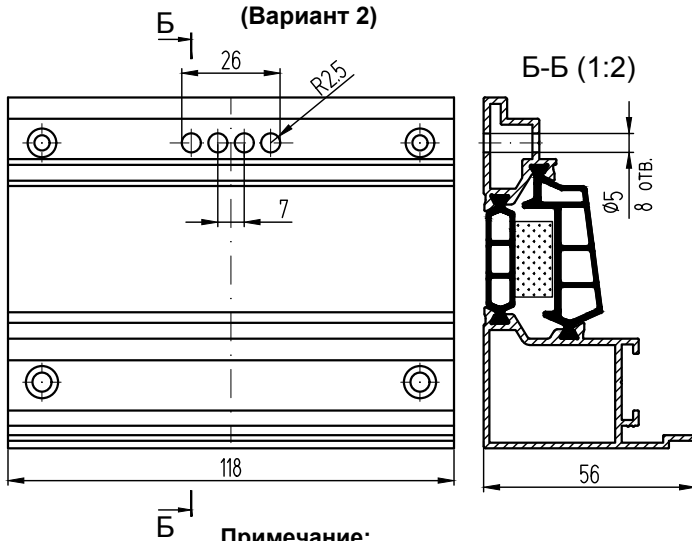

Обработка нижней перекладины рамы СТ8501Т под установку крышки дренажного отверстия КПП-50

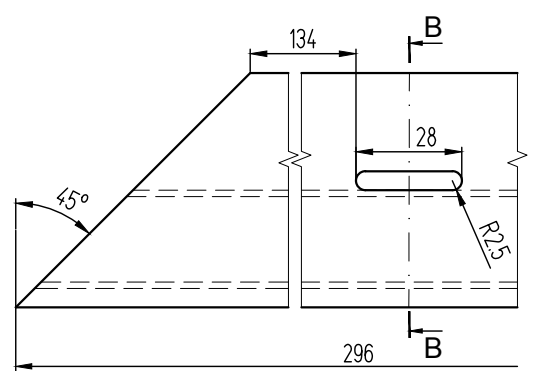

Примечание:

1. В месте установки вентиляционной створки выполняется одно дренажное отверстие в раме СТ8501Т под крышку КПП-50.

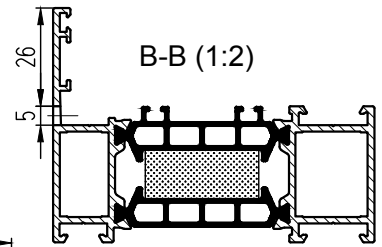

Обработка нижнего горизонтального притвора рамы КПС 2020

Вариант 1

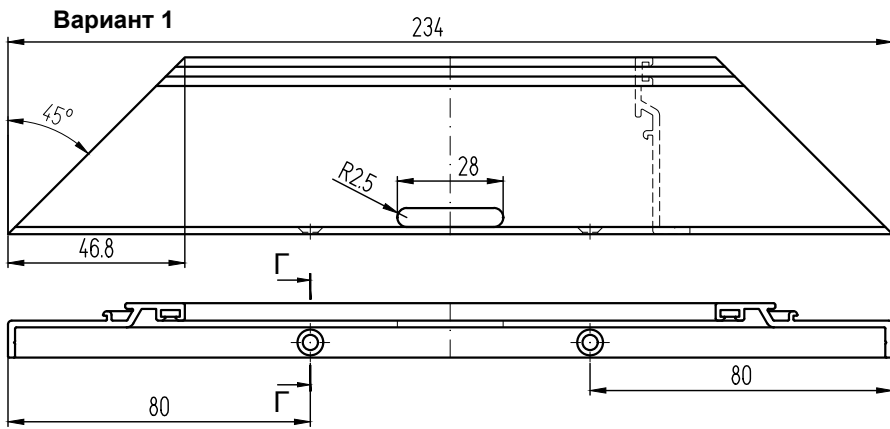

Вариант 2

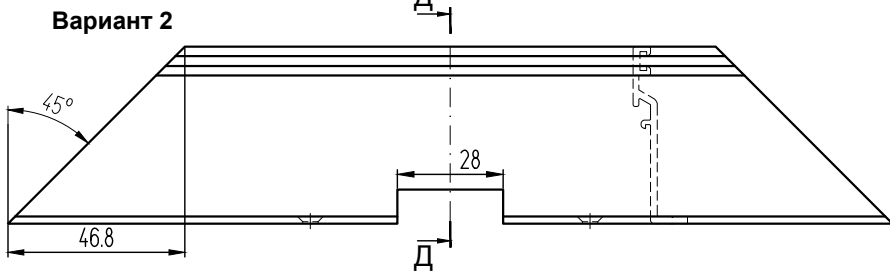

Г-Г (1:2)

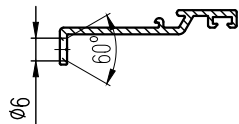

Д-Д (1:2)

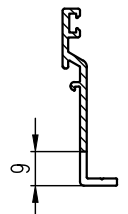

ВЕНТИЛЯЦИОННЫЕ СТОРКИ

СИЛ СТ85
система

Установка стекла в вентиляционную створку СТ8516Т

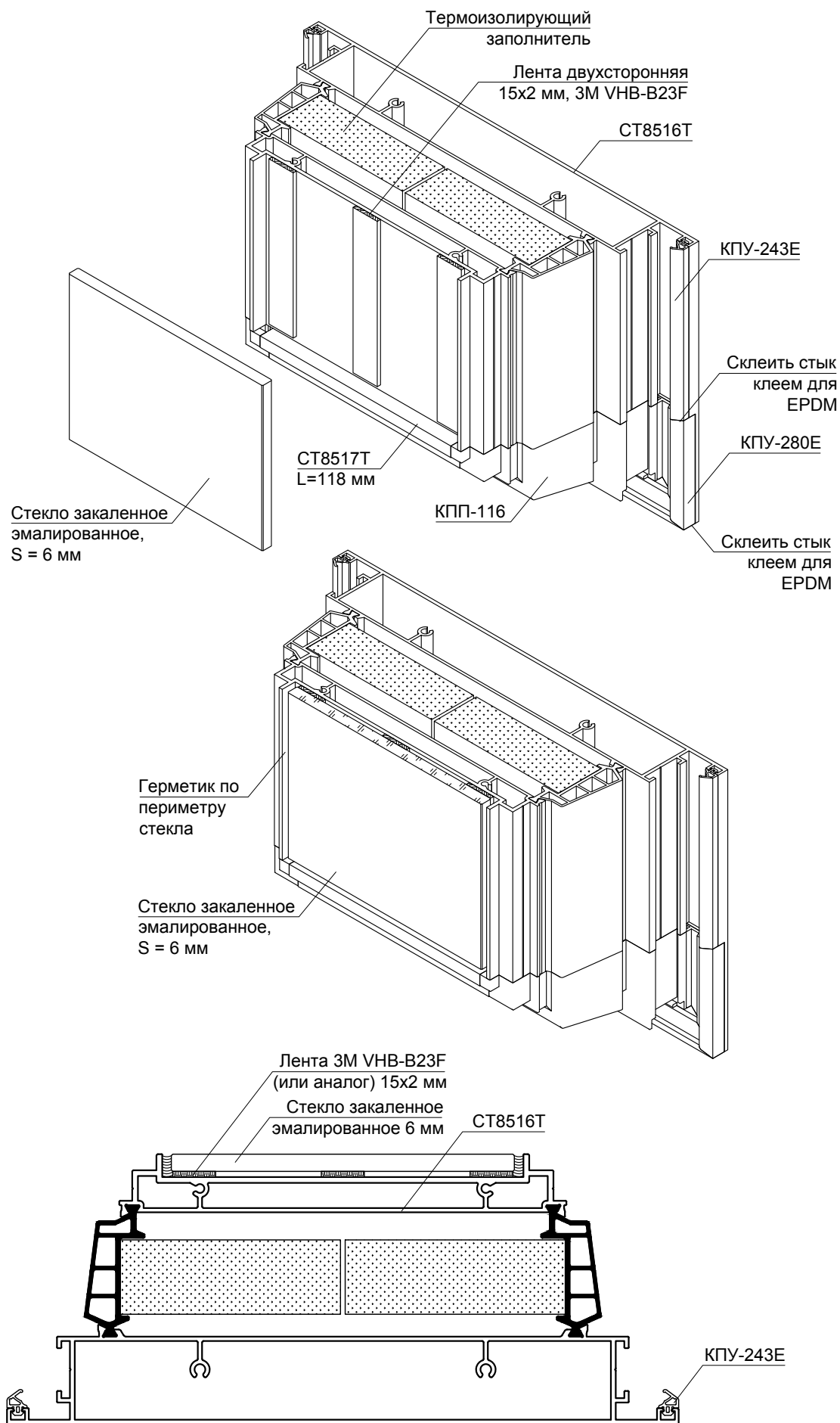

Примечание:

1. Изготовление вентиляционной створки СТ8516Т аналогично изготовлению створки СТ8515Т.

**Комплект фурнитуры для поворотной
вентиляционной створки KNG
(Европаз 15/20)**

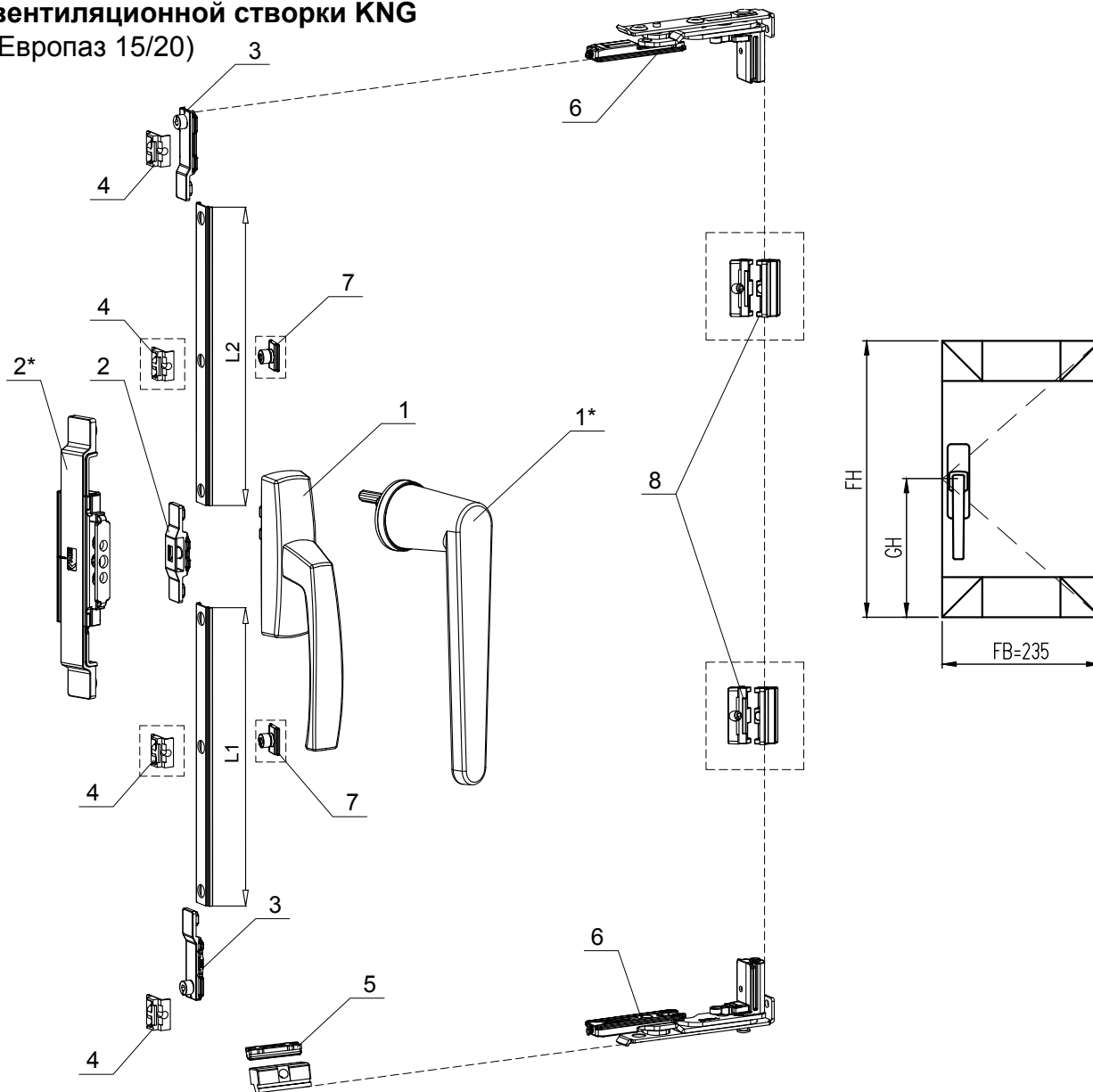

Расчет фурнитурной тяги КПС 1775

Тип переходника/редуктора	L1	L2
2	GH-170	FH-GH-170
2*	GH-205	FH-GH-205

**КОМПЛЕКТАЦИЯ ФУРНИТУРЫ
(высота створки до 1200 мм)**

Позиция	Наименование	Артикул	Количество
1	Ручка оконная Стандарт	KN218HN	1
1*	Ручка Премиум TORX штифтом	KN218LH	1
2	Переходник под ручку	KN100KR	1
2*	Редуктор для ручки Премиум с TORX штифтом	KN230AP	1
3	Цапфа концевая	KN100LE	2
4	Ответная планка для цапфы	KN100IU	2
5	Приподниматель створки поворотной	KN400FS	1
6	Петля П/Ф скрытая верх/низ 95°	KN219EE	1
Дополнительные элементы при высоте створки 1200-2400 мм			
7	Цапфа под тягу стандарт	KN100OU	1
8	Скрытый прижим	KN100MB	1
4	Ответная планка для цапфы	KN100IU	1
Дополнительные элементы при высоте створки 2400-3000 мм			
7	Цапфа под тягу стандарт	KN100OU	2
8	Скрытый прижим	KN100MB	2
4	Ответная планка для цапфы	KN100IU	2

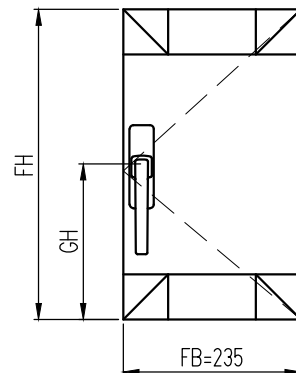
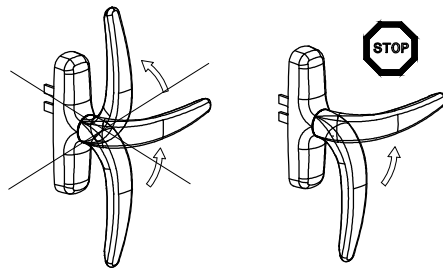
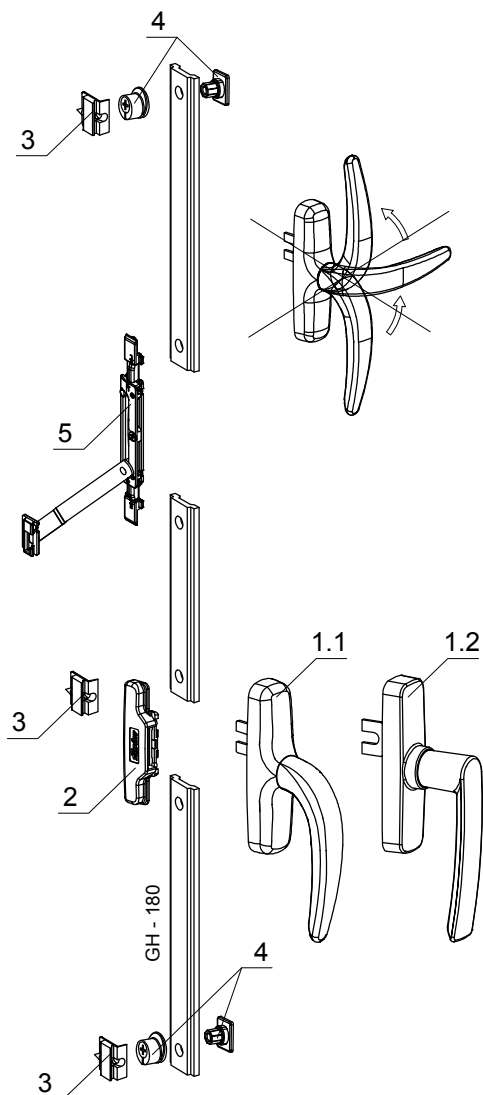

СОСТАВ КОМПЛЕКТА

Поз.	Артикул	Наименование
1.1	0757B	Ручка одноповодковая
1.2	0530B	
2	1559A	Соединитель для одноповодковой ручки
3	1597i	Ответная планка
4	1596C	Эксцентриковая цапфа
5	1457KD	Ограничитель открывания

**Установка скрытой петли арт.
1204A в вентиляционную створку**

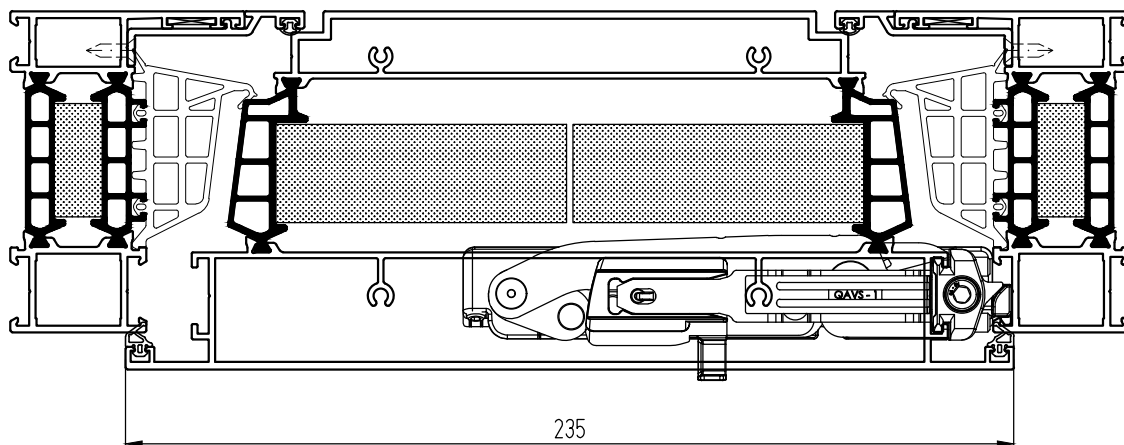

Комплект фурнитуры для поворотной вентиляционной створки SIEGENIA FBS-EUL со скрытыми петлями ALU axхent PLUS (Европаз 15/20)

Высота створки FH = 550...3000 мм
 Ширина створки FB = 235 мм
 Масса створки - макс. 80 кг
 Петлевой зазор (ПЗ) - 3,5 мм

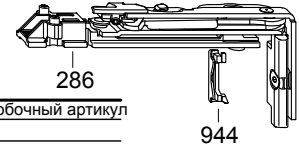

КОМПЛЕКТАЦИЯ ФУРНИТУРЫ

Позиция	Наименование комплекта	Кол-во	Коробочный артикул
100	Ручка ALU Si-line	1	
101	Ручка ALU Si-line, запираемая на ключ	1	
102	Ручка ALU Globe	1	MHGS0010-504020*
103	Ручка ALU Globe, запираемая на ключ	1	MHGA0010-504020*
104	Ручка TITAN (□ 7x25)	1	
105	Ручка TITAN, запираемая на ключ (□ 7x25)	1	
106	Ручка ALU GLOBE RR	1	MHGS0020-504020*
107	Ручка ALU GLOBE RR, запираемая на ключ	1	MHGA0020-504020*
Петлевая группа:			
Комплект	ALU axхent PLUS-D LK A0004, правый	1	MMBS0281-10002
	ALU axхent PLUS-D LK A0004, левый		MMBS0282-10002
	ALU axхent PLUS-D LK A0006, правый		MMBS0311-10002
	ALU axхent PLUS-D LK A0006, левый		MMBS0312-10002
Состав комплекта петлевой группы:			
219	Опора нижней петли правой/левой ALU axхent PLUS (монтаж в раме)	1	
220	Несущ. кронштейн ниж. петли прав./лев. ALU axхent PLUS (монтаж в створ.)	1	
221	Нижняя створочная петля правая/левая ALU axхent PLUS	1	
222	Направляющий элемент нижней петли ALU axхent PLUS	1	
286	Ножницы повор-й створки 170 с вент. клапаном прав./лев. ALU axхent PLUS	1	
944	Набор дополнительных деталей ALU axхent PLUS A0022 (использовать только в сочетании с петлевой группой ALU axхent PLUS A0006)	0...1	MZBS0180-10006
	Запорная сторона ALU-D	1	MMVS0240-10003
505	Запорная пластина	2	
546	Упор	1	
700	Удлинитель	2	
Набор соединительных элементов ALU (только в сочетании с р.1 / р.2)			
600	Соединительный элемент	1	MMKL0060-10003
908	Цилиндрический винт M5x12	2	
Набор для привода ALU (только в сочетании с р.3 / р.4)			
620	Врезной привод M6	1	MMGI0090-10003
904	Винт с потайной головкой M5 x 35	2	
907	Соединительный винт M6	1	
Средний прижим ALU-D VS/BS			
	1x (FH > 1250 ≤ 2400) 2x (FH > 2400)	0...2	246986
505	Запорная пластина	1	
709	Запорная пластина MV	1	
710	Шпингалет	1	
Дополнительный прижим ALU (FH > 2400)			
412	Запорная цапфа	1	
413	Эксцентрик	1	
505	Запорная пластина	1	
Дополнительные детали:			
-	Регулировочный элемент AV серый	0...1	MHDR0030-09705

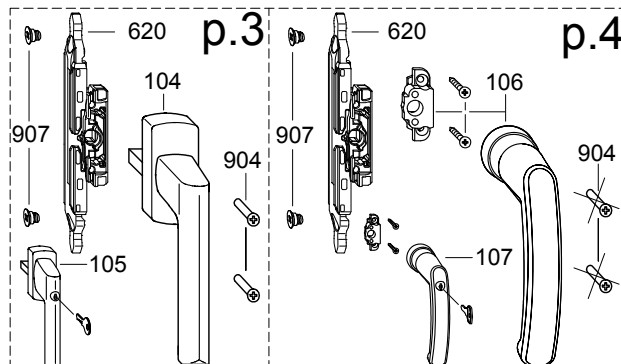
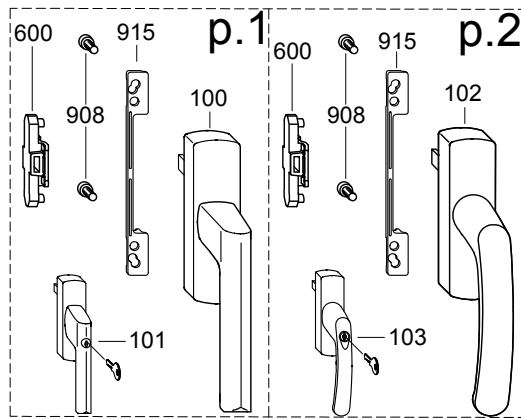
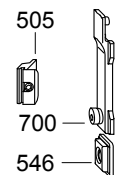
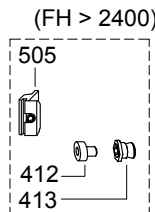
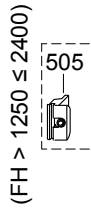
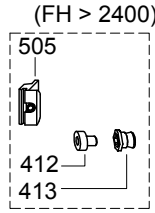
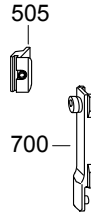

* Цвет белый RAL9016

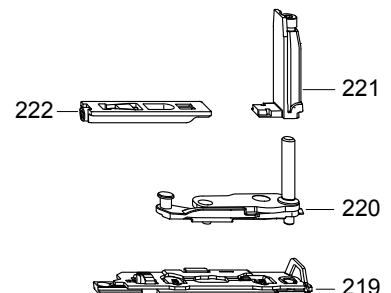
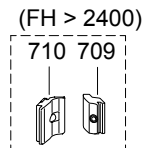
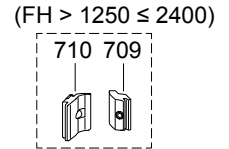
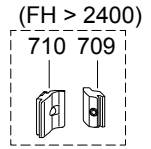

Комплект фурнитуры для поворотной вентиляционной створки SIEGENIA FBS-EUL со скрытыми петлями ALU аххент PLUS (Европаз 15/20)

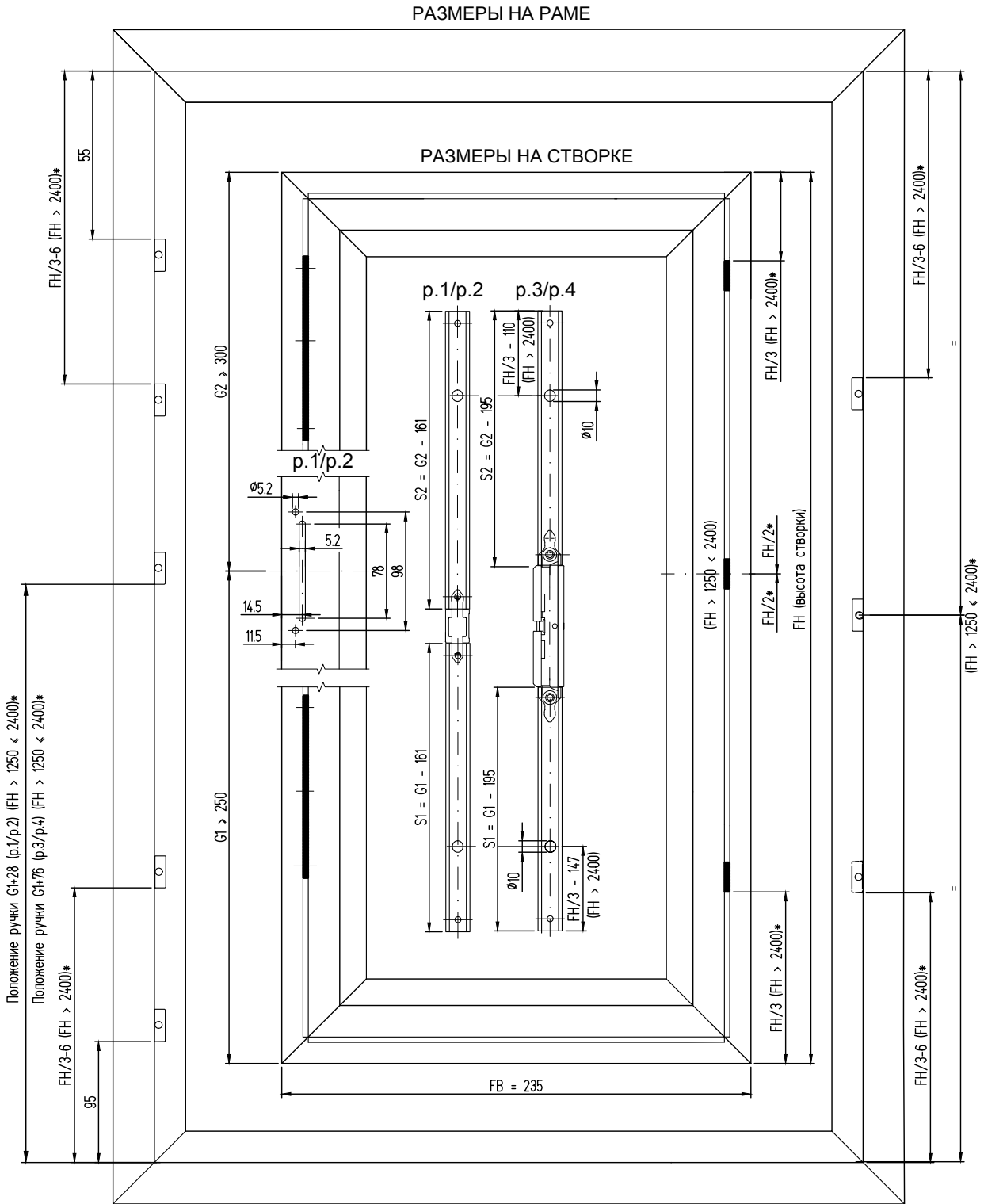

* Для среднего прижима MV

Варианты фрезеровок под разные ручки

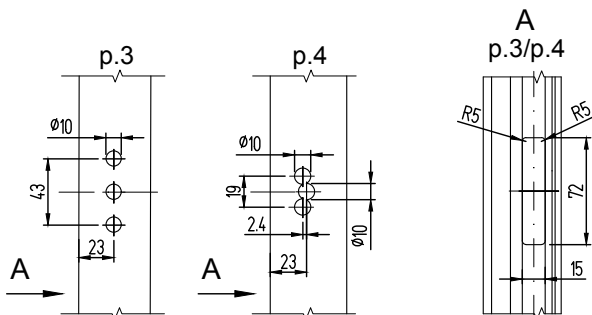

Основные правила заказа фурнитуры

1. Максимальные и минимальные размеры, а также максимальный вес створки определяются возможностями применяемой фурнитуры.
2. При заказе фурнитуры необходимо указать: вид фурнитуры, систему профилей, высоту и ширину створки, вес створки, исполнение створки (правое или левое).
3. Информация о фурнитуре носит ознакомительный характер. При заказе требуется консультация специалиста. При установке фурнитуры необходимо руководствоваться монтажной схемой.

Размеры европаза 15/20
вентиляционных створок СТ85

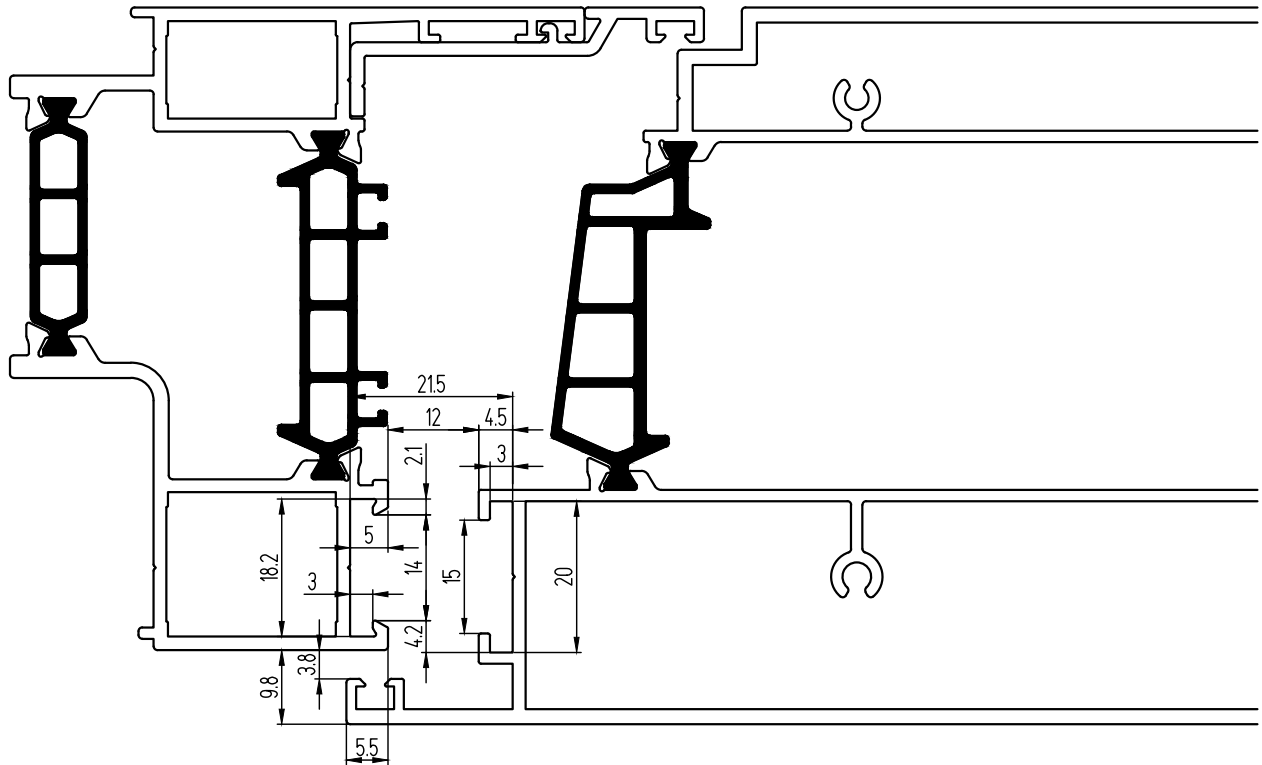

**ОКНА С
ПАРАЛЛЕЛЬНО-СДВИЖНОЙ-ОТКИДНОЙ
ФУРНИТУРОЙ**

НОМЕНКЛАТУРА ОКОН С ПАРАЛЛЕЛЬНО-СДВИЖНОЙ-ОТКИДНОЙ ФУРНИТУРОЙ

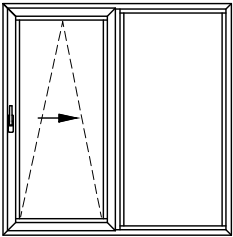
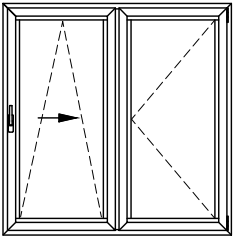
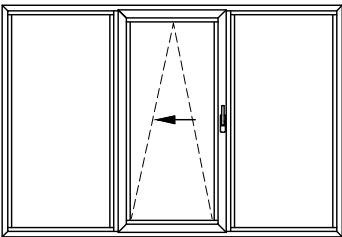
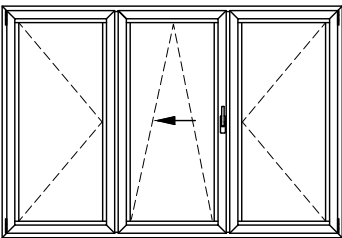
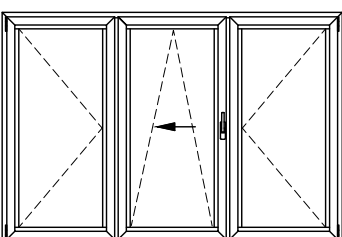
ТИП ОКНА	ОПИСАНИЕ	СХЕМА ФУРНИТУРЫ	ВАРИАНТ
	1 сдвижная створка + 1 глухое окно	А	1
	1 сдвижная створка + 1 распашная створка	А	2
	1 центральная сдвижная створка + 2 глухих окна	G	1
	1 центральная сдвижная створка + 2 распашных створки	G	2
	1 центральная сдвижная створка + 2 распашных створки (с штульпом)	G	3

НОМЕНКЛАТУРА ОКОН С ПАРАЛЛЕЛЬНО-СДВИЖНОЙ-ОТКИДНОЙ ФУРНИТУРОЙ

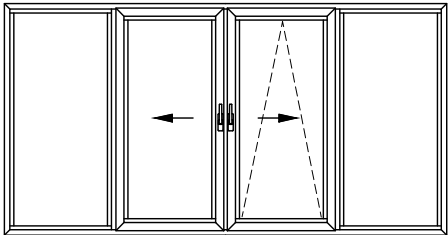
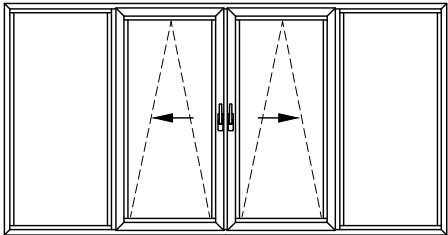
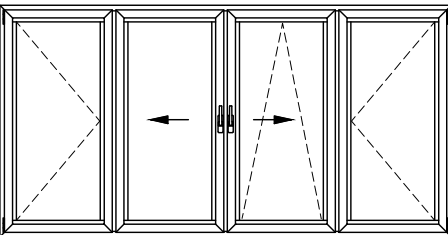
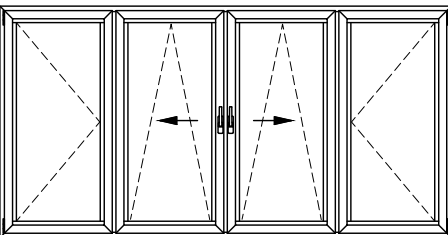
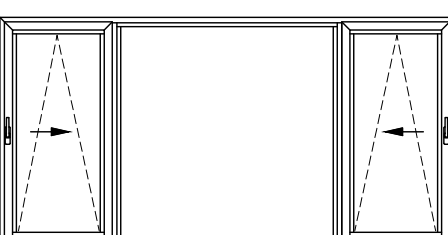
ТИП ОКНА	ОПИСАНИЕ	СХЕМА ФУРНИТУРЫ	ВАРИАНТ
	2 центральных сдвижных створки с штульпом + 2 глухих окна	С	1
	2 центральных сдвижных створки с вертикальным импостом + 2 глухих окна	С	2
	2 центральных сдвижных створки с штульпом + 2 распашных створки	С	3
	2 центральных сдвижных створки с вертикальным импостом + 2 распашных створки	С	4
	2 боковых сдвижных створки + 1 центральное глухое окно	К	1

Горизонтальные сечения окон с параллельно-сдвижной-откидной фурнитурой (европаз 15/20, вид из помещения)

ОСНОВНЫЕ ТЕХНИЧЕСКИЕ ХАРАКТЕРИСТИКИ ФУРНИТУРЫ

ФУРНИТУРА	FB ШИРИНА СТВОРКИ, ММ	FH ВЫСОТА СТВОРКИ, ММ	МАКСИМАЛЬНАЯ МАССА СТВОРКИ, КГ
SIEGENIA PSK-PORTAL LM	700 - 1650	850 - 2400	150
SAVIO SPAZIO	700 - 1650	850 - 2400	150
GU-968	640 - 1600	700 - 2350	150
GU-978	600 - 1600	730 - 2400	130
Roto Patio ALU HKS 150S	630 - 1680	930 - 2330	150

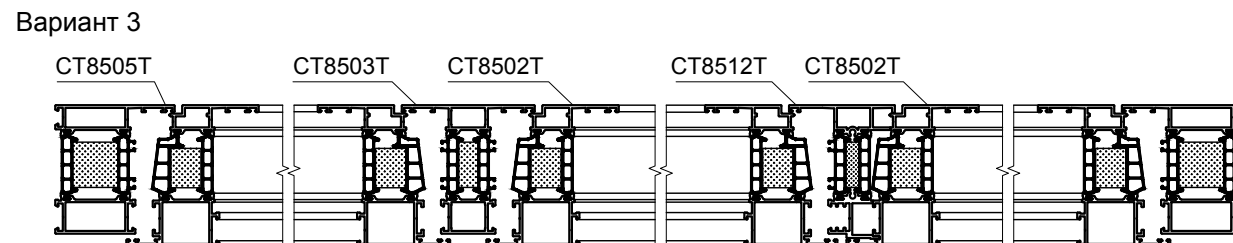
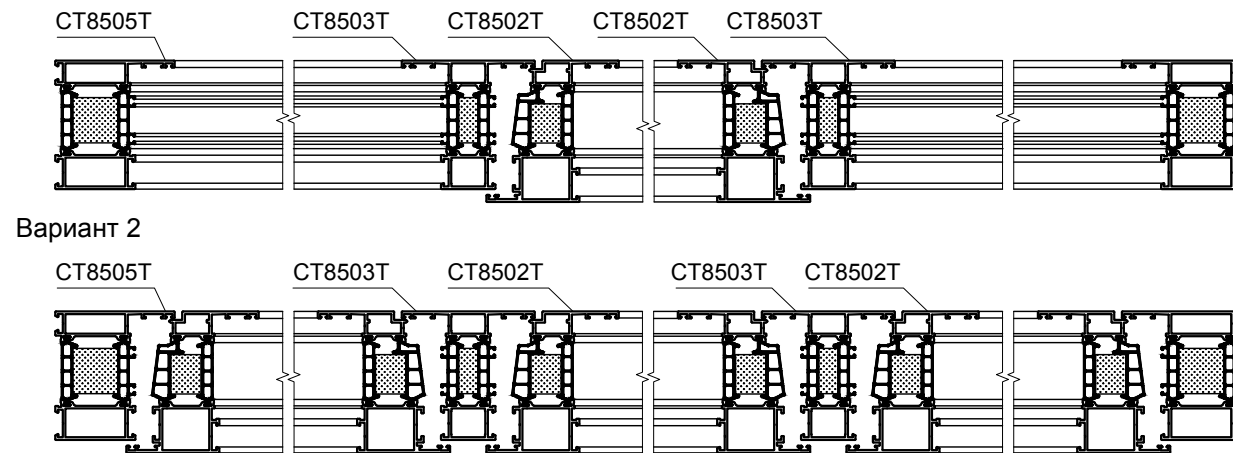
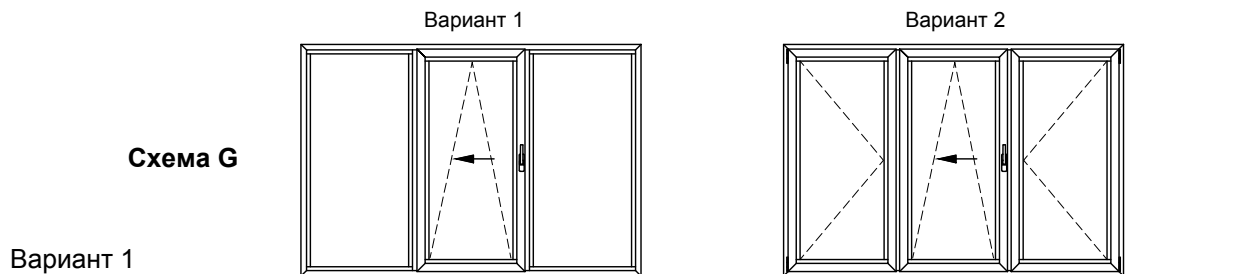
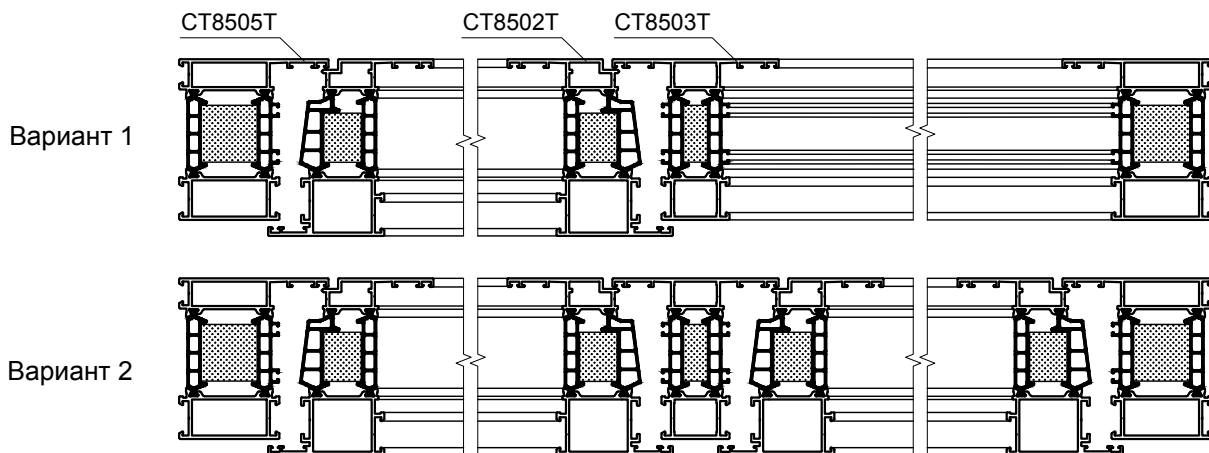
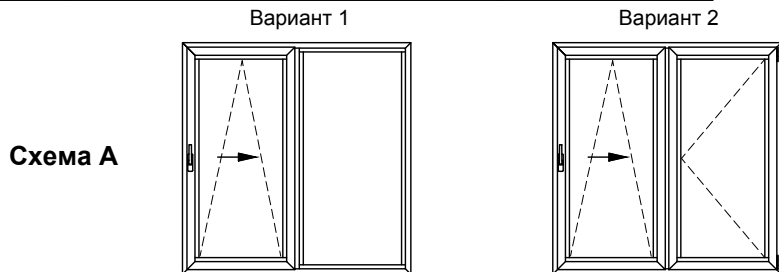

Горизонтальные сечения окон с параллельно-сдвижной-откидной фурнитурой (европаз 15/20, вид из помещения)

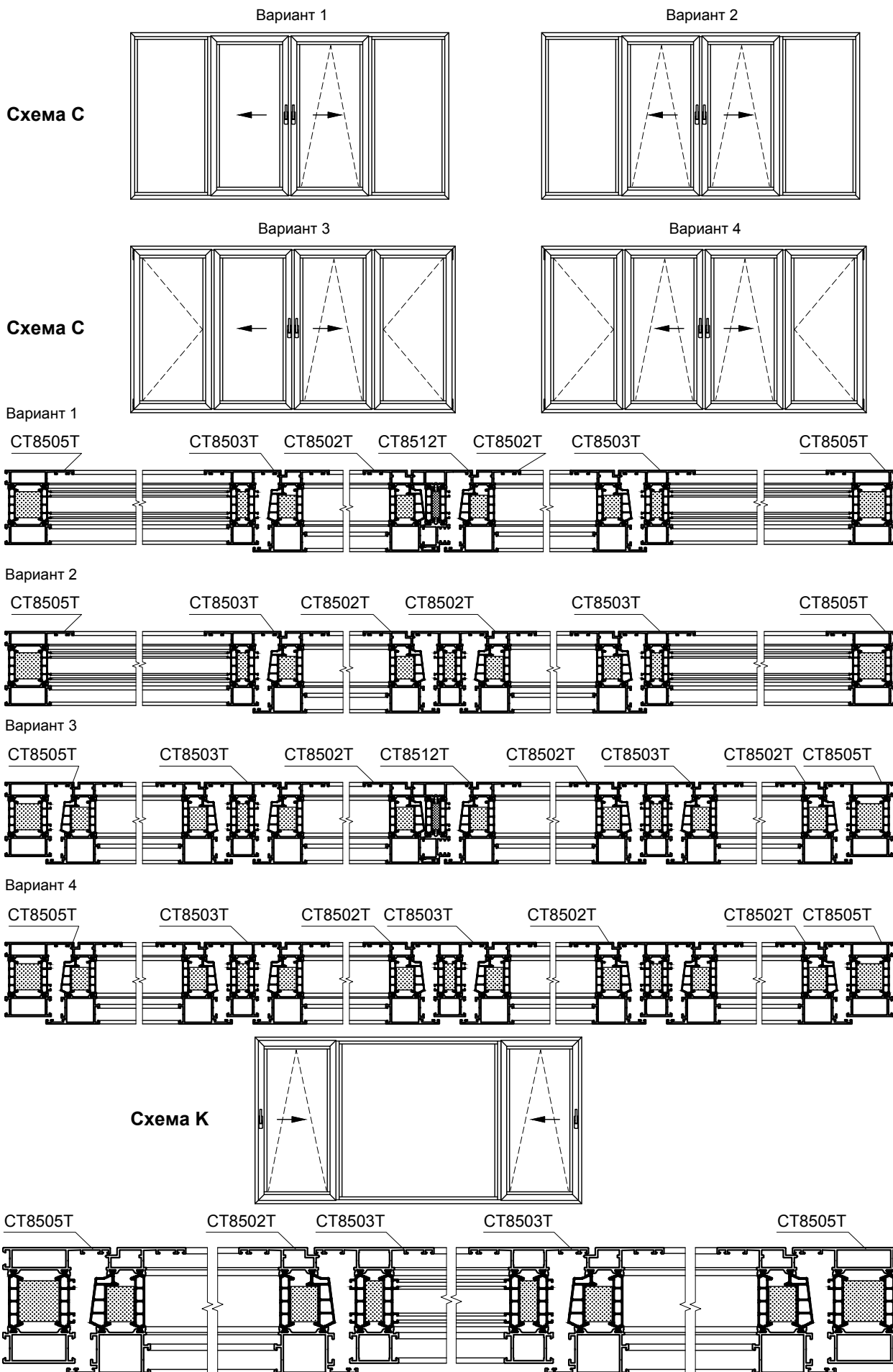

Примечание:
1. Расчет створок - см. раздел "Окна, створки, балконные двери".

Схема установки портала SIEGENIA PSK-PORTAL LM



ТАБЛИЦА ОСНОВНЫХ РАЗМЕРОВ ПРИМЕНЯЕМОЙ ФУРНИТУРЫ

ФУРНИТУРА	s	t	w	m	n	p	k	z	e	c	d
SIEGENIA PSK-PORTAL LM	3	24	25	36	8	40	51,5	12,5	14	16	23
SAVIO SPAZIO	3	24	25	36	8	40	51,5	12,5	14	16	23
GU-968, GU-978	9	18	16	33	5	-	47,5	14	14	17	-
Roto Patio ALU HKS 150S	2	14	-	38,5	6,5	41,5	-	12	13	17	-

**ОКНА, ДВЕРИ СО СКЛАДЫВАЮЩИМИСЯ
ПОЛОТНАМИ**

НОМЕНКЛАТУРА ОКОН СО СКЛАДЫВАЮЩИМИСЯ ПОЛОТНАМИ

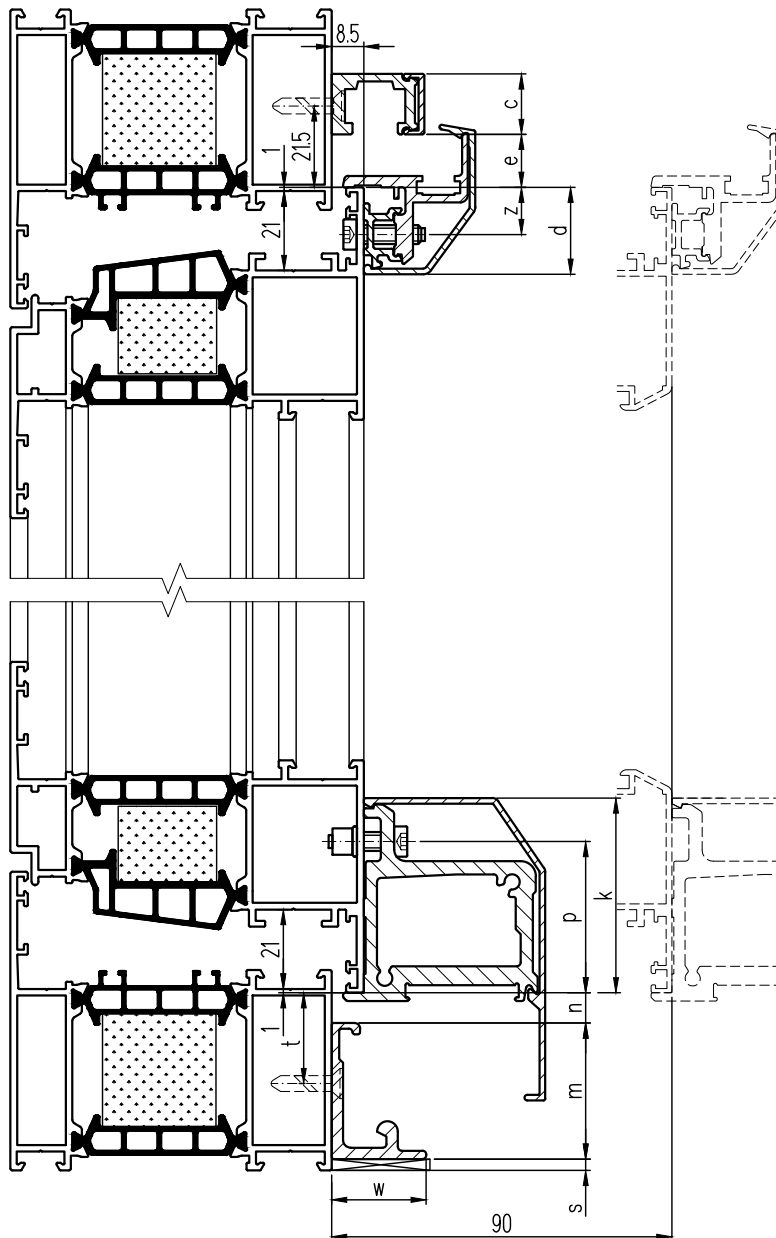
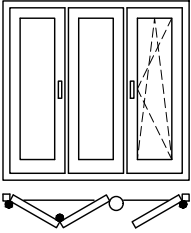
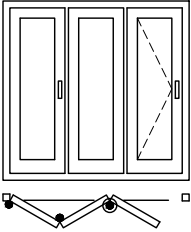
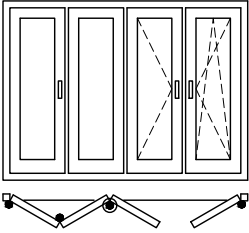
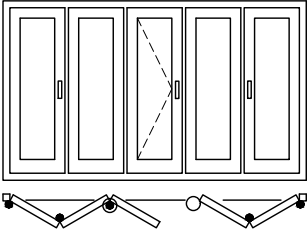
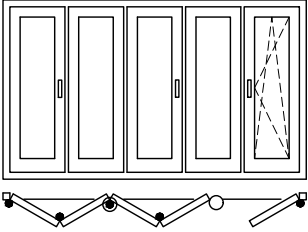
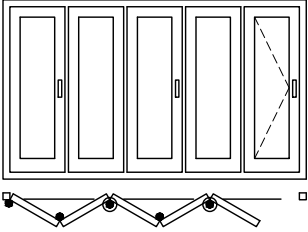
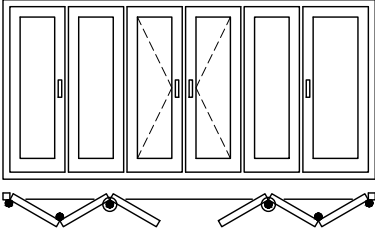
ТИП ОКНА	ОПИСАНИЕ	№ СХЕМЫ ФУРНИТУРЫ	
		SIEGENIA PORTAL FS ALU	GU-823
	2 складывающихся полотна, 1 рабочее полотно	321	321
	3 складывающихся полотна (проход через одно складывающееся полотно)	330	330
	3 складывающихся полотна, 1 рабочее полотно	431	431
	3 + 2 складывающихся полотна (проход через одно складывающееся полотно)	532	532
	4 складывающихся полотна, 1 рабочее полотно	541	541
	5 складывающихся полотен (проход через одно складывающееся полотно)	550	550
	3 + 3 складывающихся полотна (проход через одно складывающееся полотно)	633	633

НОМЕНКЛАТУРА ОКОН СО СКЛАДЫВАЮЩИМИСЯ ПОЛОТНАМИ

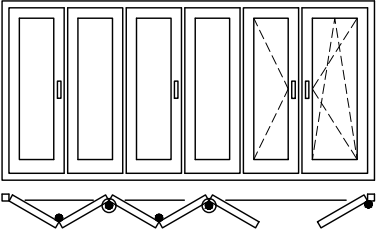
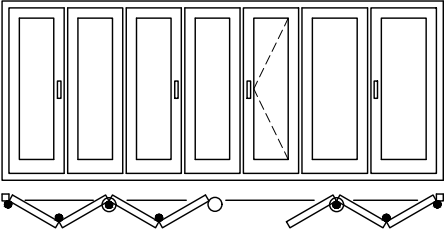
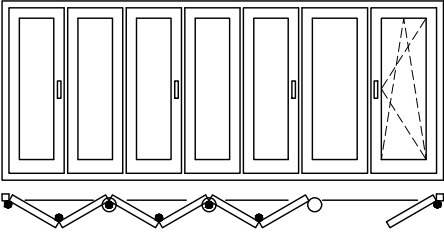
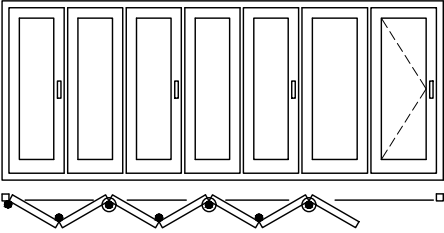
ТИП ОКНА	ОПИСАНИЕ	№ СХЕМЫ ФУРНИТУРЫ	
		SIEGENIA PORTAL FS ALU	GU-823
	5 складывающихся полотен, 1 рабочее полотно	651	651
	4 + 3 складывающихся полотна (проход через одно складывающееся полотно)	743	743
	6 складывающихся полотен, 1 рабочее полотно	761	761
	7 складывающихся полотен (проход через одно складывающееся полотно)	770	770

**Расчет ширины полотен окон,
дверей со складывающимися
полотнами с применением
фурнитуры
SIEGENIA PORTAL FS ALU
(европаз 15/20, вид из помещения)**

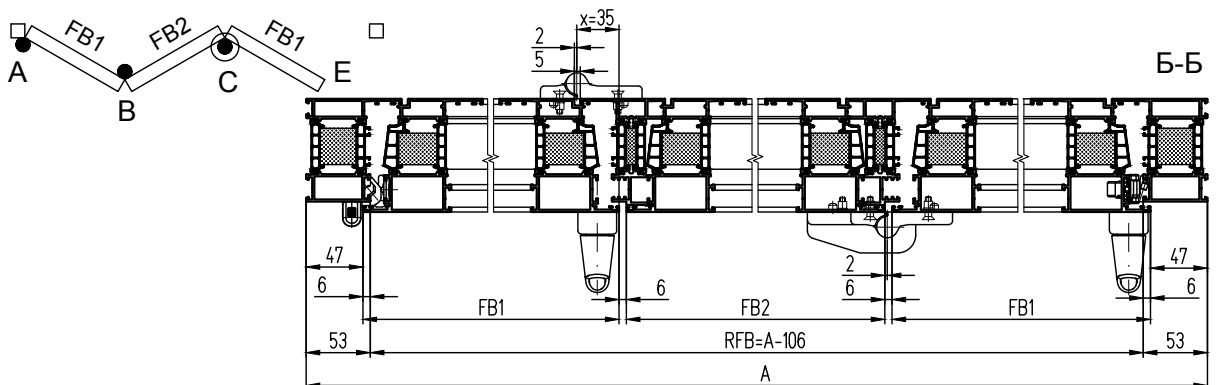
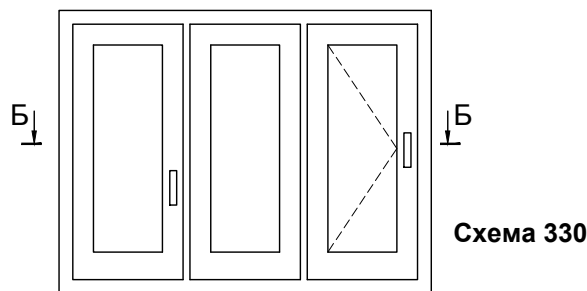
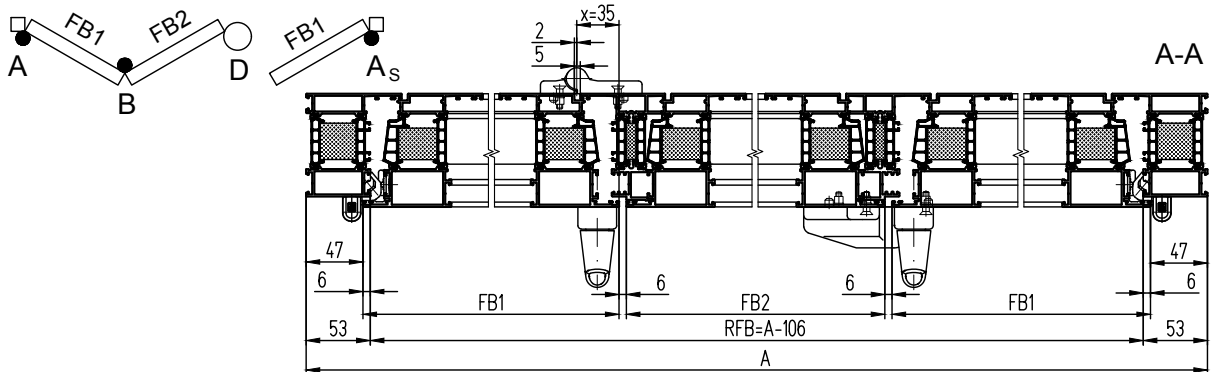
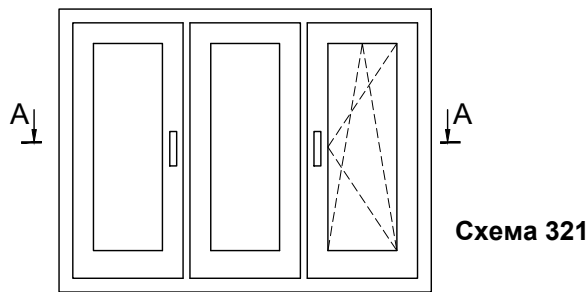

- Примечание:**
1. g - зеркальный узел.
 2. FB - ширина створки (полотна).
 3. Применение фурнитуры SIEGENIA PORTAL FS ALU допускается только на профилях створок СТ8507Т, СТ8511Т.
 4. Расчеты горизонтальных размеров створок предоставляет продавец фурнитуры.

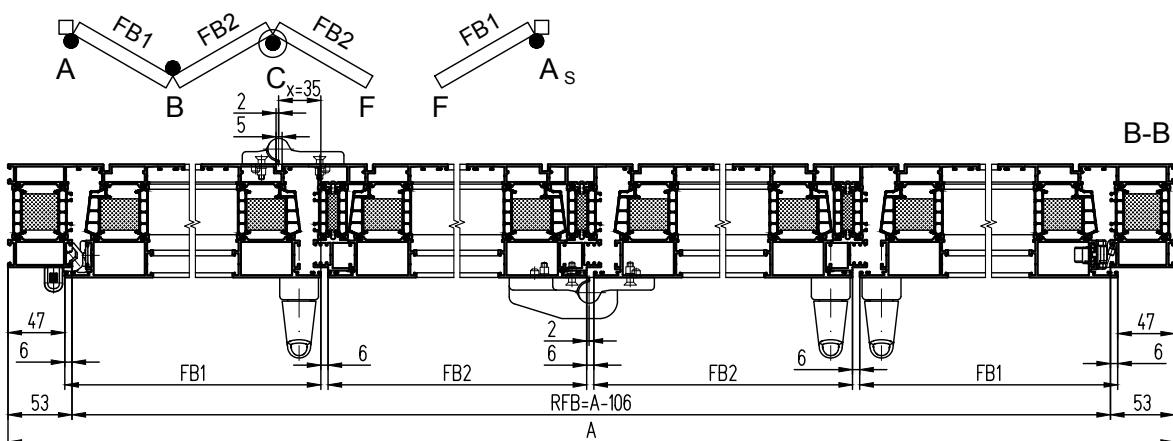
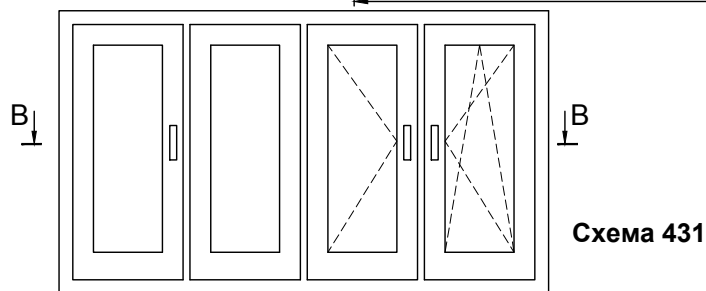

**Расчет ширины полотен окон,
дверей со складывающимися
полотнами с применением
фурнитуры GU-823
(европаз 15/20, вид из помещения)**

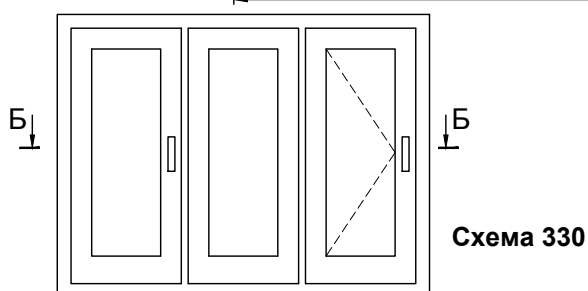
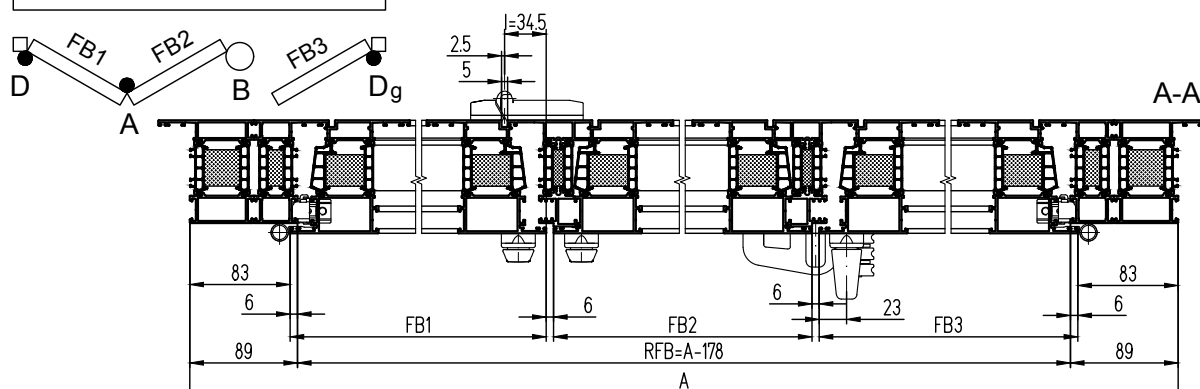
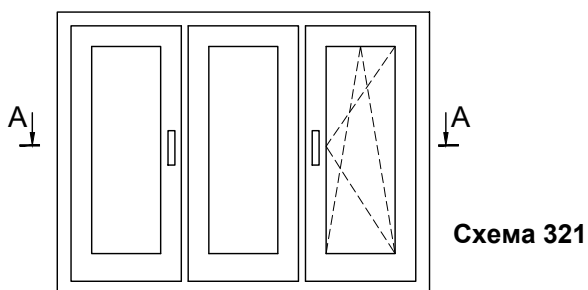

- Примечание:**
1. g - зеркальный узел.
 2. FB - ширина створки (полотна).
 3. Применение фурнитуры GU-823 допускается только на профилях створок СТ8507Т, СТ8511Т.
 4. Расчеты горизонтальных размеров створок предоставляет продавец фурнитуры.

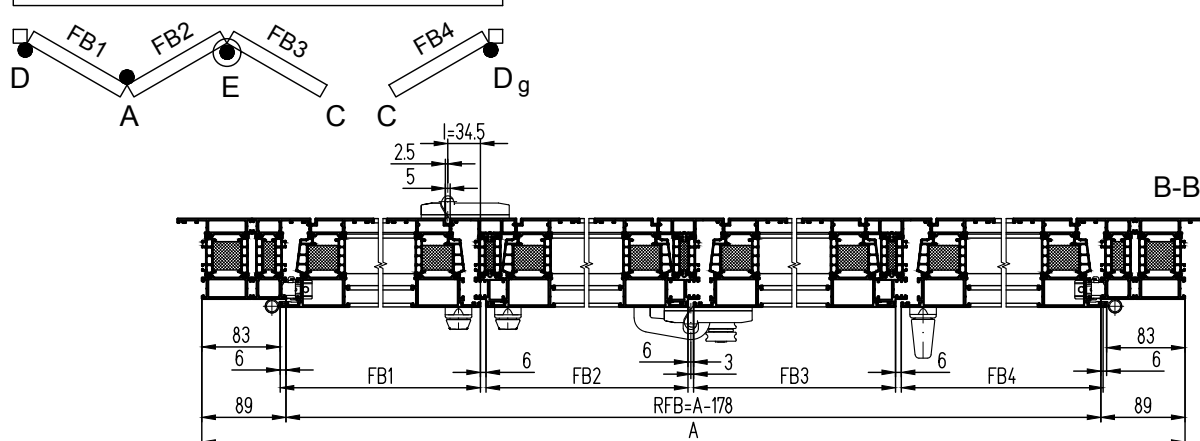
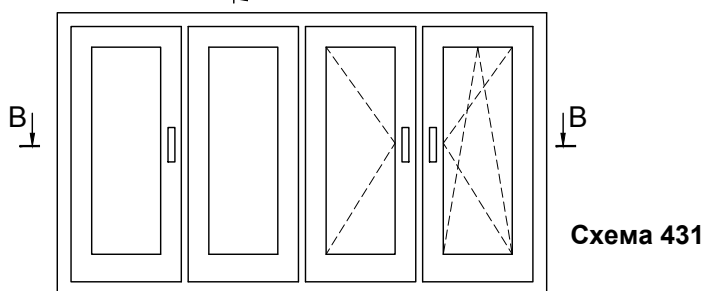
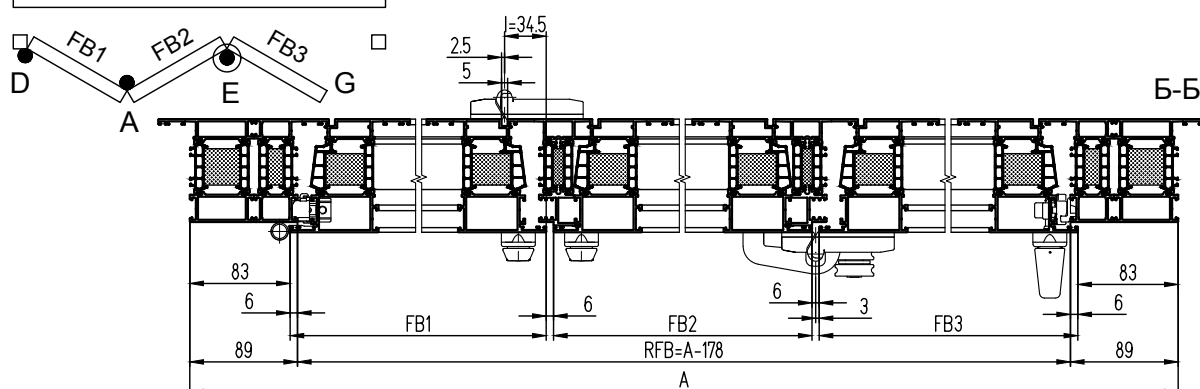

Расчет ширины полотен окон,
дверей со складывающимися
полотнами с применением
фурнитуры
SIEGENIA PORTAL FS ALU
(ВИД ИЗ ПОМЕЩЕНИЯ)



Схема 532



Схема 541

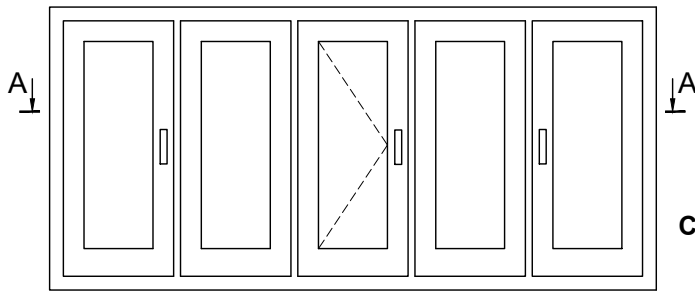

- Примечание:**
1. g - зеркальный узел.
 2. FB - ширина створки (полотна).
 3. Применение фурнитуры SIEGENIA PORTAL FS ALU допускается только на профилях створок СТ8507Т, СТ8511Т.
 4. Расчеты горизонтальных размеров створок предоставляет продавец фурнитуры.

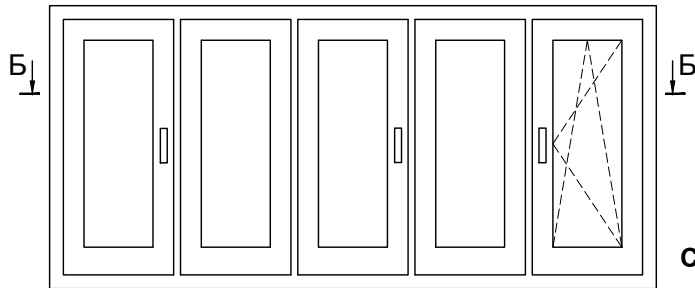
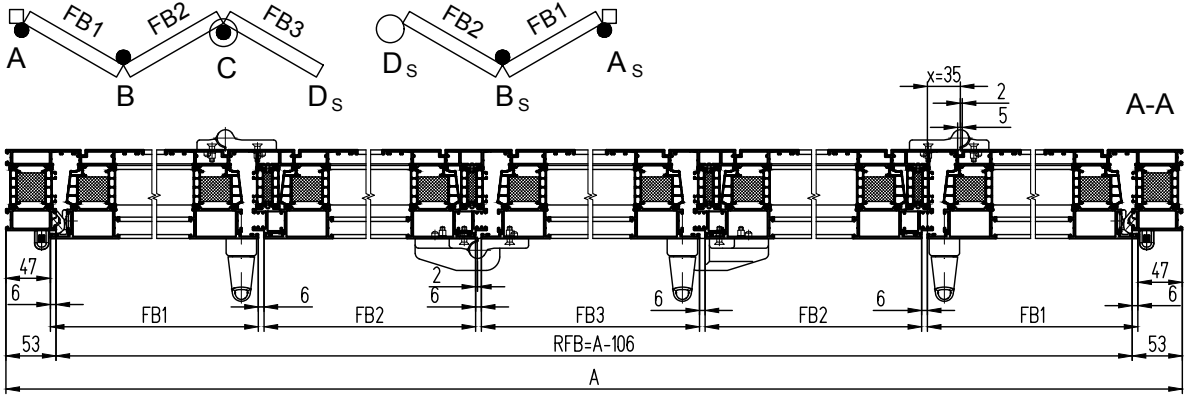
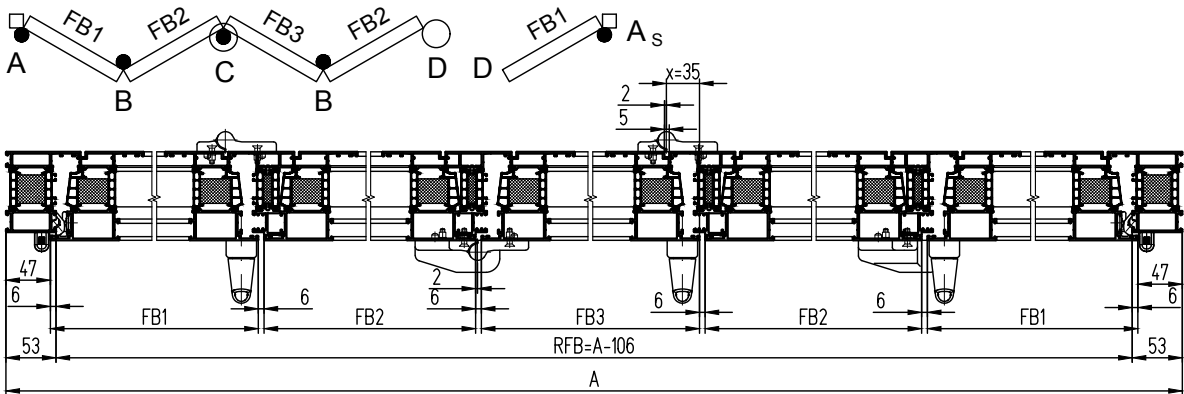

Схема 550



Расчет ширины полотен окон,
дверей со складывающимися
полотнами с применением
фурнитуры GU-823
(вид из помещения)

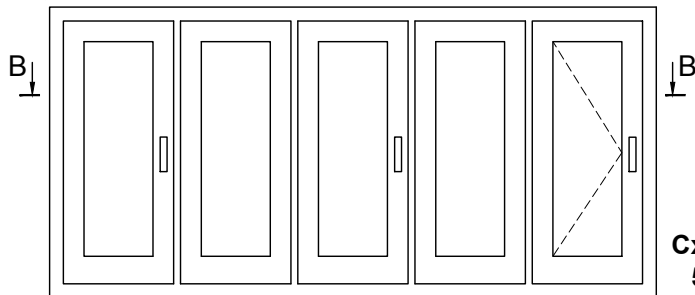
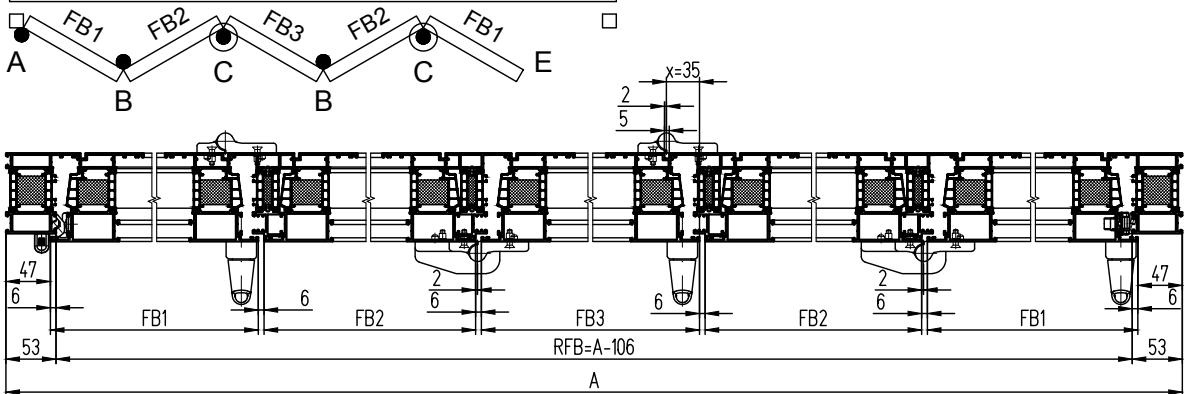

Схема 532



Схема 541

- Примечание:**
1. g - зеркальный узел.
 2. FB - ширина створки (полотна).
 3. Применение фурнитуры GU-823 допускается только на профилях створок СТ8507Т, СТ8511Т.
 4. Расчеты горизонтальных размеров створок предоставляет продавец фурнитуры.

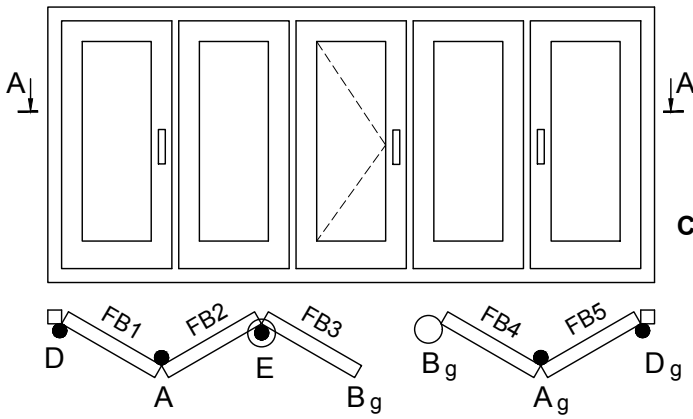

Схема 550

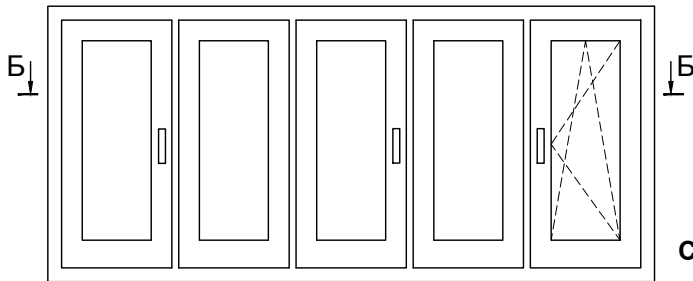
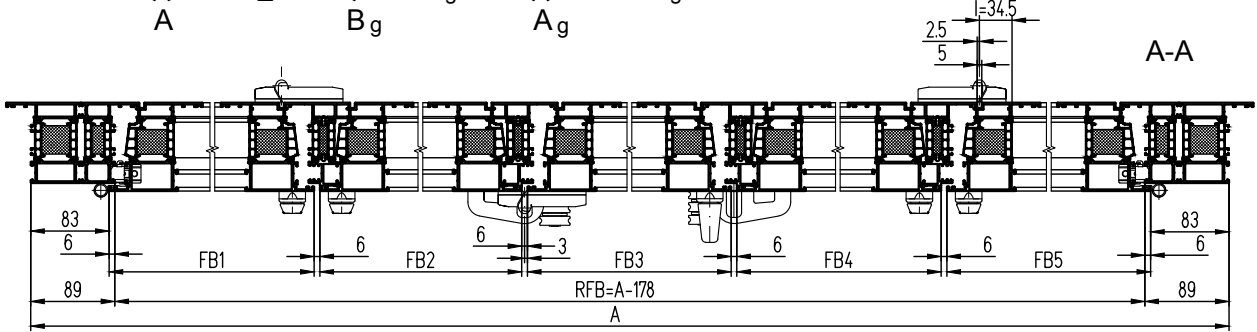

Расчет ширины полотен окон, дверей со складывающимися полотнами с применением фурнитуры SIEGENIA PORTAL FS ALU (вид из помещения)

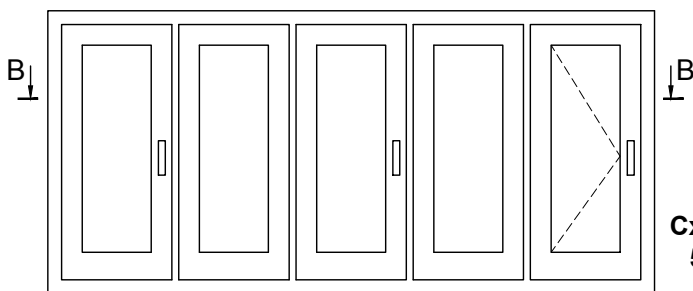
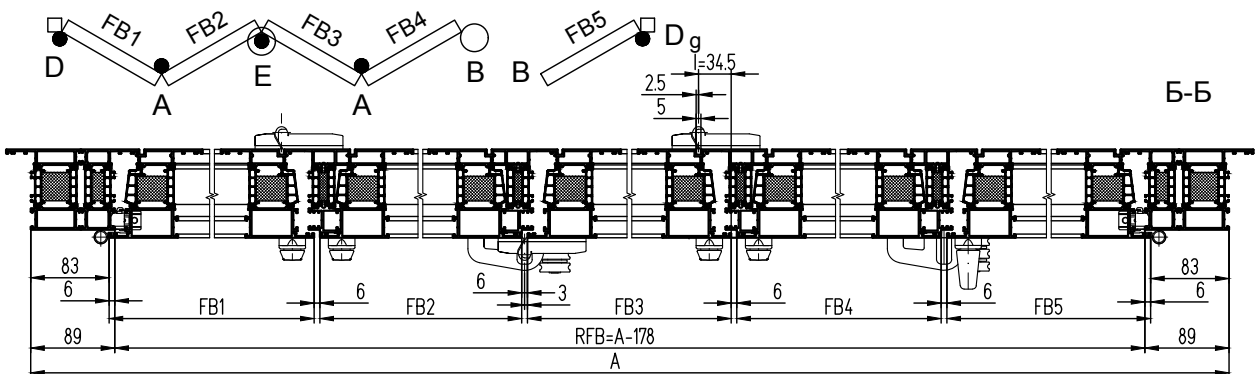
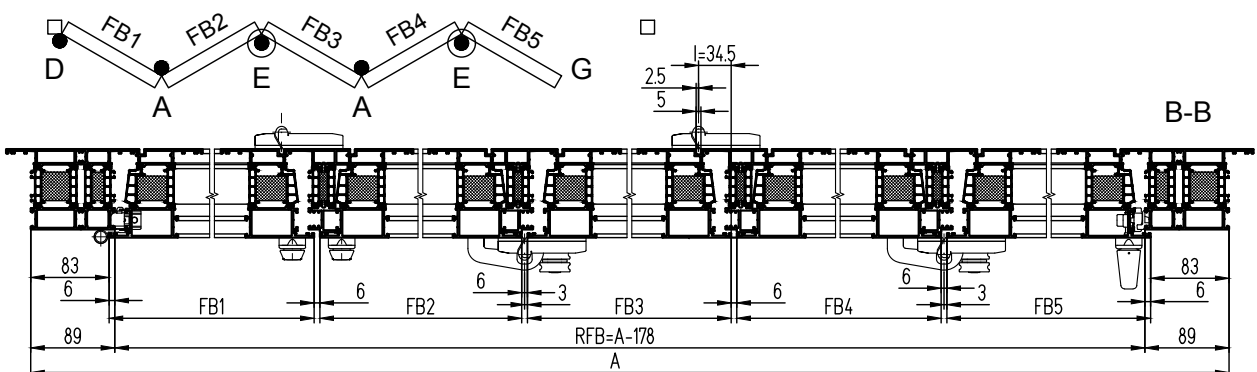
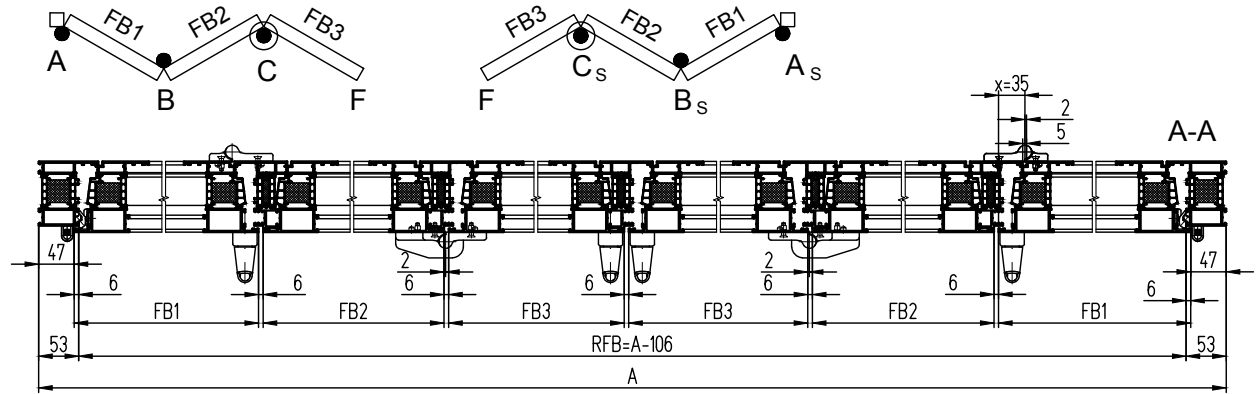
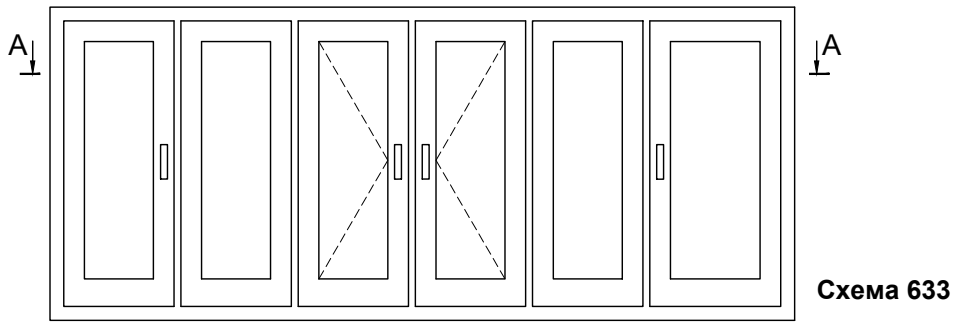

Примечание:

1. g - зеркальный узел.
2. FB - ширина створки (полотна).
3. Применение фурнитуры SIEGENIA PORTAL FS ALU допускается только на профилях створок СТ8507Т, СТ8511Т.
4. Расчеты горизонтальных размеров створок предоставляет продавец фурнитуры.
5. Стойки створок показаны условно.

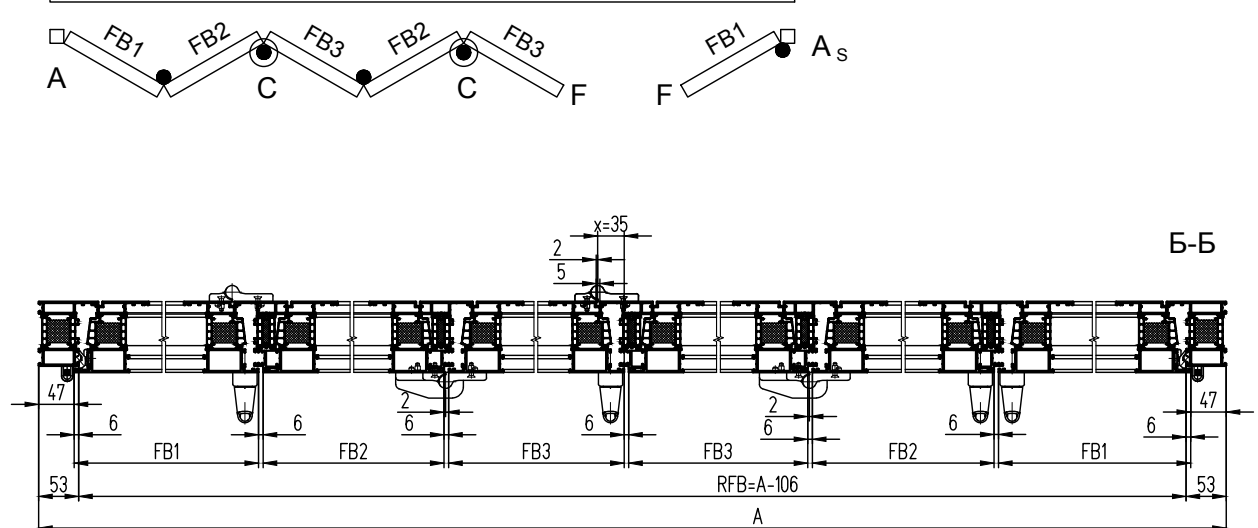
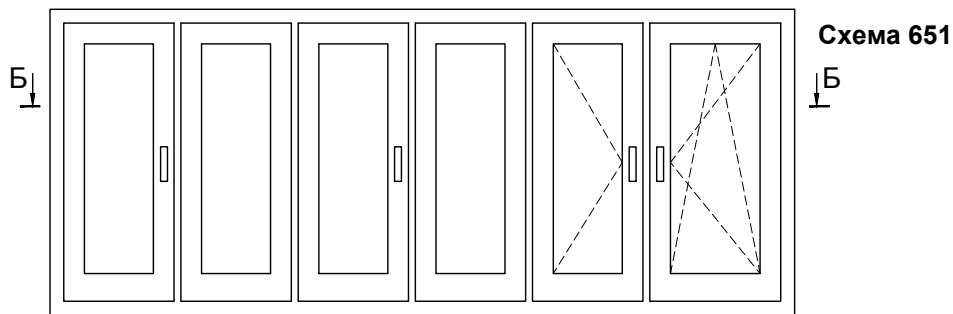

Расчет ширины полотен окон, дверей со складывающимися полотнами с применением фурнитуры GU-823 (вид из помещения)

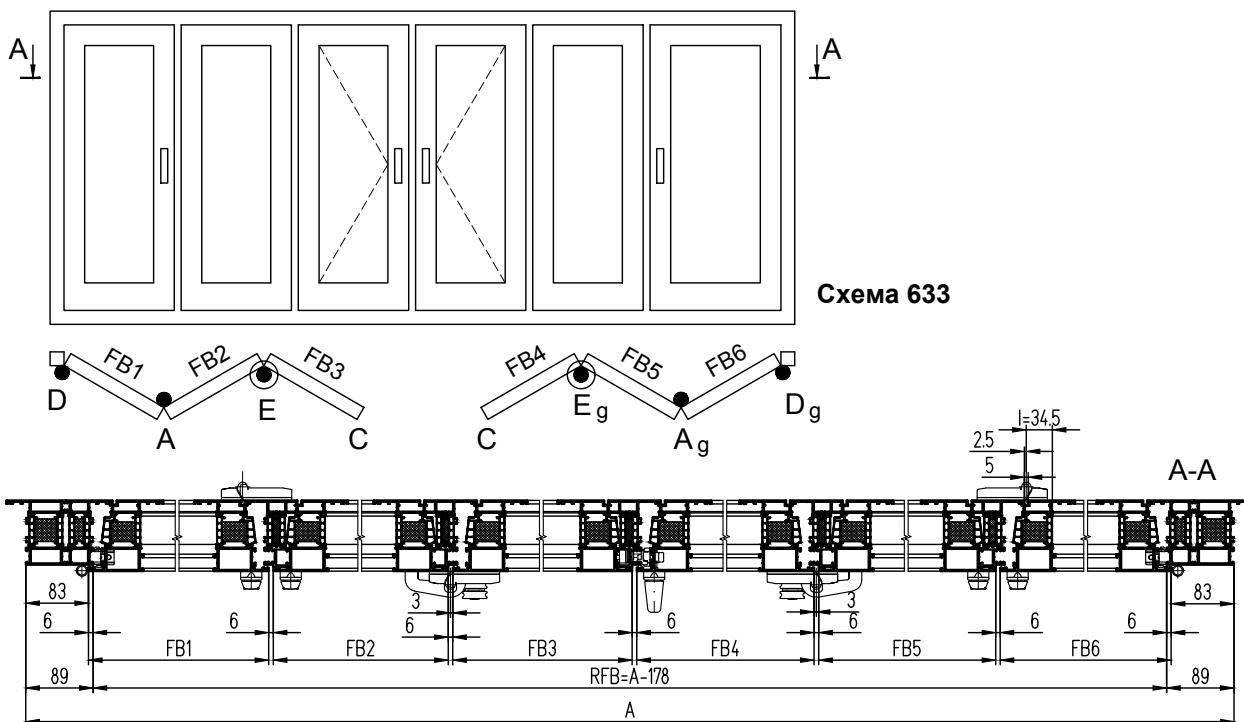

- Примечание:**
1. g - зеркальный узел.
 2. FB - ширина створки (полотна).
 3. Применение фурнитуры GU-823 допускается только на профилях створок СТ8507Т, СТ8511Т.
 4. Расчеты горизонтальных размеров створок предоставляет продавец фурнитуры.
 5. Стойки рамы и створок показаны условно.

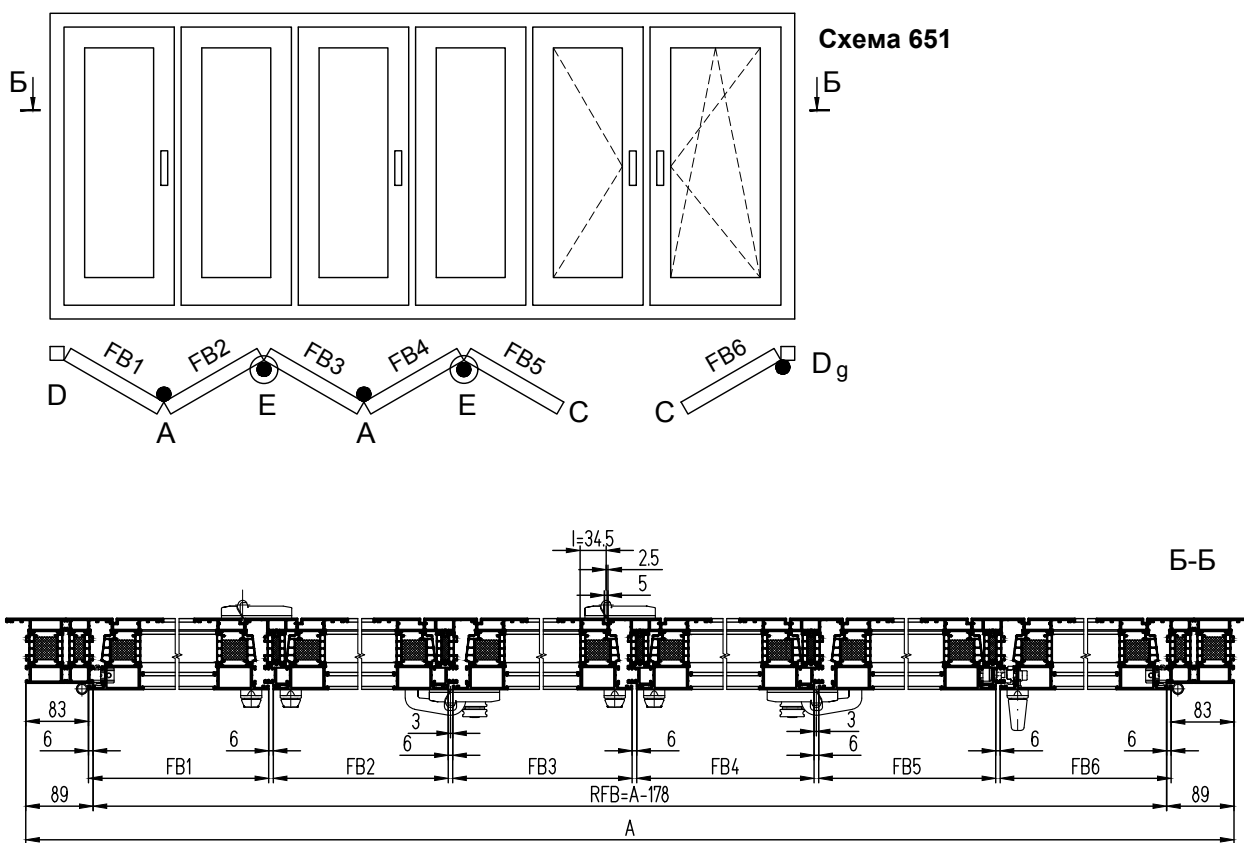

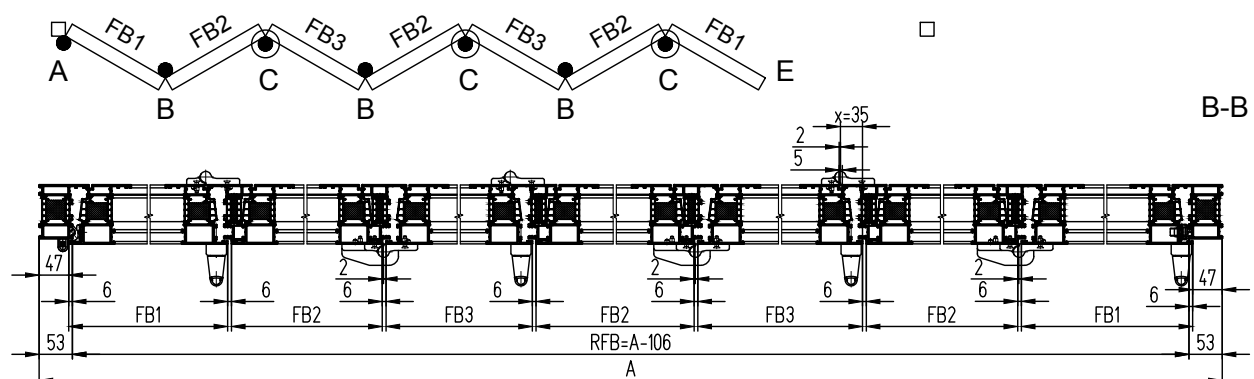
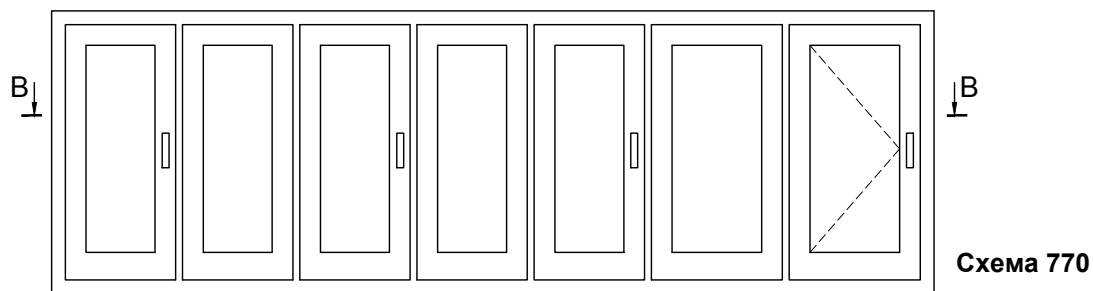
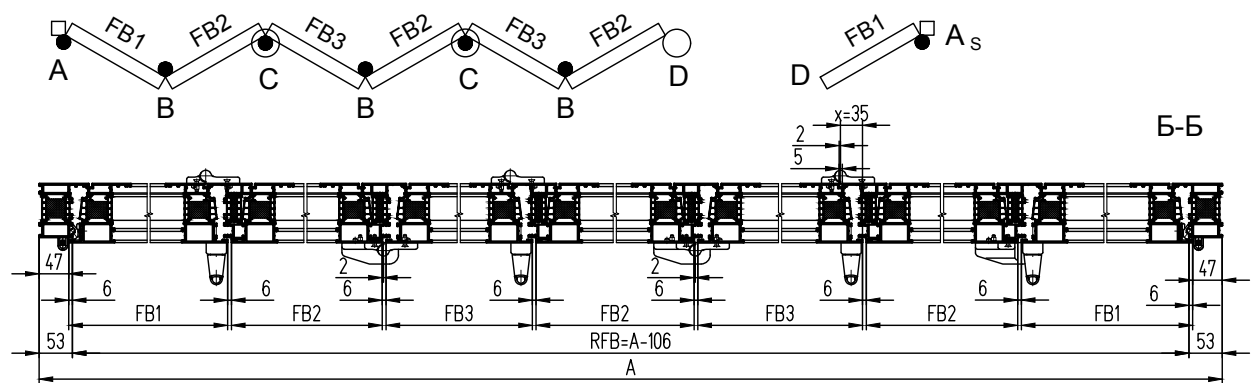
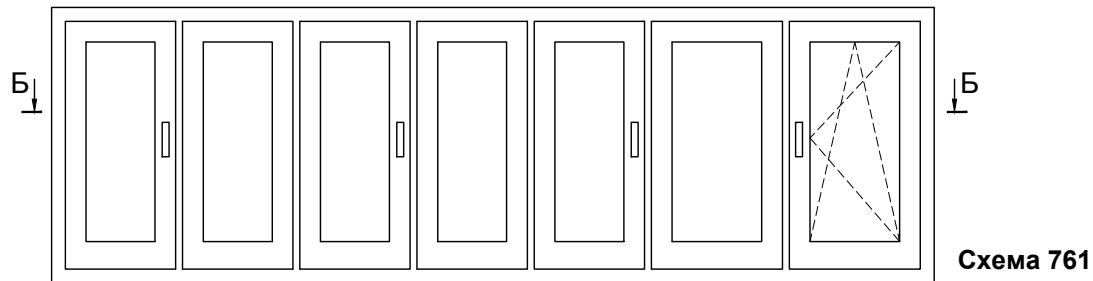
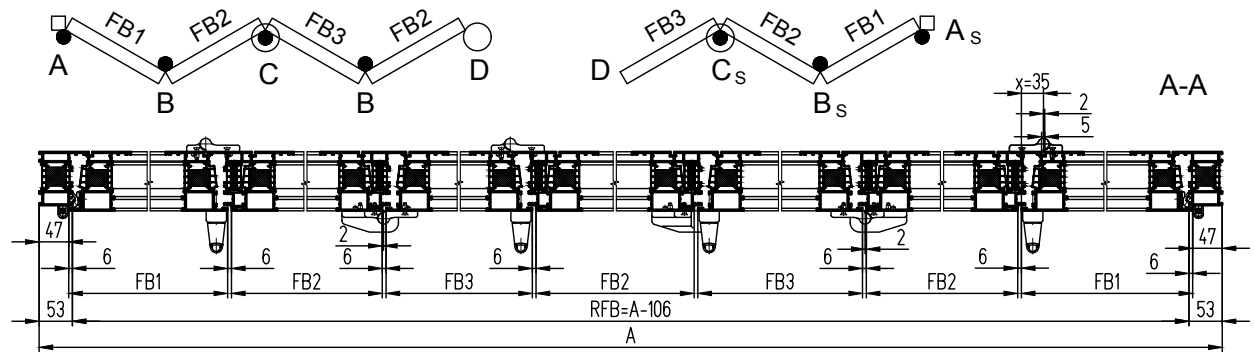
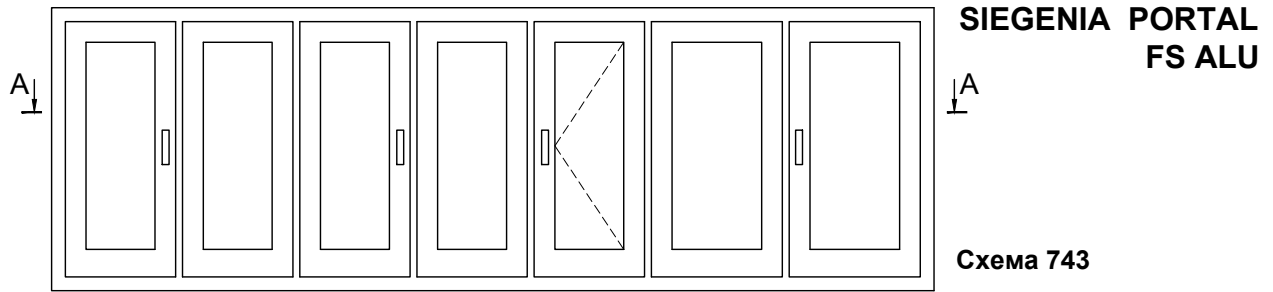

Фурнитура GU-823



Схема 761



Схема 770

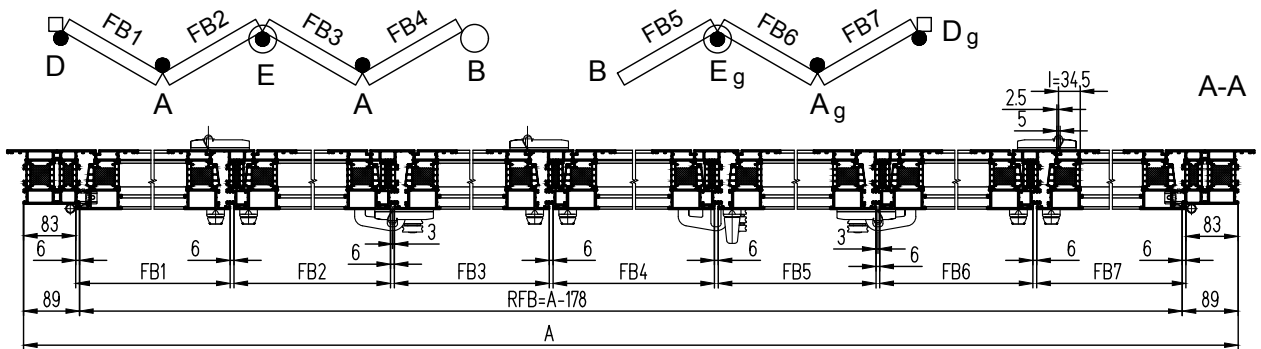
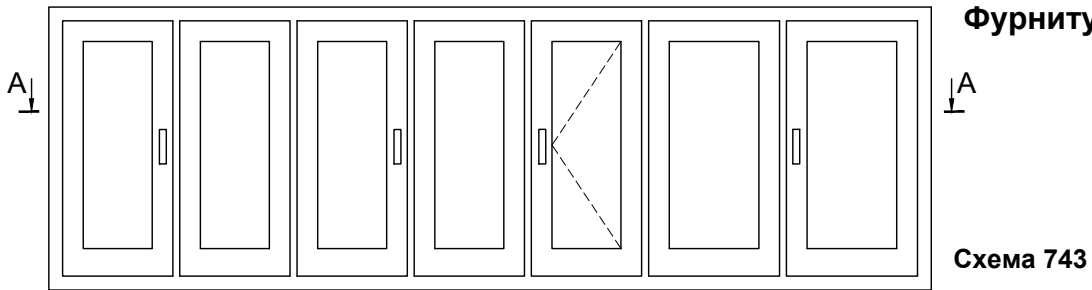

ВИТРАЖ

Соединение рам с помощью профиля СТ8514Т

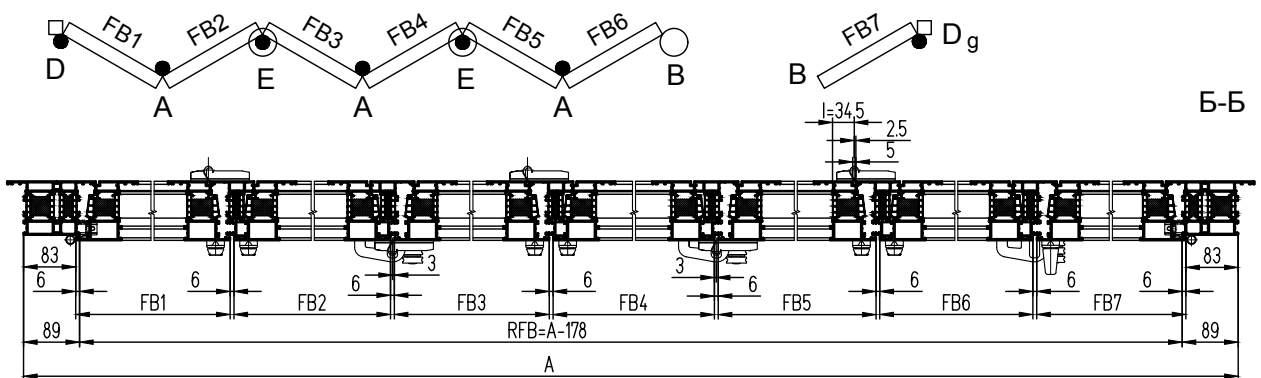
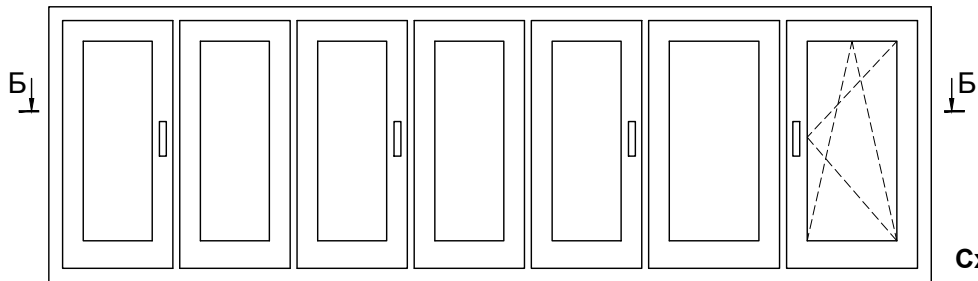
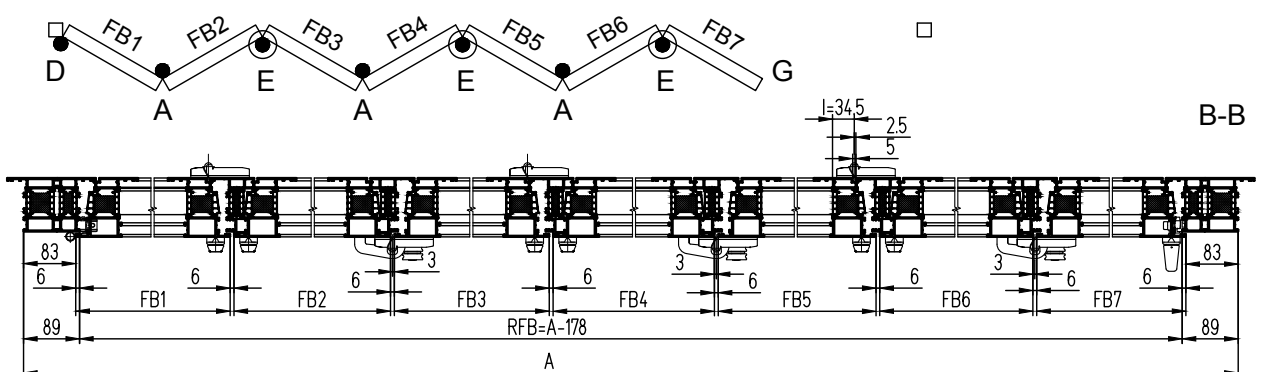
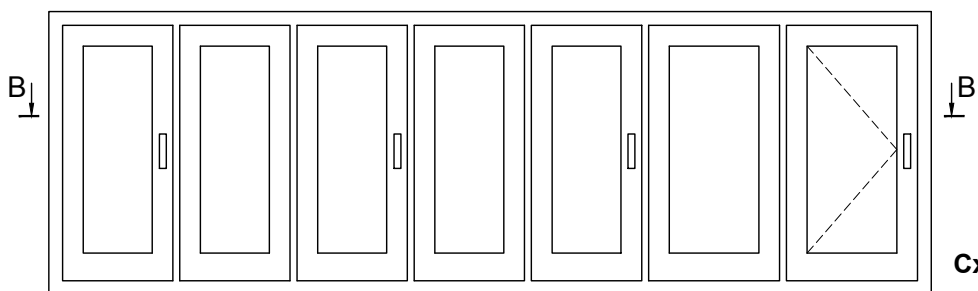
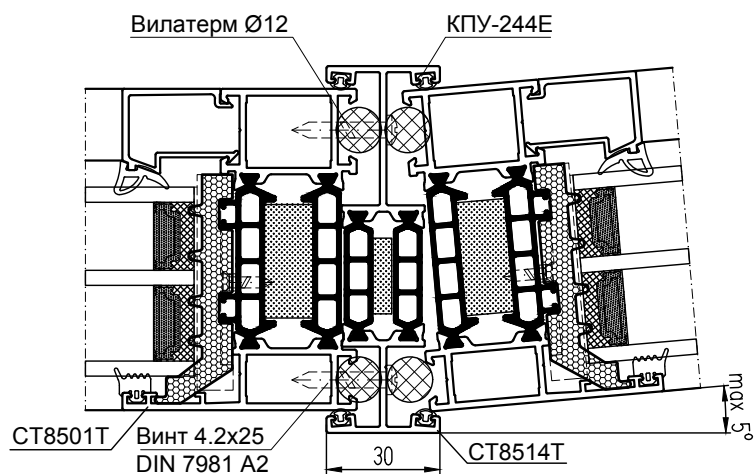
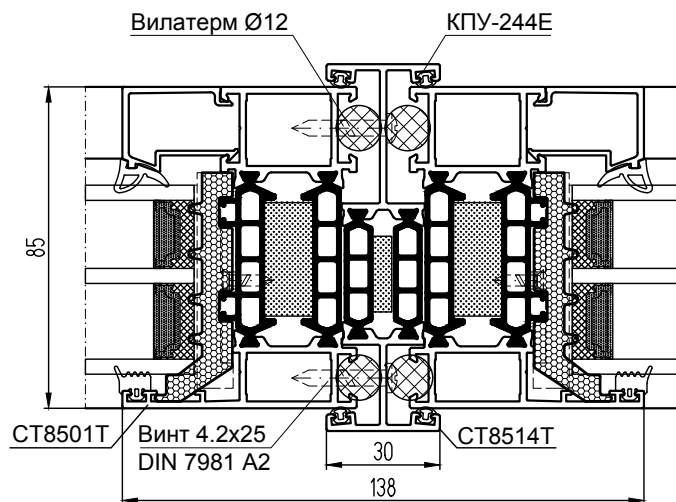

Соединение рам с помощью профиля КПС 1521

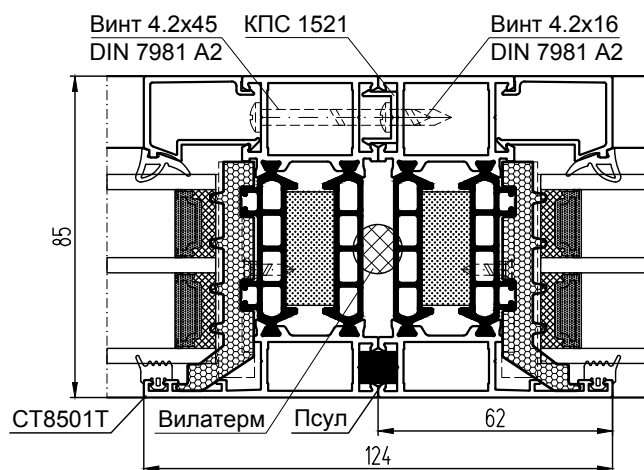

Установка смежных створок

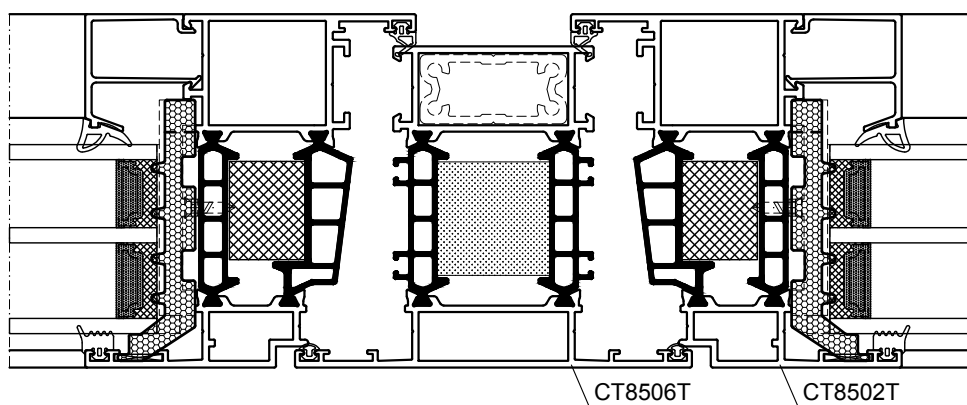

Организация температурного шва витража с помощью адаптеров КПС 1868 и КПС 1869

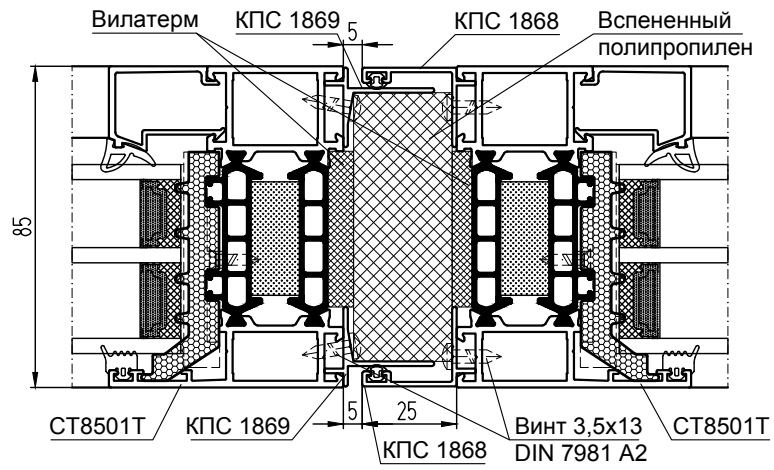

МОНТАЖ В ФАСАДНЫЕ СИСТЕМЫ

Монтаж оконных створок в витраж КП50

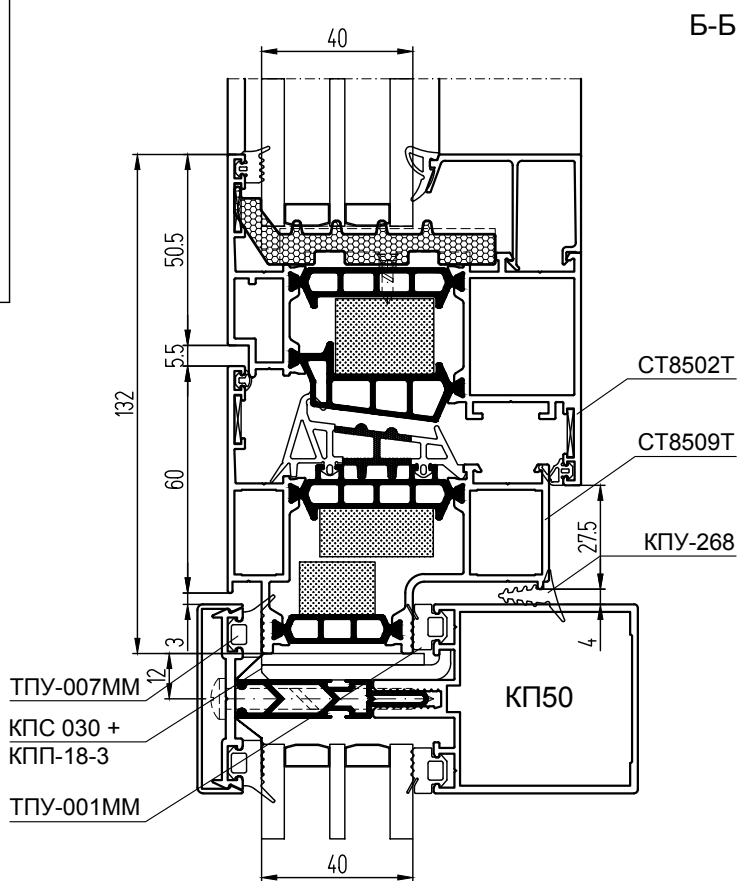
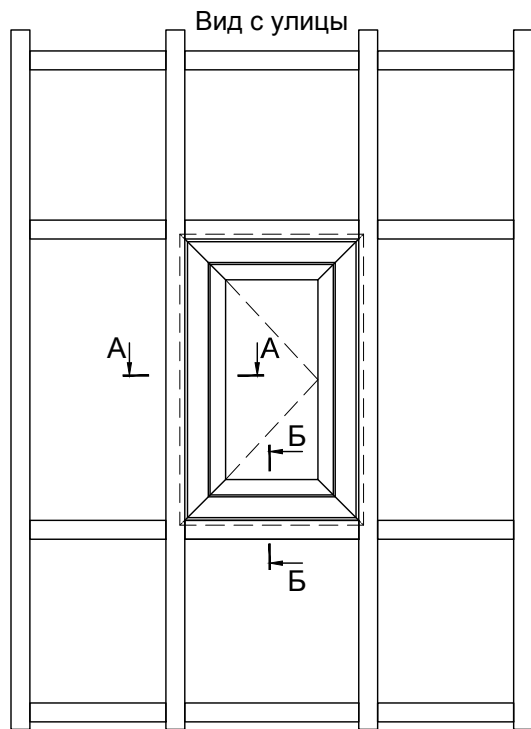

А-А

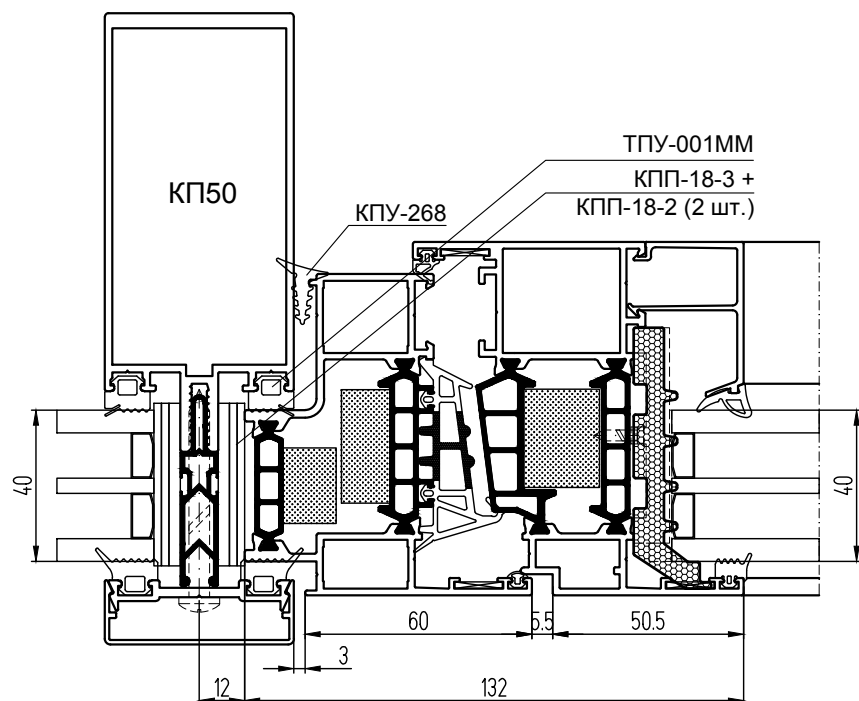

Монтаж оконных створок в витраж КП50К

Вид с улицы

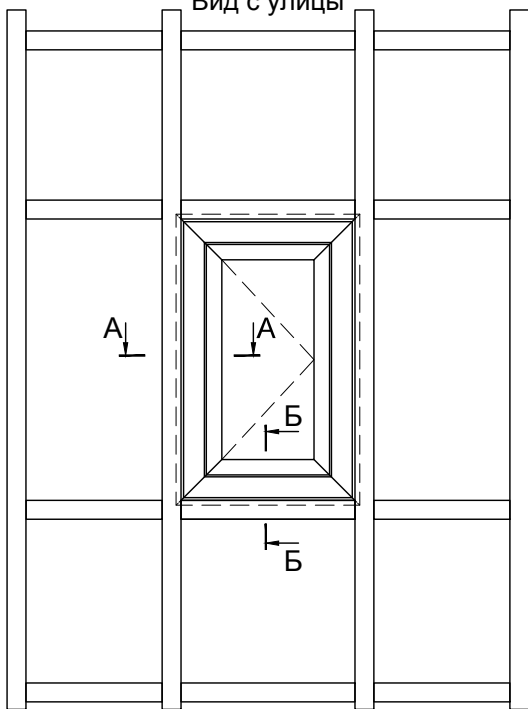

Б-Б

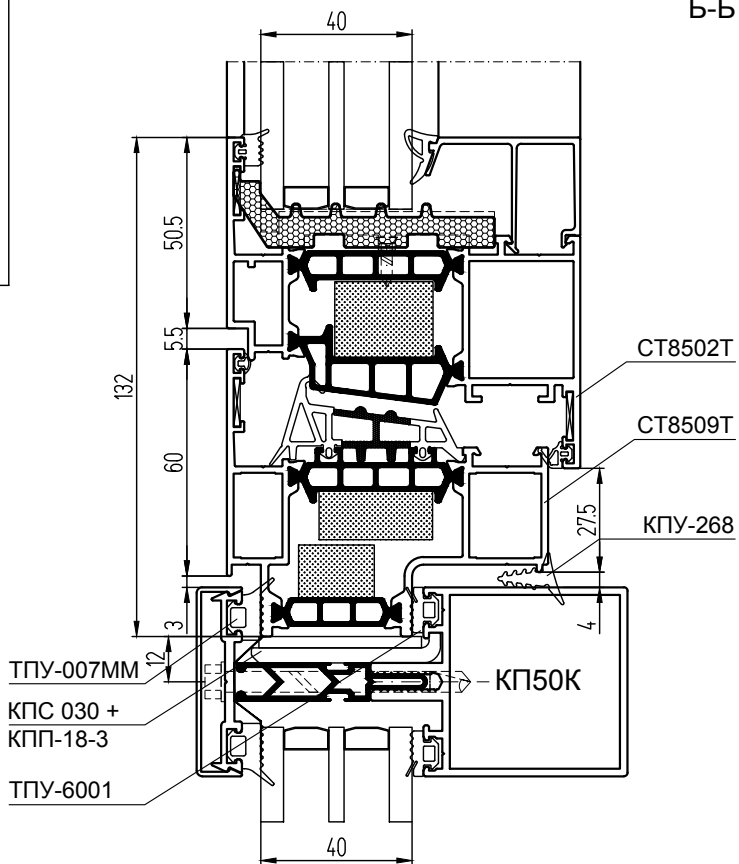

А-А

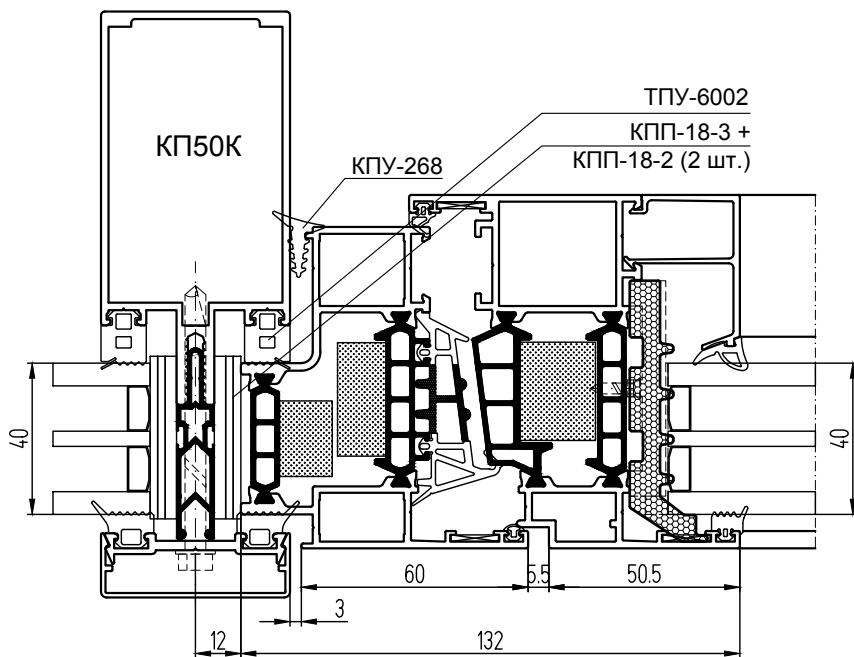

Монтаж оконных створок в витраж СФ

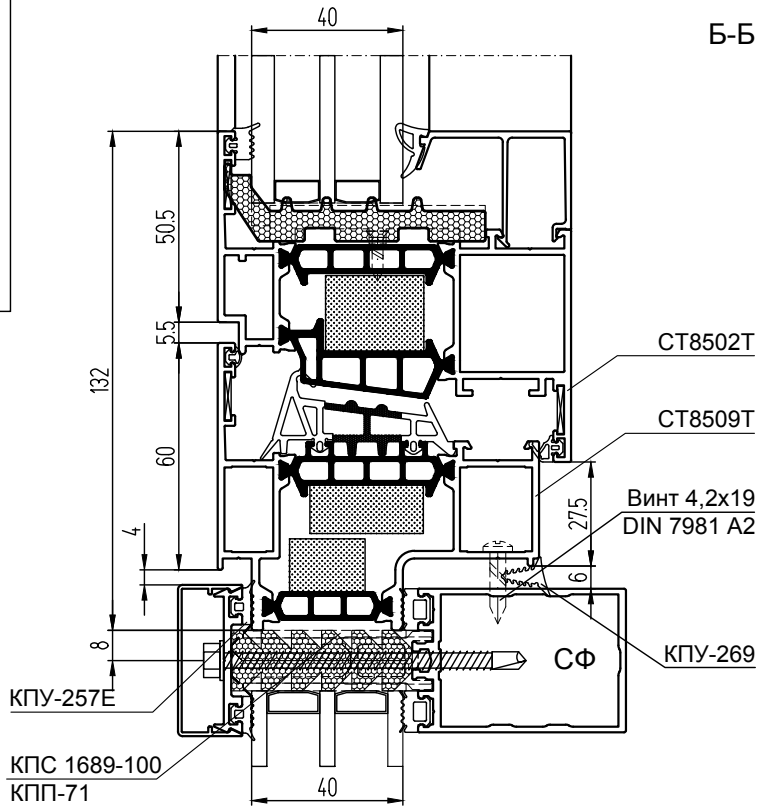
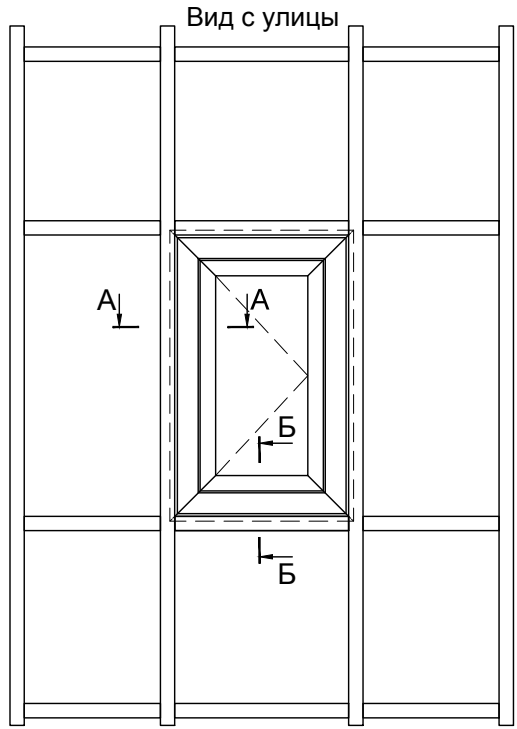

А-А

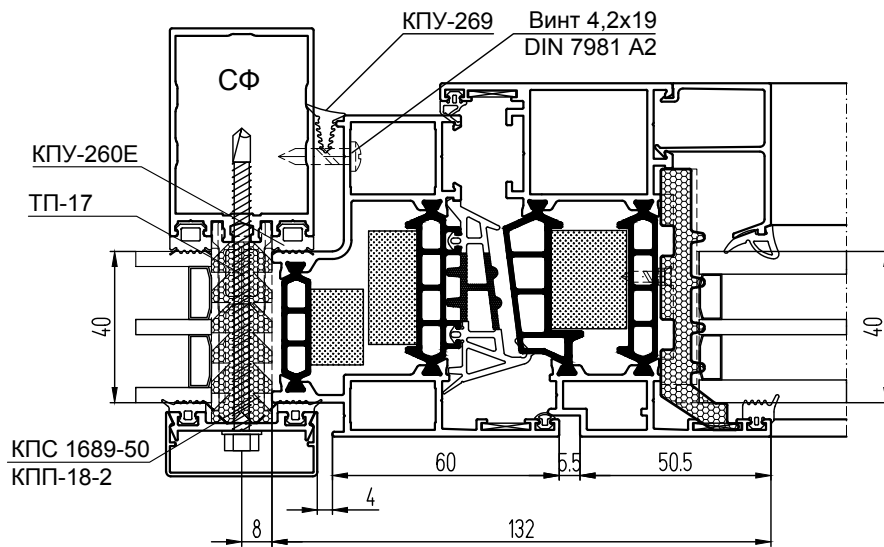

Монтаж вентиляционной створки в витраж КП50

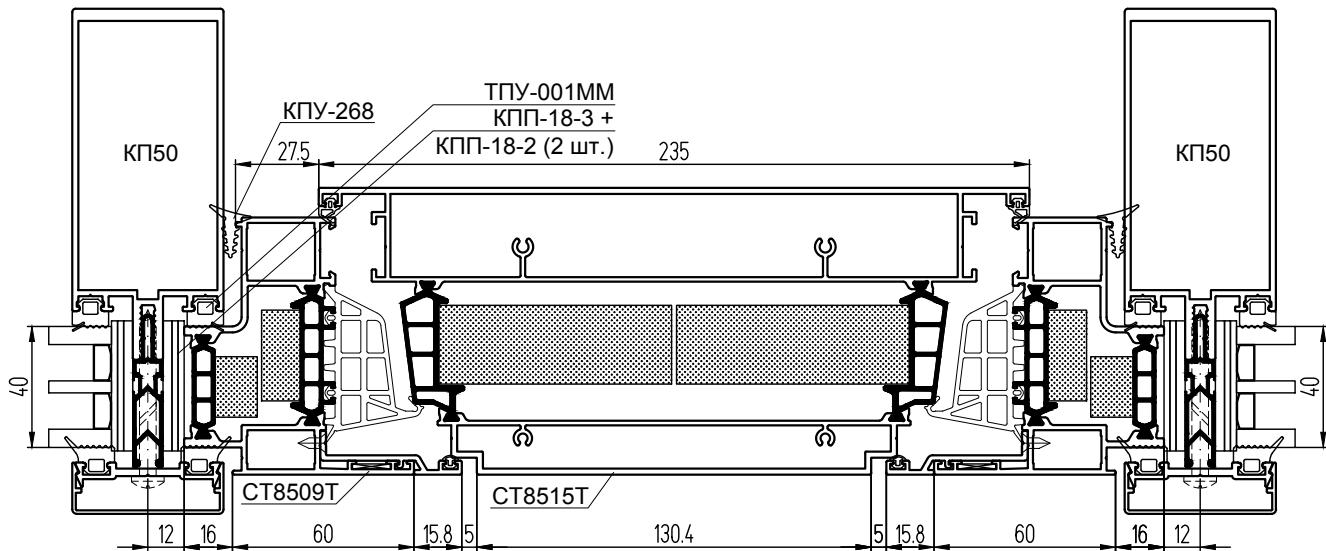

Монтаж вентиляционной створки в витраж КП50К

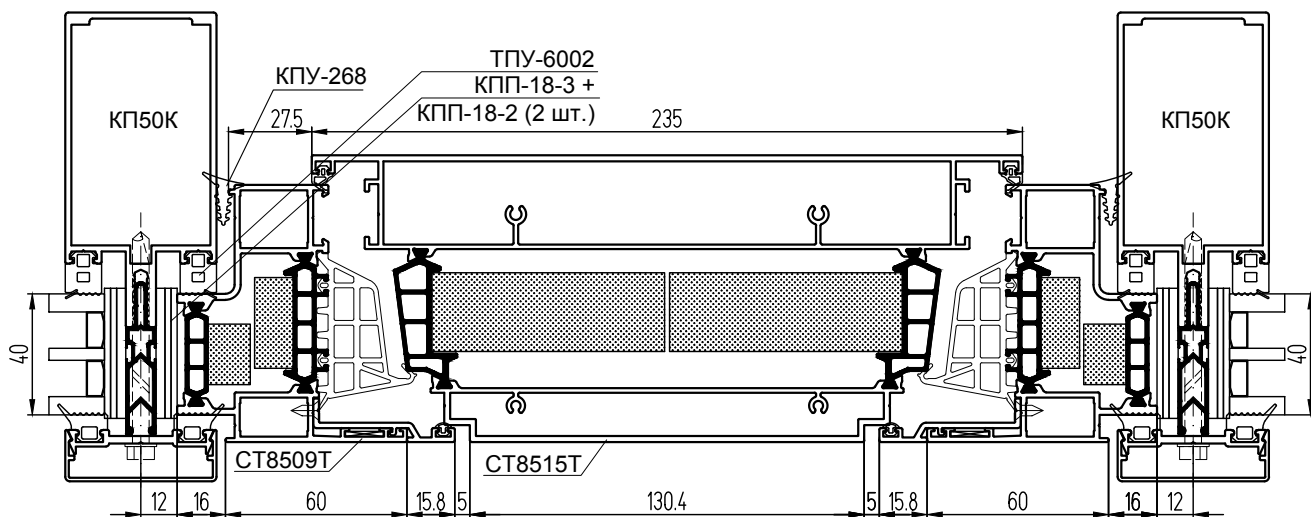

Монтаж вентиляционной створки в витраж СФ

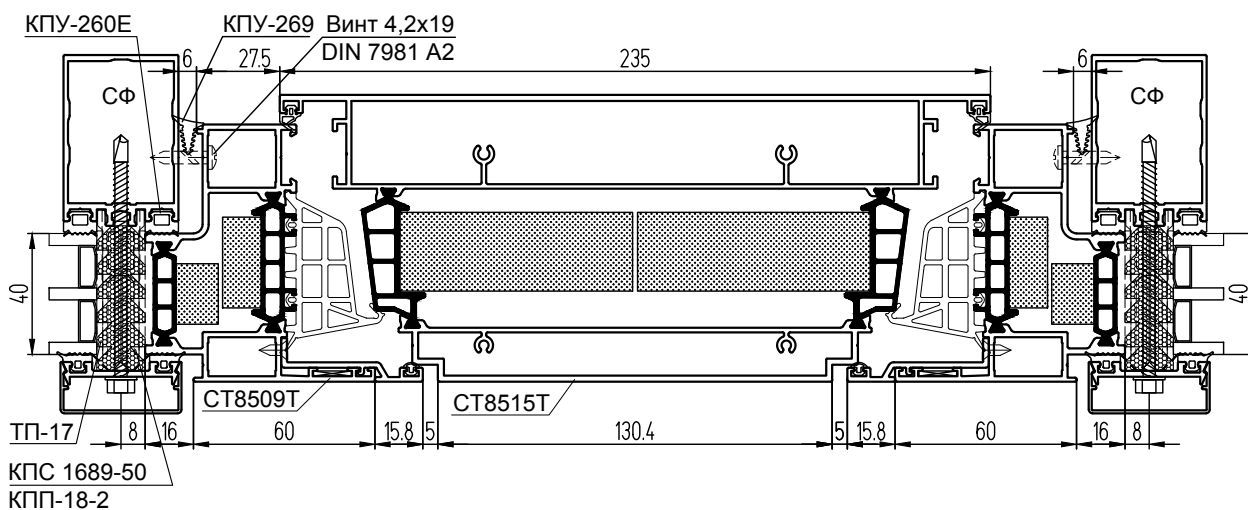

УГЛОВЫЕ, ИМПОСТНЫЕ СОЕДИНЕНИЯ

Сборка угла рамы окна СТ8501Т при помощи закладной КПС 1601

Сборка угла рамы СТ8501Т на штифтах 5x14 мм

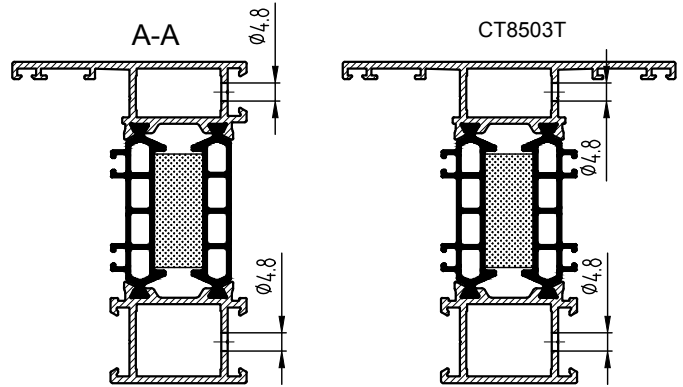
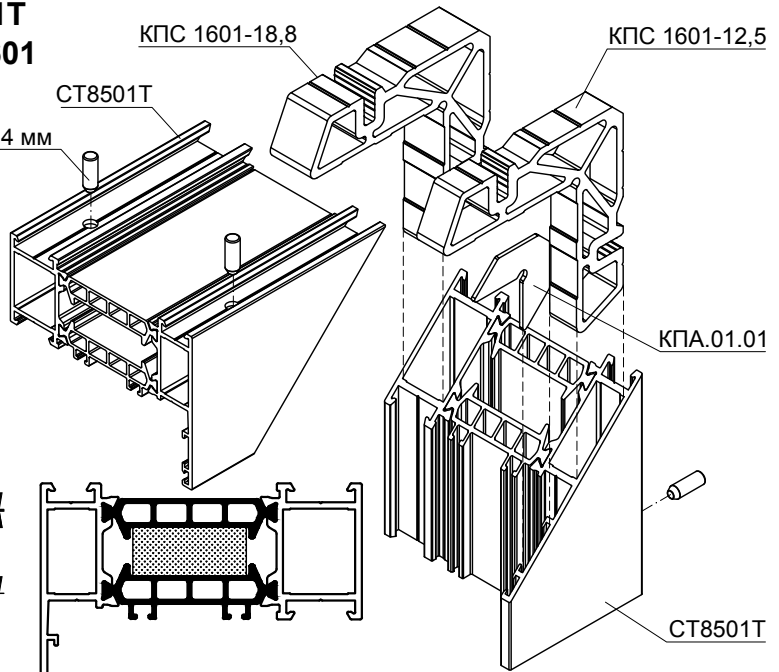
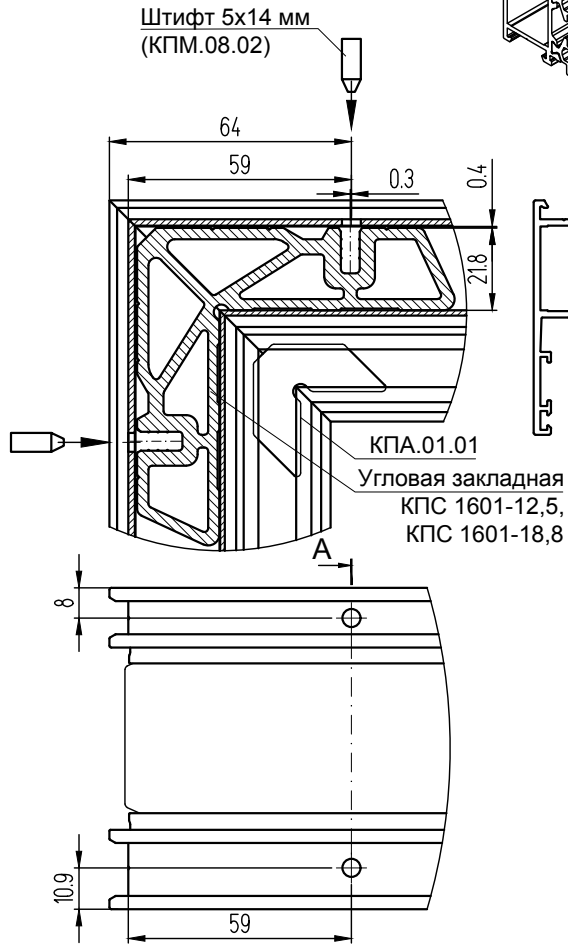

Сборка угла рамы СТ8501Т на углообжимной машине

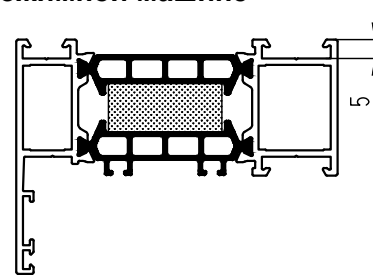
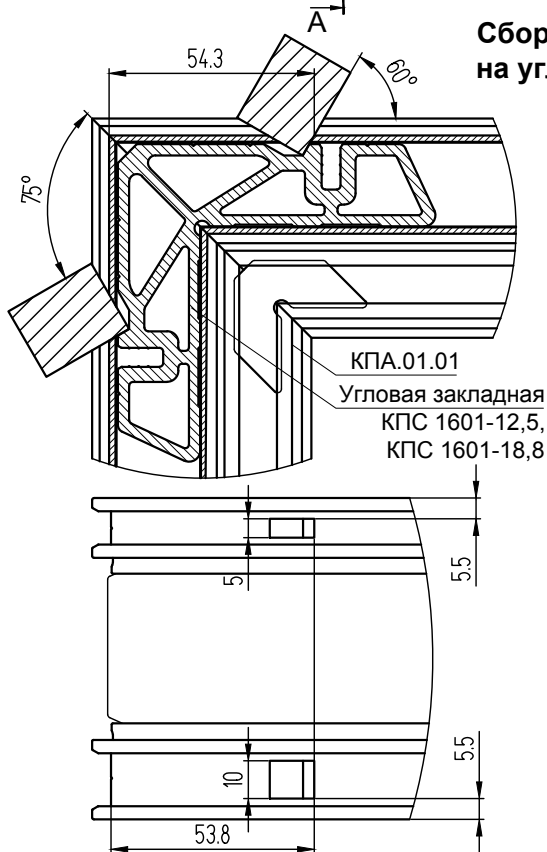

Порядок сборки и обжима угла

1. Нанести на контактные поверхности закладных или на внутренние поверхности перекладин и стоек в местах их соединений одно- или двухкомпонентный клей для склеивания алюминиевых профилей.
2. Установить угловые закладные и выравнивающие уголки КПА.01.01 (КПП-77) в предназначенные полости перекладин верхних и нижних рамы (створки).
3. Соединить стойки через закладные с перекладинами, нанеся предварительно герметик силиконовый на торцы сопрягаемых перекладин и стоек.
4. Произвести сборку углов.
5. Обжать угловые соединения согласно технологии обжима углов и схеме сборки угла.
6. После обжима нанести силиконовый герметик в места разрыва профиля.

**Сборка угла створки окна СТ8502Т
при помощи закладных КПС 1601 и КПС 1760**

**Сборка угла створки СТ8502Т
на штифтах 5x14 мм**

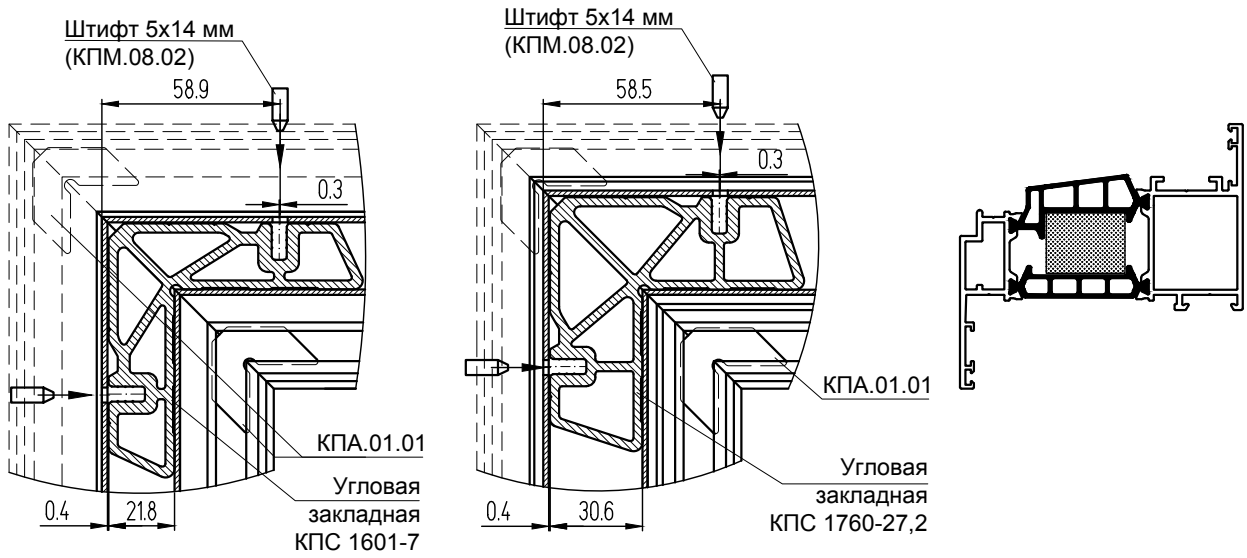
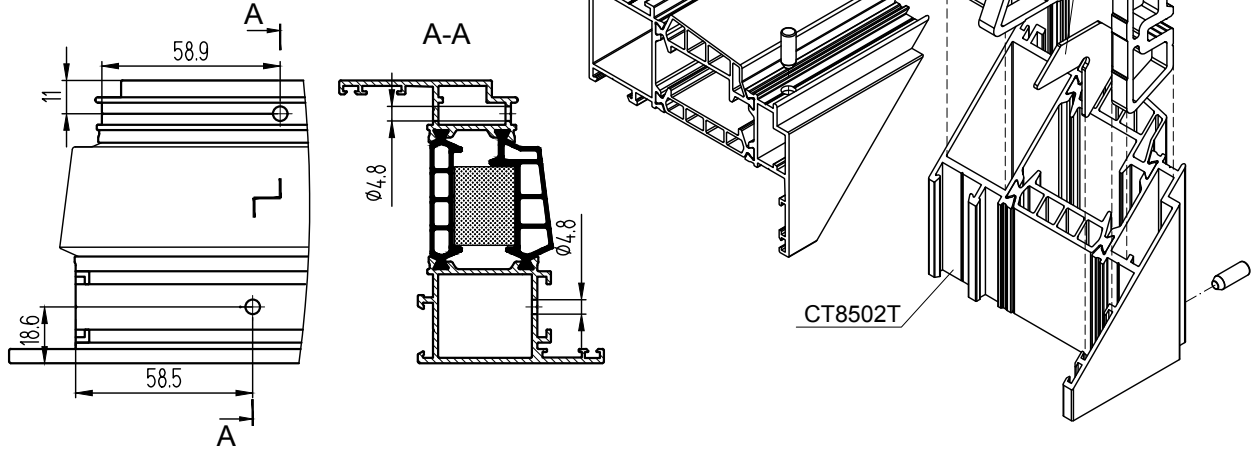

**Сборка угла створки СТ8502Т
на угообжимной машине**

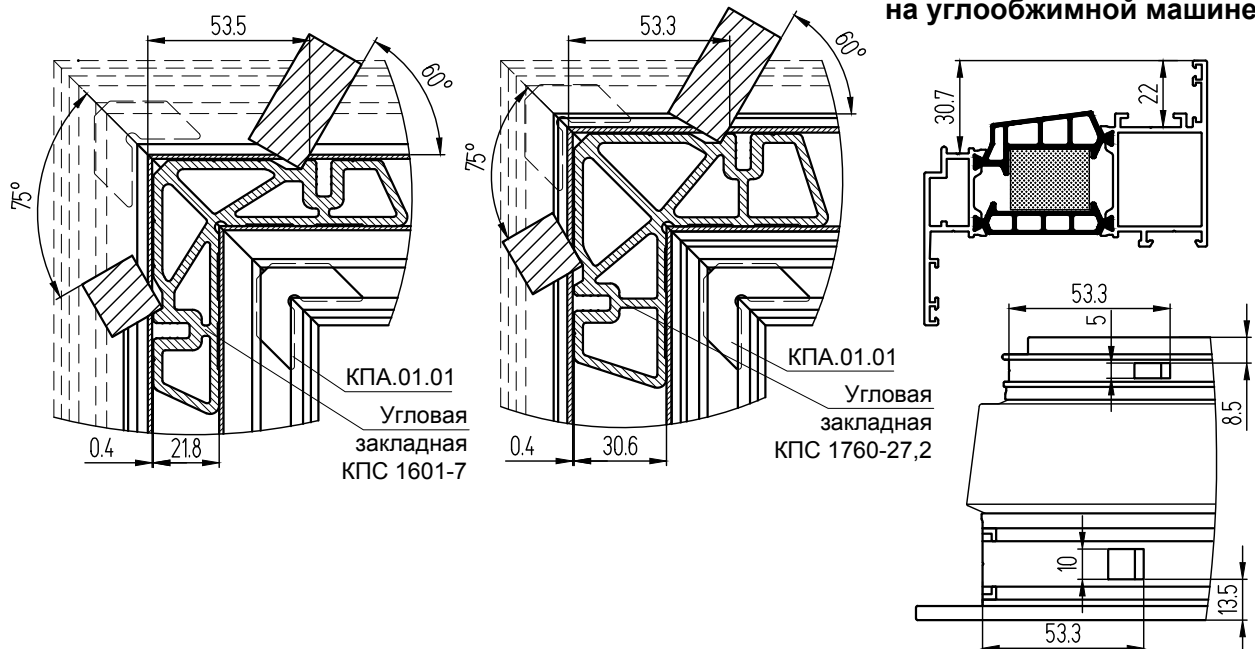

Сборка угла створки окна СТ8507Т при помощи закладных КПС 1459 и КПС 1772

Сборка угла створки СТ8507Т на штифтах 5x14 мм

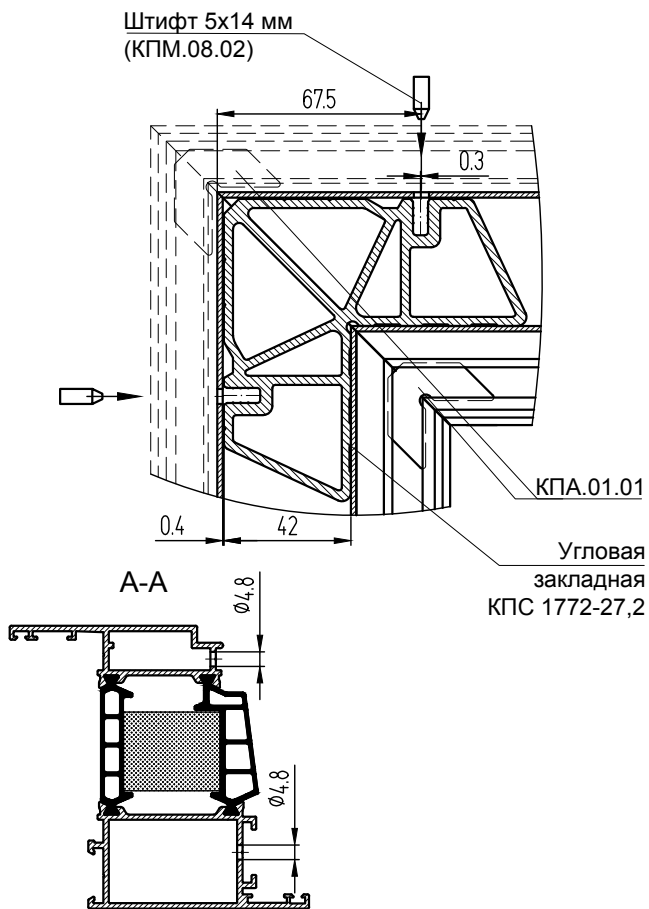
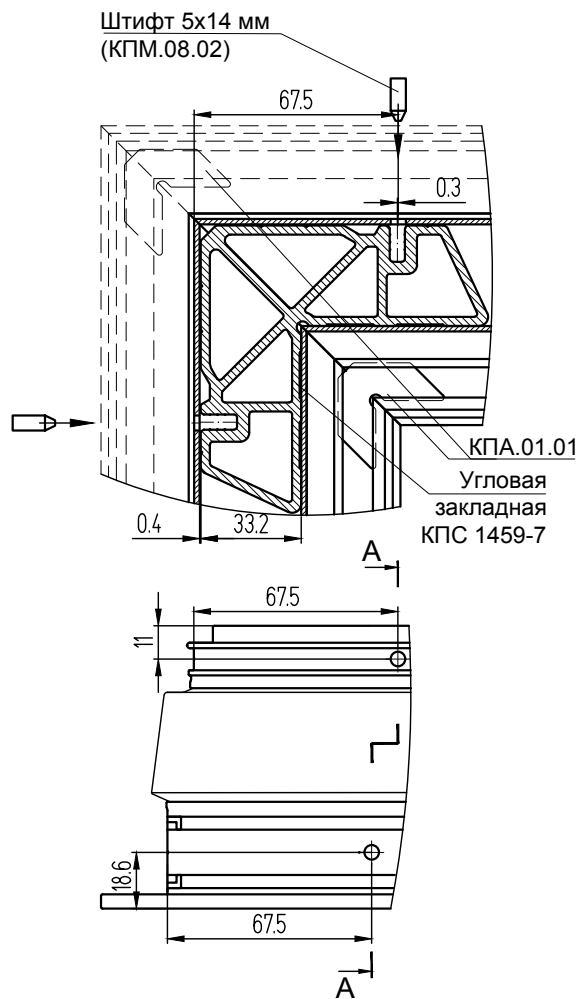

Сборка угла створки СТ8507Т на углобжимной машине

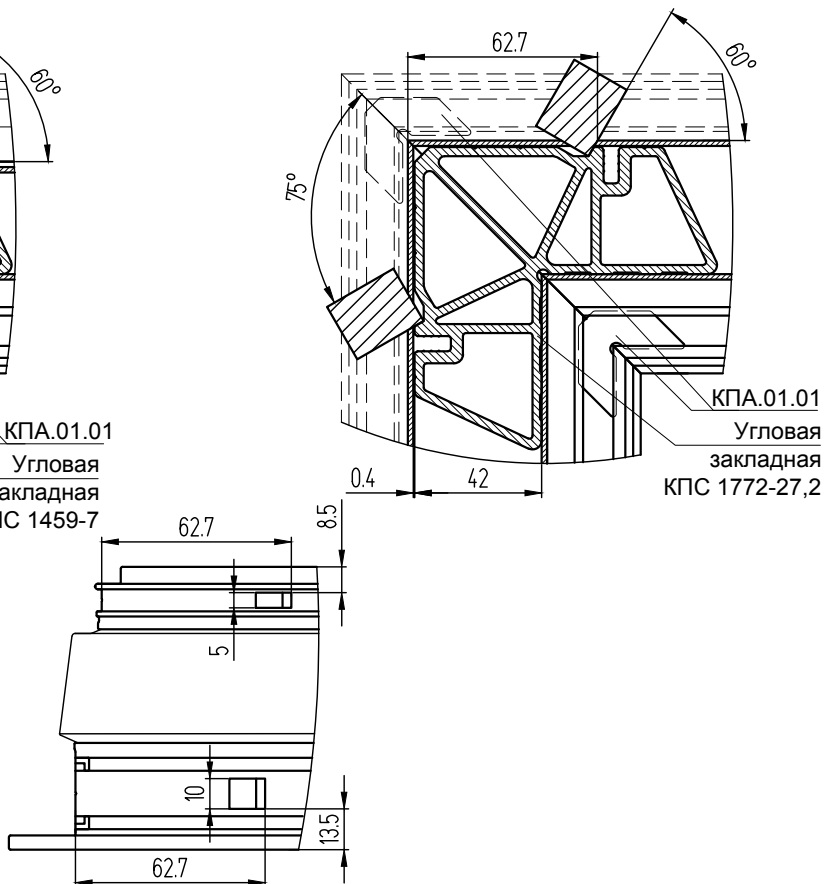
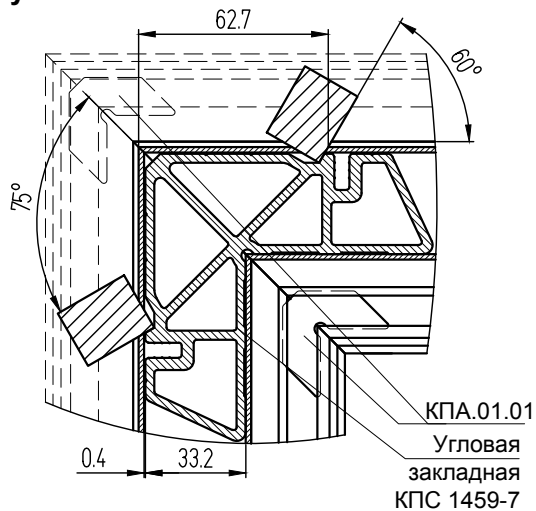

**Сборка угла створки окна СТ8510Т
при помощи закладных КПС 1601 и КПС 1760**

**Сборка угла створки СТ8510Т
на штифтах 5х14 мм**

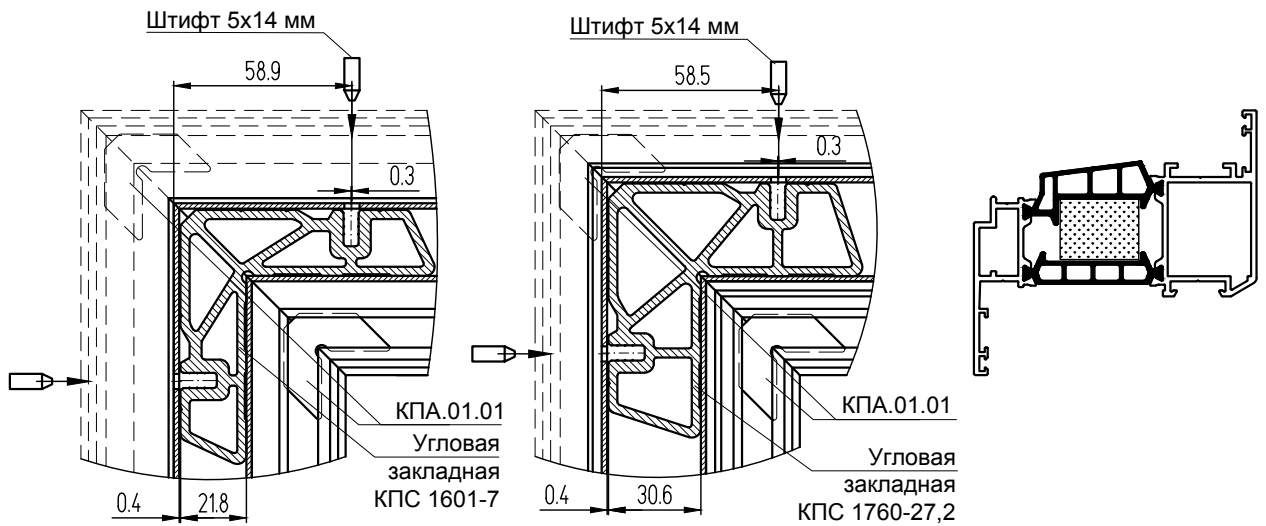
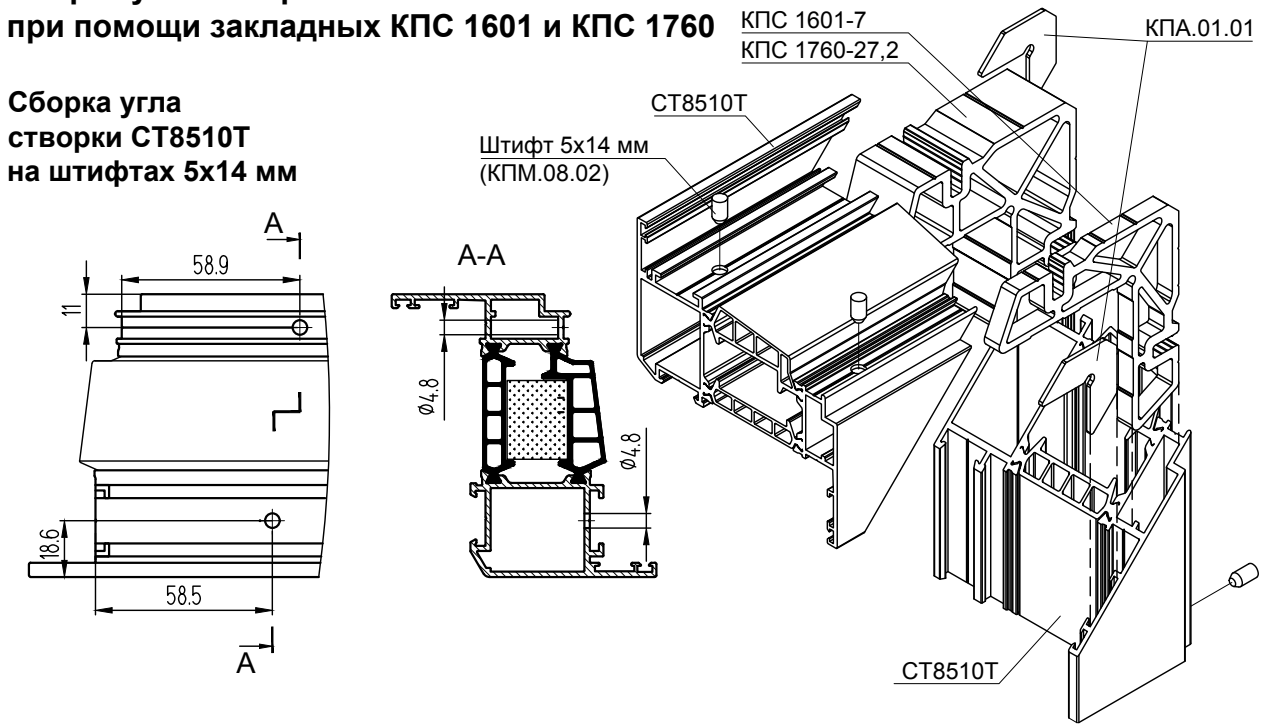

**Сборка угла створки СТ8510Т
на углообжимной машине**

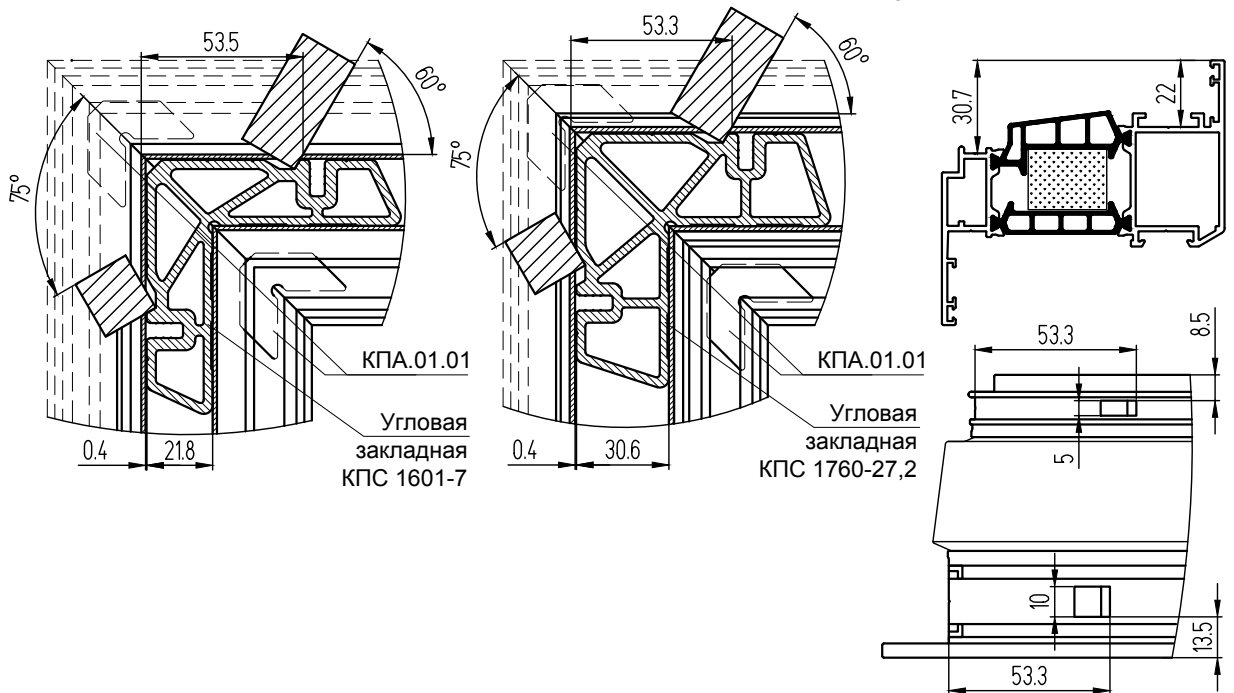

Сборка угла створки окна СТ8511Т при помощи закладных КПС 1459 и КПС 1772

Сборка угла створки СТ8511Т на штифтах 5x14 мм

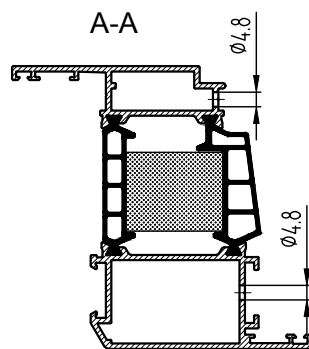
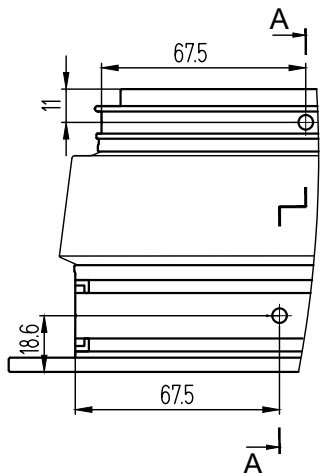
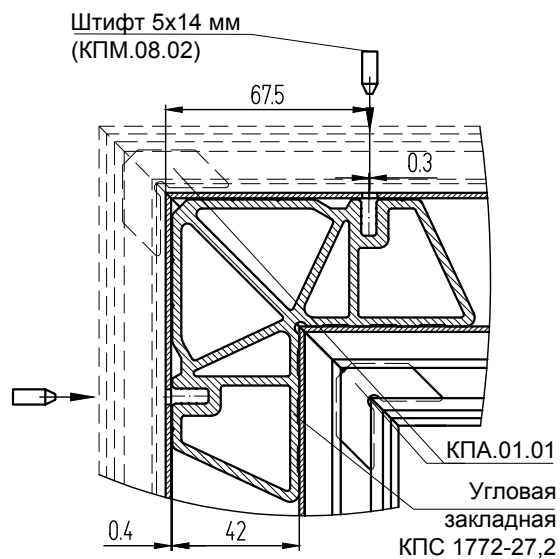
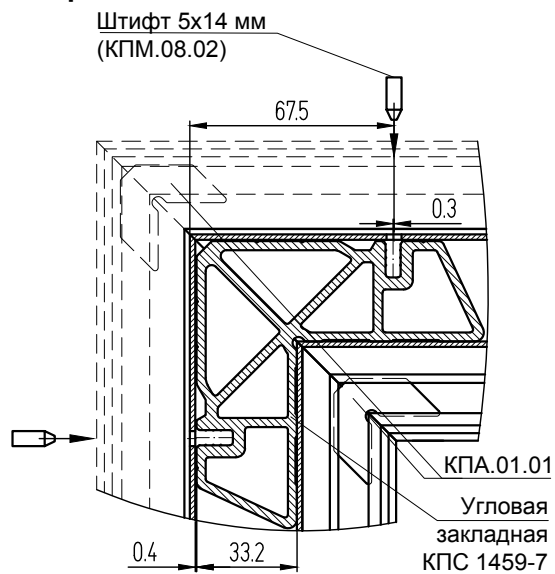

Сборка угла створки СТ8511Т на углобжимной машине

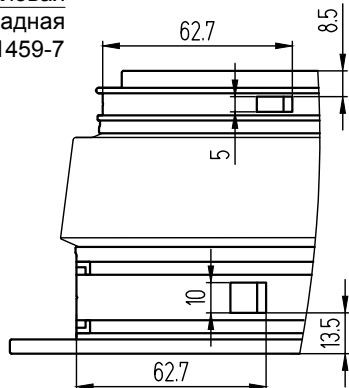
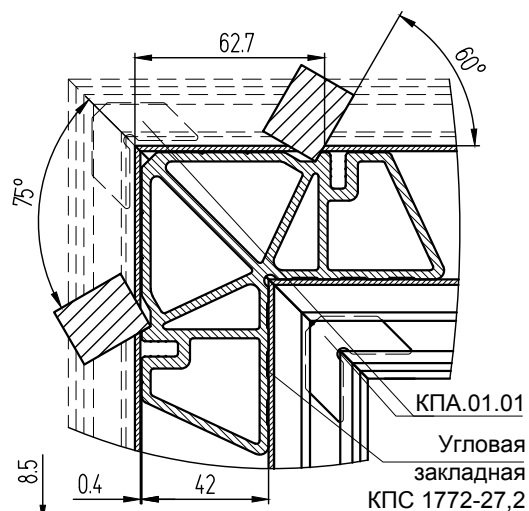
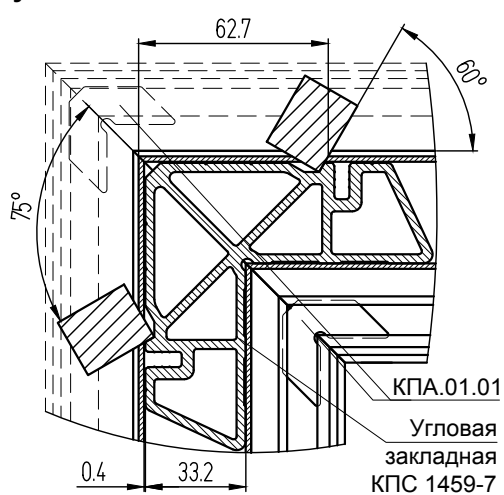

Сборка угла рамы окна СТ8505Т при помощи закладной КПС 1460

Сборка угла рамы СТ8505Т на штифтах 5x14 мм

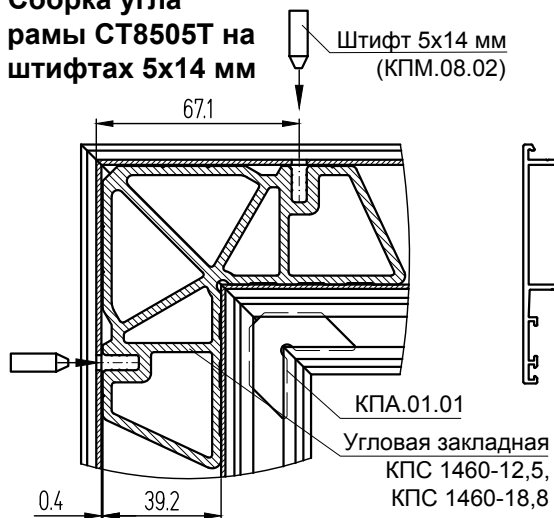

Сборка угла рамы СТ8505Т на углообжимной машине

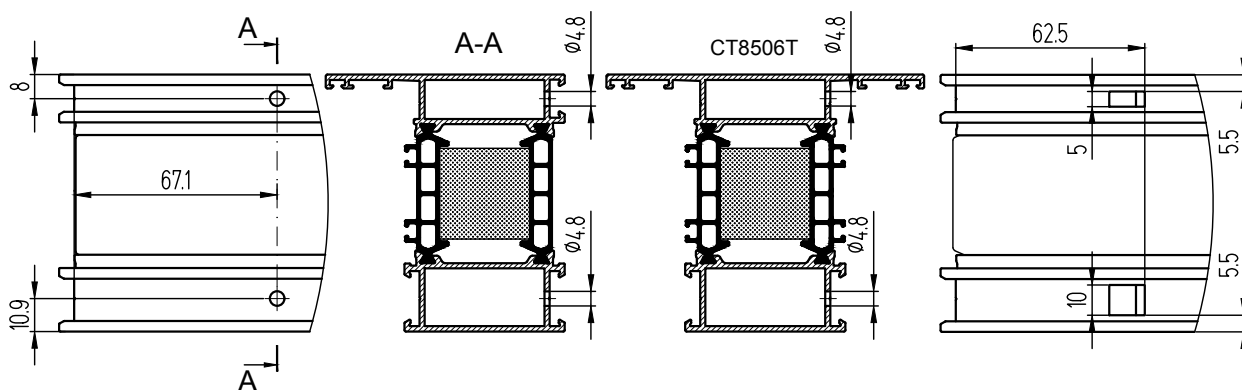
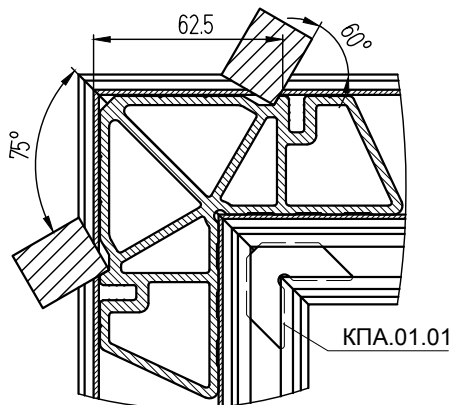

Сборка острого (тупого) угла рамы окна с помощью шарнирной закладной КПА45425

Обработка закладных КПА45425

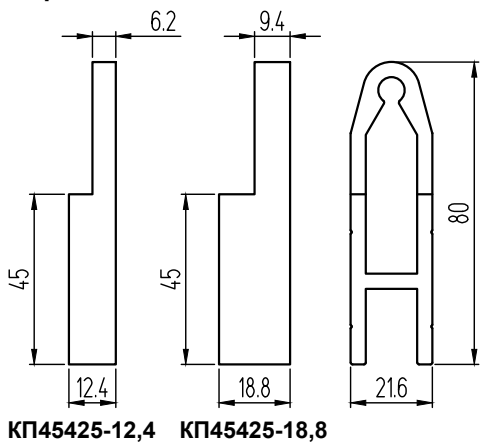

КПА45425-12,4 КПА45425-18,8

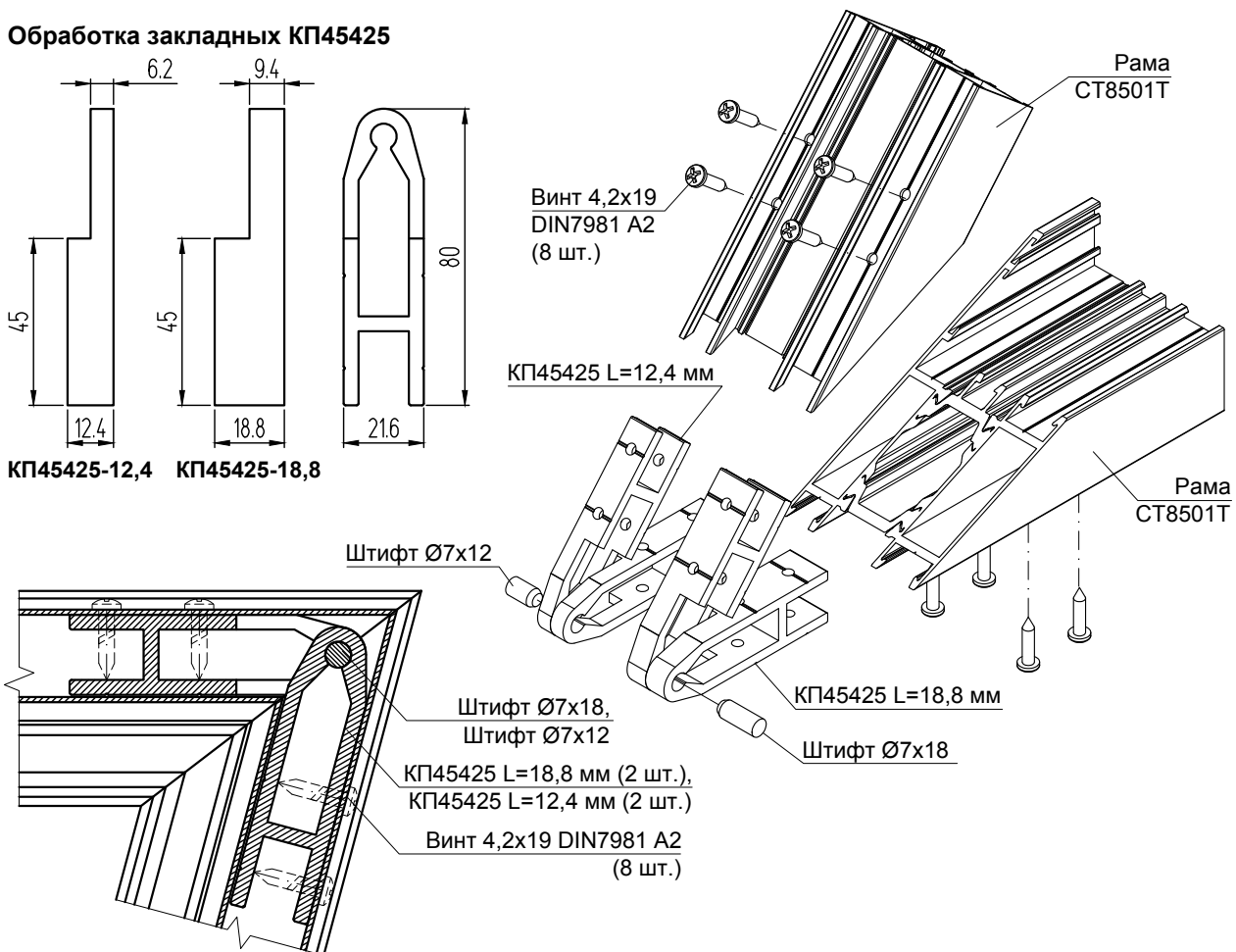

Сборка угла рамы окна СТ8509Т при помощи закладной КПС 1601

Сборка угла рамы СТ8509Т на штифтах 5x14 мм

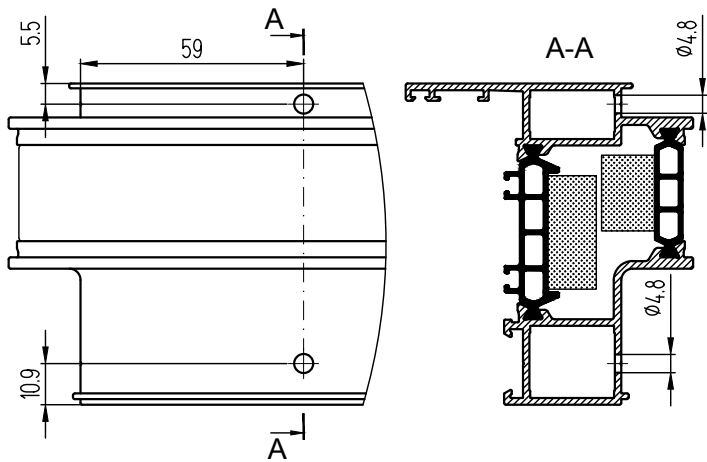
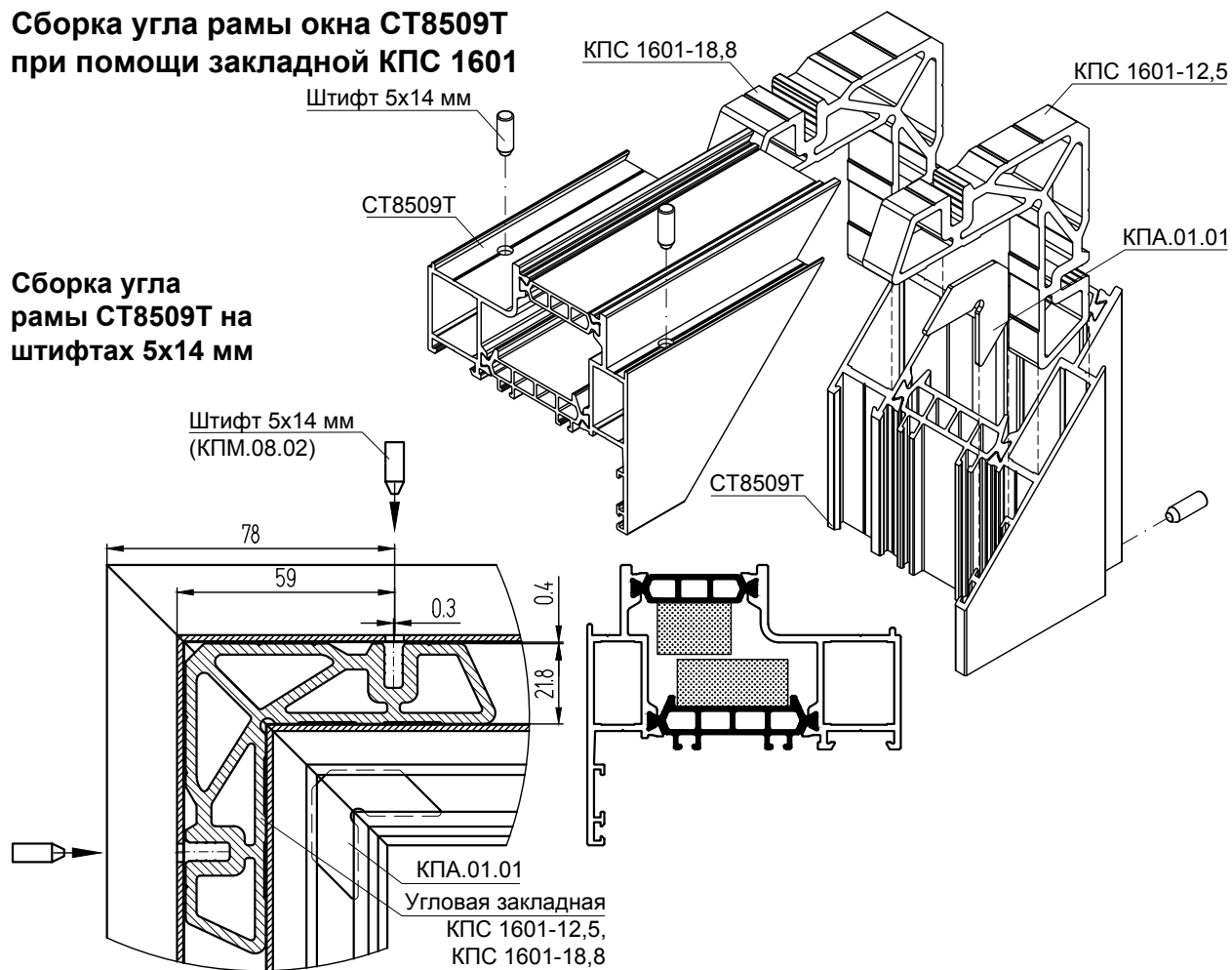

Сборка угла рамы СТ8509Т на углобжимной машине

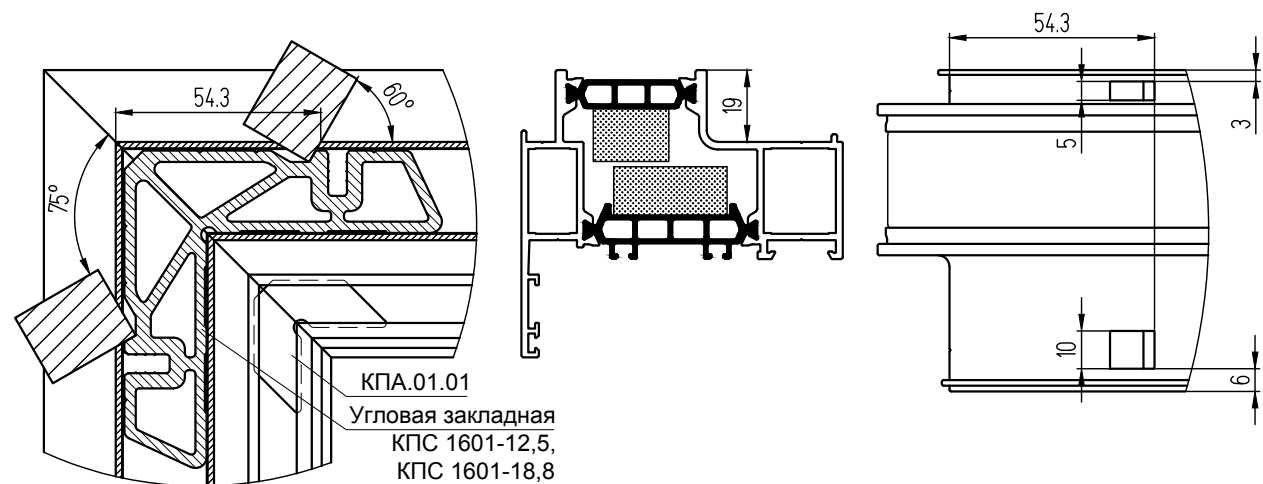

Крепление импостов

Крепление импостов СТ8503Т, СТ8506Т

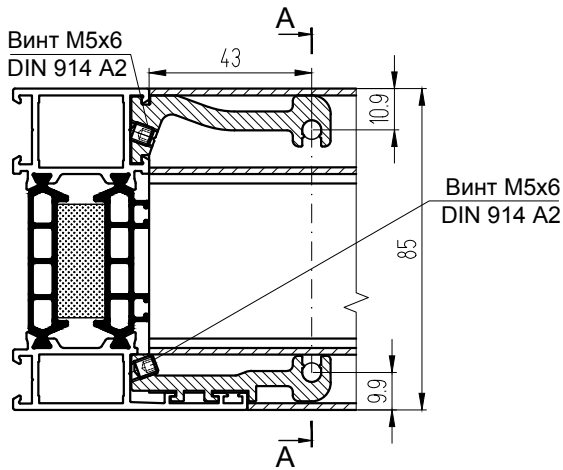

Обработка импостов СТ8503Т, СТ8506Т

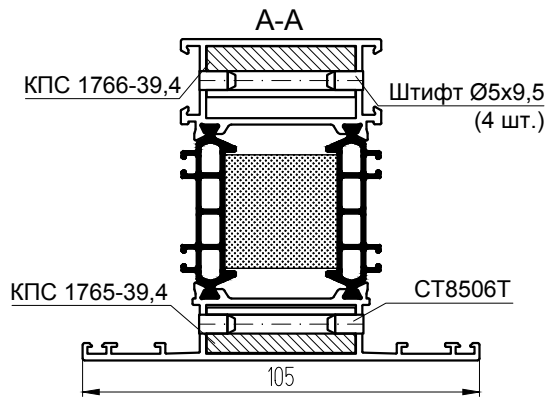
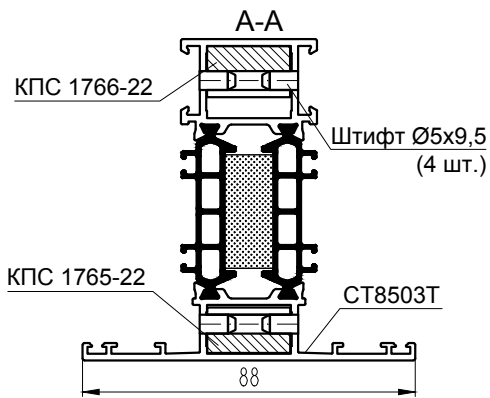
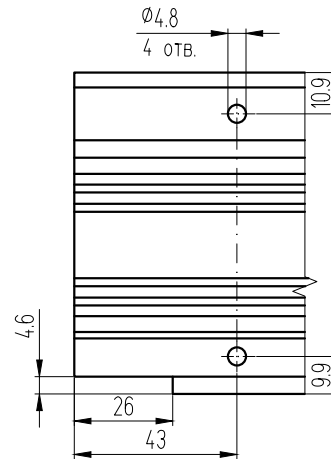

Сборка Т-образного соединения стойки СТ8501Т с импостом СТ8503Т

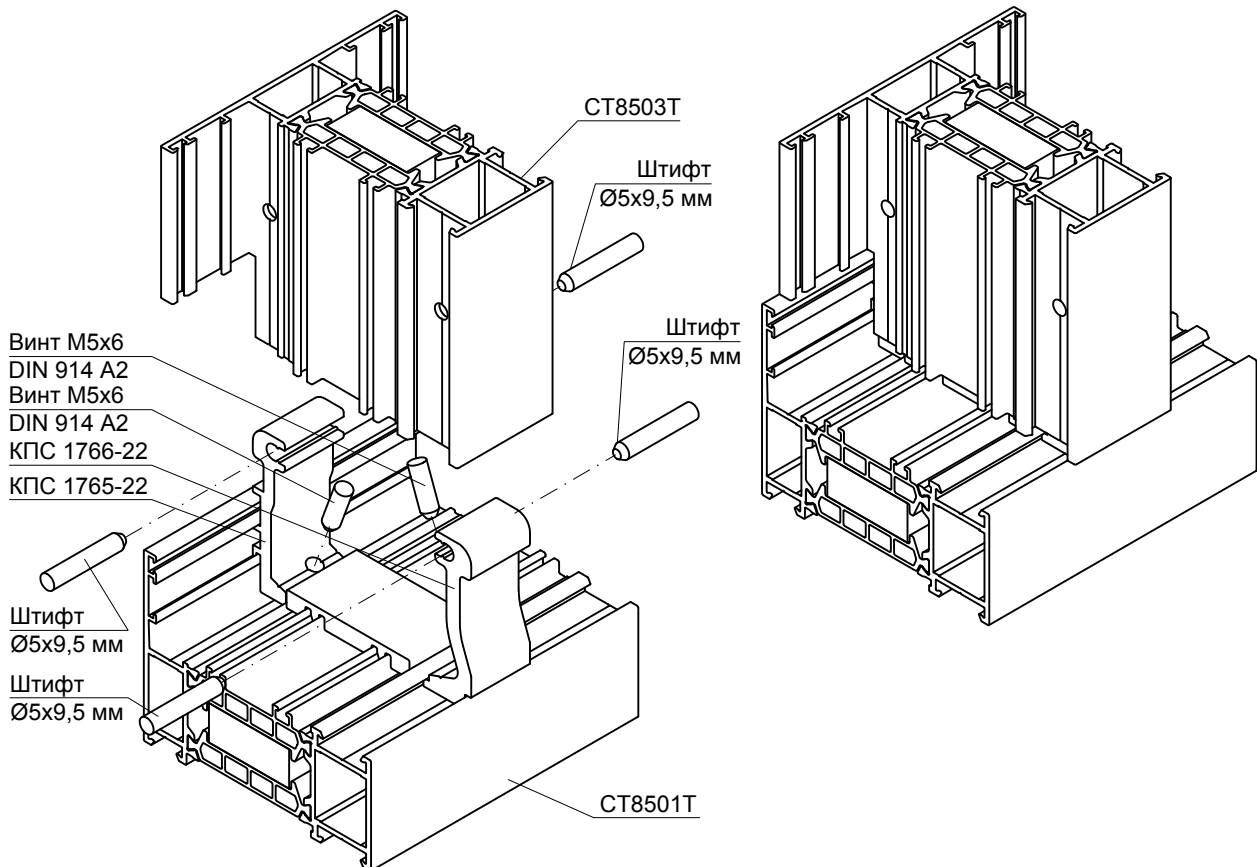

Обработка закладных Т-образного соединения

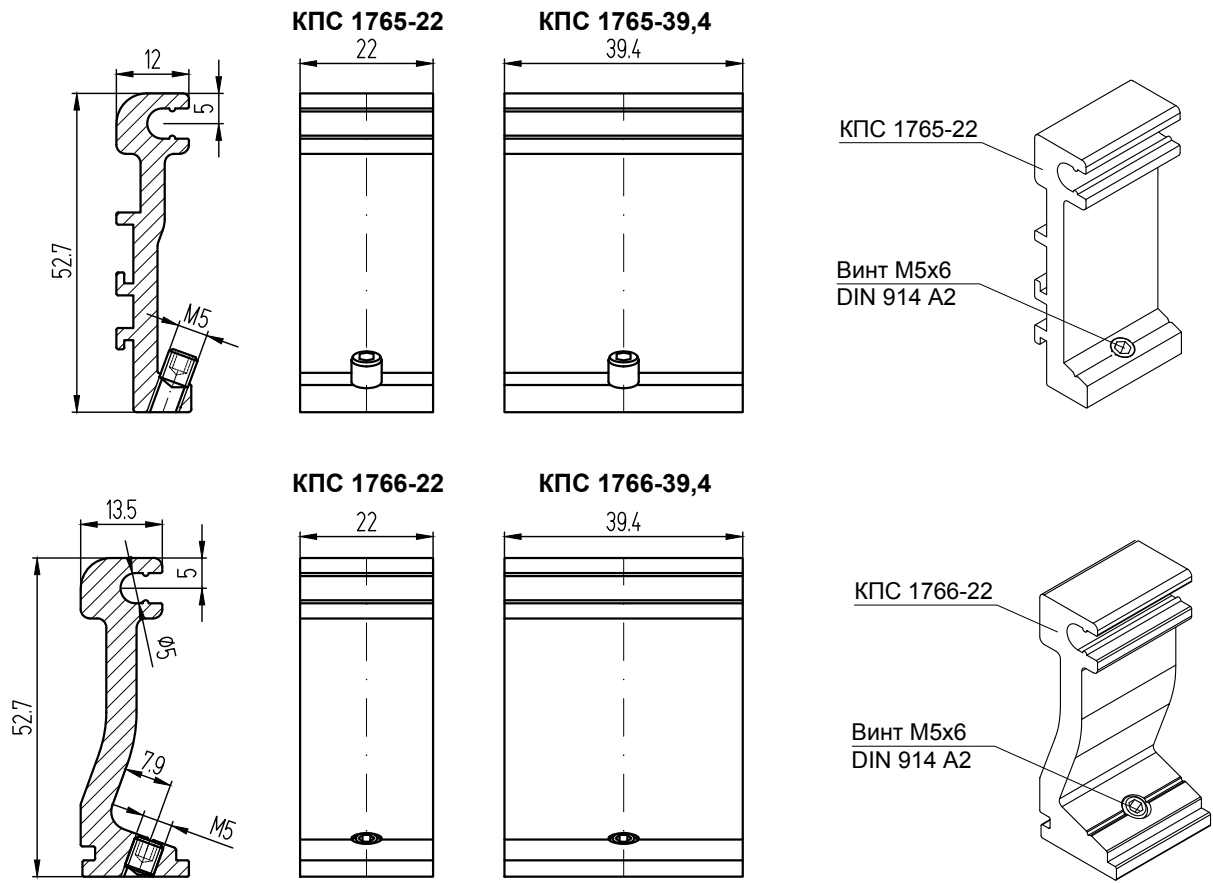

ФУРНИТУРА ОКОН, ДЕТАЛИРОВКИ

Размеры фурнитурного паза оконных створок

С видимыми петлями

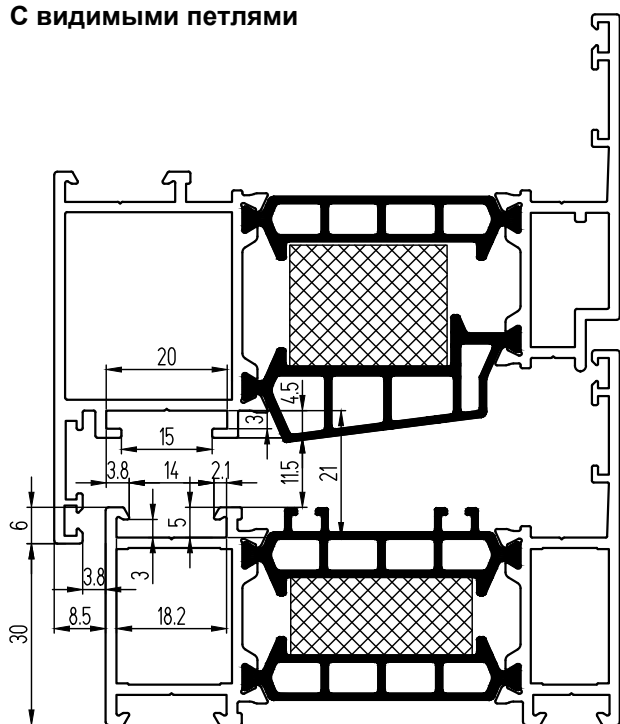

Со скрытыми петлями

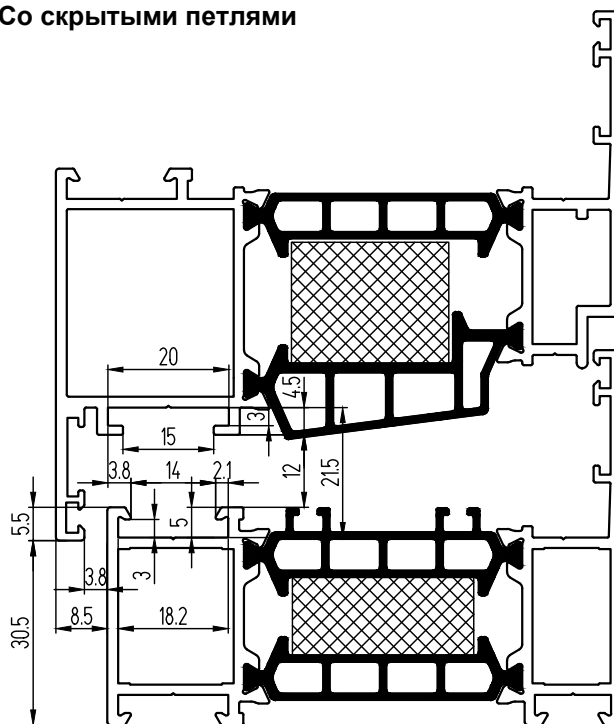

1. Максимальные и минимальные размеры, а также максимальный вес створки определяются возможностями применяемой фурнитуры.

2. При заказе фурнитуры необходимо указать: вид фурнитуры (поворотная, поворотно-откидная, откидная), систему профилей, высоту и ширину створки по фальцу (FFH и FFB соответственно), вес створки, исполнение окна (правое или левое).

3. Информация о фурнитуре носит ознакомительный характер. При заказе требуется консультация специалиста. При установке фурнитуры необходимо руководствоваться монтажной схемой.

Обработка профилей рам окна/балконной двери

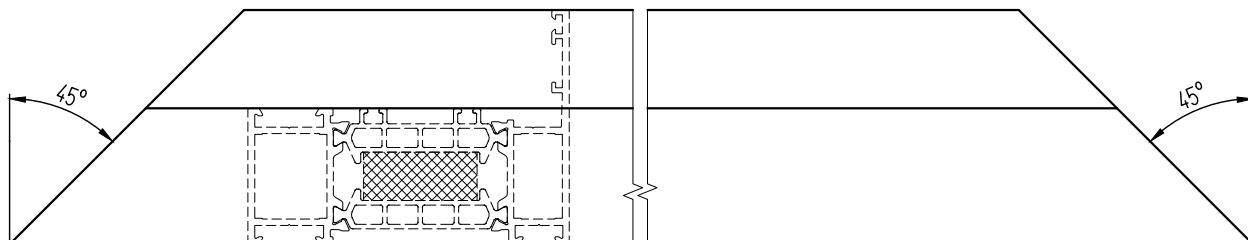

Обработка профилей створок окна/балконной двери

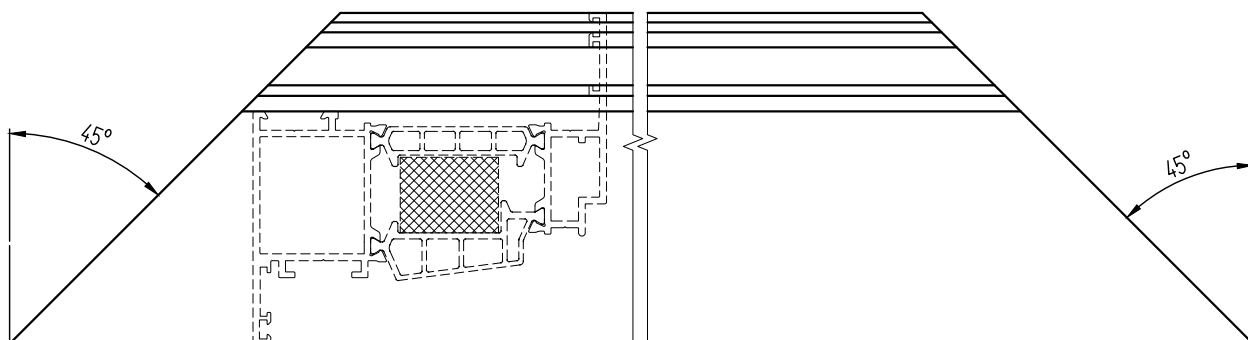

Обработка профилей створок в месте установки углового переключателя

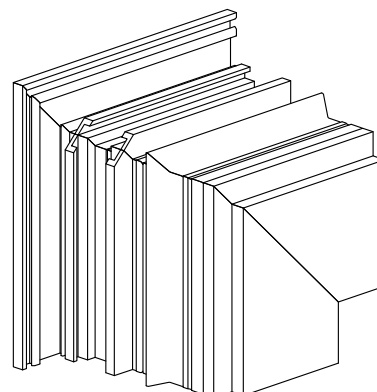
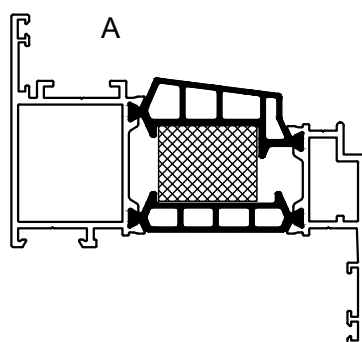
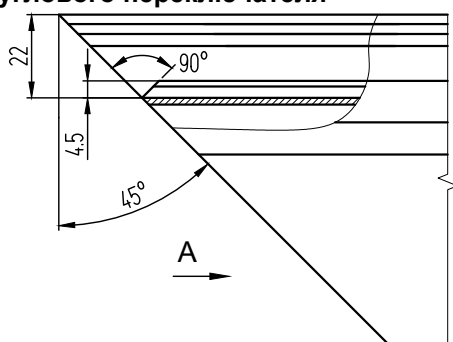

Установка заглушек штапльа окна КПП-110 + КПП-110-1

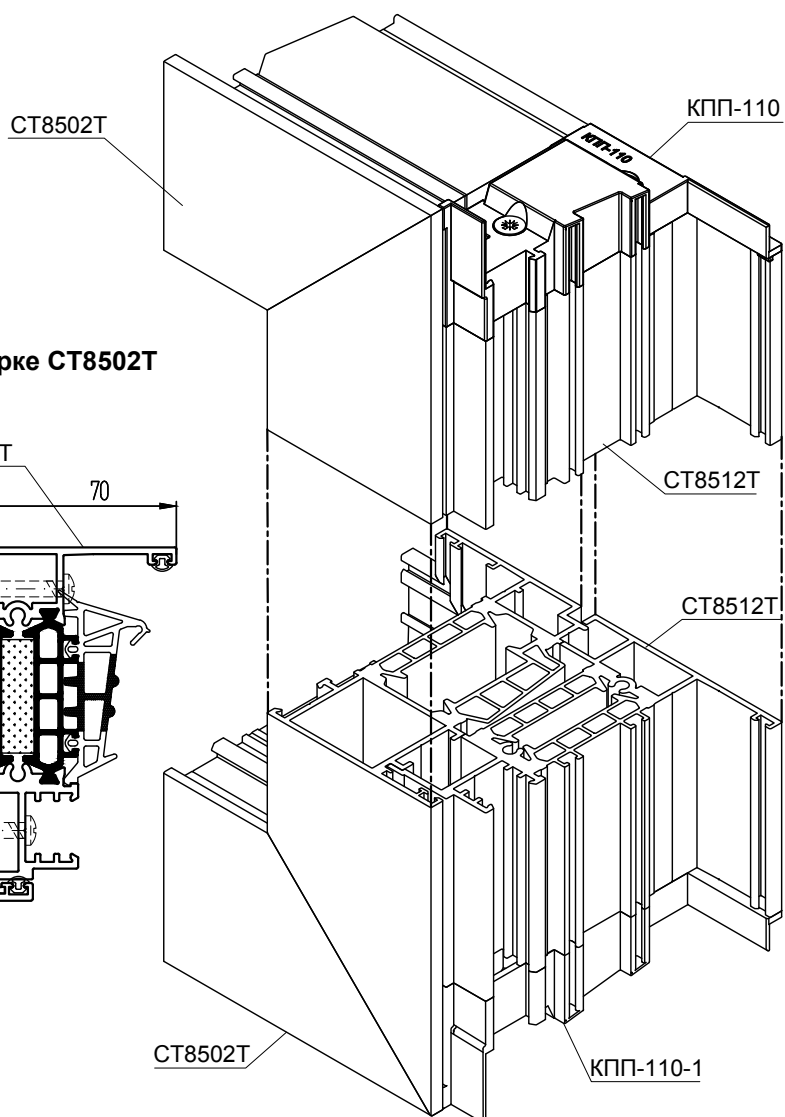
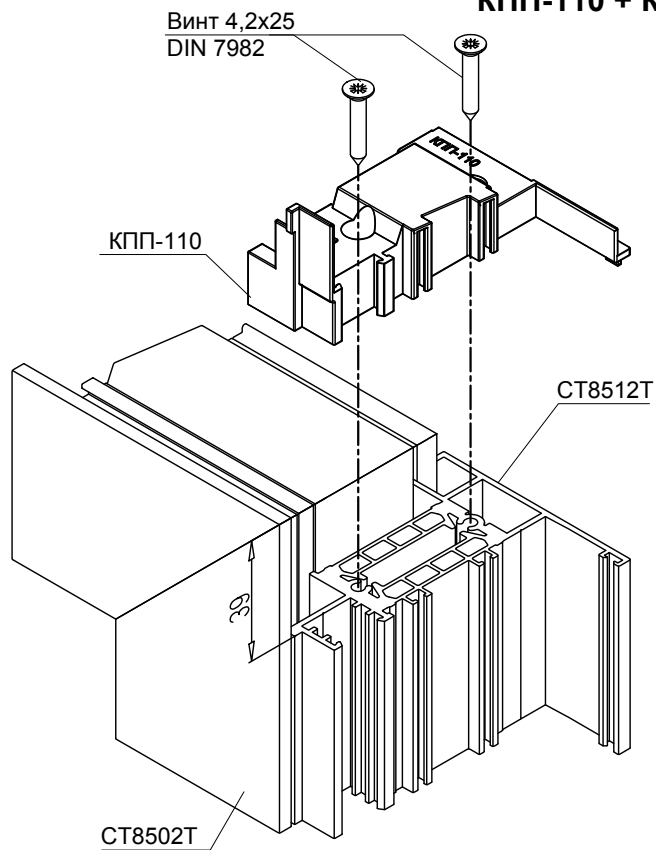

Крепление штапльа окна к створке СТ8502Т

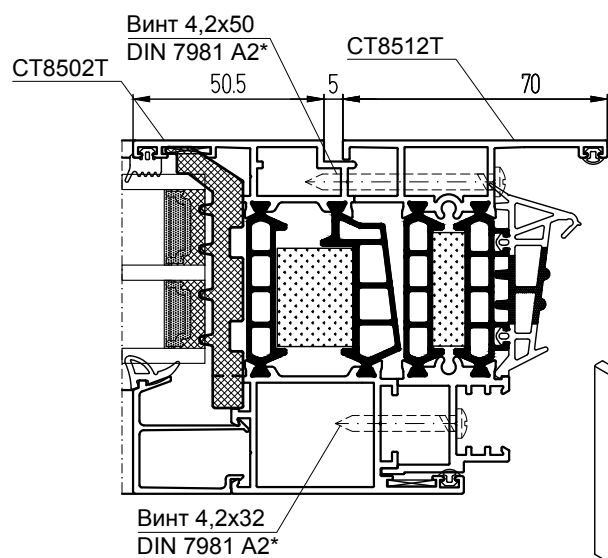

Примечание:

1. * Шаг установки винтов - 200-250 мм.

Комплект фурнитуры для поворотно-откидной створки со скрытыми петлями Farim GALI CUBE (Европаз 15/20)

Вес створки - до 180 кг

арт. 1200R/L (при $422 \leq FB \leq 900$)
арт. 1201R/L (при $700 \leq FB \leq 1700$)

ФУРНИТУРА ОКОН, ДЕТАЛИРОВКИ

система СИАЛ СТ85

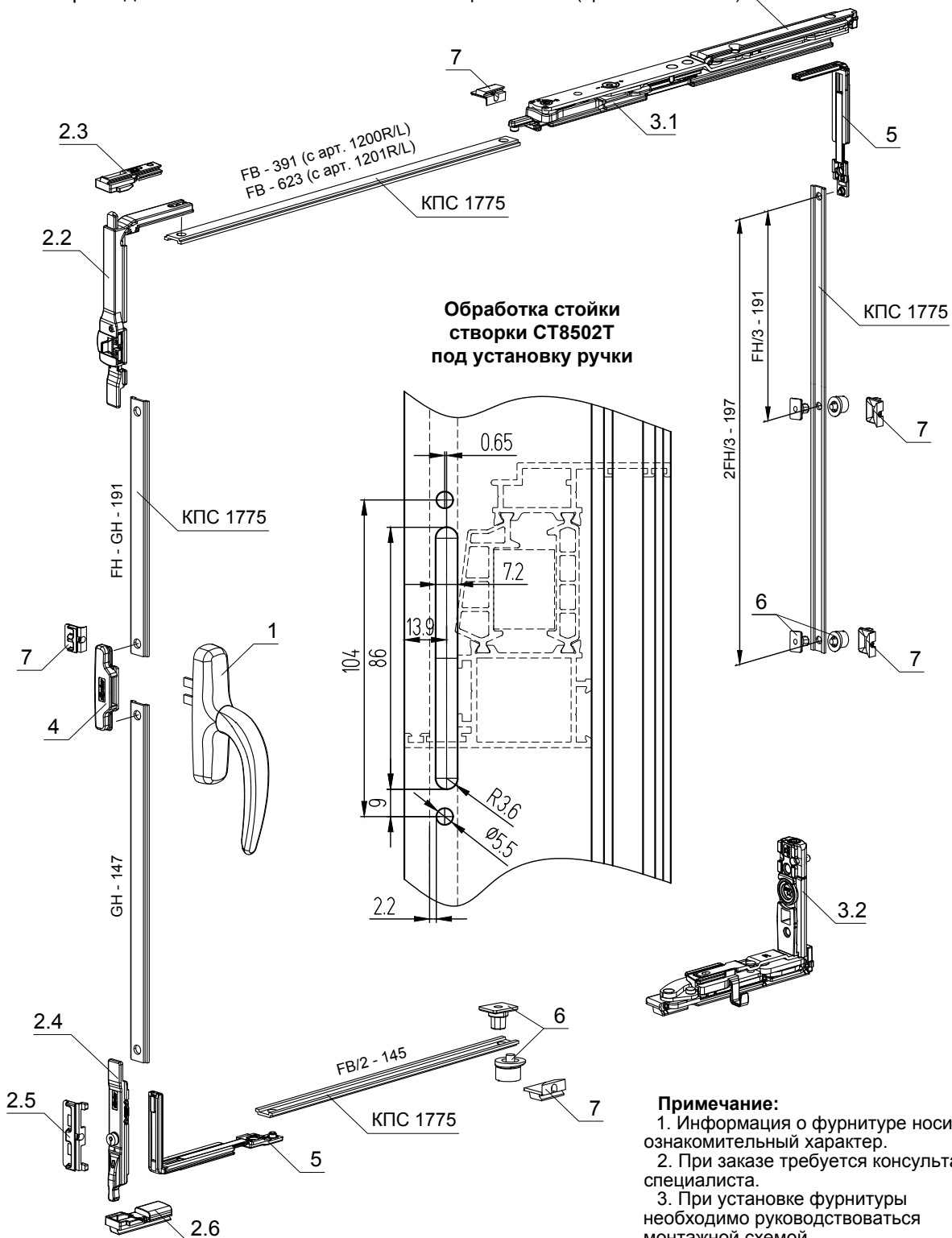

Примечание:
1. Информация о фурнитуре носит ознакомительный характер.
2. При заказе требуется консультация специалиста.
3. При установке фурнитуры необходимо руководствоваться монтажной схемой.

СОСТАВ КОМПЛЕКТА

Поз.	Артикул	Наименование
1	0757Vi	Ручка оконная одноповодковая
2	1461i	Базовый комплект
3	1200R/L	Комплект петель (при $422 \leq FB \leq 900$)
	1201R/L	Комплект петель (при $700 \leq FB \leq 1700$)
4	1559	Соединитель для одноповодковой ручки
5	1495Ai	Угловой переключатель
6	1596C	Эксцентриковая цапфа
7	1597i	Ответная планка

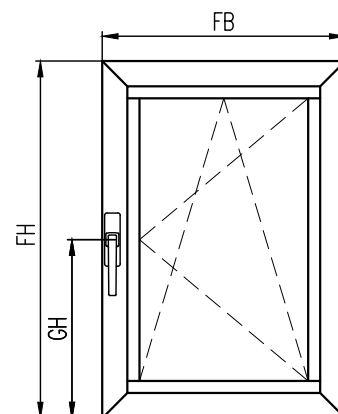

Комплект фурнитуры для поворотной створки со скрытыми петлями Farim (Европаз 15/20)

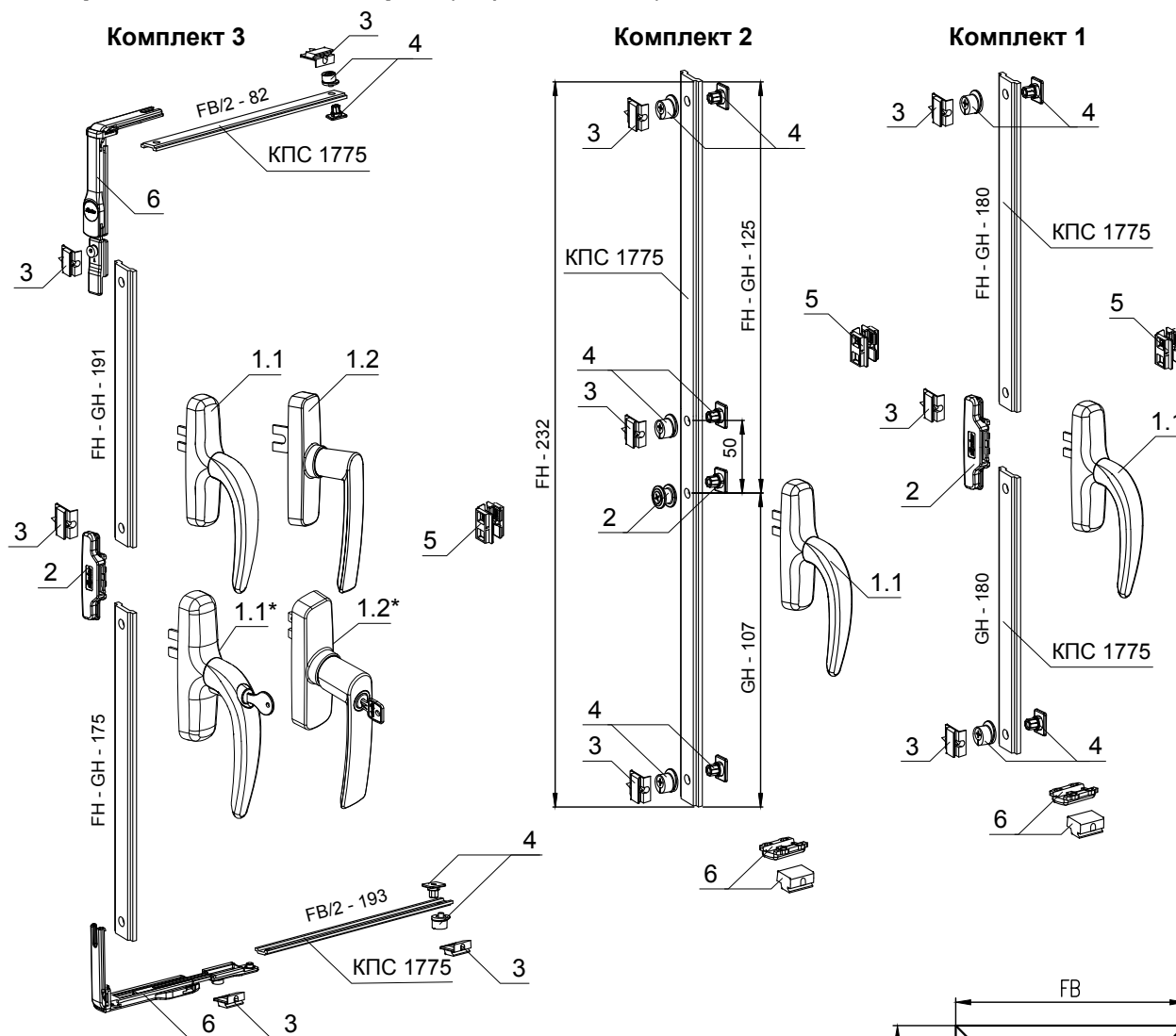

СОСТАВ КОМПЛЕКТА 1

Поз.	Артикул	Наименование
1.1 / 1.1*	0757B / 0761B	Ручка одноповодковая
1.2 / 1.2*	0530B / 0531B	
2	1559A	Соединитель для одноповодковой ручки
3	1597i	Ответная планка
4	1596C	Эксцентриковая цапфа
5	1622	Скрытый прижим
6	1615i	Комплект для устранения перекоса

СОСТАВ КОМПЛЕКТА 2

Поз.	Артикул	Наименование
1.1 / 1.1*	0757B / 0761B	Ручка одноповодковая
1.2 / 1.2*	0530B / 0531B	
2	1566A	Соединитель для одноповодковой ручки
3	1597i	Ответная планка
4	1596C	Эксцентриковая цапфа
5	1622	Скрытый прижим
6	1615i	Комплект для устранения перекоса

СОСТАВ КОМПЛЕКТА 3

Поз.	Артикул	Наименование
1.1 / 1.1*	0757B / 0761B	Ручка одноповодковая
1.2 / 1.2*	0530B / 0531B	
2	1559A	Соединитель для одноповодковой ручки
3	1597i	Ответная планка
4	1596C	Эксцентриковая цапфа
5	1622	Скрытый прижим
6	1515A	Угловой переключатель

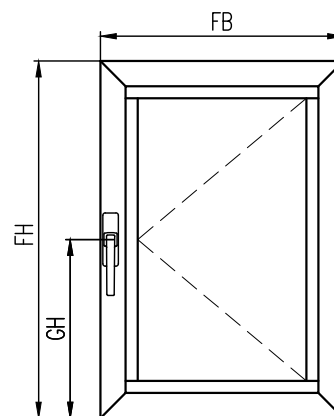

Установка скрытой поворотной петли арт. 1204R/L

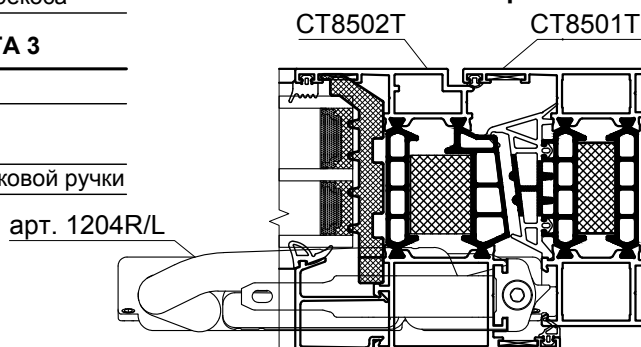

Комплект фурнитуры для тяжелой откидной створки со скрытыми петлями Farim (Европаз 15/20)

Высота створки FH = 650...2600 мм
 Ширина створки FB = 500...1700 мм
 Вес створки - до 130 кг

Варианты установки ограничителя открывания LIMITE

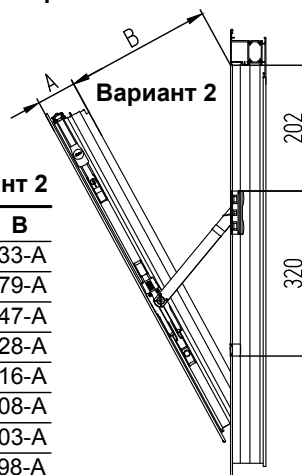
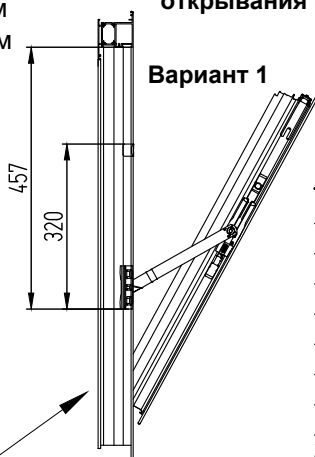
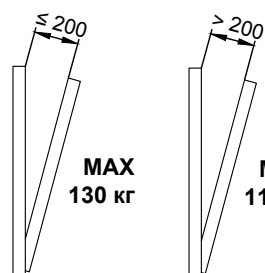

Вариант 2

FH	B
650	333-A
800	279-A
1000	247-A
1200	228-A
1400	216-A
1600	208-A
1800	203-A
2000	198-A
2600	191-A

ФУРНИТУРА ОКОН, ДЕТАЛИРОВКИ

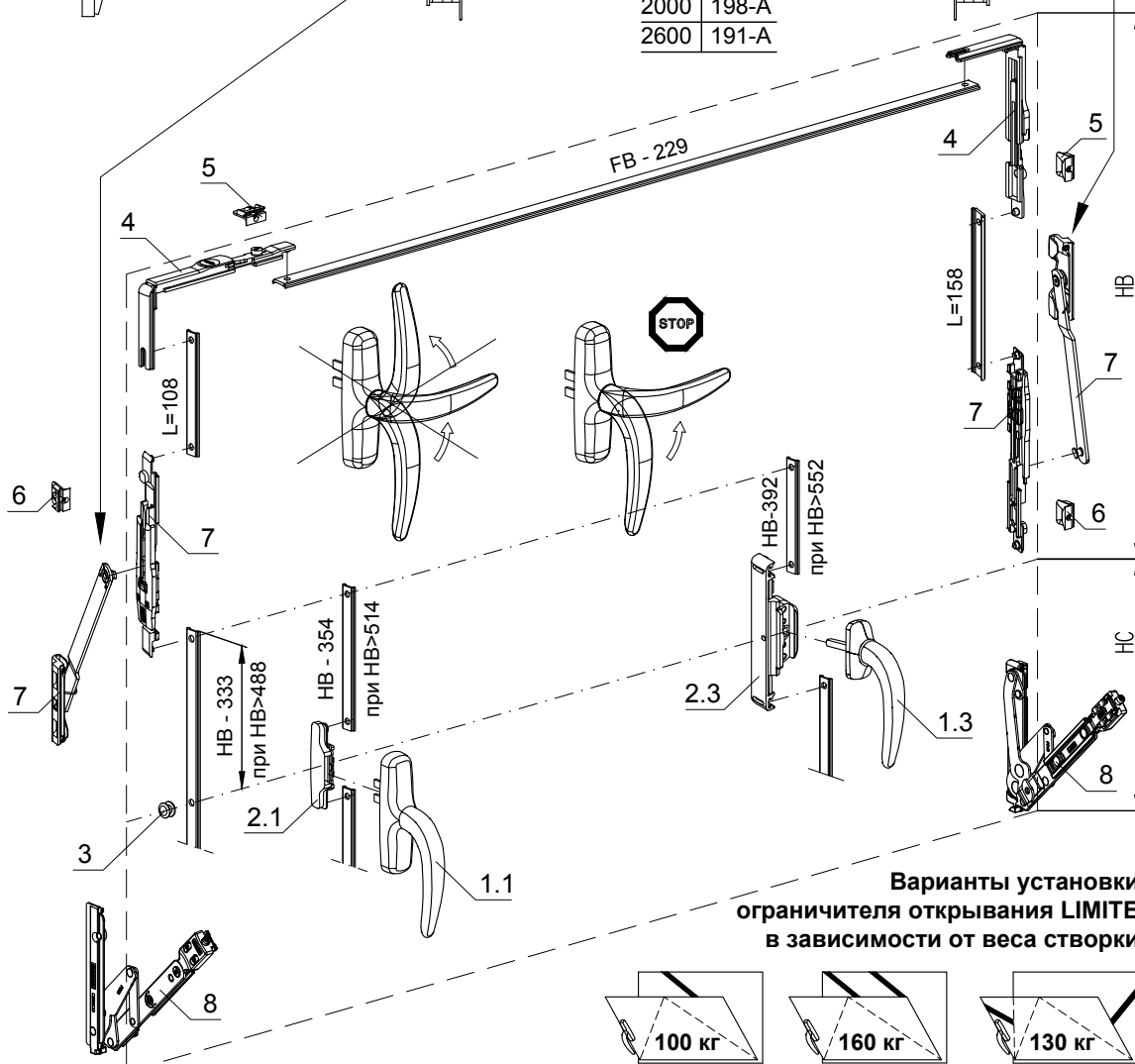

Варианты установки ограничителя открывания LIMITE в зависимости от веса створки

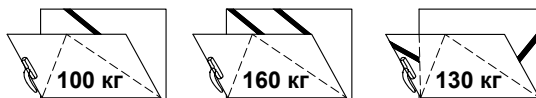

СОСТАВ КОМПЛЕКТА

Поз.	Артикул	Наименование	Кол-во
1.1	0757B	Ручка оконная одноповодковая	1
1.3	0640A	Ручка оконная с четырехгранником	
2.1	1559A	Соединитель ручка-тяга	1
2.3	0520	Редуктор	
3	1566A	Эксцентриковая цапфа	1
4	1515A	Угловой переключатель	2
5	1597i	Ответная планка	2
6	1597A	Регулируемая ответная планка	2
7	1456	Ограничитель открывания LIMITE	2
8	1208	Комплект скрытых петель	1
9	1622	Скрытый прижим, при FB=1000...1700 мм	1

Примечание:
 1. При весе створки до 100 кг допускается применять петли арт. 9826B. Схему подбора количества петель арт. 9826B в зависимости от размера и веса створки см. на предыдущем развороте.
 2. HC > 145 мм.

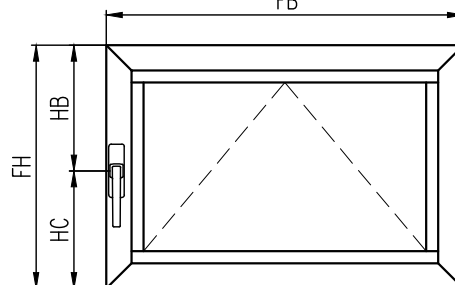

система СИАЛ СТ85

Комплект фурнитуры для откидной створки со скрытыми петлями Farim (Европаз 15/20)

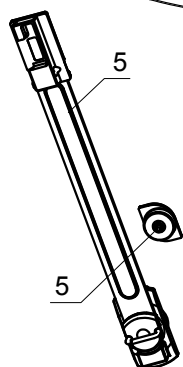
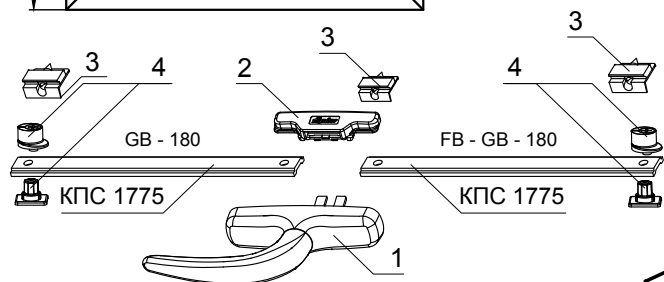
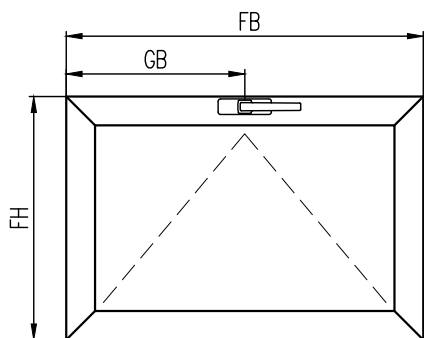

СОСТАВ КОМПЛЕКТА

Поз.	Артикул	Наименование
1	0757В	Ручка одноповодковая
2	1559	Соединитель для одноповодковой ручки
3	1597	Ответная планка
4	1596С	Эксцентриковая цапфа
5	3223В	Фрамужные ножницы L=150 мм
	3224В	Фрамужные ножницы L=220 мм
	1208	Комплект скрытых петель

Комплект фурнитуры для ступельной створки Farim, арт. 1502 (Европаз 15/20)

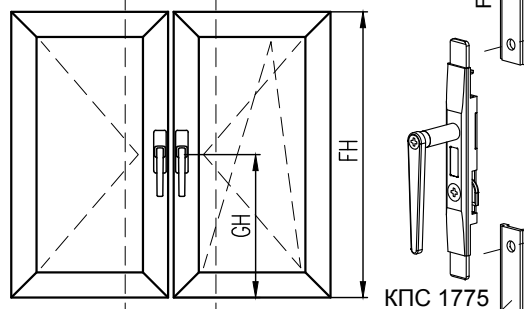
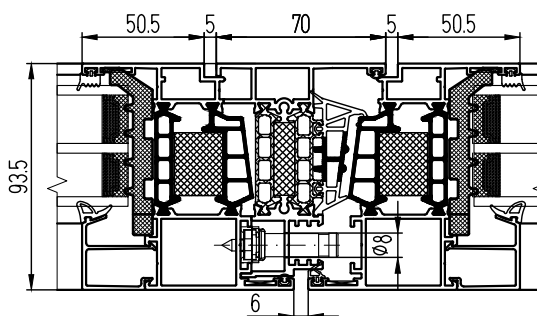

Примечание:

1. Комплект фурнитуры арт. 1502 применяется для "ленивой" поворотной створки. На "рабочую" створку устанавливают поворотно-откидную или поворотную фурнитуру.

Комплект фурнитуры с угловыми переключателями для откидной створки со скрытыми петлями Farim (Европаз 15/20)

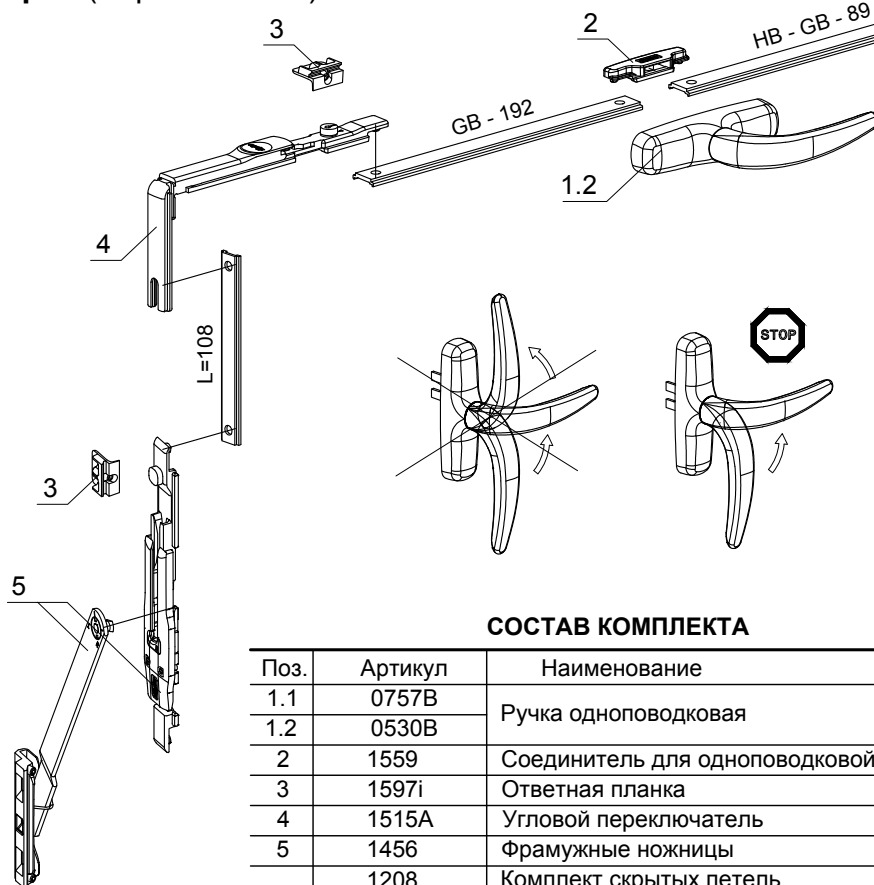

СОСТАВ КОМПЛЕКТА

Поз.	Артикул	Наименование
1.1	0757В	Ручка одноповодковая
1.2	0530В	Ручка одноповодковая
2	1559	Соединитель для одноповодковой ручки
3	1597i	Ответная планка
4	1515А	Угловой переключатель
5	1456	Фрамужные ножницы
	1208	Комплект скрытых петель

Комплект фурнитуры для поворотнo-откидной створки со скрытыми петлями Roto

Высота створки FH = 555...2700 мм
 Ширина створки FB = 500...1600 мм
 Вес створки - до 100/150 кг
 Паз рамы - Европаз

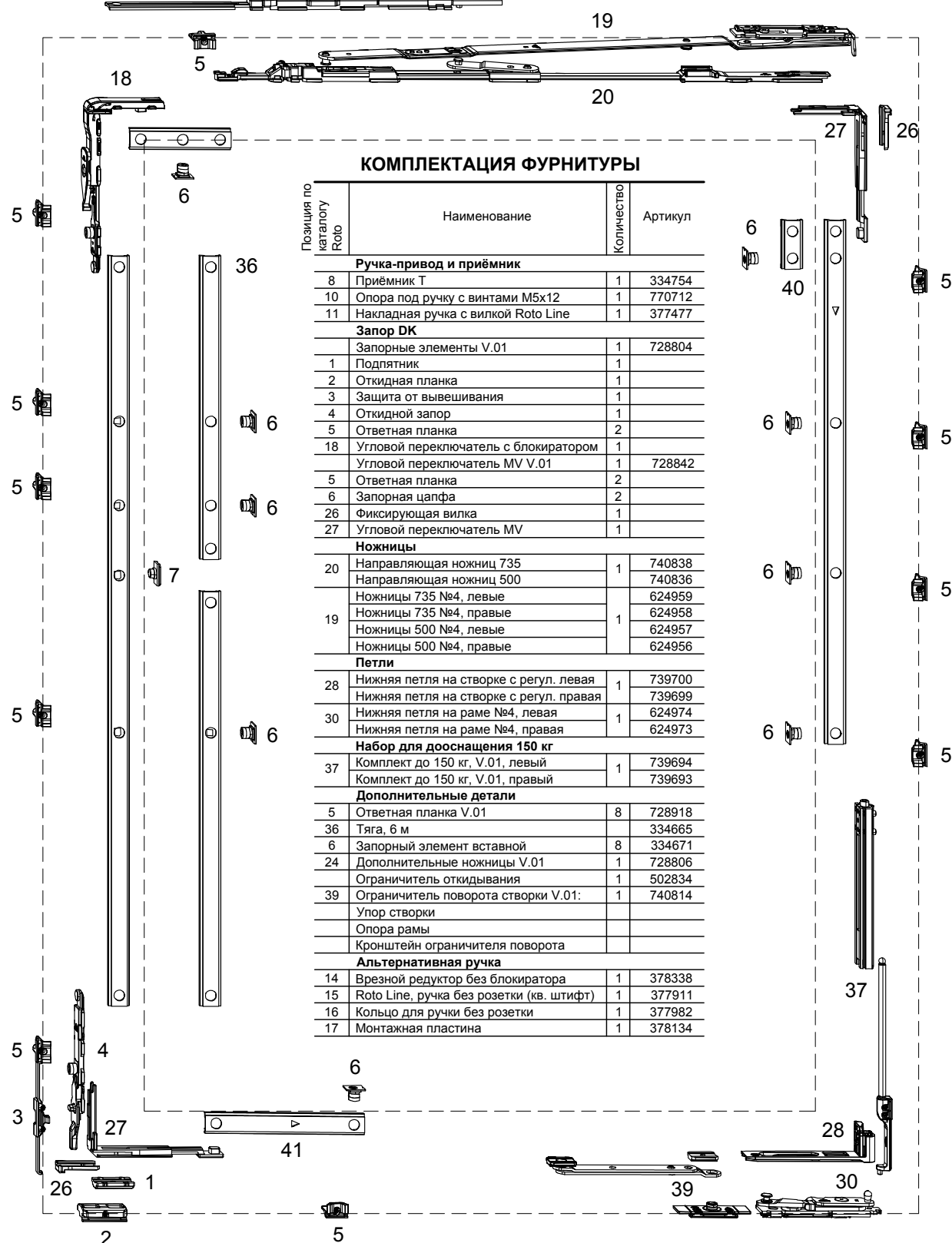
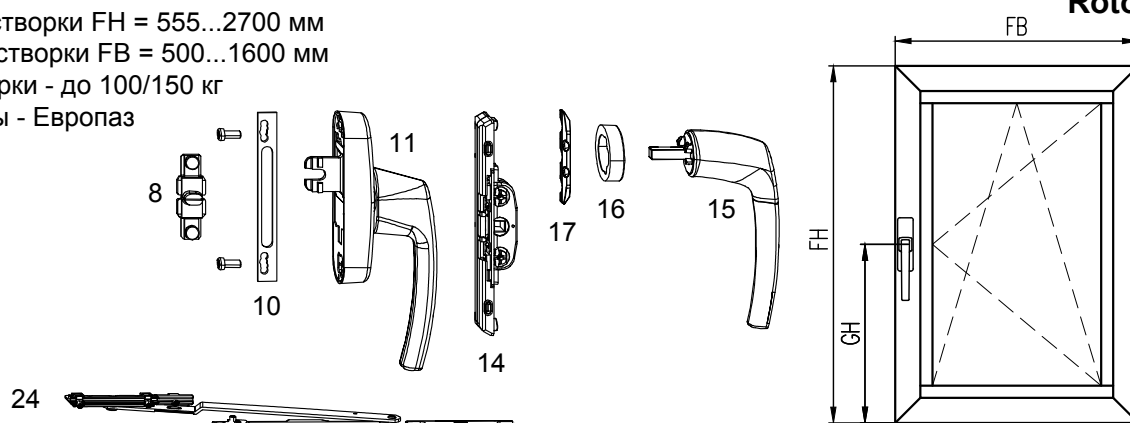

КОМПЛЕКТАЦИЯ ФУРНИТУРЫ

Позиция по каталогу Roto	Наименование	Количество	Артикул
Ручка-привод и приёмник			
8	Приёмник T	1	334754
10	Опора под ручку с винтами M5x12	1	770712
11	Накладная ручка с вилкой Roto Line	1	377477
Запор DK			
Запорные элементы V.01		1	728804
1	Подпятник	1	
2	Откидная планка	1	
3	Защита от вывешивания	1	
4	Откидной запор	1	
5	Ответная планка	2	
18	Угловой переключатель с блокиратором	1	
	Угловой переключатель MV V.01	1	728842
5	Ответная планка	2	
6	Запорная цапфа	2	
26	Фиксирующая вилка	1	
27	Угловой переключатель MV	1	
Ножницы			
20	Направляющая ножниц 735	1	740838
	Направляющая ножниц 500		740836
	Ножницы 735 №4, левые		624959
	Ножницы 735 №4, правые	1	624958
	Ножницы 500 №4, левые		624957
	Ножницы 500 №4, правые		624956
Петли			
28	Нижняя петля на створке с регул. левая	1	739700
	Нижняя петля на створке с регул. правая		739699
30	Нижняя петля на раме №4, левая	1	624974
	Нижняя петля на раме №4, правая		624973
Набор для дооснащения 150 кг			
37	Комплект до 150 кг, V.01, левый	1	739694
	Комплект до 150 кг, V.01, правый		739693
Дополнительные детали			
5	Ответная планка V.01	8	728918
36	Тяга, 6 м		334665
6	Запорный элемент вставной	8	334671
24	Дополнительные ножницы V.01	1	728806
	Ограничитель откидывания	1	502834
39	Ограничитель поворота створки V.01:	1	740814
	Упор створки		
	Опора рамы		
	Кронштейн ограничителя поворота		
Альтернативная ручка			
14	Врезной редуктор без блокиратора	1	378338
15	Roto Line, ручка без розетки (кв. штифт)	1	377911
16	Кольцо для ручки без розетки	1	377982
17	Монтажная пластина	1	378134

ФУРНИТУРА ОКОН, ДЕТАЛИРОВКИ

СИСТЕМА СИАЛ СТ85

Расчет фурнитурных тяг (передвижных планок) для поворотно-откидной створки со скрытыми петлями Roto

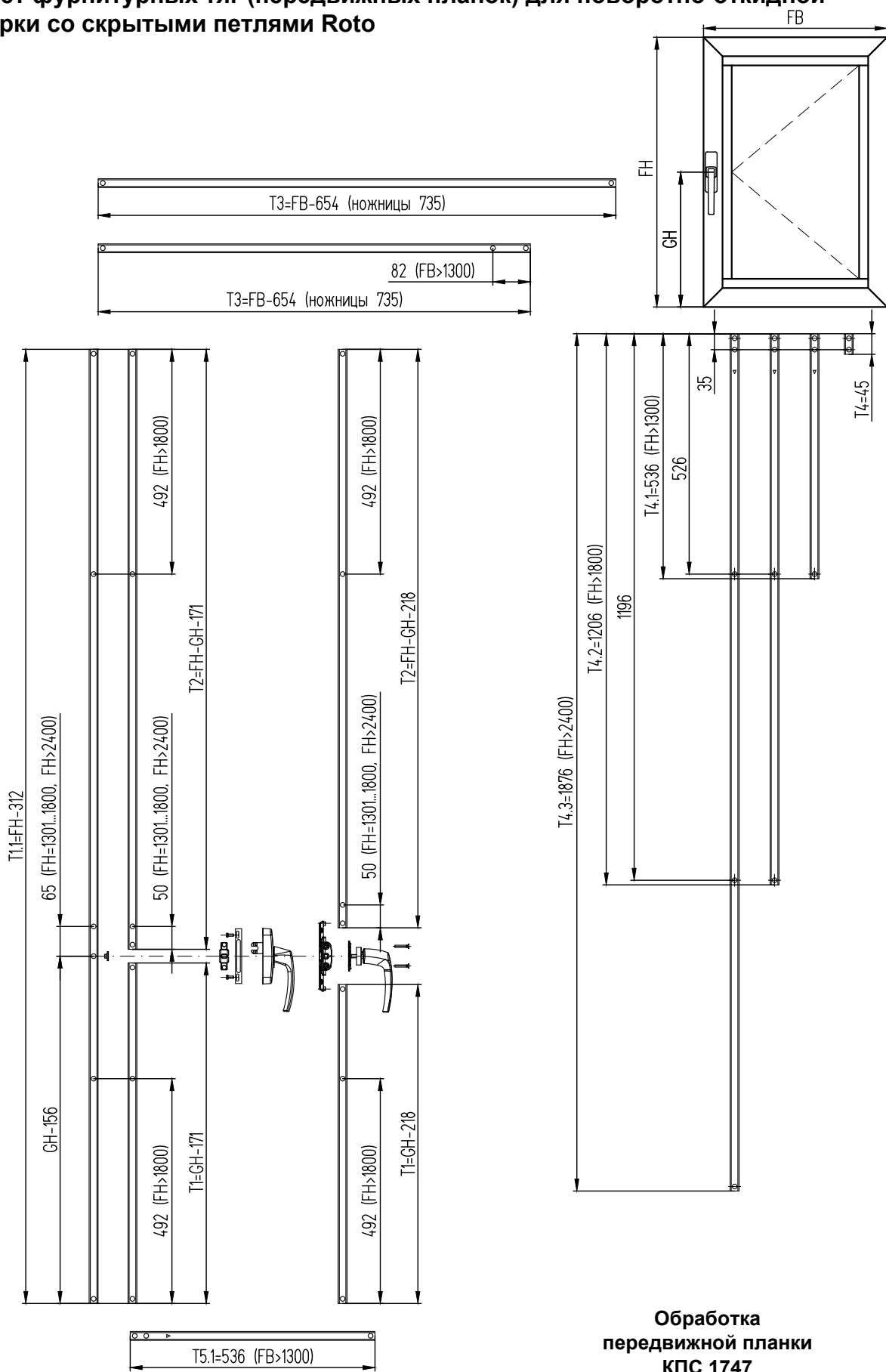

Обработка
передвижной планки
КПС 1747
(или арт. 334665)

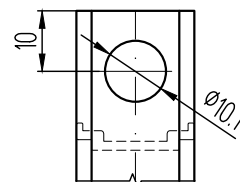

Примечание:

1. Количество запирающих элементов должно соответствовать требованиям соответствующей ситуации установки.
2. Информация о фурнитуре носит ознакомительный характер. При заказе требуется консультация специалиста. При установке фурнитуры необходимо руководствоваться монтажной схемой.

Комплект фурнитуры для поворотной створки со скрытыми петлями Roto

Высота створки FH = 520...2700 мм
 Ширина створки FB = 250...1600 мм
 Вес створки - до 100/150 кг
 Паз рамы - Европаз

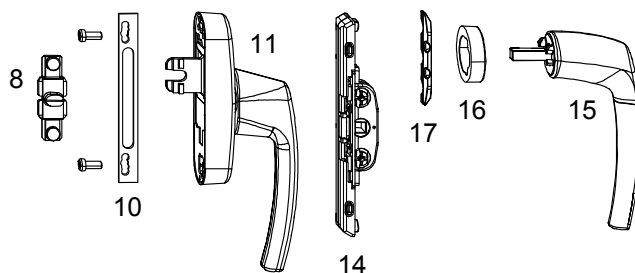

ФУРНИТУРА ОКОН, ДЕТАЛИРОВКИ

СИСТЕМА СИАЛ СТ85

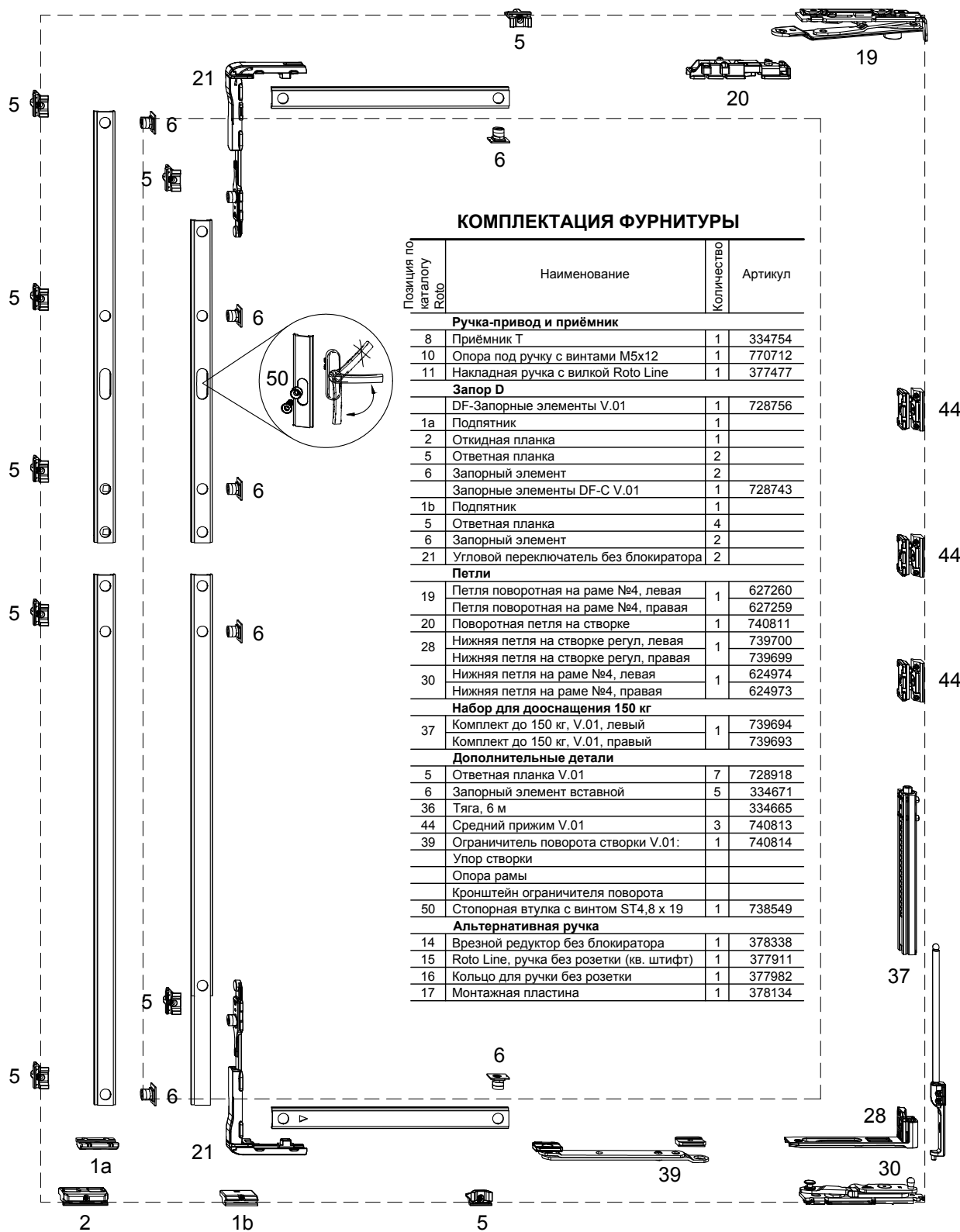

КОМПЛЕКТАЦИЯ ФУРНИТУРЫ

Позиция по каталогу Roto	Наименование	Количество	Артикул
Ручка-привод и приёмник			
8	Приёмник Т	1	334754
10	Опора под ручку с винтами M5x12	1	770712
11	Накладная ручка с вилкой Roto Line	1	377477
Запор D			
	DF-Запорные элементы V.01	1	728756
1a	Подплатник	1	
2	Откидная планка	1	
5	Ответная планка	2	
6	Запорный элемент	2	
	Запорные элементы DF-C V.01	1	728743
1b	Подплатник	1	
5	Ответная планка	4	
6	Запорный элемент	2	
21	Угловой переключатель без блокиратора	2	
Петли			
19	Петля поворотная на раме №4, левая	1	627260
	Петля поворотная на раме №4, правая	1	627259
20	Поворотная петля на створке	1	740811
28	Нижняя петля на створке регул, левая	1	739700
	Нижняя петля на створке регул, правая	1	739699
30	Нижняя петля на раме №4, левая	1	624974
	Нижняя петля на раме №4, правая	1	624973
Набор для дооснащения 150 кг			
37	Комплект до 150 кг, V.01, левый	1	739694
	Комплект до 150 кг, V.01, правый	1	739693
Дополнительные детали			
5	Ответная планка V.01	7	728918
6	Запорный элемент вставной	5	334671
36	Тяга, 6 м		334665
44	Средний прижим V.01	3	740813
39	Ограничитель поворота створки V.01:	1	740814
	Упор створки		
	Опора рамы		
	Кронштейн ограничителя поворота		
50	Стопорная втулка с винтом ST4,8 x 19	1	738549
Альтернативная ручка			
14	Врезной редуктор без блокиратора	1	378338
15	Roto Line, ручка без розетки (кв. штифт)	1	377911
16	Кольцо для ручки без розетки	1	377982
17	Монтажная пластина	1	378134

Расчет фурнитурных тяг (передвижных планок) для поворотной створки со скрытыми петлями Roto

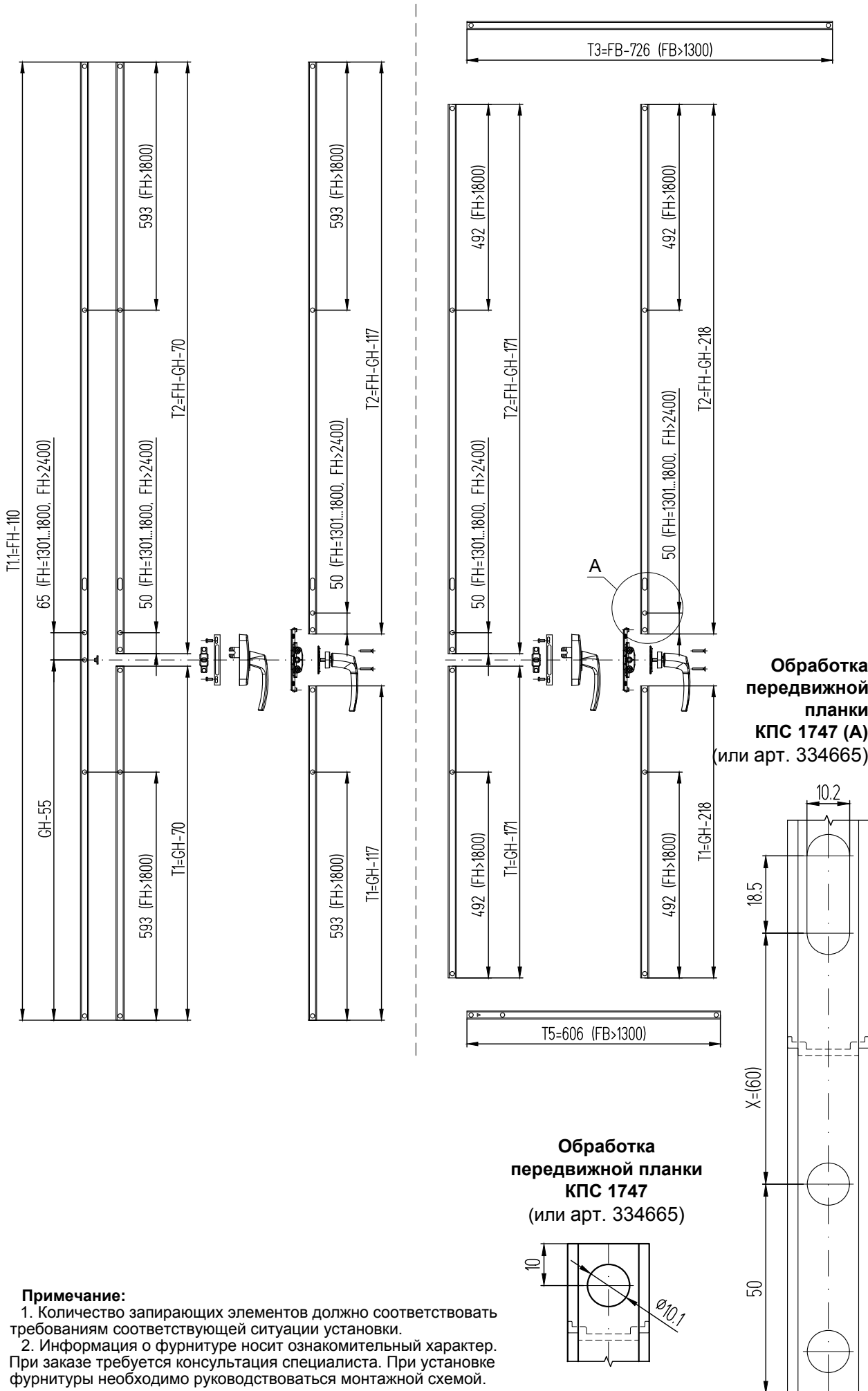

Примечание:

1. Количество запирающих элементов должно соответствовать требованиям соответствующей ситуации установки.
2. Информация о фурнитуре носит ознакомительный характер. При заказе требуется консультация специалиста. При установке фурнитур необходимо руководствоваться монтажной схемой.

Комплект фурнитуры для поворотно-откидной створки со скрытыми петлями SAVIO RIABANTA INCANTO (Европаз 15/20)

ФУРНИТУРА ОКОН, ДЕТАЛИРОВКИ

СИСТЕМА СИАЛ СТ85

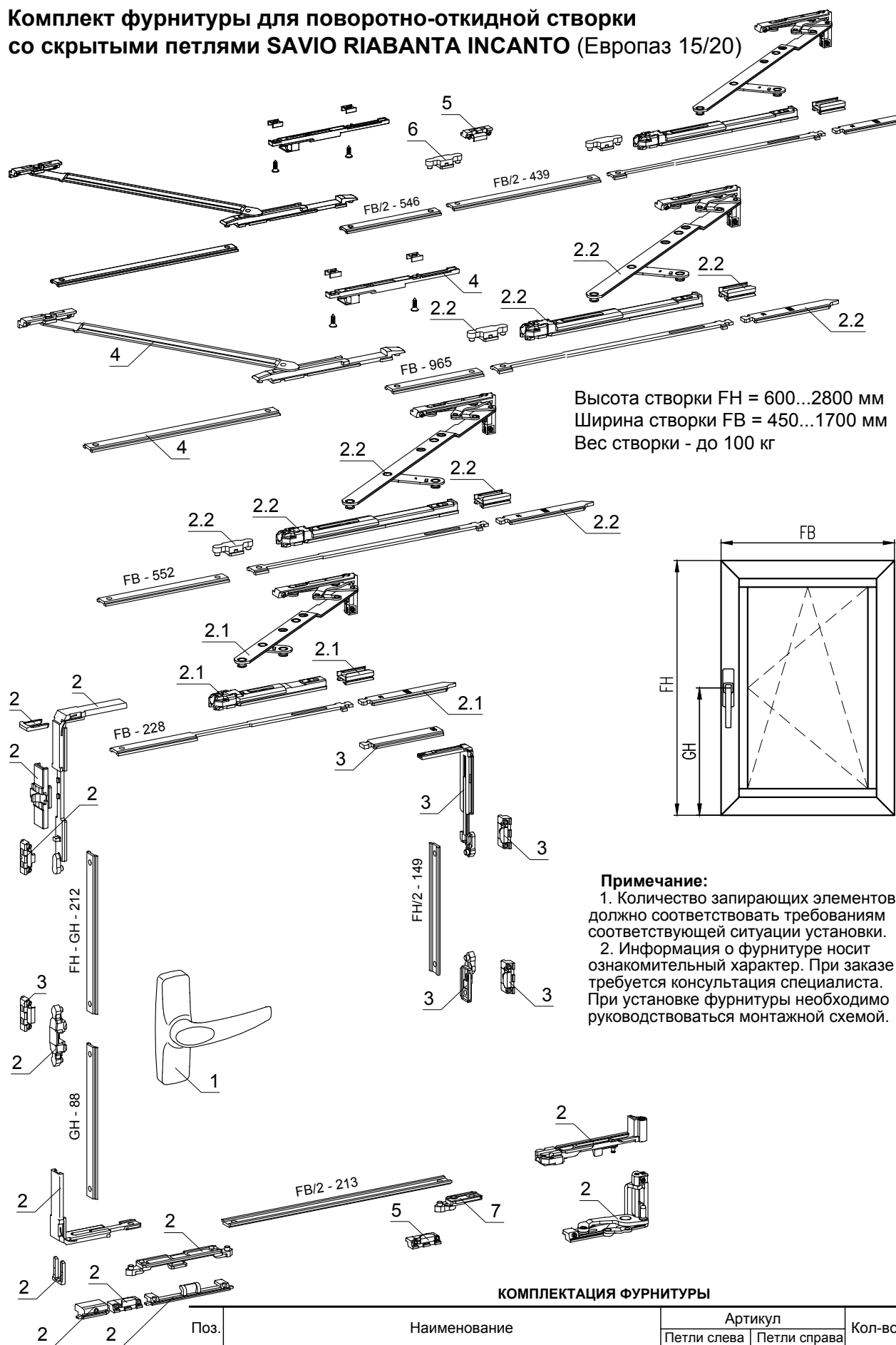

Высота створки FH = 600...2800 мм
 Ширина створки FB = 450...1700 мм
 Вес створки - до 100 кг

Примечание:

1. Количество запирающих элементов должно соответствовать требованиям соответствующей ситуации установки.
2. Информация о фурнитуре носит ознакомительный характер. При заказе требуется консультация специалиста. При установке фурнитуры необходимо руководствоваться монтажной схемой.

КОМПЛЕКАЦИЯ ФУРНИТУРЫ

Поз.	Наименование	Артикул		Кол-во
		Петли слева	Петли справа	
1	Ручка п/о окна RAL 9010 или 9005	873.8		1
2	Осн. комплект с короткими ножницами, при FB=450...620 мм	3011.4	3011.3	1
	Осн. комплект со станд. ножницами, при FB=621...1700 мм	3011.1	3011	1
3	Набор для 6 точек запирания, при FH=1401...2800 мм	3010.820		1
4	Дополнительные ножницы, при FB=1301...1700 мм	3101.800		1
5	Регул. ответная планка, при FH=1401...1700, FH=1401...2800	1243.721		2
6	Запирающая часть, при FH=1401...1700, FH=1401...2800	1243.710		1
7	Запирающая часть, при FH=1401...1700, FH=1401...2800	3100.821		1

Комплект фурнитуры для поворотной створки SAVIO ANTA 5 со скрытыми петлями VOLVO (Европаз 15/20)

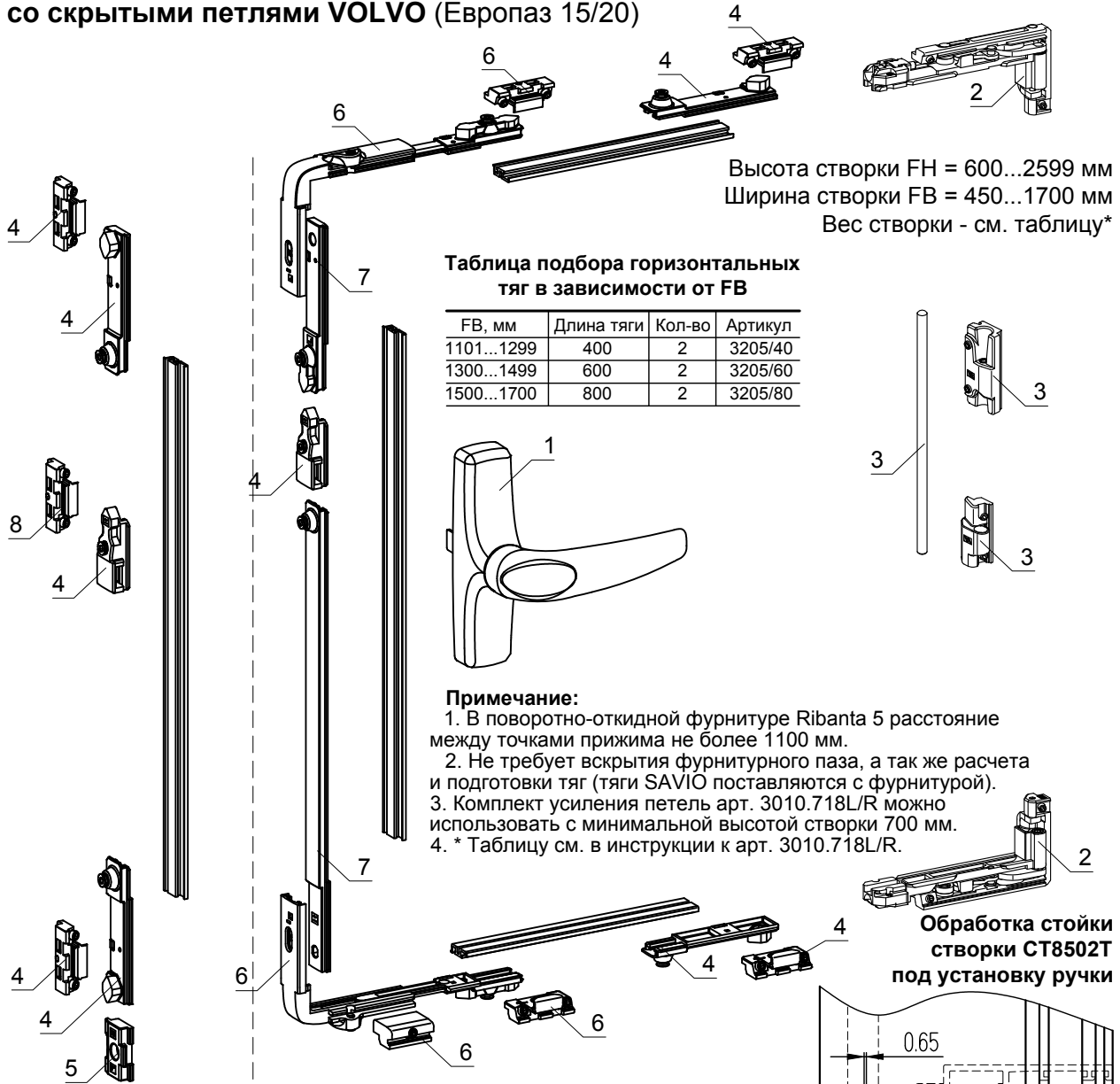

Высота створки FH = 600...2599 мм
 Ширина створки FB = 450...1700 мм
 Вес створки - см. таблицу*

Таблица подбора горизонтальных тяг в зависимости от FB

FB, мм	Длина тяги	Кол-во	Артикул
1101...1299	400	2	3205/40
1300...1499	600	2	3205/60
1500...1700	800	2	3205/80

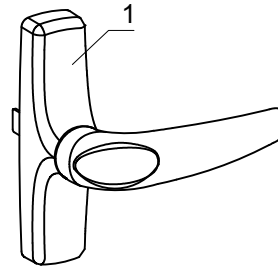

Примечание:

1. В поворотно-откидной фурнитуре Ribanta 5 расстояние между точками прижима не более 1100 мм.
2. Не требует вскрытия фурнитурного паза, а так же расчета и подготовки тяг (тяги SAVIO поставляются с фурнитурой).
3. Комплект усиления петель арт. 3010.718L/R можно использовать с минимальной высотой створки 700 мм.
4. * Таблицу см. в инструкции к арт. 3010.718L/R.



Обработка стойки створки СТ8502Т под установку ручки



Таблица подбора вертикальных тяг в зависимости от FH

FH, мм	Длина тяги	Артикул
600...799	400	3205/40
800...999	600	3205/60
1000...1199	800	3205/80
1200...1399	1000	3205/100
1400...1599	1200	3205/120
1600...1799	1400	3205/140
1800...1999	1600	3205/160
2000...2199	1800	3205/180
2200...2399	2000	3205/200
2400...2599	2200	3205/220

Таблица подбора вертикальных тяг в зависимости от FH

FH, мм	Длина тяги	Артикул
650...849	400	3205/40
850...1049	600	3205/60
1050...1249	800	3205/80
1250...1449	1000	3205/100
1450...1649	1200	3205/120
1650...1849	1400	3205/140
1850...2049	1600	3205/160
2050...2249	1800	3205/180
2250...2450	2000	3205/200
2451...2599	2200	3205/220

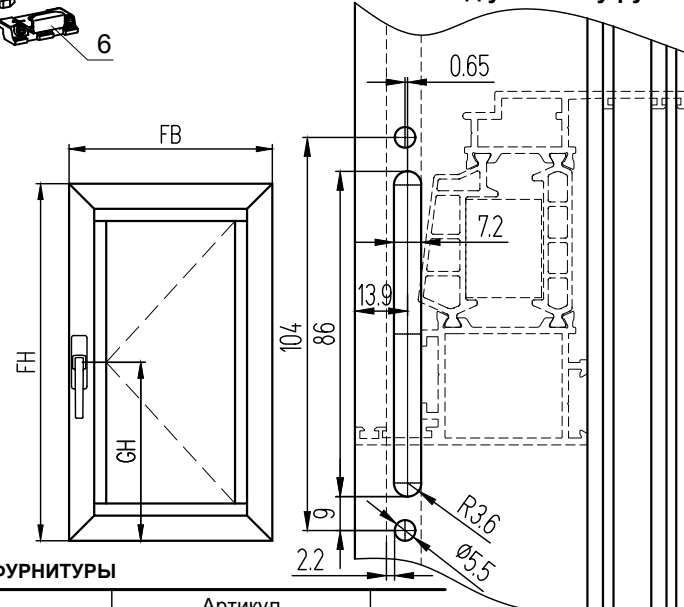
ПРИМЕР КОМПЛЕКТАЦИИ ФУРНИТУРЫ

Поз.	Наименование	Артикул		Кол-во
		Петли слева	Петли справа	
1	Ручка п/о окна RAL 9010 или 9005	873.2		1
2	Комплект скрытых петель до 80 кг	3020W		1
3	Комплект усиления петель до 150 кг	3010.718L	3010.718R	1
4	Поворотный комплект	3200.600L	3200.600R	1
Дополнительно:				
5	Приподниматель створки, FB=300...1000 мм	1410.705		1
6	Угловой переключатель (комплект), FB=1001...1700 мм	3200.612		1
7	Телескопический соединитель, FB=1001...1700 мм	3200.615L	3200.615R	1
8	Ответная планка, FH=1001...2100 мм	1243.721W		1
	Промежуточный запирающий элемент, FH=2101...2450 мм	3200.810		1
	Доп. точка запираения со стороны петель, FH=1001...2450 мм	1246.832W		2

ФУРНИТУРА ОКОН, ДЕТАЛИРОВКИ

СИСТЕМА СИЛ СТ85

Комплект фурнитуры для поворотно-откидной створки со скрытыми петлями Stublina (Европаз 15/20)

Высота створки FH = 600...2400 мм
 Ширина створки FB = 505...1600 мм
 Вес створки - до 130 кг

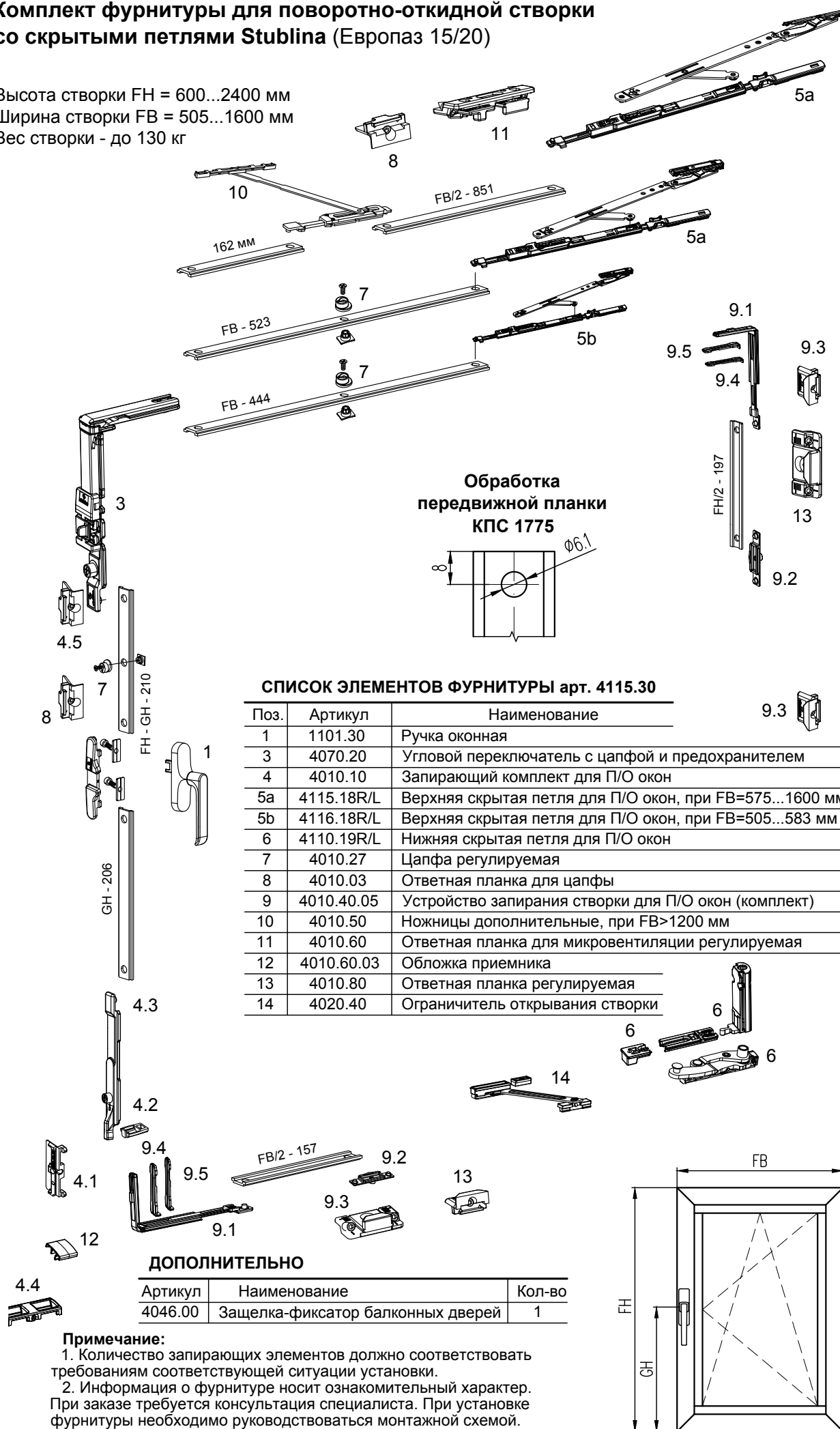

СПИСОК ЭЛЕМЕНТОВ ФУРНИТУРЫ арт. 4115.30

Поз.	Артикул	Наименование
1	1101.30	Ручка оконная
3	4070.20	Угловой переключатель с цапфой и предохранителем
4	4010.10	Запирающий комплект для П/О окон
5a	4115.18R/L	Верхняя скрытая петля для П/О окон, при FB=575...1600 мм
5b	4116.18R/L	Верхняя скрытая петля для П/О окон, при FB=505...583 мм
6	4110.19R/L	Нижняя скрытая петля для П/О окон
7	4010.27	Цапфа регулируемая
8	4010.03	Ответная планка для цапфы
9	4010.40.05	Устройство запираения створки для П/О окон (комплект)
10	4010.50	Ножницы дополнительные, при FB>1200 мм
11	4010.60	Ответная планка для микровентиляции регулируемая
12	4010.60.03	Обложка приемника
13	4010.80	Ответная планка регулируемая
14	4020.40	Ограничитель открывания створки

ДОПОЛНИТЕЛЬНО

Артикул	Наименование	Кол-во
4046.00	Защелка-фиксатор балконных дверей	1

Примечание:
 1. Количество запирающих элементов должно соответствовать требованиям соответствующей ситуации установки.
 2. Информация о фурнитуре носит ознакомительный характер. При заказе требуется консультация специалиста. При установке фурнитуры необходимо руководствоваться монтажной схемой.

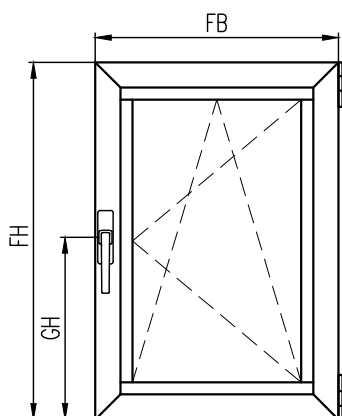

ФУРНИТУРА ОКОН, ДЕТАЛИРОВКИ

СИСТЕМА СИАЛ СТ85

Комплект фурнитуры для поворотной створки со скрытыми петлями Stublina (Европаз 15/20)

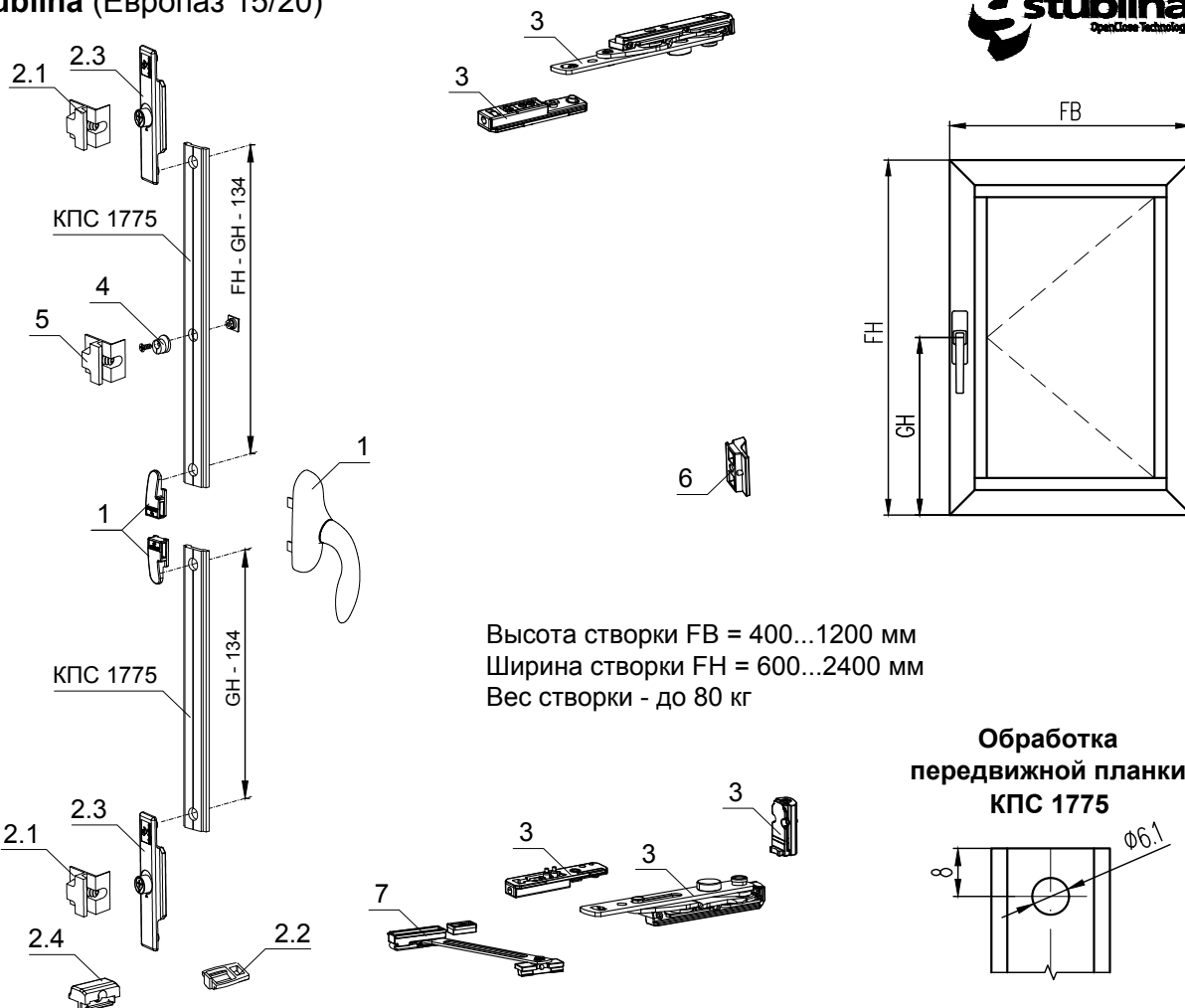

Высота створки FB = 400...1200 мм
Ширина створки FH = 600...2400 мм
Вес створки - до 80 кг

Обработка
передвижной планки
КПС 1775

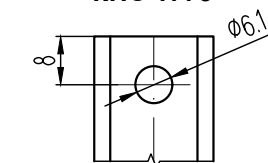

Обработка стойки
створки СТ8502Т под
установку ручки

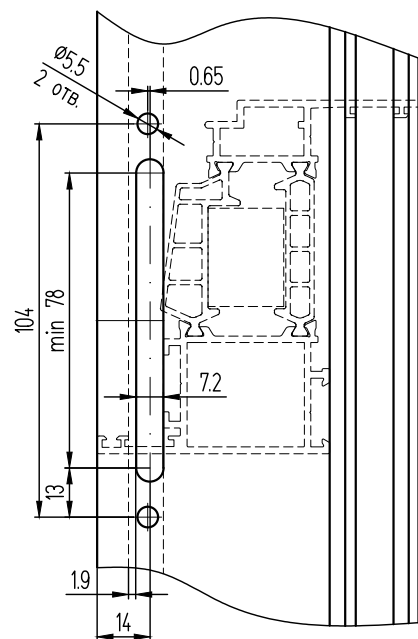

СОСТАВ КОМПЛЕКТА 4009 (FB=400...1200, FH=600...1200)

Поз.	Артикул	Наименование	Кол-во
1	1002.00	Ручка оконная с двумя передачами	1
2	4009.39	Набор запираения	1
3	2101.00	Комплект скрытых петель	1

СОСТАВ КОМПЛЕКТА 4009 (FB=400...1200, FH=1201...1800)

Поз.	Артикул	Наименование	Кол-во
1	1002.00	Ручка оконная с двумя передачами	1
2	4009.39	Набор запираения	1
3	2101.00	Комплект скрытых петель	1
4	4010.27	Эксцентриковая цапфа	1
5	4010.03	Ответная планка	1
6	4045.00	Средний прижим	1

СОСТАВ КОМПЛЕКТА 4009 (FB=400...1200, FH=1801...2400)

Поз.	Артикул	Наименование	Кол-во
1	1002.00	Ручка оконная с двумя передачами	1
2	4009.39	Набор запираения	1
3	2101.00	Комплект скрытых петель	1
4	4010.27	Эксцентриковая цапфа	2
5	4010.03	Ответная планка	2
6	4045.00	Средний прижим	2

ДОПОЛНИТЕЛЬНО

Поз.	Артикул	Наименование	Кол-во
7	4020.40	Ограничитель открывания створки	1
	4040.20	Ответная планка для микровентиляции для поворотных ств.	1
	4046.00	Защелка-фиксатор балконных дверей	1

Примечание:

- Количество запирающих элементов должно соответствовать требованиям соответствующей ситуации установки.
- Информация о фурнитуре носит ознакомительный характер. При заказе требуется консультация специалиста. При установке фурнитуры необходимо руководствоваться монтажной схемой.

Комплект фурнитуры Stublina для штапиковой створки с европазом

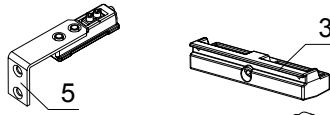

Обработка передвижной планки КПС 1775

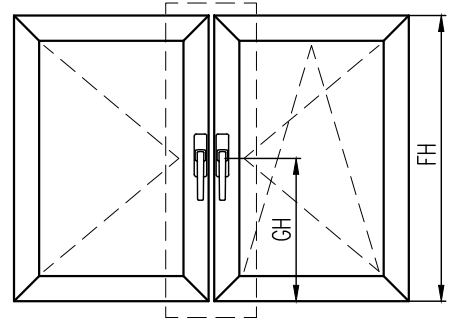
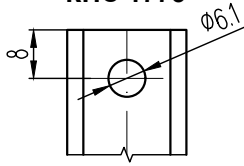

СОСТАВ КОМПЛЕКТОВ

Поз.	Артикул	Наименование
1	4005.02	Управляющий механизм
2	4005.03.01	Запорная планка
3	4001.04	Запорная планка
4	4010.07	Держатель створки из полиамида
5*	4047.00	Ножницы для запирания поворотной створки

Примечание:

1. Комплект фурнитуры применяется для "ленивой" поворотной створки. На "рабочую" створку устанавливают поворотно-откидную или поворотную фурнитуру.

2. При поворотной "рабочей" створке петли для "ленивой" створки выбираются из поворотного комплекта фурнитуры. При поворотно-откидной "рабочей" створке петли для "ленивой" створки выбираются из поворотно-откидного комплекта фурнитуры.

3. * Ножницы для запирания поворотной створки устанавливаются с поворотно-откидными петлями на "ленивую" створку.

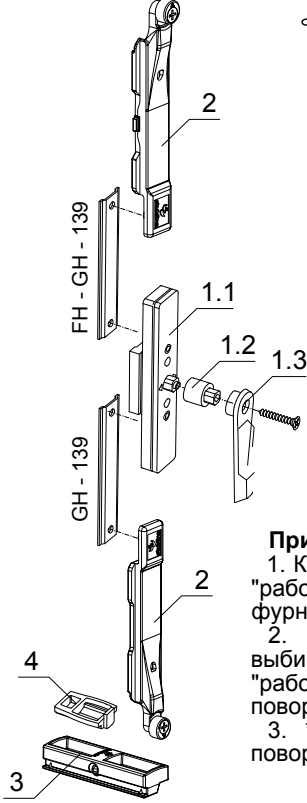

Комплект фурнитуры для штапиковой створки SIEGENIA ALU 2200-DS

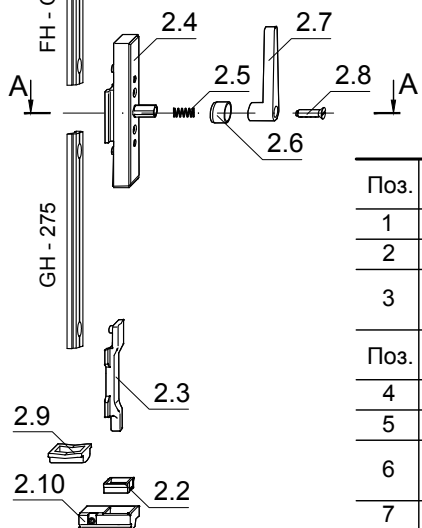
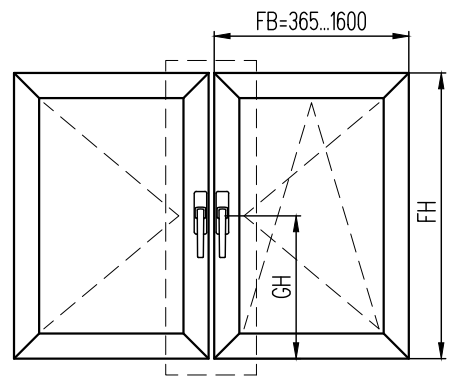
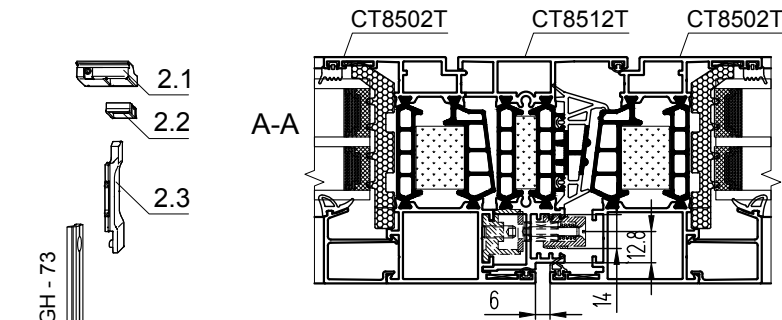

Важно!
Высота установки ручки (GH)
должна быть не менее 375 мм.

Поз.	Наименование комплекта	Артикул
1	Петлевая сторона ALU 5200 BD3.5MM RAL 9016 B1/10	MMBS0220-504020
2	Запирающий набор LM 4200-DS TS B1/20	246962
3	Средний прижим MV LM 4200-D VS/BS TS B1/20, при FH=1251...2400 мм	246986
Поз.	Дополнительные детали	Артикул
4	Регулировочная вставка AV LM 5200	MXBS0100-000010
5	Приподниматель LM TS B1/20	MMFH0010-100030
6	Упор для ограничения хода ручки до 90° LM 3000 SCHERE 9	222805
7	Набор доп. деталей LM 4200 90/130 кг B2	247037

Комплект фурнитуры для поворотно-откидной створки SIEGENIA FBS-EUL со скрытыми петлями ALU аххент PLUS (Европаз 15/20)

Высота створки окна FH = 550...2000 мм
 Ширина створки окна FB = 380...1600 мм
 Высота створки двери FH = 2200...2400 мм
 Ширина створки двери FB = 380...1300 мм
 Вес створки - до 100/130 кг
 Петлевой проход 3,5 мм

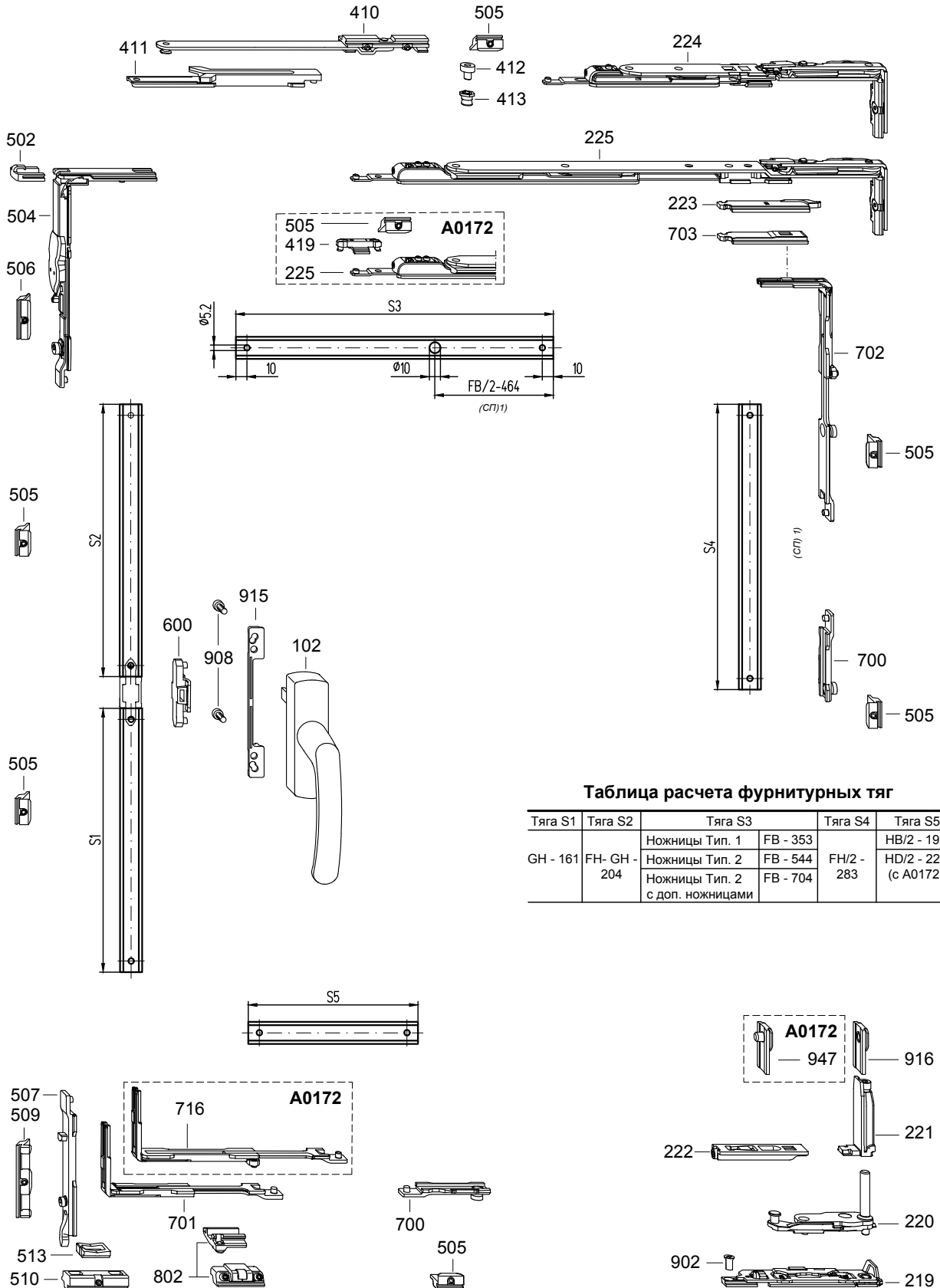

Комплект фурнитуры для поворотно-откидной створки SIEGENIA FBS-EUL со скрытыми петлями ALU axxent PLUS (Европаз 15/20)

Примечание:

1. Количество запирающих элементов должно соответствовать требованиям соответствующей ситуации установки.
2. Информация о фурнитуре носит ознакомительный характер. При заказе требуется консультация специалиста. При установке фурнитуры необходимо руководствоваться монтажной схемой.

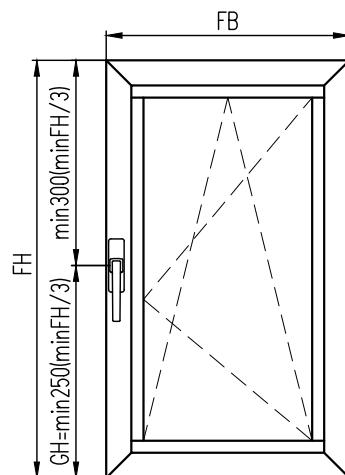

КОМПЛЕКТАЦИЯ ФУРНИТУРЫ

Позиция по каталогу Siegenia	Наименование	Кол-во	Коробочный артикул
102	Ручка LM GLOBE, RAL 9016	1	MHGS0010-504020
	Соединительный набор ALU:	1	MMKL0060-10003
600	Соединительная планка	1	
908	Винт M5 x 12	2	
915	Упор под ручку ALU	1	MFHA0020-10020
Комплект	ПГ ALU axxent PLUS-DK A0004, правый, Тип. 1, при FB ≤ 600 мм ≤ 100 кг	1	MMBS0281-10002
	ПГ ALU axxent PLUS-DK A0004, левый, Тип. 1, при FB ≤ 600 мм ≤ 100 кг		MMBS0282-10002
	ПГ ALU axxent PLUS-DK A0004, правый, Тип. 2, при FB > 600 мм		MMBS0311-10002
	ПГ ALU axxent PLUS-DK A0004, левый, Тип. 2, при FB > 600 мм		MMBS0312-10002
Состав комплекта:			
219	Опора нижней петли правой/левой ALU axxent PLUS (монтаж в раме)	1	
220	Опора нижней петли правой/левой ALU axxent PLUS (монтаж в створке)	1	
221	Нижняя петля BSU правый/левый ALU axxent PLUS	1	
222	Направляющий элемент BSU ALU axxent PLUS	1	
223	Ригель BSO правый/левый ALU axxent PLUS *	1	
224	Ножницы Тип. 1 правый/левый ALU axxent PLUS-DK	0..1	
225	Ножницы Тип. 2 правый/левый ALU axxent PLUS-DK	0..1	
Дополнительный элемент ALU axxent PLUS, при > 100 кг			
902	Винт с потайной головкой M5 x 13	1	MZBS0130-00003
916	Упор длинный	1	
Дополнительный элемент ALU axxent PLUS A0172, при > 100 кг			
902	Винт с потайной головкой M5 x 13	1	MZBS0190-00003
947	Упор A0172	1	
Доп. ножницы ALU, при FB > 1250 мм, при FB > 1020 мм > 100 кг			
410	Дополнительные ножницы	1	247006
411	Запорная планка	1	
412	Запорная цапфа	1	
413	Эксцентрик	1	
Запорная группа ALU DK FBS-EUL KPS			
502	Фиксатор EUL	1	MMVS0310-10003
504	Угловая передача VSO FBS	1	
506	Запорная пластина EUL	1	
507	Откидной запор, цапфа 10	1	
509	Запорная деталь E цапфа 10	1	
510	Запорно-откидная деталь	1	
513	Подпятник	1	
Средний прижим ALU-VS/BS axxent PLUS, при FH > 1250 мм			
505	Запорная пластина	3	MMMV0060-10003
700	Удлинитель	1	
702	Угловая передача BSO ALU axxent PLUS	1	
703	Соединительная вставка BSO ALU axxent PLUS	1	
Средний прижим ALU-DK/TBT (VSU), при FB > 1250 мм			
505	Запорная пластина	2	246979
700	Удлинитель	1	
701	Угловая передача VSU/BSO	1	
419	Ножничный шпингалет MV, при FB > 600 мм только с ножницами Тип. 2 (поз. 225) и с запорной пластиной (поз. 505)	0..1	MXSK0010-10003
Дополнительные детали			
802	Приподниматель створки ALU	0..1	MMFH0010-10003
	Тормозные ножницы ALU axxent PLUS короткие, при FB > 600 ≤ 1000	0..1	MSBR0150-10005
	Тормозные ножницы ALU длинные, при FB > 1000 ≤ 1600	0..1	MSBR0120-10005
	Регулировочная вставка AV	0..1	MBDR0030-09705

* Не устанавливается со средним прижимом, заменяется на поз. 703.

Обработка стойки створки СТ8502Т под установку ручки GLOBE

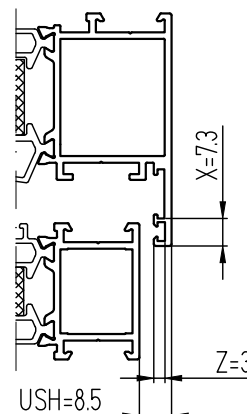
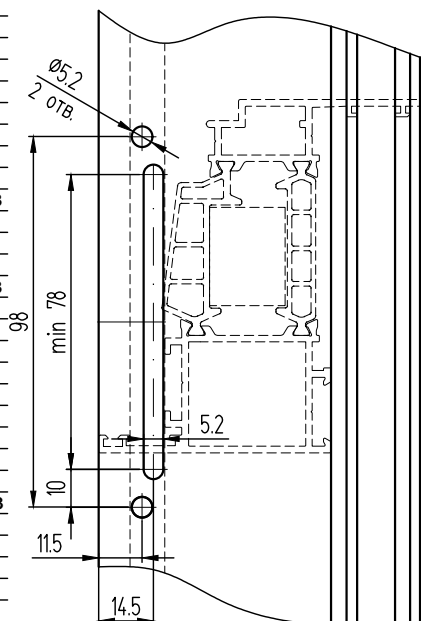

Комплект фурнитуры для поворотно-откидной створки с ручкой-передачей G-U ALU-JET 606, (Европаз 15/20)

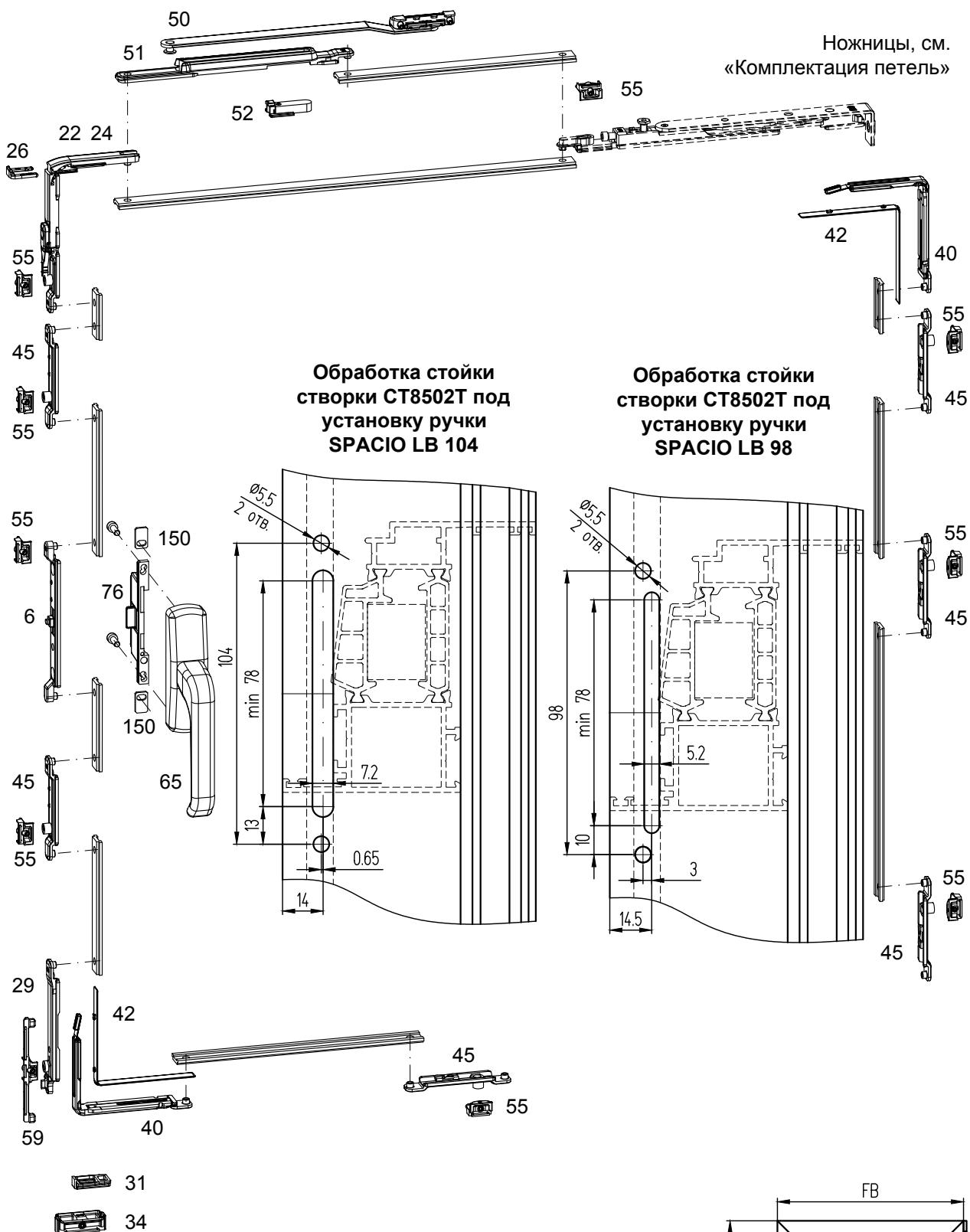

Примечание:

1. L - петли слева, R - петли справа.
2. Количество запирающих элементов должно соответствовать требованиям соответствующей ситуации установки.
3. Информация о фурнитуре носит ознакомительный характер. При заказе требуется консультация специалиста. При установке фурнитуры необходимо руководствоваться монтажной схемой.

Комплект скрытых петель G-U ALU-JET CC606 для поворотной-откидной створки со скрытыми петлями (Европаз 15/20)

Высота створки FH = 500...2800 мм
 Ширина створки FB = 530...1600 мм

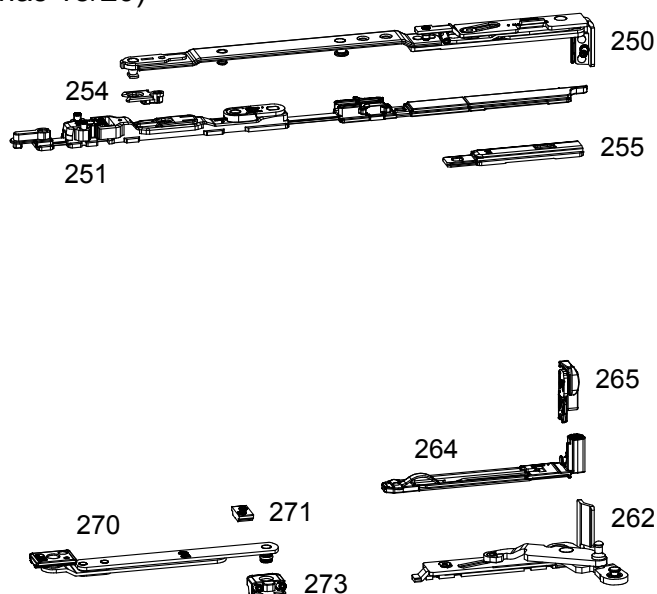

КОМПЛЕКТАЦИЯ ПЕТЕЛЬ

Позиция по катал. G-U	Наименование	Количество							Колич-во в компл-те	Артикул	
		FB	530-800			801-1600				Петли слева	Петли справа
			FH	500-1000	1001-1200	1201-2800	500-1000	1001-1200			
250	Рычаг DK+KD	1	1	1	-	-	-	-	6-37470-00-L-1	6-37470-00-R-1	
		-	-	-	1	1	1	-	6-37471-00-L-1	6-37471-00-R-1	
251	Направляющая ножиц для DK+KD	1	1	1	-	-	-	-	6-37472-06-L-1	6-37472-06-R-1	
		-	-	-	1	1	1	-	6-37473-06-L-1	6-37473-06-R-1	
254	Ограничитель откидывания 180 на 120 мм	-	-	-	1	-	-	-	9-48773-00-0-1		
255	Привязка угловой передачи для DK+KD	-	-	1	-	-	1	-	9-48772-00-0-1		
262	Нижняя опора 10/14+14/18	1	1	1	-	-	-	-	6-37059-00-L-1	6-37059-00-R-1	
	Нижняя петля	1	1	1	1	1	1	-	K-19471-00-L-1	K-19471-00-R-1	
264	Нижняя петля, шина опоры	1	1	1	1	1	1	1	6-37060-00-L-1	6-37060-00-R-1	
265	Нижняя петля, установочная деталь	1	1	1	1	1	1	1	6-39285-00-L-1	6-39285-00-R-1	
	Ограничитель поворота	-	-	-	1	1	1	-	K-19644-00-0-1		
270	Ограничитель поворота	-	-	-	1	1	1	1	6-39547-00-0-1		
271	Ограничитель поворота, фиксатор	-	-	-	1	1	1	1	6-39548-00-0-0		
273	Ограничитель поворота, деталь рамы	-	-	-	1	1	1	1	6-38875-00-0-1		

КОМПЛЕКТАЦИЯ ФУРНИТУРЫ

Позиция по катал. G-U	Наименование	FB	Количество								Колич-во в компл-те	Артикул	
			FH	410-1200			1201-1350			1351-1700			
				500-1200	1201-2200	2201-2800	860-1200	1201-2200	2201-2800	960-1200			1201-2200
	Комплект фурнитурной обвязки DK для GDG		1	1	1	1	1	1	1	1	1	-	K-19505-00-0-1
16	Поводок		1	1	1	1	1	1	1	1	1	1	6-30984-06-0-1
22	Угловая передача с предохранителем некорректного открывания		1	1	1	1	1	1	1	1	1	1	6-37120-06-0-1
26	Зажимная скоба		1	1	1	1	1	1	1	1	1	1	9-48157-00-0-1
29	Перекидной ригель DK		1	1	1	1	1	1	1	1	1	1	6-37258-06-0-1
31	Упорная планка, деталь створки		1	1	1	1	1	1	1	1	1	1	9-40404-00-0-1
34	Перекидная опора DK		1	1	1	1	1	1	1	1	1	1	6-37441-00-0-1
	Комплект для среднего запирания		-	1	1	1	2	2	1	2	2	-	K-19528-00-0-1
40	Передача угловая MV (среднее запирание)		-	1	1	1	2	2	1	2	2	1	6-37266-06-0-1
45	Элемент запирающей цапфы		-	1	1	1	2	2	1	2	2	1	6-39396-06-0-1
45	Элемент запирающей цапфы		-	1	4	-	1	4	-	1	4	-	6-39396-06-0-1
	Комплект дополнительных ножиц DK		-	-	-	-	-	-	1	1	1	-	K-19509-00-0-1
50	Дополнительные ножицы		-	-	-	-	-	-	1	1	1	1	6-37840-00-0-1
51	Направляющая для дополнительных ножиц DK		-	-	-	-	-	-	1	1	1	1	6-39391-06-0-1
55	Стопорная планка для петлевой группы CC606, для A = 1,5		1	4	6	3	6	8	3	6	8	-	6-37261-02-0-1
59	Откидная стопорная планка DK для A = 1,5		1	1	1	1	1	1	1	1	1	-	6-37272-02-0-1
65	Ручка-передача SPACIO LB 96/104		1	1	1	1	1	1	1	1	1	-	G-46551-96-0-1
	Ручка-передача SPACIO LB 84/98		1	1	1	1	1	1	1	1	1	-	G-46551-00-0-1
	В качестве альтернативы для поз. 22 и 26												
76	Предохранитель некорректного открывания SPACIO LB 96/104		1	1	1	1	1	1	1	1	1	-	6-31065-40-0-1
	Предохранитель некорректного открывания SPACIO LB 84/98		1	1	1	1	1	1	1	1	1	-	6-31065-10-0-1
	Угловая передача без предохранителя некорректного откр.		1	1	1	1	1	1	1	1	1	-	K-19774-06-0-1
24	Угловая передача без предохранителя некорректного открывания		1	1	1	1	1	1	1	1	1	1	6-37264-06-0-1
26	Зажимная скоба		1	1	1	1	1	1	1	1	1	1	9-48157-00-0-1
	Принадлежности												
150	Подкл. пластина для ручки-передачи для усил. перекр-я на ств.		2	2	2	2	2	2	2	2	2	-	9-50091-00-0-8

Комплект фурнитуры для поворотной створки со стандартной обвязкой и ручкой-передачей G-U ALU-JET 606 (Европаз 15/20)

Высота створки FH = 500...2800 мм
 Ширина створки FB = 235...1600 мм
 Вес створки - до 150 кг

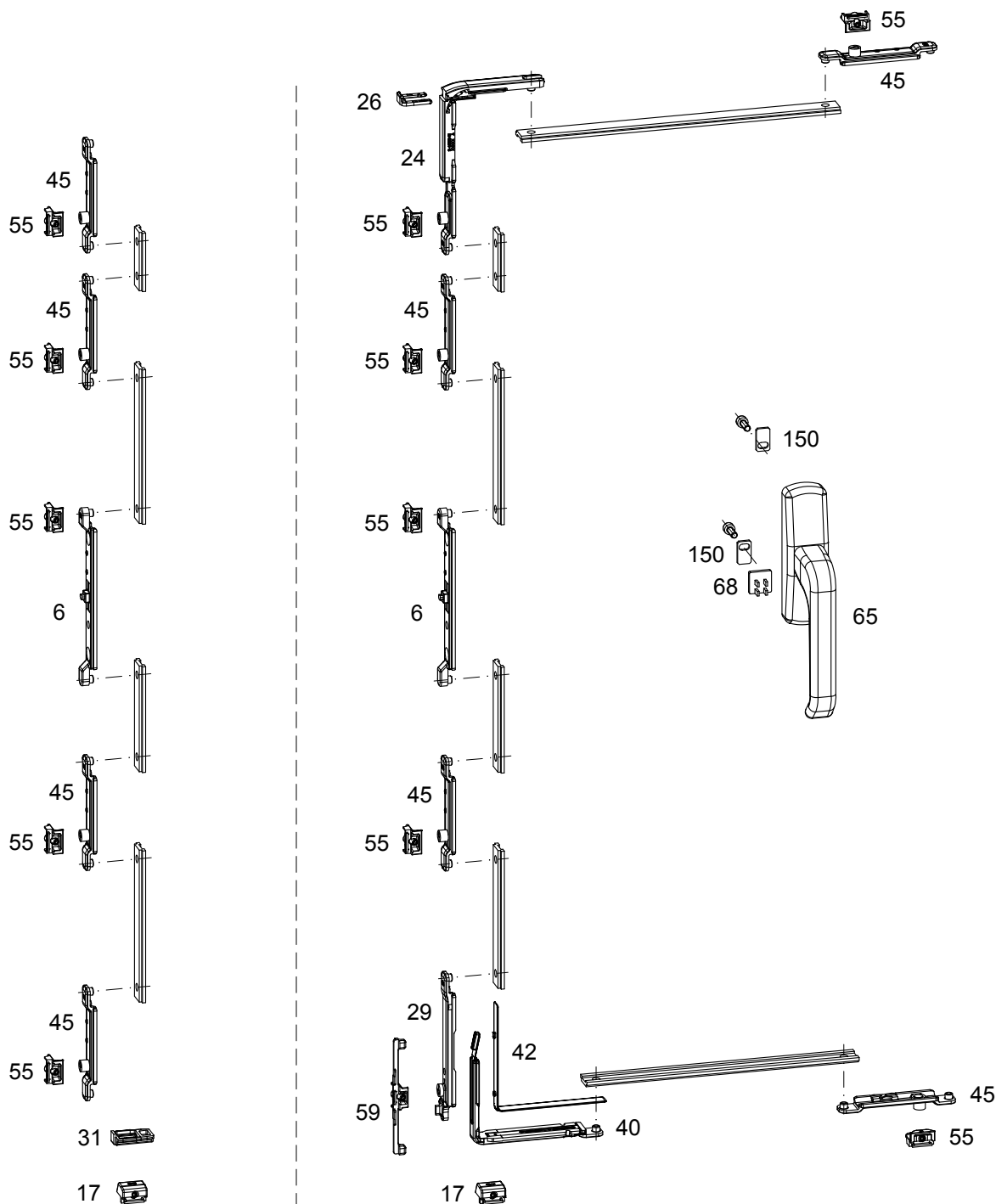

Примечание:

1. L - петли слева, R - петли справа.
2. Количество запирающих элементов должно соответствовать требованиям соответствующей ситуации установки.
3. Информация о фурнитуре носит ознакомительный характер. При заказе требуется консультация специалиста. При установке фурнитуры необходимо руководствоваться монтажной схемой.

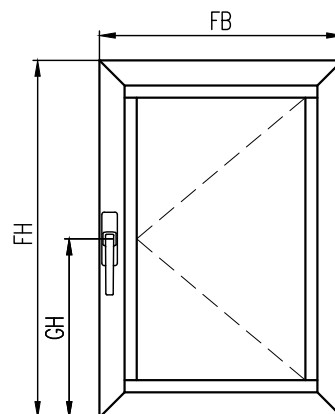

Комплект скрытых петель G-U ALU-JET CC606 для поворотной створки со скрытыми петлями (Европаз 15/20)

Обработка стойки створки СТ8502Т под установку ручки SPACIO LB 96

Обработка стойки створки СТ8502Т под установку ручки SPACIO LB 84

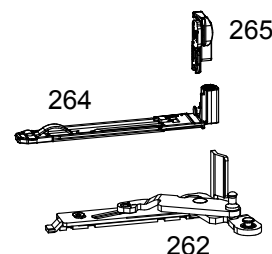
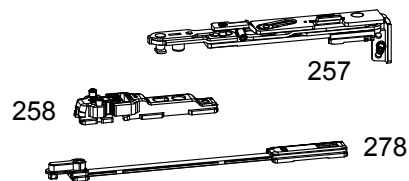
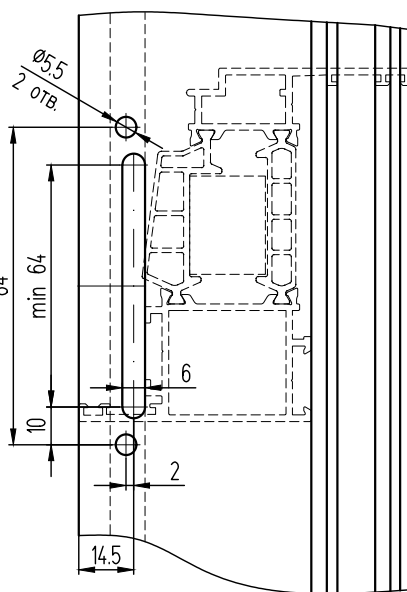
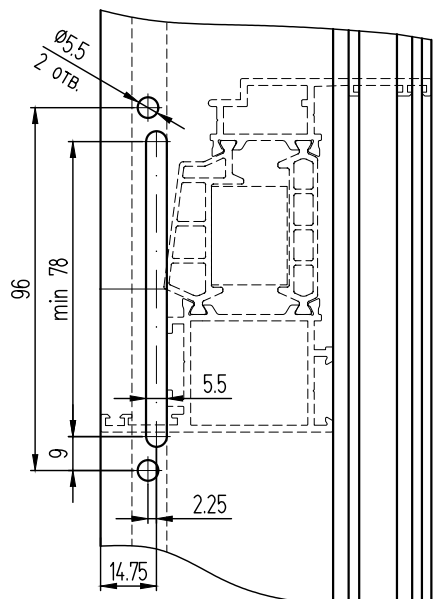

КОМПЛЕКТАЦИЯ ПЕТЕЛЬ

Позиция по катал. G-U	Наименование	Количество						Колич-во в компл-те	Артикул		
		FB	235-800			801-1600			Петли слева	Петли справа	
			500-1200	1201-2200	2201-2800	500-1200	1201-2200				2201-2800
257	Рычаг DF+KF	1	1	1	1	1	1	-	6-37474-00-L-1	6-37474-00-R-1	
258	Направляющая ножниц для DF+KF	1	1	1	1	1	1	-	6-37475-00-0-1		
262	Нижняя опора 10/14+14/18	1	1	1	1	1	1	-	6-37059-00-L-1	6-37059-00-R-1	
	Нижняя петля	1	1	1	1	1	1	-	K-19471-00-L-1	K-19471-00-R-1	
264	Нижняя петля, шина опоры	1	1	1	1	1	1	1	6-37060-00-L-1	6-37060-00-R-1	
265	Нижняя петля, установочная деталь	1	1	1	1	1	1	1	6-39285-00-L-1	6-39285-00-R-1	
	Ограничитель поворота	-	-	-	1	1	1	-	K-19644-00-0-1		
270	Ограничитель поворота	-	-	-	1	1	1	1	6-39547-00-0-1		
271	Ограничитель поворота, фиксатор	-	-	-	1	1	1	1	6-39548-00-0-0		
273	Ограничитель поворота, деталь рамы	-	-	-	1	1	1	1	6-38875-00-0-1		
275	Скрытый средний прижим, деталь рамы	-	1	2	-	1	2	-	6-35845-09-0-1		
276	Скрытый средний прижим, деталь створки, регулируемый	-	1	2	-	1	2	-	6-38884-00-0-1		
В качестве альтернативы для повышенных требований к герметичности											
278	DF+KF, соединит. элемент EU MV со стороны петлевой группы *	-	1	1	-	1	1	-	6-37476-06-0-1		

* В комбинации с фурнитурной обвязкой, со стороны петлевой группы.

КОМПЛЕКТАЦИЯ ФУРНИТУРЫ

Позиция по катал. G-U	Наименование	Количество						Колич-во в компл-те	Артикул	
		FB	200-1200			1201-1700				
			410-1200	1201-2200	2201-2800	860-1200	1201-2200			2201-2800
	Комплект DF для ручки-передачи	1	1	1	1	1	1	-	K-19529-00-0-1	
6	Поводок	1	1	1	1	1	1	1	6-30984-06-0-1	
17	Упорная планка, деталь створки	1	1	1	1	1	1	1	9-40404-00-0-1	
31	Упорная планка рамы	1	1	1	1	1	1	1	6-30998-00-0-1	
45	Элемент запирающей цапфы	2	2	2	2	2	2	2	6-39396-06-0-1	
	Угловая передача без предохранителя некорректного открывания	-	-	-	1	1	1	-	K-19774-06-0-1	
24	Угловая передача без предохранителя некорректного открывания	-	-	-	1	1	1	1	6-37264-06-0-1	
26	Зажимная скоба	-	-	-	1	1	1	1	9-48157-00-0-1	
29	Перекидной ригель DK	-	-	-	1	1	1	-	6-37258-06-0-1	
40	Передача угловая MV (среднее запирание)	-	-	-	1	1	1	-	6-37266-06-0-1	
45	Элемент запирающей цапфы	-	-	-	1	1	1	-	6-39396-06-0-1	
55	Стопорная планка для петлевой группы CC606, для A = 1,5	2	3	4	3	4	5	-	6-37261-02-0-1	
59	Откидная стопорная планка DK для A = 1,5	-	-	-	1	1	1	-	6-37272-02-0-1	
65	Ручка-передача SPACIO LB 96/104	1	1	1	1	1	1	-	G-46551-96-0-1	
	Ручка-передача SPACIO LB 84/98	1	1	1	1	1	1	-	G-46551-00-0-1	
Принадлежности										
68	Ограничитель SPACIO под 90°	1	1	1	1	1	1	-	9-34612-00-0-6	
150	Подкладная пластина для ручки-передачи для усиления перекрытия на створке	2	2	2	2	2	2	-	9-50091-00-0-8	

Комплект фурнитуры для откидной створки с ручкой-передаткой G-U ALU-JET 606, со скрытыми петлями ALU-JET CC606 (Европаз 15/20)

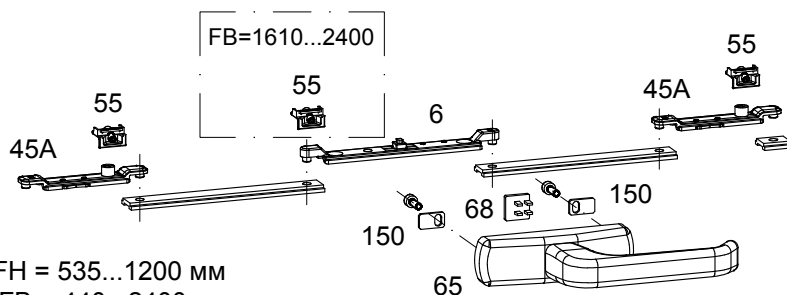

Высота створки FH = 535...1200 мм
 Ширина створки FB = 440...2400 мм
 Вес створки - до 150 кг

КОМПЛЕКТАЦИЯ ФУРНИТУРЫ

Позиция по катал. G-U	Наименование	Количество									Артикул	
		FB	440-1000			1001-1600			1601-2400			
			535-614	615-800	801-1200	535-614	615-800	801-1200	535-614	615-800		801-1200
6	Поводок	1	1	1	1	1	1	1	1	1	6-30984-06-0	
45A	Элемент запирающей цапфы	2	2	2	2	2	2	2	2	2	6-39396-06-0	
55	Стопорная планка для петлевой группы CC606	2	2	2	3	3	3	3	3	3	6-37261-02-0	
65	Ручка-передача SPACIO LB 96/104	1	1	1	1	1	1	1	1	1	G-46551-96-0	
	Ручка-передача SPACIO LB 84/98	1	1	1	1	1	1	1	1	1	G-46551-00-0	
	Комплект откидных ножниц с торм. 250 мм	1	1	1	-	-	-	-	-	-	K-17138-25-0	
77	Упор	1	1	1	-	-	-	-	-	-	G-12943-00-0	
170	Рычаг ограничения L=250 мм	1	1	1	-	-	-	-	-	-	G-43127-25-0	
171	Ограничительные ножницы, деталь рамы	1	1	1	-	-	-	-	-	-	6-33596-00-0	
172	Ограничительные ножницы, деталь створки	1	1	1	-	-	-	-	-	-	6-33549-00-0	
165	Ножницы безопасности EURO-SOLID	1	-	-	1	-	-	1	-	-	6-27995-02-0	
		-	1	-	-	1	-	-	1	-	6-27995-03-0	
		-	-	1	-	-	2	-	-	2	6-27995-04-0	
	Принадлежности ножниц EURO-SOLID	1	1	1	1	1	2	1	1	2	K-14686-00-0	
166	Фиксатор крепления	1	1	1	1	1	2	1	1	2	6-27992-00-0-1	
167	Подкладка	1	1	1	1	1	2	1	1	2	9-36505-05-0-1	
257	Петля поворотная	1	1	1	1	1	1	1	1	1	6-37474-00-L 6-37474-00-R	
258	Планка поворотной петли	2	2	2	2	2	2	2	2	2	6-37475-00-0	
271	90°-Ограничитель поворота, фиксатор	1	1	1	1	1	1	1	1	1	6-39548-00-0	
275	Скрытый средний прижим, деталь рамы	-	-	-	1	1	1	1	1	1	6-35845-09-0	
276	Скрытый ср. прижим, деталь створки, регуль-й	-	-	-	1	1	1	1	1	1	6-38884-00-0	
	Альтернатива для поз. 271:											
68	90°-Ограничитель поворота SPACIO	1	1	1	1	1	1	1	1	1	9-34612-00-0	
	Принадлежности											
150	Подкладная пластина для ручки-передачи **	2	2	2	2	2	2	2	2	2	9-50091-00-0	

** Для усиления перекрытия на створке.

Примечание:

1. L - петли слева, R - петли справа.
2. Количество запирающих элементов должно соответствовать требованиям соответствующей ситуации установки.
3. Информация о фурнитуре носит ознакомительный характер. При заказе требуется консультация специалиста. При установке фурнитуры необходимо руководствоваться монтажной схемой.

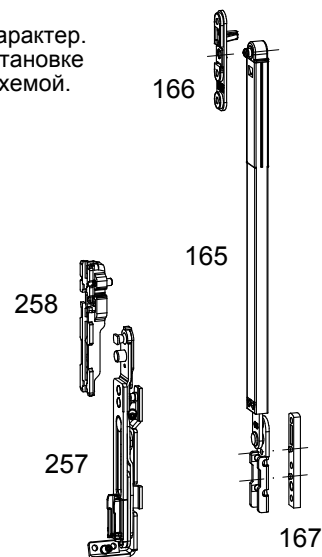
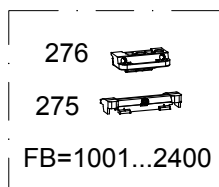
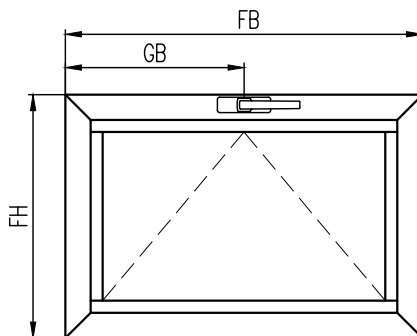
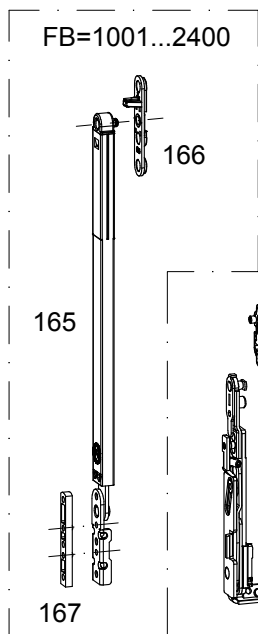
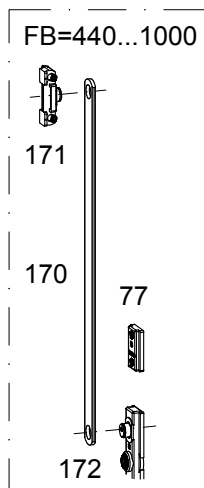

Комплект фурнитуры параллельно-раздвижной створки FORNAX
(положение ручки вариационное, схема Tilt First)
на схеме расположение деталей для левого портала

Техническая характеристика:

Высота створки FH = 480...2400

Ширина створки FB = 515...1540

Вес створки - до 110кг, 130кг в специальном исполнении

Фурнитурный паз - Европаз 15/20

Мин. высота рамы: не менее 46мм

Цветовые исполнения накладок: белый 9016, коричн. 8017, серебро 9006, черн. коричн. 8022

Цветовые исполнение ходовых шин: серебро 9006, черн. коричн. 8022

Цветовые исполнение накладок ходовых шин: белый 9016, серебро 9006, черн. коричн. 8022

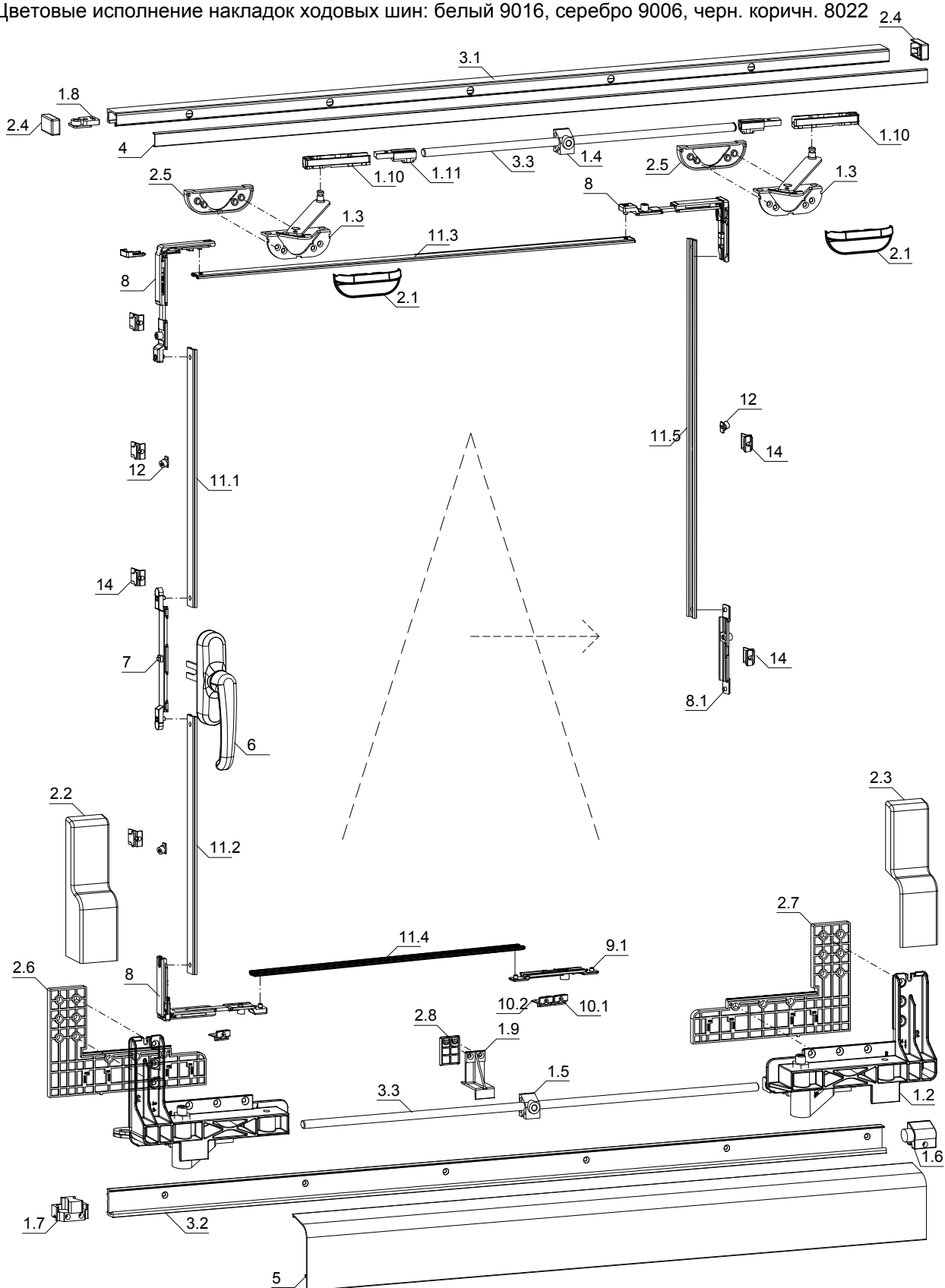

КОМПЛЕКТАЦИЯ ФУРНИТУРЫ

Поз.	Наименование комплекта	Артикул	Планка		
			Поз.	Кол.	
1.*	Комплект аксессуаров ПРС	левый (сдвиг вправо) правый (сдвиг влево)	190.900.000.100 190.900.000.200		
1.1	состоит из:	левая каретка			
1.2		правая каретка			
1.3		ножницы			
1.4		направляющая верхней тяги			
1.5		направляющая нижней тяги			
1.6		ограничитель открывания			
1.7		упор ведущей каретки			
1.8		амортизатор ножниц			
1.9		опора декоративной накладки			
1.10		ползунки ножниц			
1.11		соединители верхней тяги			
2.*	Комплект накладок и подкладок ПРС		190.906.100.000-*		
2.1	состоит из:	накладка ножниц			
2.2		накладка левой каретки			
2.3		накладка правой каретки			
2.4		заглушки верхней направляющей			
2.5		подкладка ножниц			
2.6		подкладка левой каретки			
2.7		подкладка правой каретки			
2.8		подкладка опоры декор. накладки			
3.*	Нижняя и верхняя направляющие ПРС	GR -1, при FB = 515...940 мм GR -2, при FB = 940...1240 мм GR -3, при FB = 1240...1540 мм	190.901.200.000- 190.901.260.000- 190.901.320.000-*		
3.1	состоит из:	верхняя направляющая шина			
3.2		нижняя направляющая шина			
3.3		соединительная тяга			
4	Накладка верхней направляющей шины	GR -1, при FB = 515...940 мм GR -2, при FB = 940...1240 мм GR -3, при FB = 1240...1540 мм	190.903.200.000- 190.903.260.000- 190.903.320.000-*		
5	Накладка нижняя на каретки	GR -1, при FB = 515...940 мм GR -2, при FB = 940...1240 мм GR -3, при FB = 1240...1540 мм	190.907.100.000- 190.907.125.000- 190.907.160.000-*		
6	Оконная ручка на алюминий		240.101.001.000-*		
7	Центральный соединитель		201.600.000.500	12.1	1
8	Угловая передача		201.100.000.100	12.1	1
9.1	Дополнительная цапфа: Lux		201.210.000.100	12.1	1
9.2		Есо, при FB/FH = 1200...2400 мм	201.510.000.100	12.1	1
10.1	Ответная планка:	10 - ось	220.250.010.000		
10.2		9 - ось	220.250.009.000		

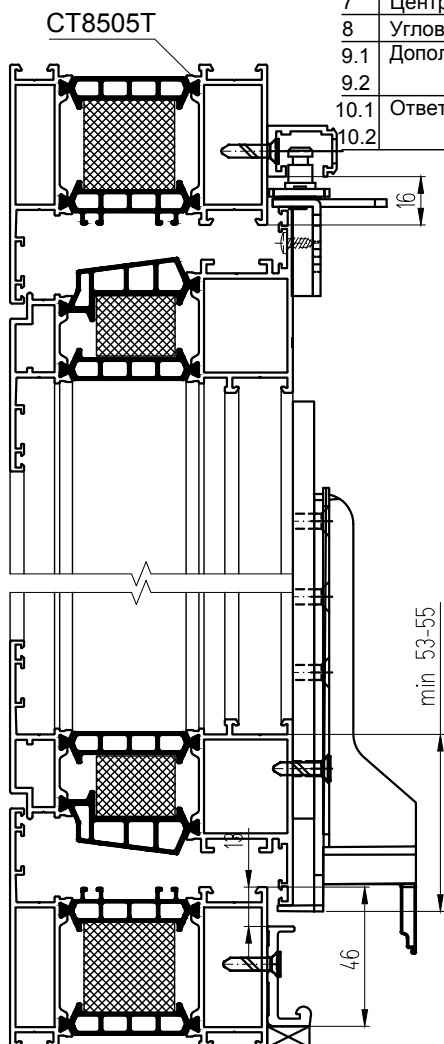

РАСКРОЙ ТЯГИ

11.1	Соединительная тяга 1	L1=FB-GH-218
11.2	Соединительная тяга 2:	L2=GH-135
11.3	Соединительная тяга 3	L3=FB-210
11.4	Соединительная тяга 4	L4=FB-290
11.5	Соединительная тяга 5	при FB = 1200...1800 мм L5=FB/2-218 при FB = 1800...2400 мм L5=FB-818

* - расшифровка цветового обозначения
 9016 - белый, 8017 - коричневый
 9006 - серебро, 8022-черн.коричн.
 0000 - под покраску
 для направляющих шин только:
 9006 - анод. серебро, 8022-анод. черн.коричн.
 для накладок направляющих шин только:
 9016 - белый, 9006 - серебро, 8022-черн.коричн.

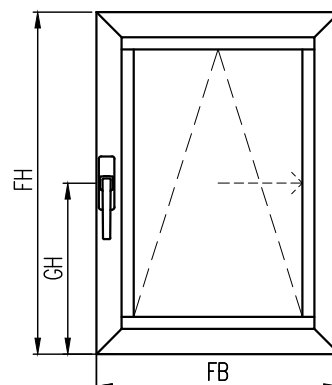

Комплекты фурнитуры SIEGENIA PORTAL FS ALU для дверей со складывающимися полотнами

Высота створки FH = 850...2400 мм

Ширина створки FB = 330...900 мм

Вес створки до 80 кг

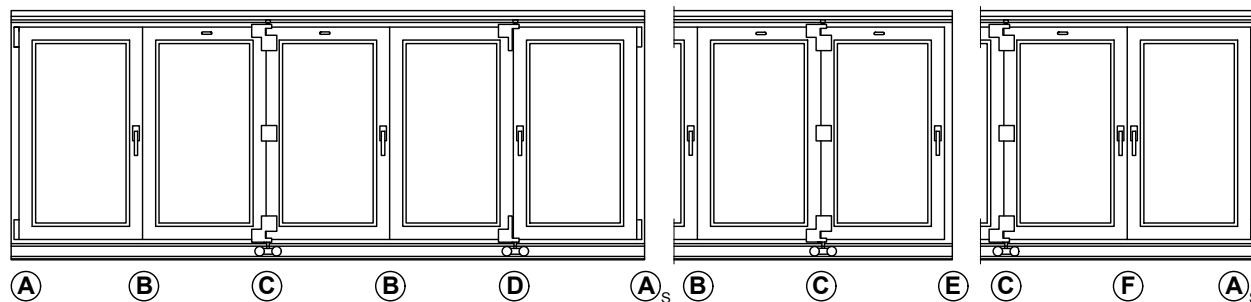

СОДЕРЖАНИЕ НАБОРОВ

Поз.	Кол-во	Наименование	Артикул (белый)
	1	Набор петля FS 17/38 LM TS (Узел В)	PMFH7000-10001
1	3	Петля широкая FS 38	
2	3	Петля узкая FS 17	
3	3	Штифт соединительный TS	
-	12	Винт M8x16 (для 1 и 3)	
-	12	Заклепка резьбовая (для винтов (M5x16))	
	1	Накладка петель 17/38 (Узел В)	PMAG0010-00201
4	3	Декоративная накладка FS широкая 38	
5	3	Декоративная накладка FS узкая 17	
	1	Тележки D FS LM TS (Узел С)	PMLH7000-10001
1	3	Петля широкая FS 38	
2	1	Петля узкая FS 17	
6	1	Ролик направляющий TS	
7	1	Тележка TS	
8	1	Угловая опора D, правая TS	
9	1	Угловая опора D, левая TS	
	1	Декор. накладки тележки D FS (Узел С)	PMAG0040-00201
4	3	Декор. накладка FS, широкая 38	
5	1	Декор. накладка FS, узкая 17	
10	1	Декор. накладка ED, правая	
11	1	Декор. накладка ED, левая	
	1	Держатель FS (Узел С)	PMZG0020-00201
12	2	Заглушка	
13	1	Держатель D	
14	1	Держатель F	
	1	Тележки FS-LM TS (Узел D)	PMLH7010-10001
6	1	Ролик направляющий TS	
7	1	Тележка TS	
15	1	Угловая опора, правая TS	
16	1	Угловая опора, левая TS	
	1	Декор. накладки тележки FS (Узел D)	PMAG0030-00201
17	3	Декор. накладка E, правая	
18	1	Декор. накладка E, левая	

Профильный набор FS

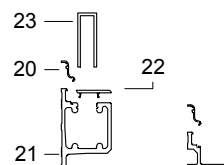
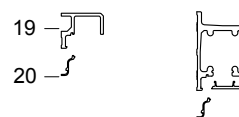

Нижнее Верхнее
расположение
направляющей

Содержание профильного набора FS

Профильный набор FS	Типоразмер		250	350	450	700
	Внешняя ширина рамы		до 2500	от 2501 до 3500	от 3501 до 4500	от 4501 до 6500
	Артикул (Цвет белый)		PMPG0050-50201	PMPG0060-50201	PMPG0070-50201	PMPG0080-50201
Поз.	Колич-во	Составляющая набора	Длина, мм			
19	1	Направляющая	2500	3500	4500	7000
20	2	Декоративная накладка F	2500	3500	4500	7000
21	1	Несущая направляющая	2500	3500	4500	7000
22	1	Декоративная накладка L	Типоразмер 200, длина 2000 мм			
23	1...2	Защитная лента	Типоразмер 170, длина 1700 мм			

КОМПЛЕКТАЦИЯ УЗЛОВ

A

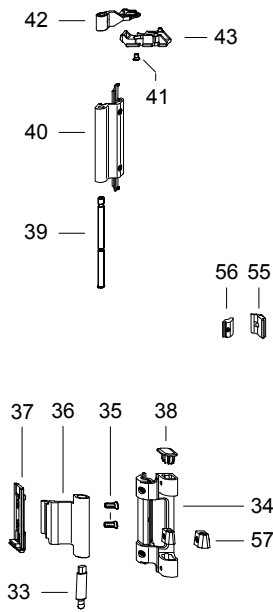

B

Набор
петли FS

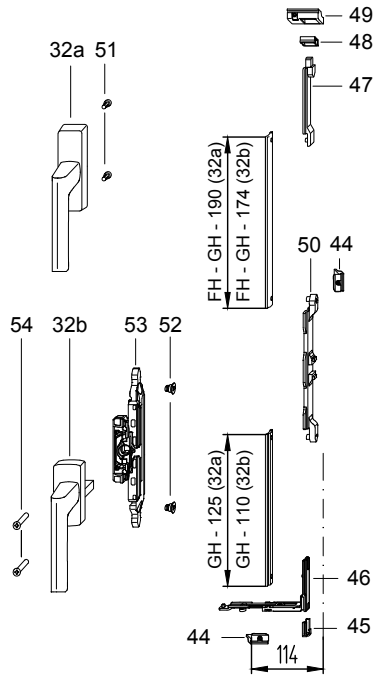
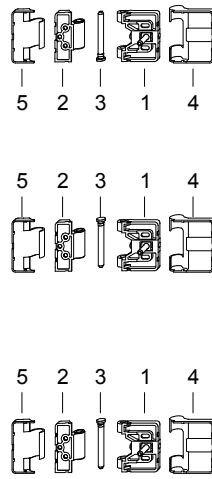

C

Набор
тележки D FS

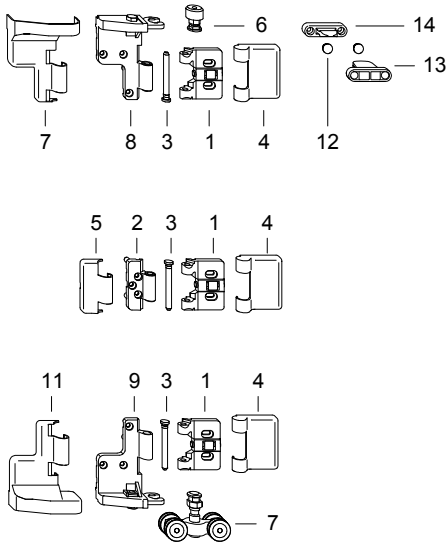

D

Набор
тележки FS

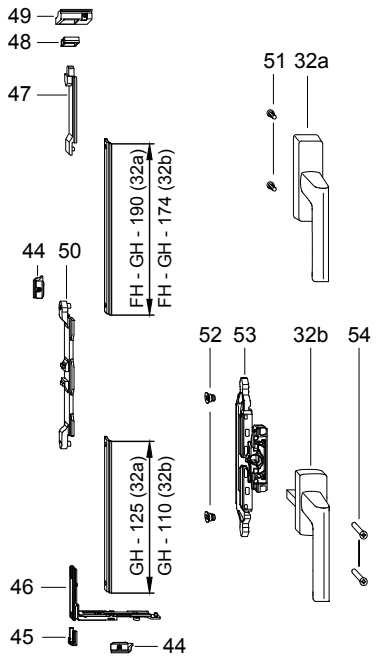
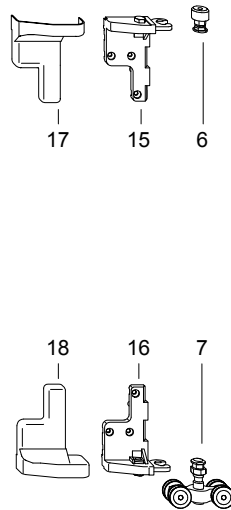

E

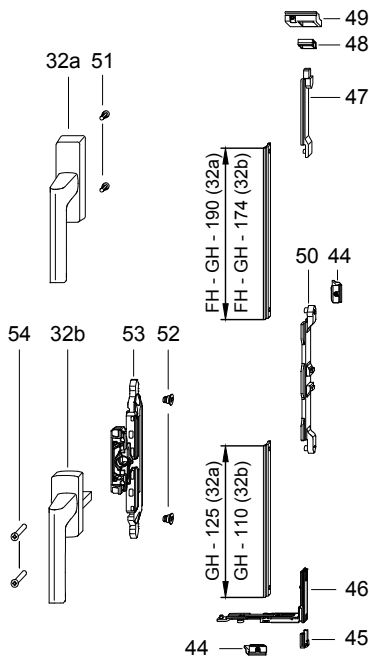

F

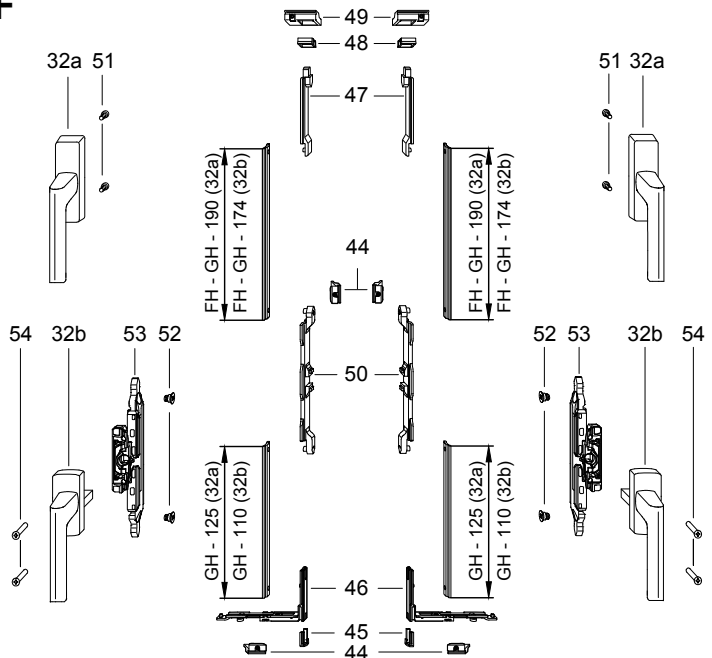

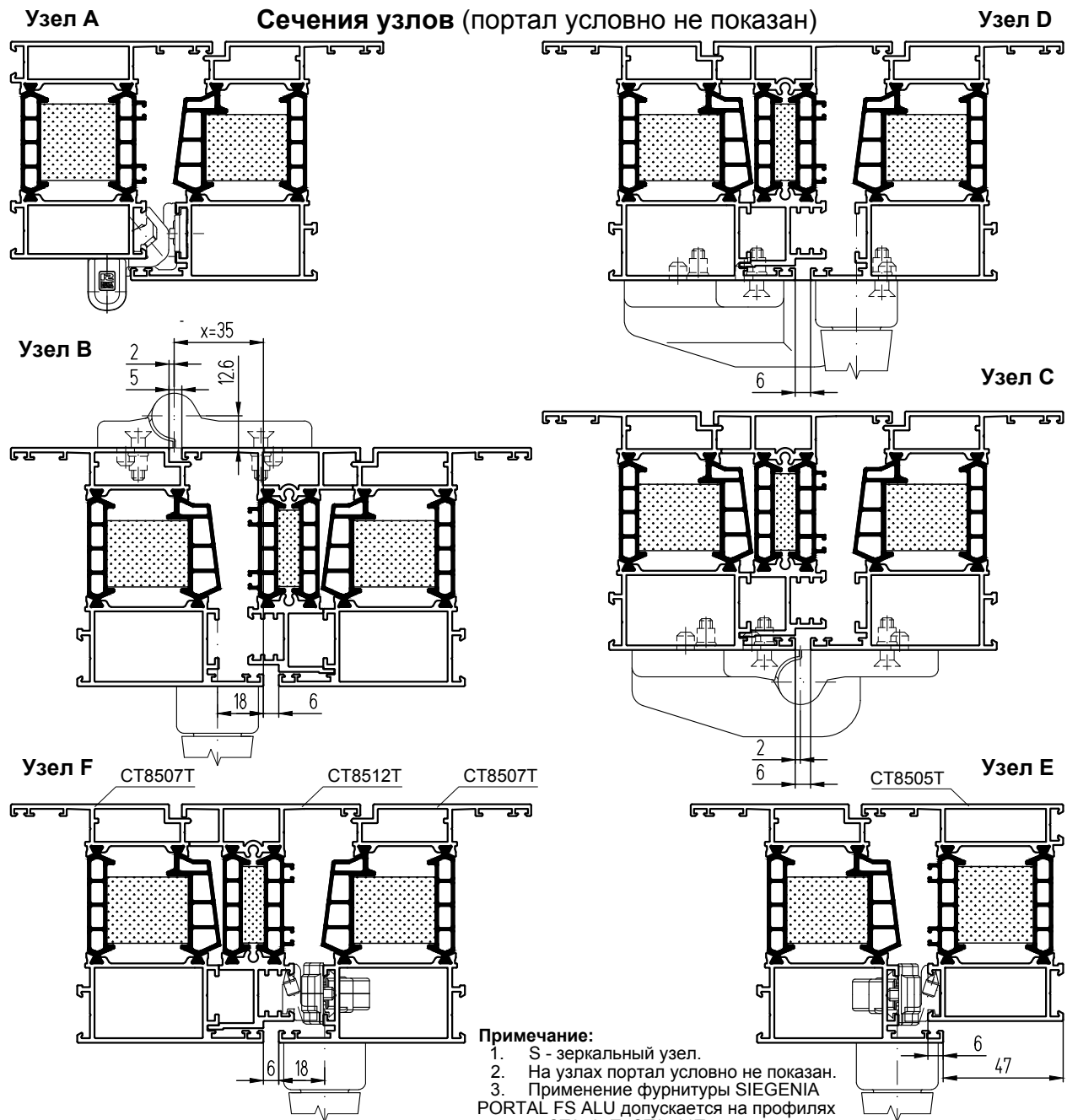

КОМПЛЕКТАЦИЯ ФУРНИТУРЫ В ЗАВИСИМОСТИ ОТ СХЕМЫ ОТКРЫВАНИЯ

Поз.	Наименование комплекта	Артикул (белый)	321	330	431	541	550	532	651	633	761	770	743
Детали FS-PORTAL													
1-3	Набор "Петли FS 17/38 LM TS" Узел В	PMFH7000-10001	1	1	1	2	2	2	2	2	3	3	3
4,5	Набор "Декоративные наклады петель"	PMAG0010-00201	1	1	1	2	2	2	2	2	3	3	3
1,2,6-9	Набор "Тележки D FS LM TS" Узел С	PMLH7000-10001	-	1	1	1	2	1	2	2	2	3	2
4,5, 10,11	Набор "Декоративные наклады тележек D FS"	PMAG0040-00201	-	1	1	1	2	1	2	2	2	3	2
12-14	Набор "Держатель FS"	PMZG0020-00201	-	1	1	-	1	1	1	2	-	1	1
6,7, 15,16	Набор "Тележки FS-LM TS" Узел D	PMLH7010-10001	1	-	-	1	-	1	-	-	1	-	1
17,18	Набор "Декоративные наклады FS"	PMAG0030-00201	1	-	-	1	-	1	-	-	1	-	1
19-23	Профильный набор FS Типоразмер												
	250	PMPG0050-50201											
	350	PMPG0060-50201	1	1	1	1	1	1	1	1	1	1	1
	450	PMPG0070-50201											
	700	PMPG0080-50201											
	Набор "Винты B4,2x19" 25 шт.		Тип 250 - max 30 шт, тип 350 - max 39 шт, тип 450 - max 48 шт, тип 700 - max 72 шт										
Базовые детали Исполнение: D - отдельная поворотная створка, DK - отдельная поворотно-откидная створка			D	DK		D	DK		D	DK		D	DK
32a	Ручка LM или		0...2	0...2	0...3	0...3	0...3	0...3	0...4	0...4	0...4	0...4	0...4
32b	Ручка □ (7 мм x 25, позиционирующие штифты Ø10 мм)		0...2	0...2	0...3	0...3	0...3	0...3	0...4	0...4	0...4	0...4	0...4
33-42,57	Комплект петель LM 5200	MMBS0220-50402	2	1	2	2	1	2	2	2	2	1	2
43	Ножницы LM 4200-D	857106	2	1	1	2	1	2	1	1	2	1	1
	Ножницы LM 4200-DK Тип. 35 Не избобр.	884782	-	1	-	1	-	1	-	-	1	-	-
	Комплект запорный VS LM-DK KPS Не избобр.	MMVS0250-10001	-	1	-	1	-	1	-	-	1	-	-
44-49	Комплект запорный VS LM-D/FS	MMVS0440-10001	2	1	2	3	2	3	2	3	4	3	4
Нет	Соединительный набор LM FBS-G (ручка 32a)	MMKL0030-10001	-	0...1	-	0...1	-	0...1	-	-	0...1	-	0...1
50-51	Соединительный набор LM-D (ручка 32a)	MMKL0020-10001	0...2	0...1	0...2	0...3	0...2	0...3	0...3	0...4	0...3	0...4	0...4
Нет	Соединительный мех-ма FBS M6 Trial/RR (ручка 32b)	MMGI0080-10001	-	0...1	-	0...1	-	0...1	-	-	0...1	-	0...1
52-54	Набор приводного мех-ма M6 Trial/RR (ручка 32b)	MMGI0090-10001	0...2	0...1	0...2	0...3	0...2	0...3	0...3	0...4	0...3	0...4	0...4
Зависит от высоты створки FH													
Нет	Средний прижим MV LM 4200-DK (FH≥1250 мм)	857045	-	1	-	1	-	1	-	-	1	-	1
55-56	Средний прижим MV LM 4200-D VS/BS (FH≥1250)	857052	2	1	1	2	1	2	1	1	2	2	1

Установка порталов, тележек и петель узлов С и D SIEGENIA PORTAL FS ALU

**Вертикальное сечение,
нижняя тележка - несущая**

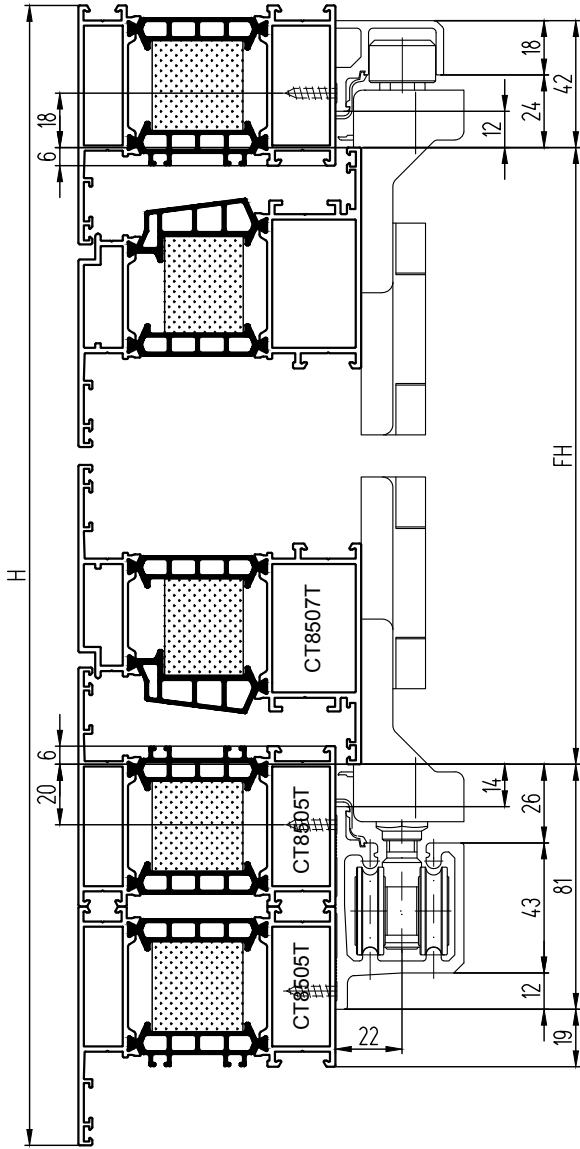

**Вертикальное сечение,
верхняя тележка - несущая**

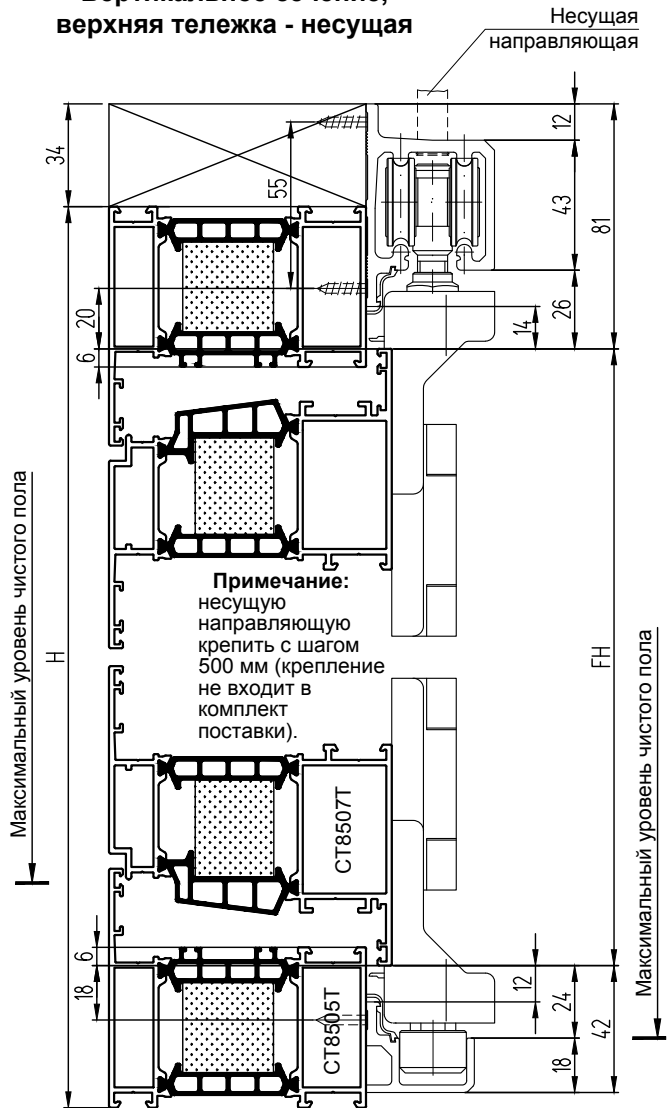

Примечание:
несущую направляющую крепить с шагом 500 мм (крепление не входит в комплект поставки).

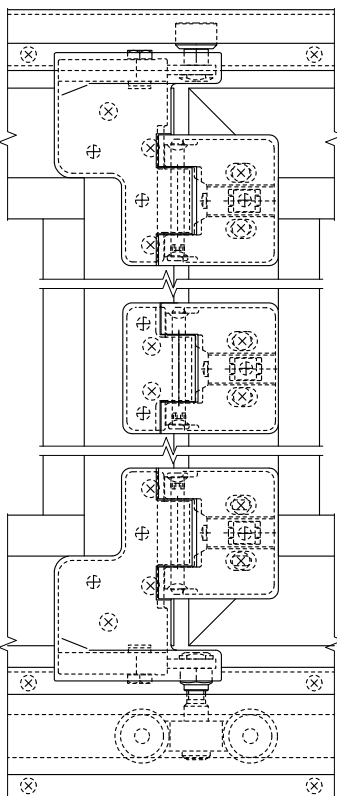

Узел С
(нижняя тележка - несущая)

Узел D
(нижняя тележка - несущая)

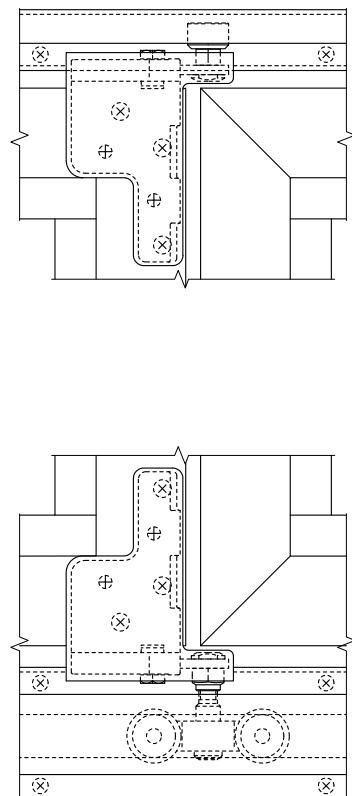



Комплекты фурнитуры GU-823 для дверей со складывающимися полотнами

Высота створки FH = 851...2400 мм

Ширина створки FB = 500...1000 мм

Вес створки до 80 кг

Вес створки до 130 кг со специальными деталями

Паз рамы - Европаз 15/20 (Тип 1)

$$L = RFB + 4 \text{ (AK8)} / L = RFB - 26 \text{ (ALU-JET S800 D петля поворотная)}$$



Установка петель

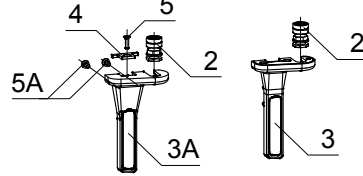
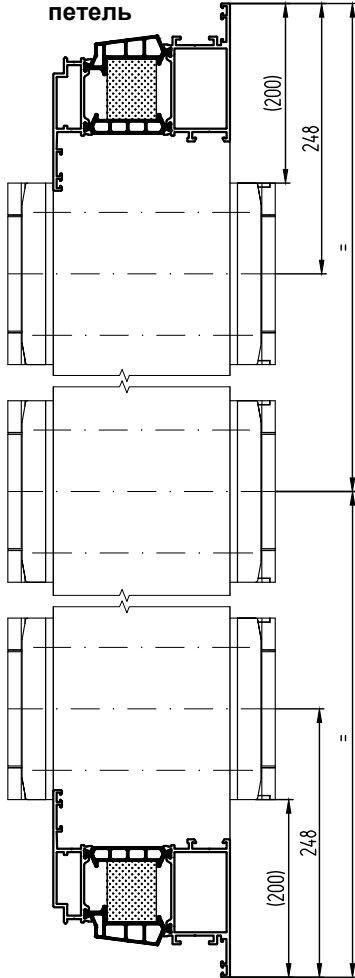

Обработка краев створок в месте установки роликов при монтаже с заниженной высотой порога

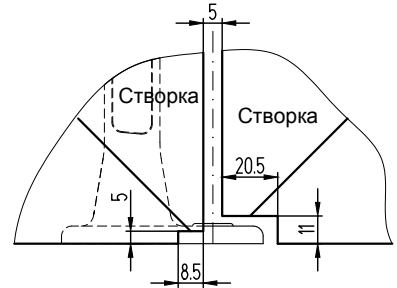

Примечание:

1. Если место установки ручки выбрано по середине высоты створки, то среднюю петлю необходимо установить на 100 мм выше ручки.

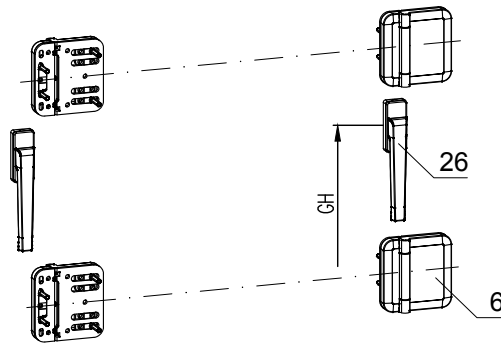

Вес от 80 до 130 кг

Вес до 80 кг

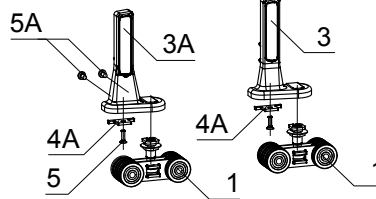

заниженный порог стандартный

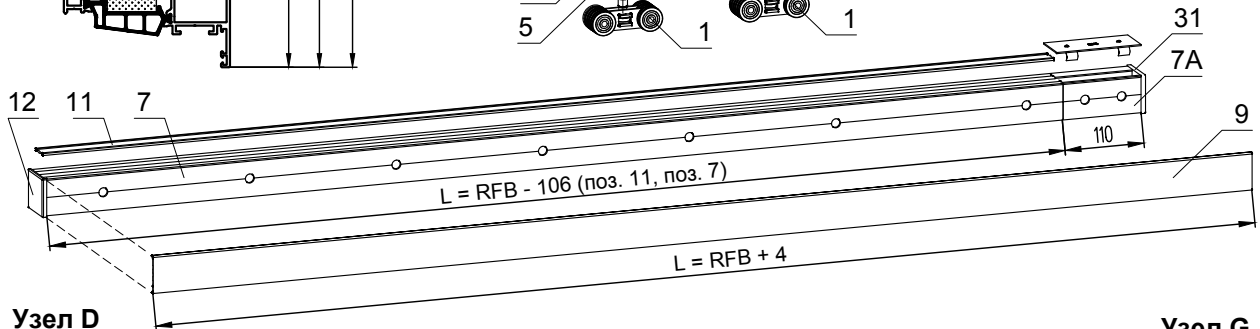

Узел D

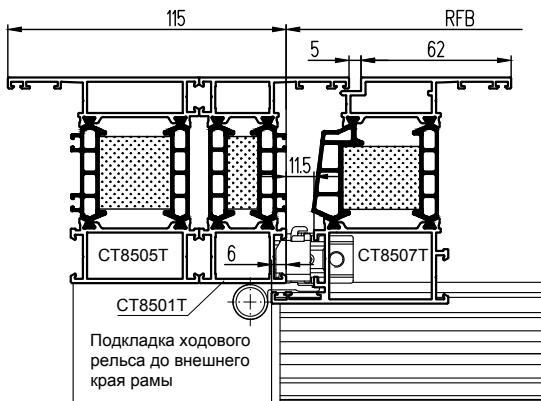

Узел G

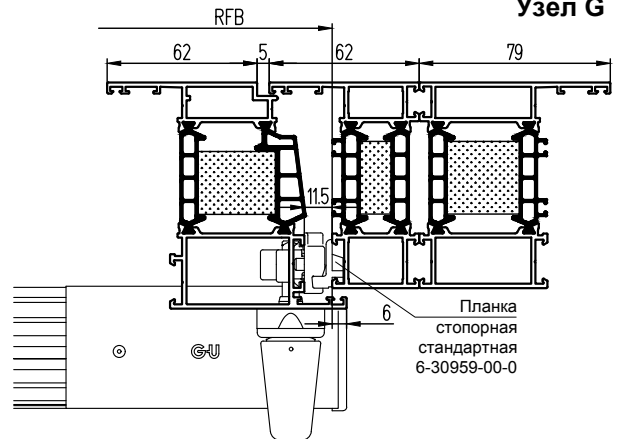



**Вертикальное сечение,
стандартный монтаж**

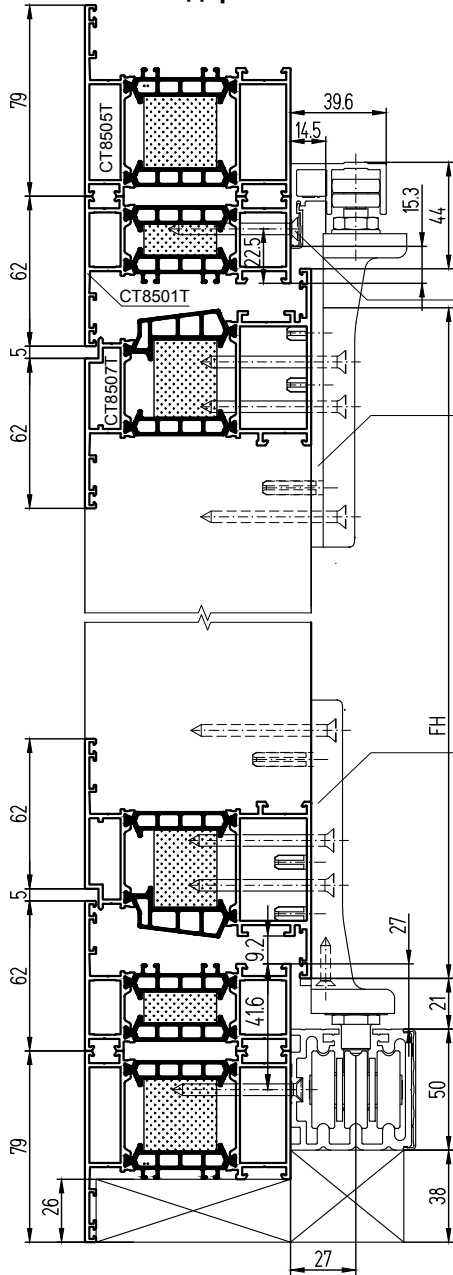

**Установка стоек рамы при
монтаже с заниженным порогом**

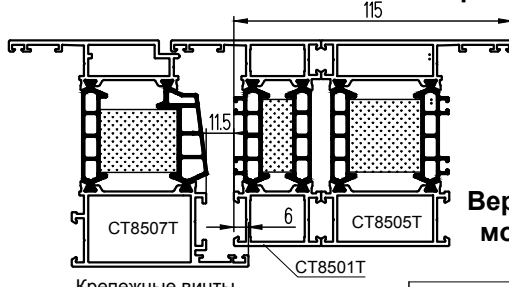

**Вертикальное сечение,
монтаж с заниженным
порогом**

Крепежные винты самонарезающие для направляющей шины и ходового рельса Ø4,8x54

SF подкладка под опору для створки весом до 80 кг, 9-49797-08-0 (K-19199-08-0)

SF подкладка под опору для створки весом до 130 кг, 9-49797-13-0 (K-19199-13-0)

Кондуктор для опоры SF нижней: 9-37372-01-0 (K-18870-01-0)

Крепежные винты самонарезающие для опоры SF нижней Ø4,8x60

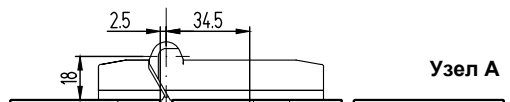
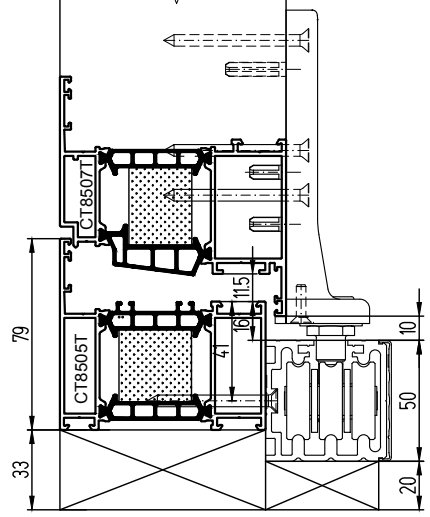

Передача врезная 6-31280-00-0, поз. 37

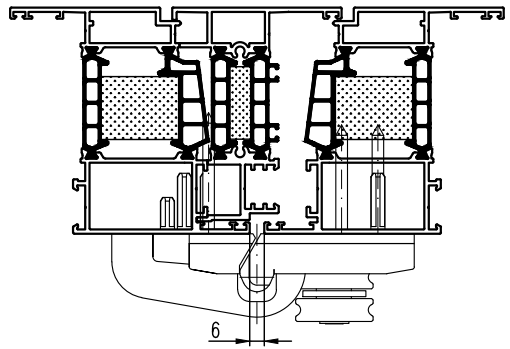
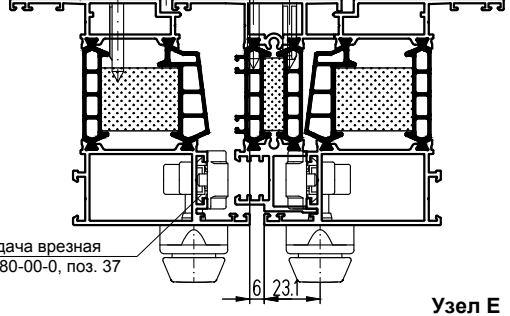

КОМПЛЕКТАЦИЯ КОНДУКТОРАМИ И КРЕПЕЖНЫМИ ВИНТАМИ ПО УЗЛАМ

- Узел А:** кондуктор для петли SF наружной - 6-37381-12-0 (K-18875-12-0), крепежные винты самонарезающие для петель SF - Ø4,8x38
- Узел В:** кондуктор для опоры SF нижней - 6-37372-01-0 (K-18870-01-0), крепежные винты самонарезающие для опоры SF нижней - Ø4,8x60
- Узел Е:** кондуктор для петли SF внутренней - 6-37381-12-0 (K-18875-12-0), крепежные винты самонарезающие для петель SF - Ø4,8x54

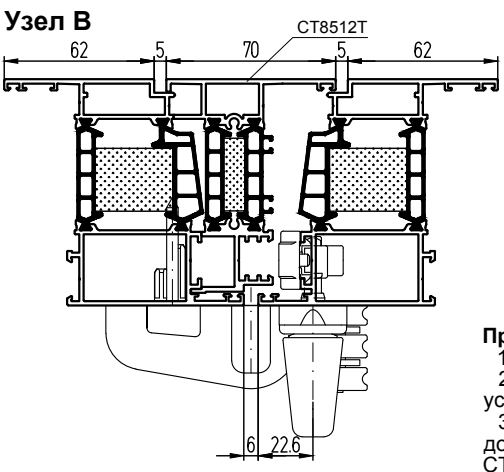

Примечание:
1. g - зеркальный узел.
2. На промежуточных узлах портал условно не показан.
3. Применение фурнитуры GU-823 допускается только на профилях створок CT8507T, CT8511T.



Комплект запорной фурнитуры для складной створки

Комплект запорной фурнитуры для активной створки

Комплект запорной фурнитуры для однозапорной ручки SPACIO

Комплект запорной фурнитуры для "ленивой" створки

ФУРНИТУРА ОКОН, ДЕТАЛИРОВКИ

СИСТЕМА СИАЛ СТ85

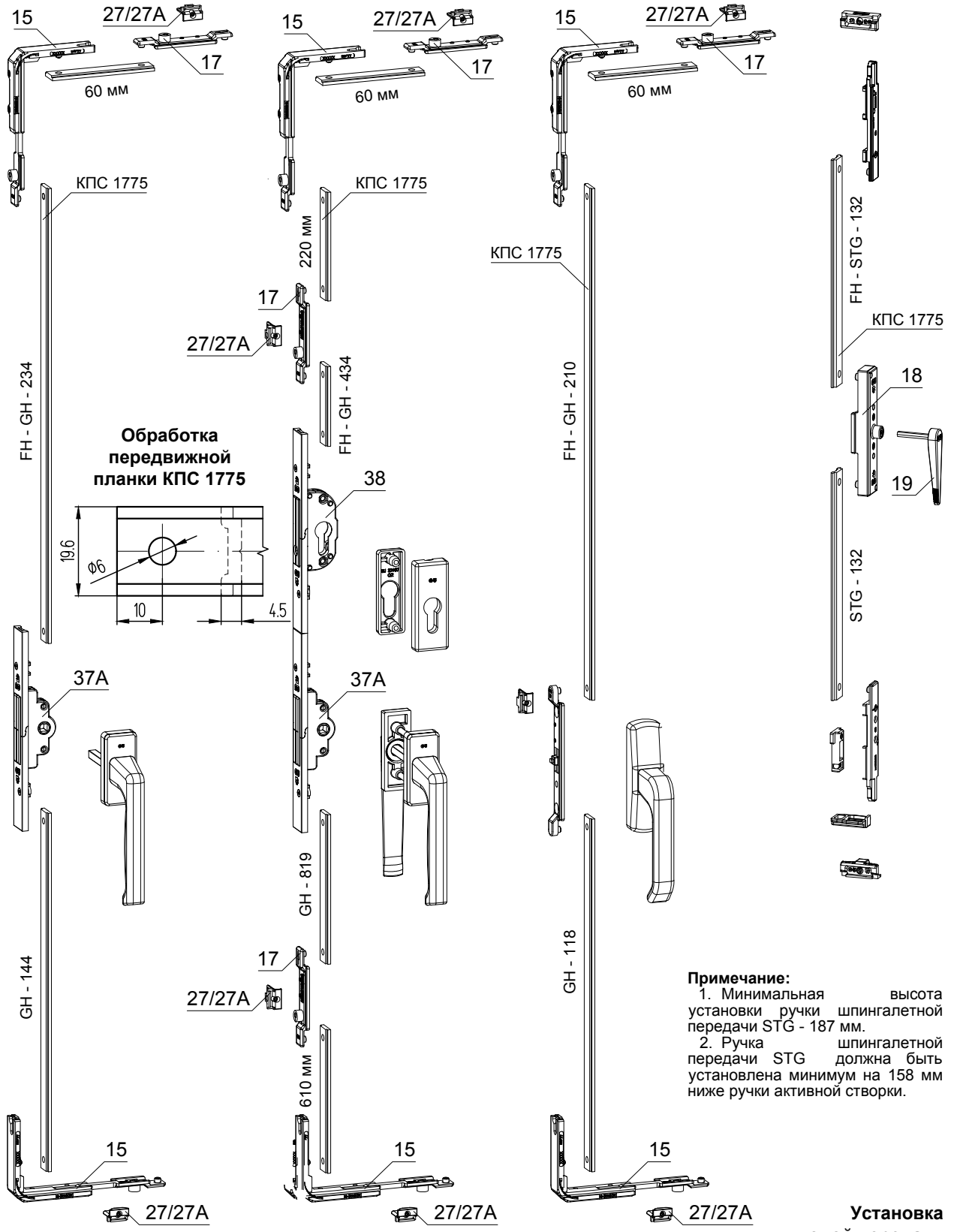

Примечание:
 1. Минимальная высота установки ручки шпингалетной передачи STG - 187 мм.
 2. Ручка шпингалетной передачи STG должна быть установлена минимум на 158 мм ниже ручки активной створки.

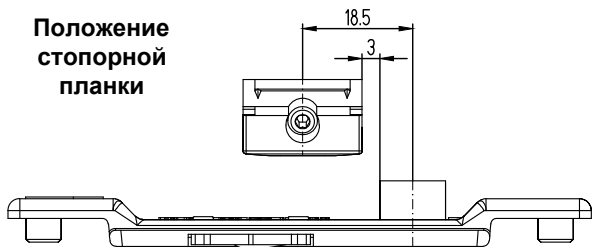

КОМПЛЕКТАЦИЯ ФУРНИТУРЫ В ЗАВИСИМОСТИ ОТ СХЕМЫ ОТКРЫВАНИЯ

Поз.	Наименование	Артикул	321	330	431	541	550	532	651	633	761	770	743
SFB Комплект кареток до 80 кг K-18391-00-0													
1	SF Каретка нижняя	6-35981-00-0											
2	SF Ролик верхний	6-36053-00-0											
3	SF Опора каретки/ролика	6-36114-00-L 6-36114-00-R	1	1	1	2	2	2	2	2	3	3	3
4A	SF Пластина опорная	9-47147-01-0											
5	Винт в потай DIN 7500 M4x16-8.8H	9-13785-16-R											
SFB Комплект кареток до 130 кг K-18933-00-0													
1	SF Каретка нижняя	6-35981-00-0											
2	SF Ролик верхний	6-36053-00-0	1	1	1	2	2	2	2	2	3	3	3
3A	SF Опора каретки/ролика 130 кг	6-37440-00-L 6-37440-00-R											
SFB Комплект пластин до 130 кг K-18935-00-0													
4A	SF Пластина опорная	9-47147-01-0											
5	Винт в потай DIN 7500 M4x16-8.8H	9-13785-16-R	1	1	1	2	2	2	2	2	3	3	3
5A	Винт в потай DIN 7500 M4x10-8.8H	9-13785-10-R											
SFB Комплект петель K-18394-99-0													
6	SF Петля накладная шарнирная	6-36113-50-0	1	2	2	3	4	3	4	4	5	6	5
SFB Комплект профильных деталей K-18511-99-0													
7	SF Нижний несущий рельс	2960	9-47790-30-0										
		3960	9-47790-40-0										
		5000	9-47790-50-0										
		6700	9-47790-67-0										
8	SF Верхний направляющий профиль	2960	9-47791-30-0										
		3960	9-47791-40-0										
		5000	9-47791-50-0										
		6700	9-47791-67-0										
9	SF Накладка нижнего несущего рельса	2960	P-01953-30-0										
		3960	P-01953-40-0										
		5000	P-01953-50-0										
		6700	P-01953-67-0										
10	SF Накладка верхнего направляющего профиля	2960	P-01954-30-0						1				
		3960	P-01954-40-0										
		5000	P-01954-50-0										
		6700	P-01954-67-0										
11	SF Щетки защитные	2960	9-47560-30-0										
		3960	9-47560-40-0										
		5000	9-47560-50-0										
		6700	9-47560-67-0										
12	SF Накладки торцевые нижнего рельса		9-47564-02-L										
			9-47564-02-R										
13	SF Накладки торцевые верхней направляющей		9-47563-02-L										
			9-47562-02-R										
ZV-oMVs Комплект запираения K-18808-00-0													
15	Передача угловая	6-24529-00-0	-	1	1	2	3	1	3	2	4	5	3
17	Запирающий элемент	6-24539-00-0											
ZV-mMVs Комплект запираения S K-18809-00-0													
17	Запирающий элемент	6-24539-00-0	-	1	-	-	1	1	-	1	-	1	1
	Krt. Getriebeverschluss	K-18808-00-0											
ZV-FHG Комплект ступльовой передачи K-18806-00-0													
14	Передача угловая среднего запора	6-30889-00-0											
16	Шпингалет нижний	6-24531-00-0											
18	Штупльовая передача	6-24680-00-0	1	-	1	1	-	1	1	1	1	-	1
19	Ручка	6-23903-38-0											
20	SF Шпингалет верхний	9-48476-00-0											
17	Запирающий элемент	6-24539-00-0											
26	Ручка DIRIGENT-F/F	6-28101-99-0	1	2	2	3	4	3	4	4	5	6	5
26A	Ручка DIRIGENT-F	6-28072-99-0						1					
27	Планка стопорная	6-30959-00-0	13	14	17	23	24	22	27	26	34	33	32
SF Комплект планок стопорных K-18810-00-0													
28	SF Планка стопорная	6-37283-00-0	1	2	2	3	4	3	4	4	5	6	5
SF Комплект шаблона опоры кареток K-18870-01-0													
29	SF Шаблон опоры кареток	6-37372-01-0						1					
Комплект шаблона петель K-18875-02-0													
30	Шаблон петель	6-37381-02-0						1					
SFB Адаптер нижнего рельса K-18398-01-0													
7A	SF Нижний несущий рельс с нишей	9-47790-11-0						1					
31	SF Накладка ниши адаптера	6-37083-00-0											
До 130 кг													
37	Передача врезная	6-31280-00-0	-	2	1	2	4	2	3	3	4	6	4
56A	Faltfolgegler	K-18936-10-0	-	1	1	-	1	1	1	2	-	1	1
63	Петля поворотная верхняя ALU-JET S800 D	K-19240-00-R											
		K-19240-00-L	1	1	1	1	1	2	1	2	1	1	2
65	Петля поворотная нижняя ALU-JET S800 D	K-19241-00-0											
До 80 кг													
	D/AK8	0-44231-DL-0	1	1	1	1	1	2	1	2	1	1	2
	DK/AK8	0-44170-DL-0	1	-	1	1	-	-	1	-	1	-	-
По желанию													
27A	Планка стопорная	G-11800-00-0	13	14	17	23	24	22	27	26	34	33	32
37A	Передача врезная ALU 180°	6-25916-35-0						1					
38	Привод профильного цилиндра	6-25918-35-0						1					
39	Накладка цилиндра PZ внутренняя	K-17205-02-0											
40	Винт M5x30 мм	9-13255-30-0											
44	Ручка Dirigent F/A (внешняя)	6-25993-99-0											
47	Шаблон для сверления в верхней и нижней шинах	6-37513-01-0											
55A	Шаблон установки планки стопорной вверху	9-49291-00-0						1					
55B	Шаблон установки планки стопорной внизу	9-49290-01-0											
57	Шаблон установки фиксатора створки	6-25575-00-0											
58	Ключ регулировочный SW17	9-48667-00-0											
59	Набор регулировочный UNI-JET	6-37291-00-0											



Обработка стоек створок под запорную фурнитуру для дверей со складывающимися полотнами

Обработка стойки
створки СТ8507Т под
установку ручки,
цилиндра замка и
накладок

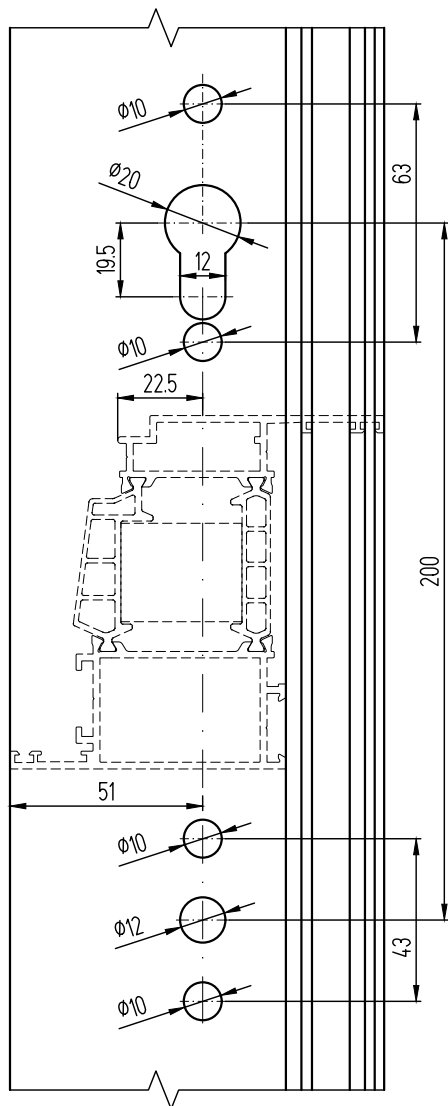

Обработка стойки
створки СТ8507Т под
установку ручки
SPACIO

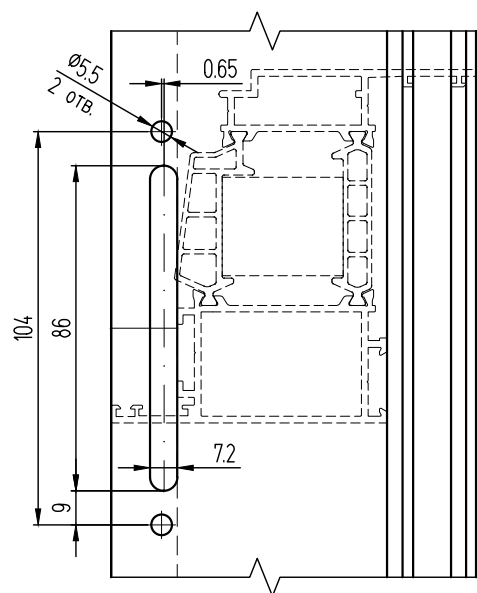

ВЛАГООТВОД, ГЕРМЕТИЗАЦИЯ

Установка уплотнителей в створке

Установка внешних уплотнителей заполнения КПУ-242Е (КПУ-249Е) и уплотнителей притвора КПУ-243Е с разделкой горизонтальных и вертикальных деталей под углом 45°

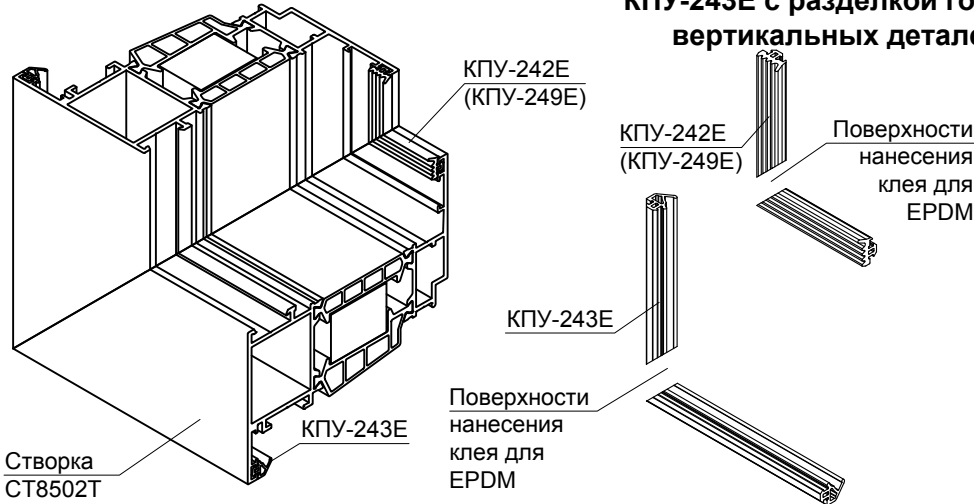

Установка внешних уплотнителей заполнения КПУ-242Е (КПУ-249Е) с применением соединительных уголков КПУ-251 (КПУ-250)

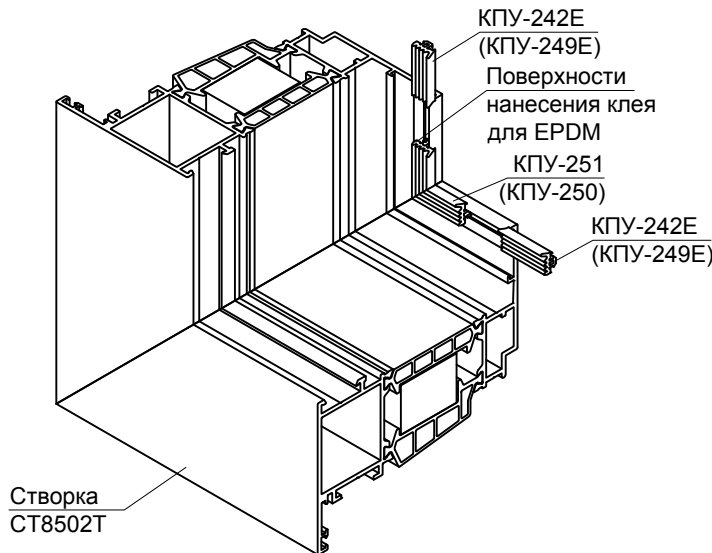

Примечание:

1. Уплотнители КПУ-242Е, КПУ-249Е, КПУ-243Е, КПУ-244Е, КПУ-255Е, КПУ-264Е установить на 1,5% длиннее номинального размера для предотвращения их возможной усадки.
2. В местах стыка (L-образные соединения) уплотнители внешнего и внутреннего контура заполнения, внешнего, внутреннего и среднего контура притвора склеить клеем для EPDM.

Установка среднего уплотнителя притвора КПУ-264Е с применением соединительного уголка КПУ-265

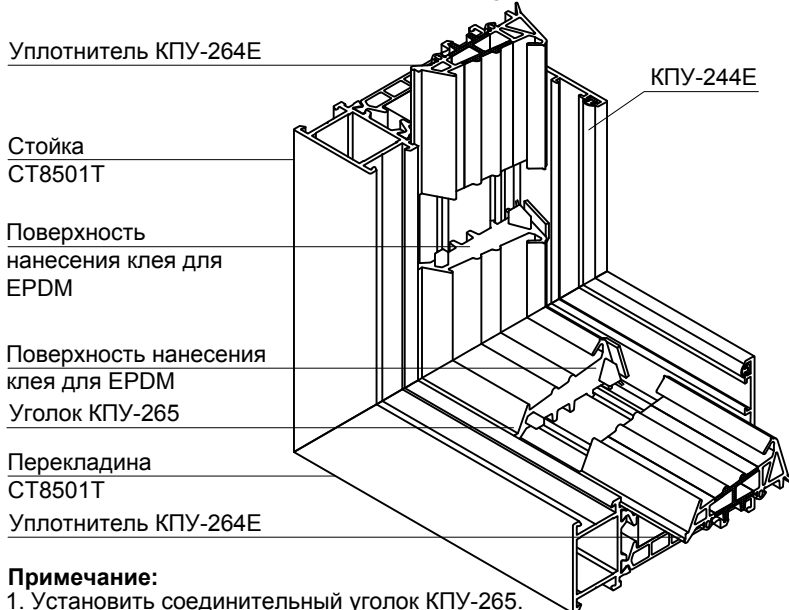

Установка уплотнителя притвора КПУ-244Е с разделкой горизонтальных и вертикальных деталей под углом 45°



Примечание:

1. Установить соединительный уголок КПУ-265.
2. Установить с осадкой на 1,5% и обрезать уплотнитель КПУ-264Е.
3. На выступающие части и торцы уголка нанести клей для EPDM, зафиксировать клеевой шов.
4. Установка соединительных уголков КПУ-250 (КПУ-251) для стыковки уплотнителей КПУ-249Е (КПУ-242Е) аналогична.

Установка уплотнителей в раме

Установка внешних уплотнителей заполнения КПУ-242Е (КПУ-249Е) с разделкой горизонтальных и вертикальных деталей под углом 45°

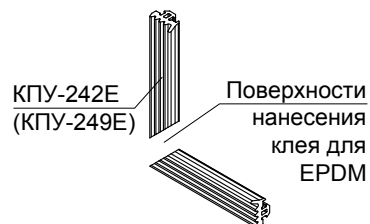
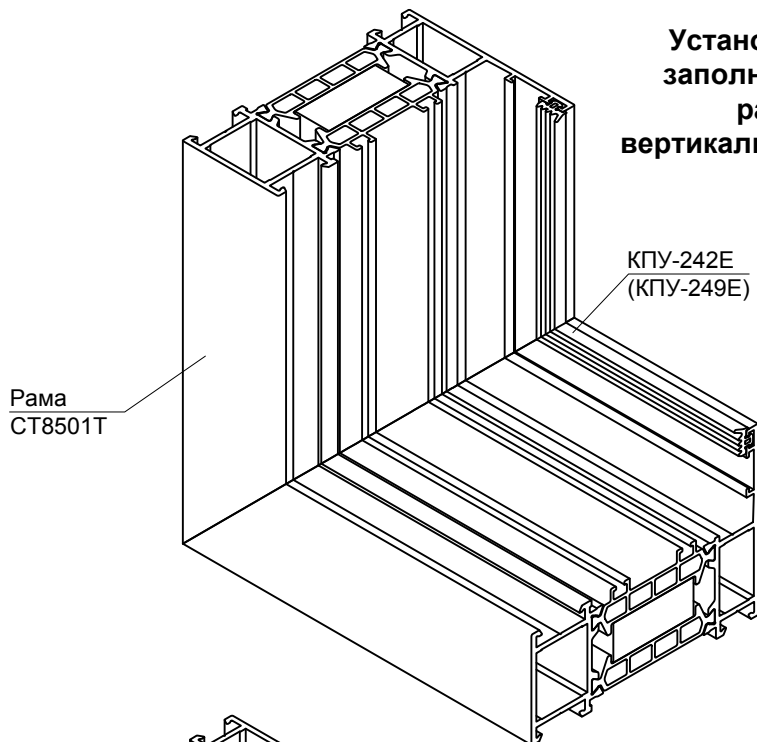

Примечание:
 1. Уплотнители КПУ-242Е, КПУ-249Е установить на 1,5% длиннее номинального размера для предотвращения их возможной усадки.
 2. В местах стыка (L-образные соединения) уплотнители внешнего контура заполнения склеить клеем для EPDM.

Установка внешних уплотнителей заполнения КПУ-242Е (КПУ-249Е) с применением соединительных уголков КПУ-251 (КПУ-250)

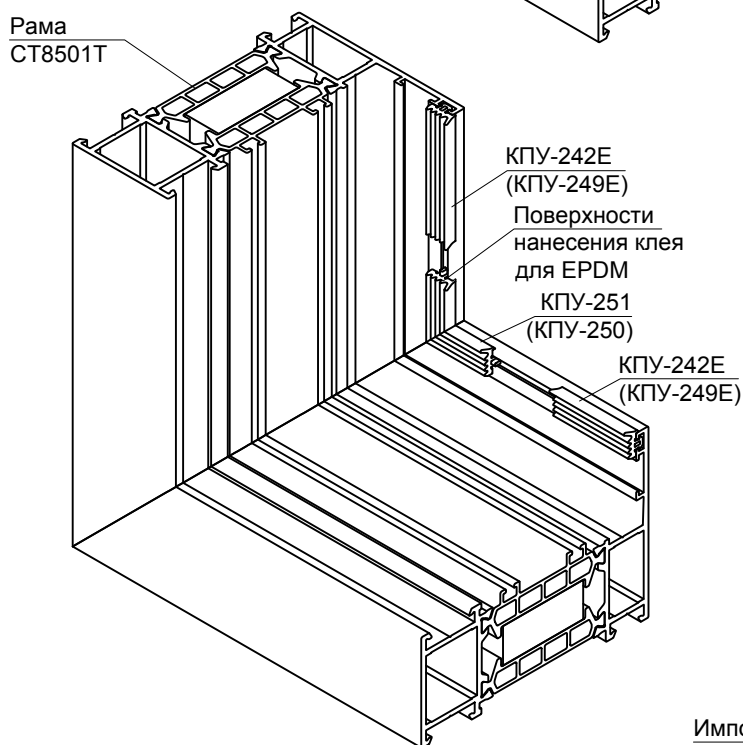

Примечание:
 1. Установить соединительный уголок КПУ-251 (КПУ-250).
 2. Установить с осадкой на 1,5% и обрезать уплотнитель КПУ-242Е (КПУ-249Е).
 3. На выступающие части и торцы уголка нанести клей для EPDM, зафиксировать клеевой шов.

Установка внешних уплотнителей заполнения КПУ-242Е (КПУ-249Е) при Т-образном соединении импоста с перекладиной рамы с разделкой горизонтальных и вертикальных деталей под углом 90°

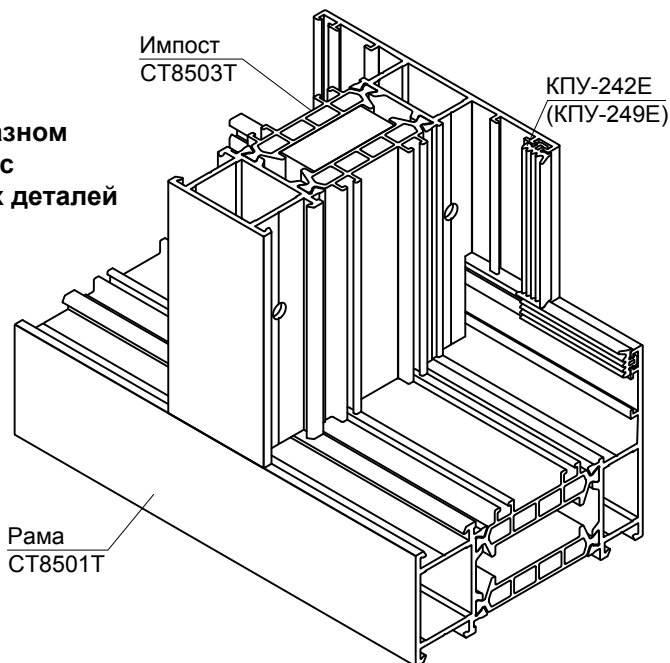

Установка среднего уплотнителя притвора КПУ-281Е с применением соединительного уголка КПУ-282

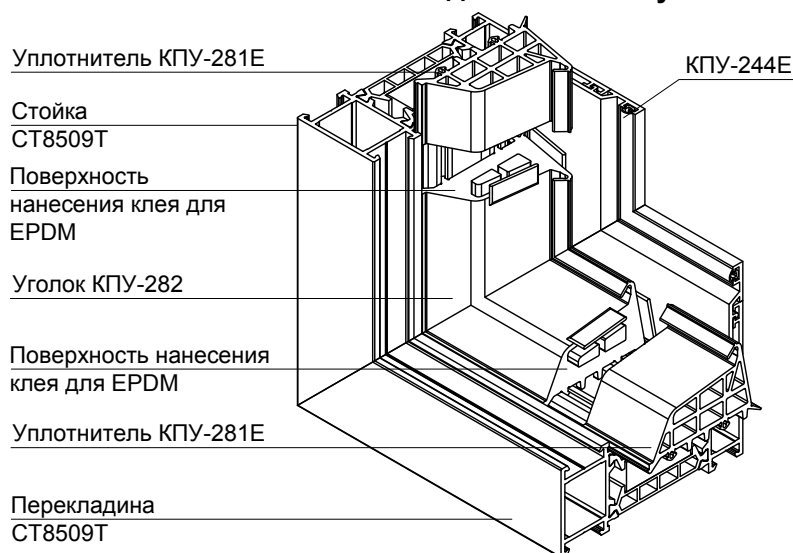

Примечание:

1. Установить соединительный уголок КПУ-282.
2. Установить с осадкой на 1,5% и обрезать уплотнитель КПУ-281Е.
3. На выступающие части и торцы уголка нанести клей для EPDM, зафиксировать клеевой шов.

Применение выравнивателей для сборки и герметизации соединений Применение выравнивателя углового соединения КПП-77 (L-образное соединение)

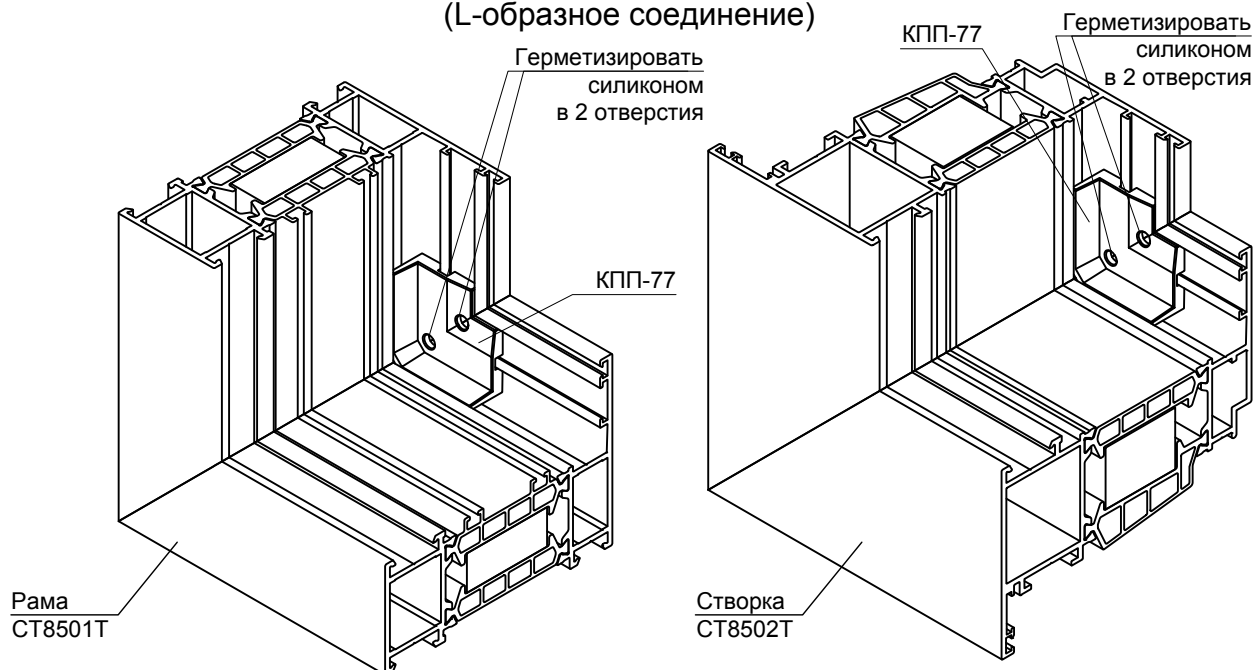

Применение выравнивателя T-образного соединения КПП-76

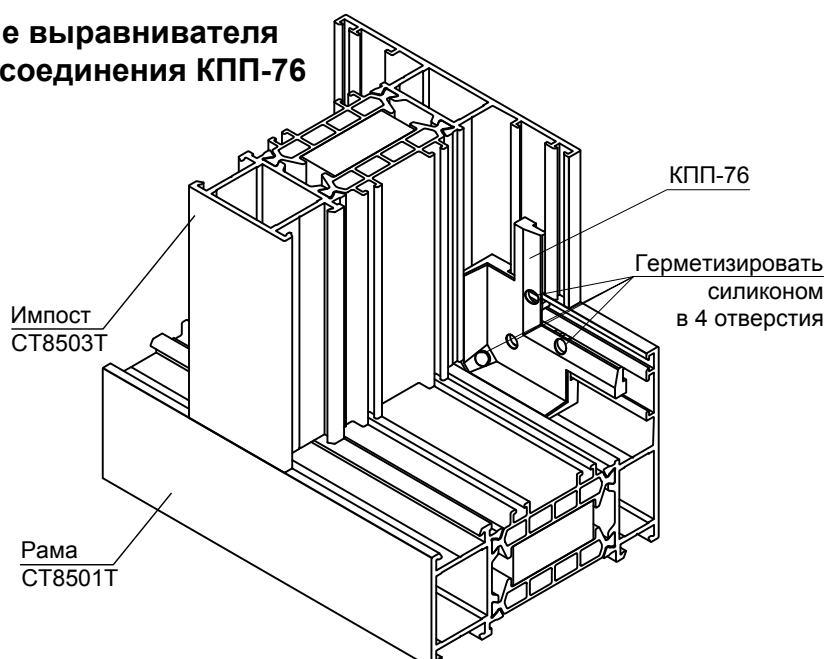

Примечание:

1. Выравниватели КПП-76 и КПП-77 устанавливаются в момент сборки соединения.
2. Вместо выравнивателя КПП-77 можно применять выравнивающий уголок КПА.01.01.

Выполнение дренажных отверстий в окнах

Выполнение дренажных отверстий в раме СТ8501Т под установку крышки КПП-50

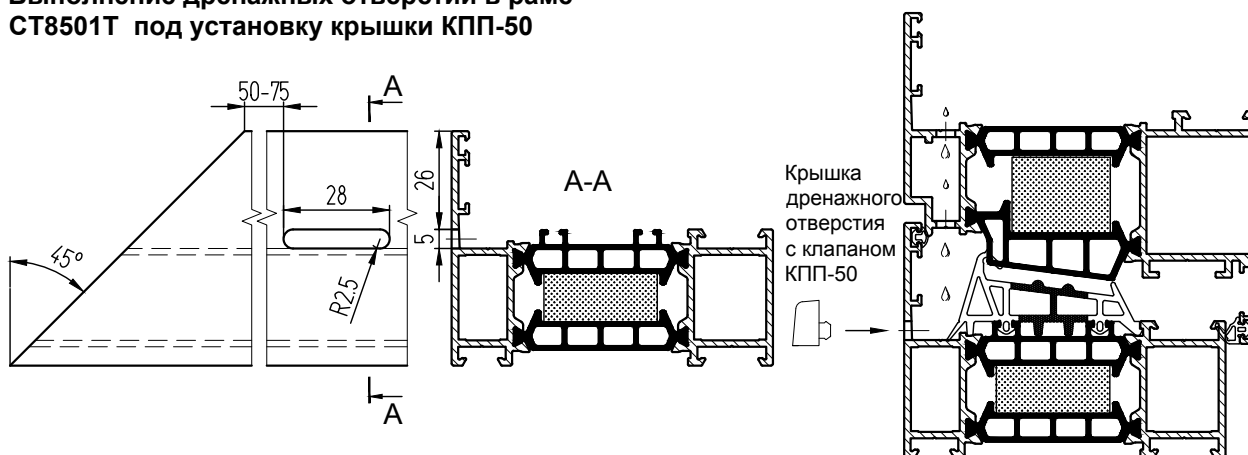

Выполнение дренажных отверстий в нижней перекладине створки СТ8502Т

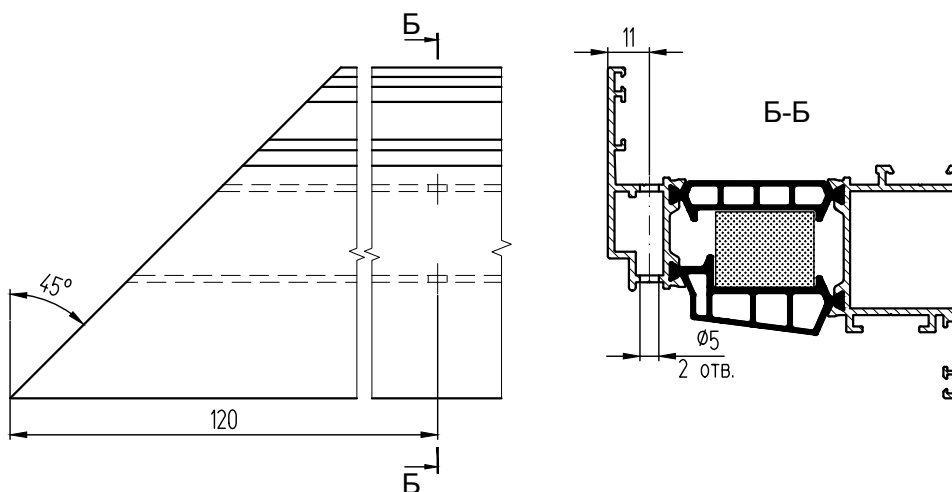

Выполнение дренажных отверстий в импосте СТ8503Т под установку крышки КПП-50

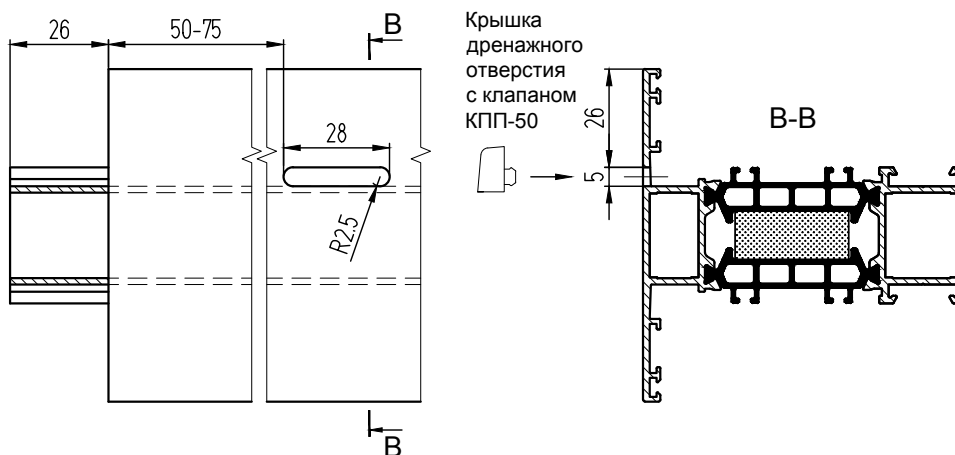

Примечание:

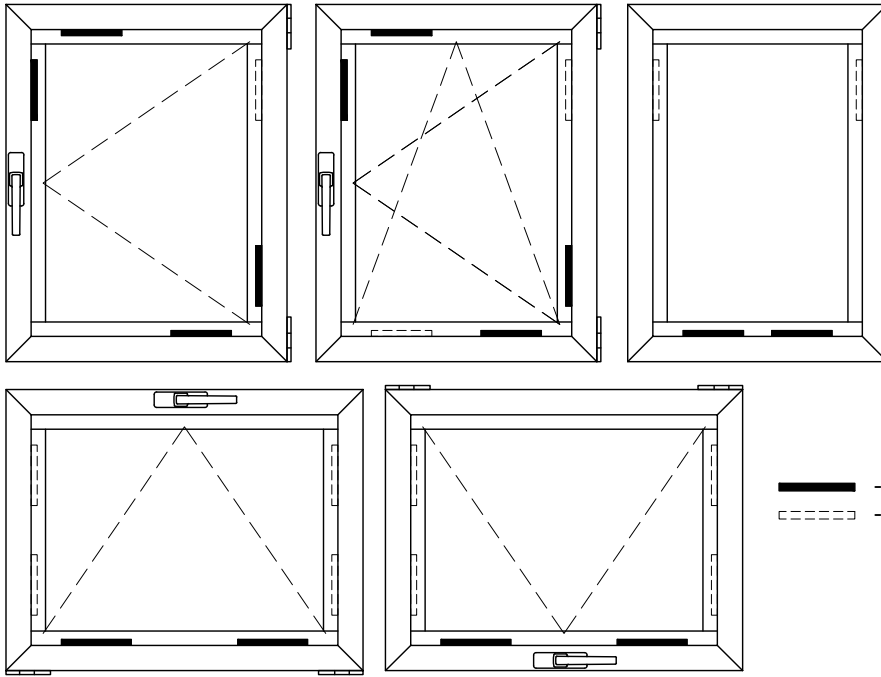

1. Размер 120 мм является ориентировочным. Паз должен находиться максимально близко к краю створки, но его работе не должны мешать угловые закладные. При этом отверстия на раме и створке должны выполняться со смещением для компенсации разницы температур.
2. Размеры паза определяются размерами и конфигурацией крышки дренажного отверстия.
3. Размеры паза проверяют по конкретной крышке и при необходимости корректируют.
4. Пазы выполняются по краям нижней перекладины рамы.

Схемы установки подкладок



Примечание:

1. Расстояние от угла стеклопакета до середины подкладки по горизонтали - 100-150 мм, по вертикали - 300-500 мм.

-  - Комплект опорных подкладок
-  - Комплект фиксирующих подкладок, закрепленных в проектом положении с помощью однокомпонентного атмосферостойкого силиконового герметика

Схемы установки подкладок и термоподкладок под стеклопакет

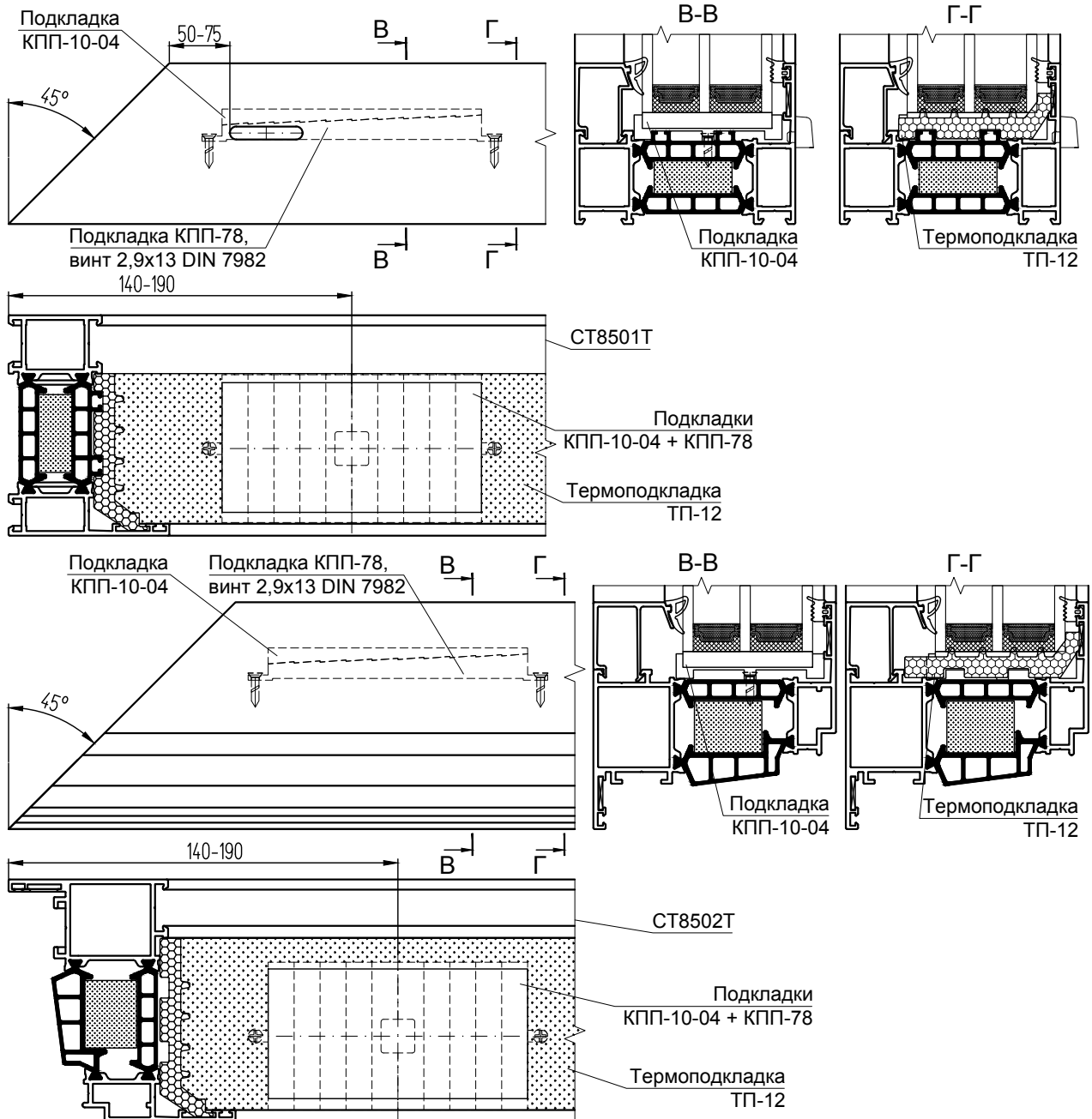

Установка подкладок
под импосты ТП-13, ТП-14

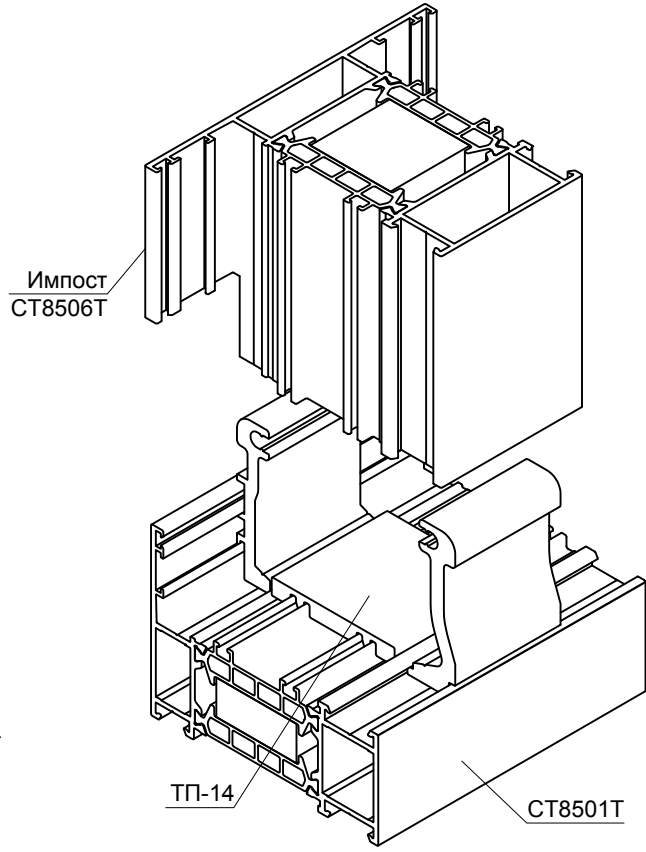
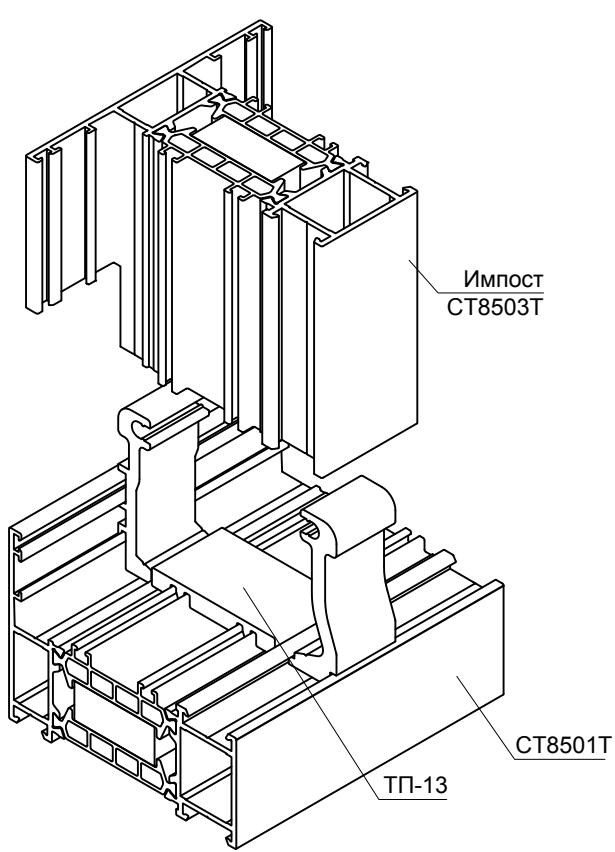

Сведения о теплотехнических характеристиках системы

Результаты теплотехнических расчетов окон и балконных дверей системы СТ85. Температура внутреннего воздуха +20,0°C, температура наружного воздуха -37,0°C.

Приведенное сопротивление теплопередаче сечений конструкций из алюминиевых профилей с термоизолирующими заполнителями, с сэндвич-панелями толщиной 50 мм и с термоподкладками Adifoam 531.204 Iz или ТП-12

Импост СТ8503Т + створка

СТ8502Т - 0,813 м²°C/Вт

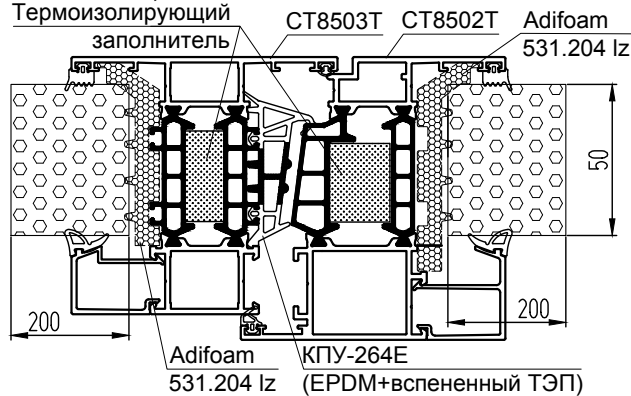

Рама СТ8501Т + створка

СТ8502Т - 0,775 м²°C/Вт

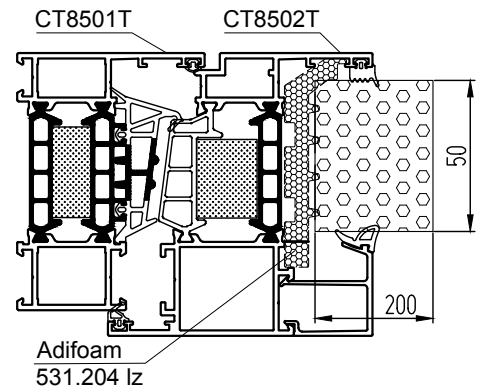

Импост СТ8503Т + 2 створки

СТ8502Т - 0,775 м²°C/Вт

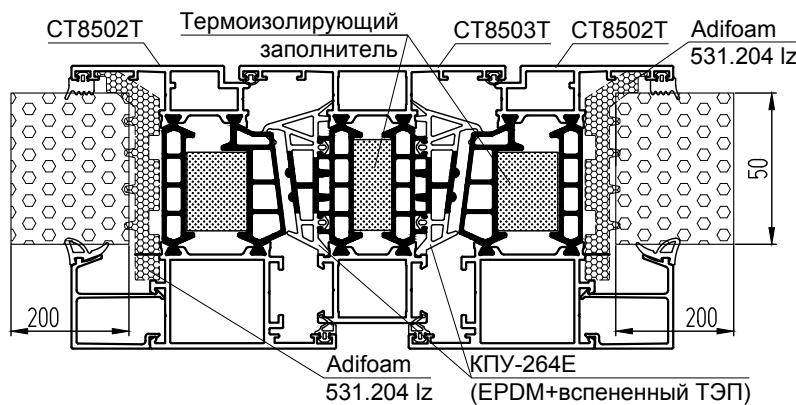

Импост СТ8503Т - 0,926 м²°C/Вт

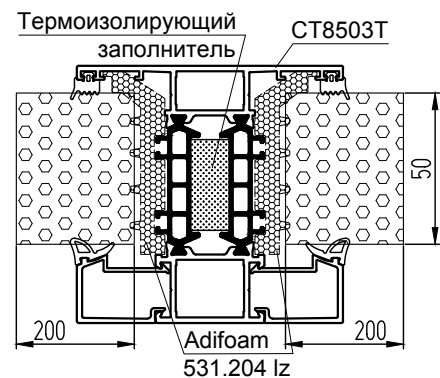

Приведенное сопротивление теплопередаче сечений конструкций из алюминиевых профилей с термоизолирующими заполнителями, с сэндвич-панелями толщиной 40 мм - 0,769 м²°C/Вт

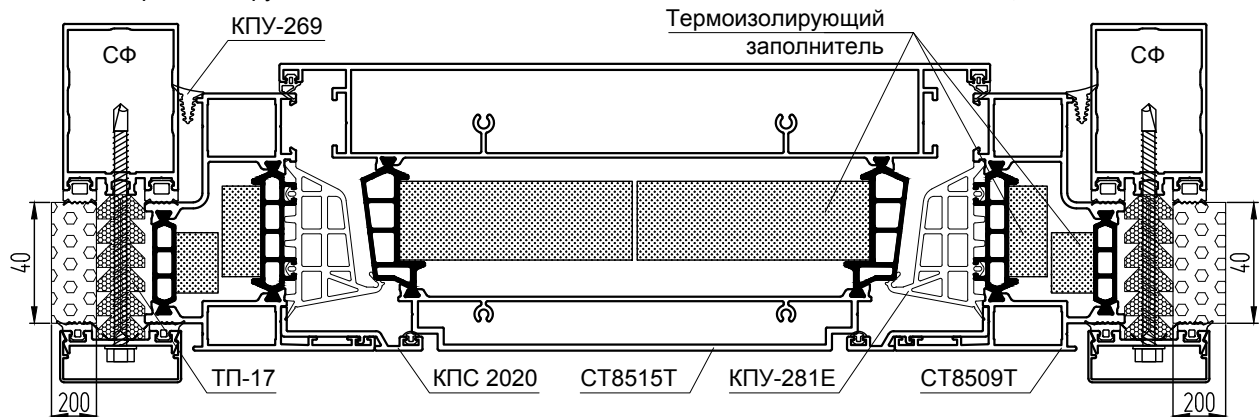

Приведенное сопротивление теплопередаче конструкции СТ85 по ГОСТ Р 54858

(двухстворчатое окно высотой Н = 1800 мм и шириной А = 1800 мм)

со стеклопакетами толщиной 50 мм (сопротивление теплопередаче стеклопакета - 1,4 м²°C/Вт).

Рама СТ8505Т, 2 створки СТ8502Т, импост

СТ8508Т - 1 м²°C/Вт



Таблица значений коэффициента теплопроводности, λ

Наименование	Материал	λ, W/(m·K)
Алюминиевые профили	Сплав 6063	160
	EPDM	0,25
Уплотнительные профили	Вспененный ТЭП	0,067
	Стеклонаполн. полиамид	0,3
Термовставки	Вспененный полиэтилен	0,036
Термоподкладки Adifoam 531.204 Iz	Вспененный полиэтилен	0,036
Термоизолирующий заполнитель	Экструд. пенополистирол	0,035
Сэндвич-панель 50 мм		

УЗЛЫ КРЕПЛЕНИЯ, ПРИМЫКАНИЯ

Основные положения по монтажу оконных блоков в проем

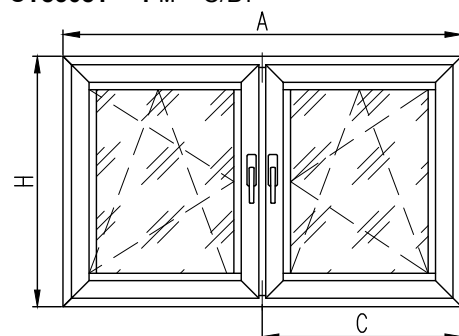
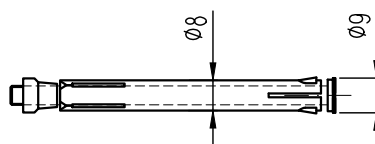
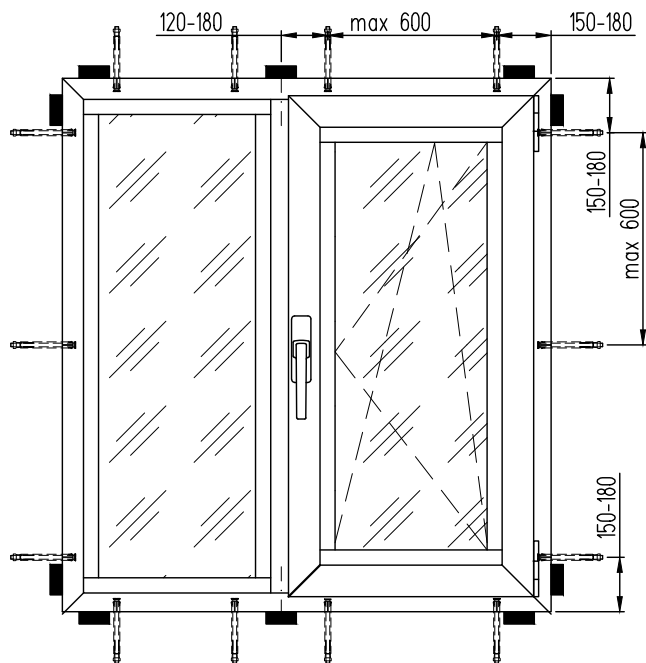

Дюбель F 8 М (F 10 М) фирмы "fischer" диаметром 8 мм (по втулке) с оцинкованным винтом с потайной головкой. Головка винта диаметром 9 мм.

Монтаж окна с помощью монтажных пластин в проем с четвертью

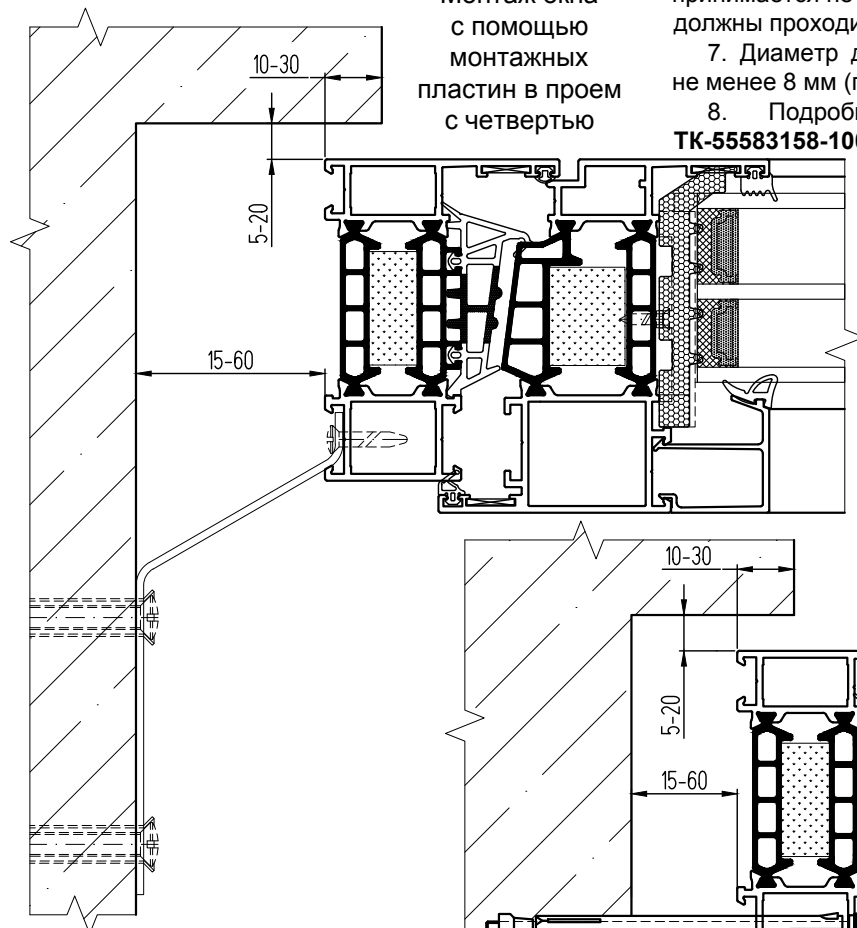

Монтаж окна в проем с четвертью

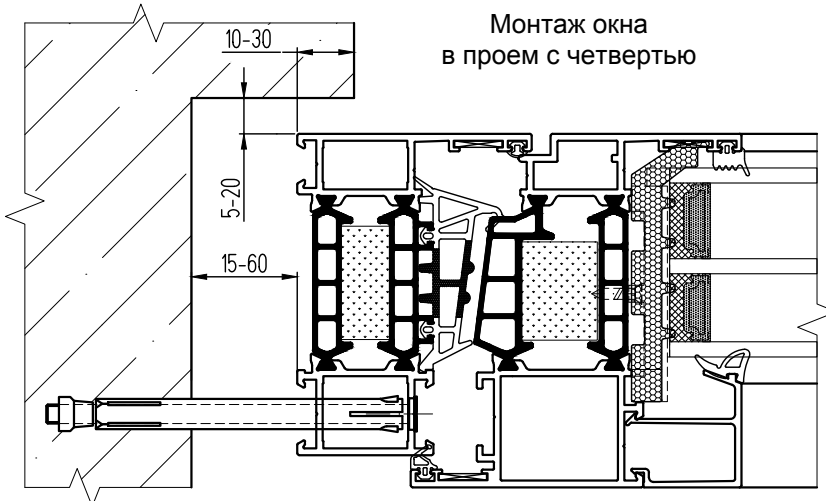

Примечание:

1. Монтаж производить согласно ГОСТ 30971.
2. Коробку оконного блока в однослойной ограждающей конструкции рекомендуется размещать на расстоянии не более $2/3$ ее толщины от внутренней поверхности стены, а в слоистых стенах с эффективным утеплителем - в зоне утеплительного слоя.
3. Конструкции монтажного шва с паропроницаемыми лентами включает в себя три слоя, имеющих различное функциональное назначение:
 - наружный - водоизоляционный, паропроницаемый;
 - средний (центральный) - тепло-, звукоизоляционный;
 - внутренний - пароизоляционный.
4. С наружной и внутренней стороны монтажные швы могут быть защищены специальными профильными деталями (нащельниками), либо закрыты штукатурным слоем.

5. Блоки устанавливают по уровню на опорные колодки и временно фиксируют, затем крепят к стеновому проему при помощи крепежных элементов. Ширина опорной колодки должна быть равна толщине рамы изделия. Рекомендуемая длина колодки - 100-120 мм. Опорные колодки устанавливают вблизи угловых соединений и импостов. Для облегчения работ по устройству монтажных швов закрепленного изделия опорные колодки по бокам проема удаляют.

6. Глубина заделки дюбеля в стену определяется материалом стенового проема, но принимается не менее 60 мм, рамные дюбели не должны проходить через опорные колодки.

7. Диаметр дюбеля рекомендуется принимать не менее 8 мм (по втулке).

8. Подробное описание монтажа см. **TK-55583158-100-2020**

Варианты монтажа оконных блоков в проем

Монтаж с применением монтажных пластин (внутренняя отделка штукатуркой)

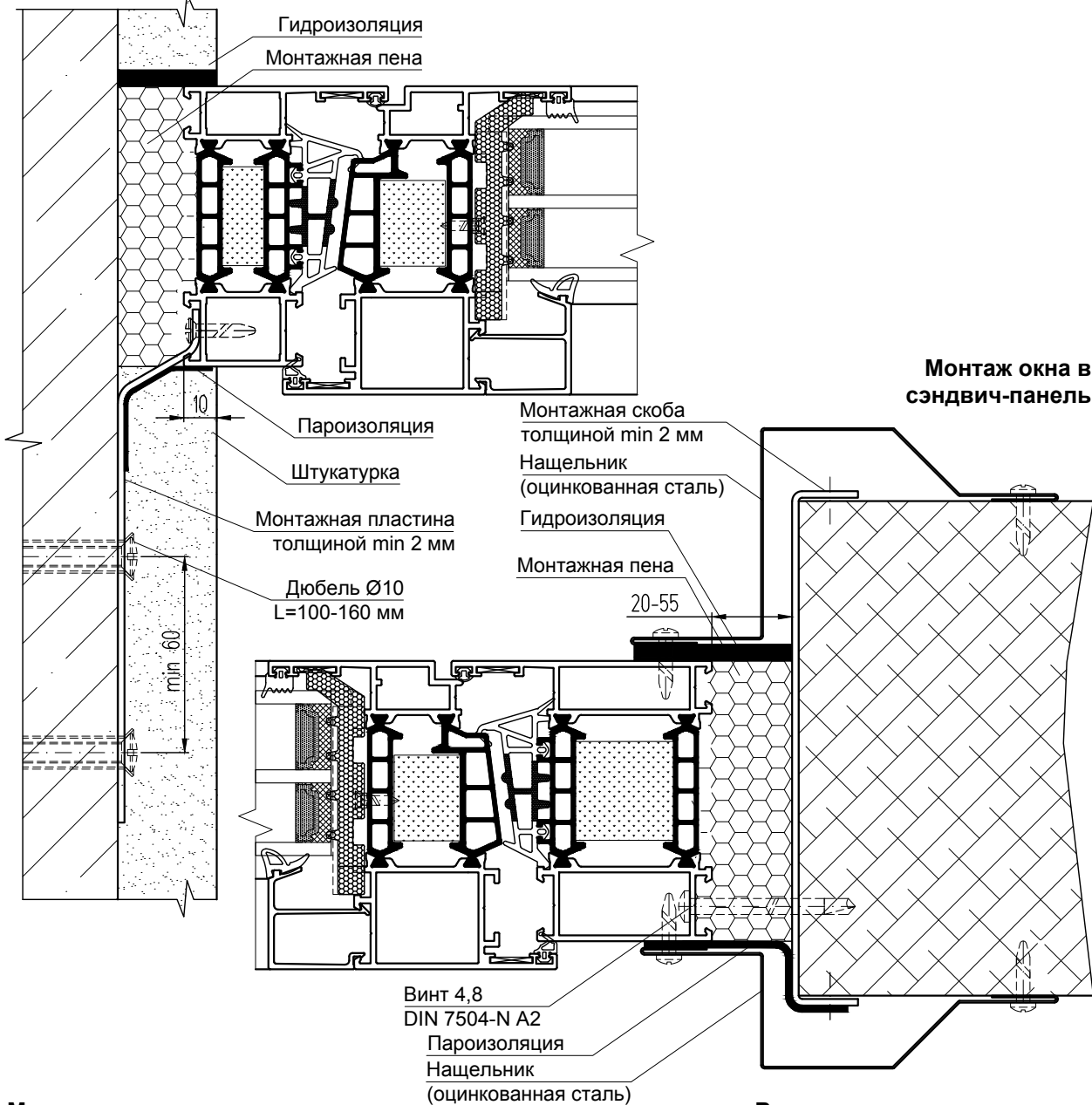

Монтаж окна в сэндвич-панель

Монтаж окна в проем с четвертью

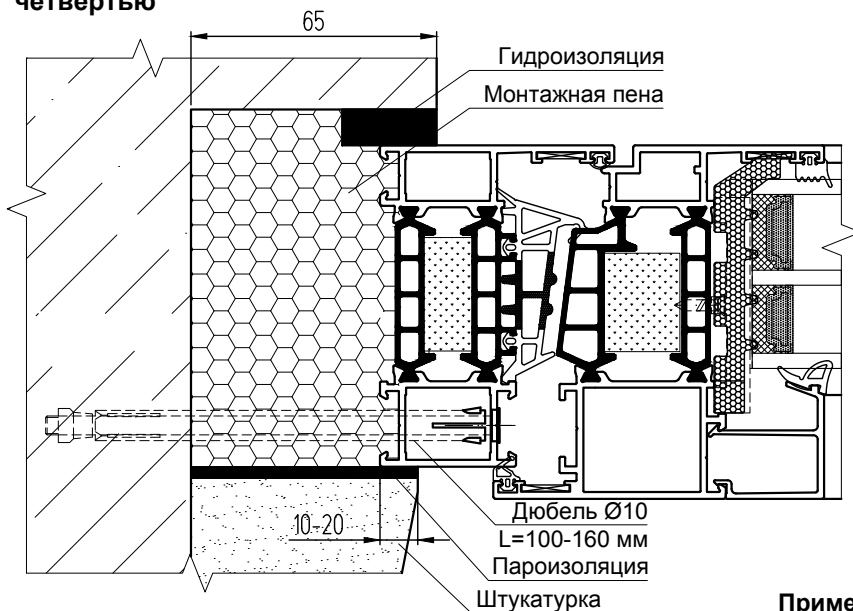

Вариант исполнения нащельника



Примечание:

1. Опорные колодки условно не показаны.

Варианты монтажа оконных блоков в проем

Монтаж с установкой нащельников КПС 711 и КПС 712

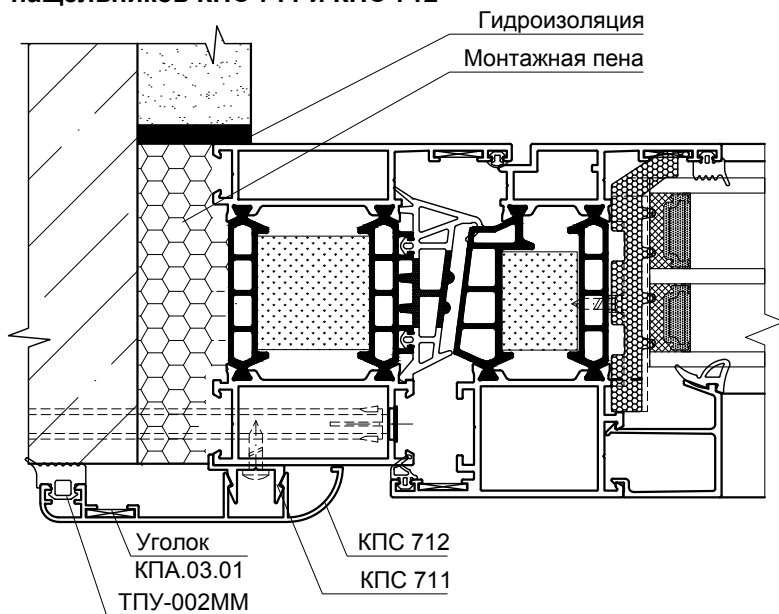

Монтаж окна с применением монтажных пластин (внутренняя отделка сэндвич-панелью)

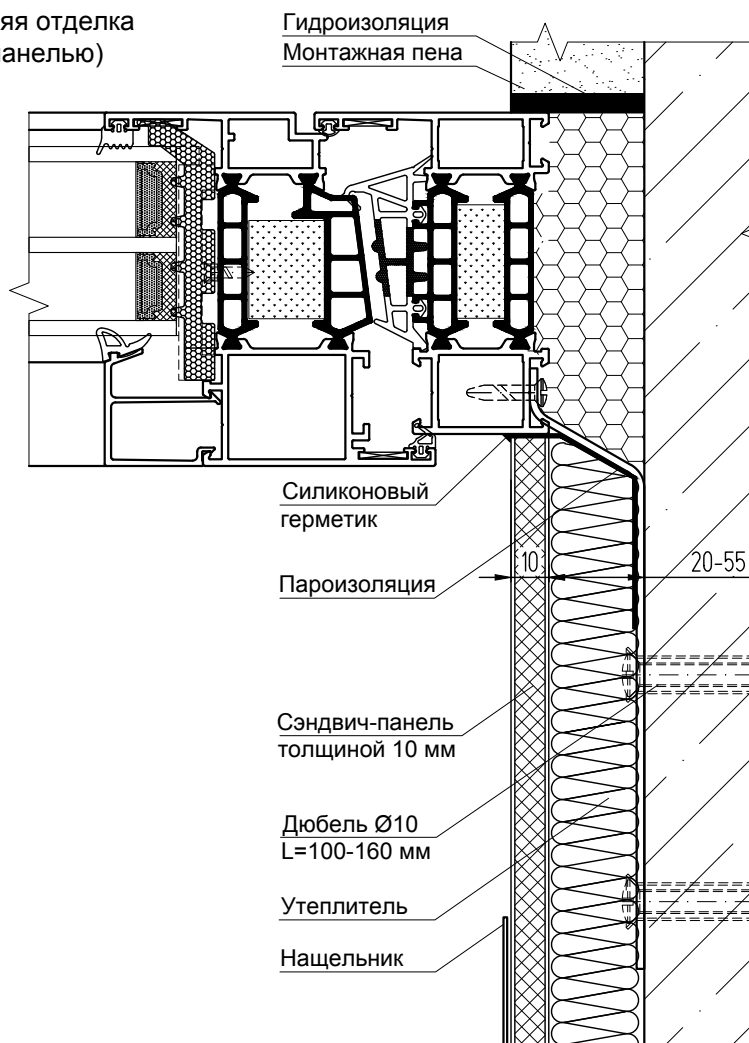

Варианты монтажа оконных блоков в проем
Нижний узел примыкания с подставочным профилем
(Вариант 1)

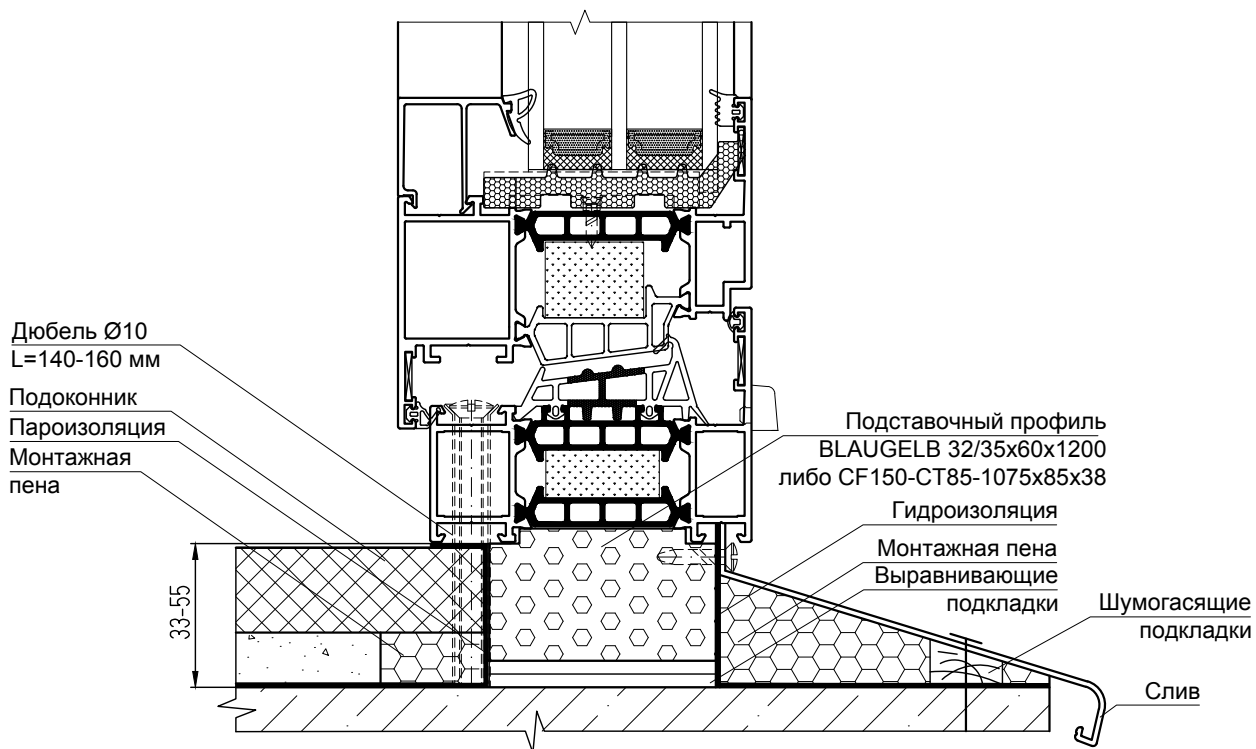

Нижний узел примыкания
(Вариант 2)

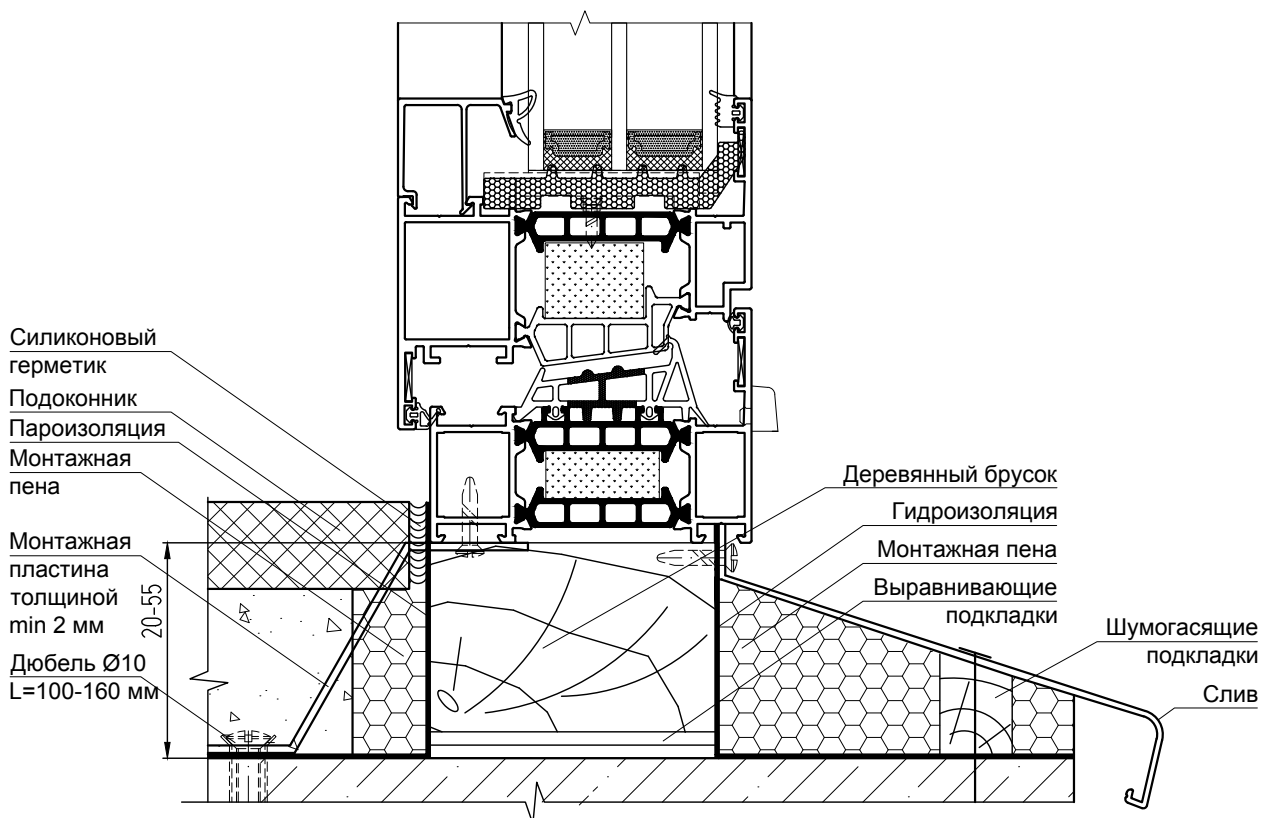

Узлы крепления стоек в проем

Стойка,
зафиксированная в
проектном положении

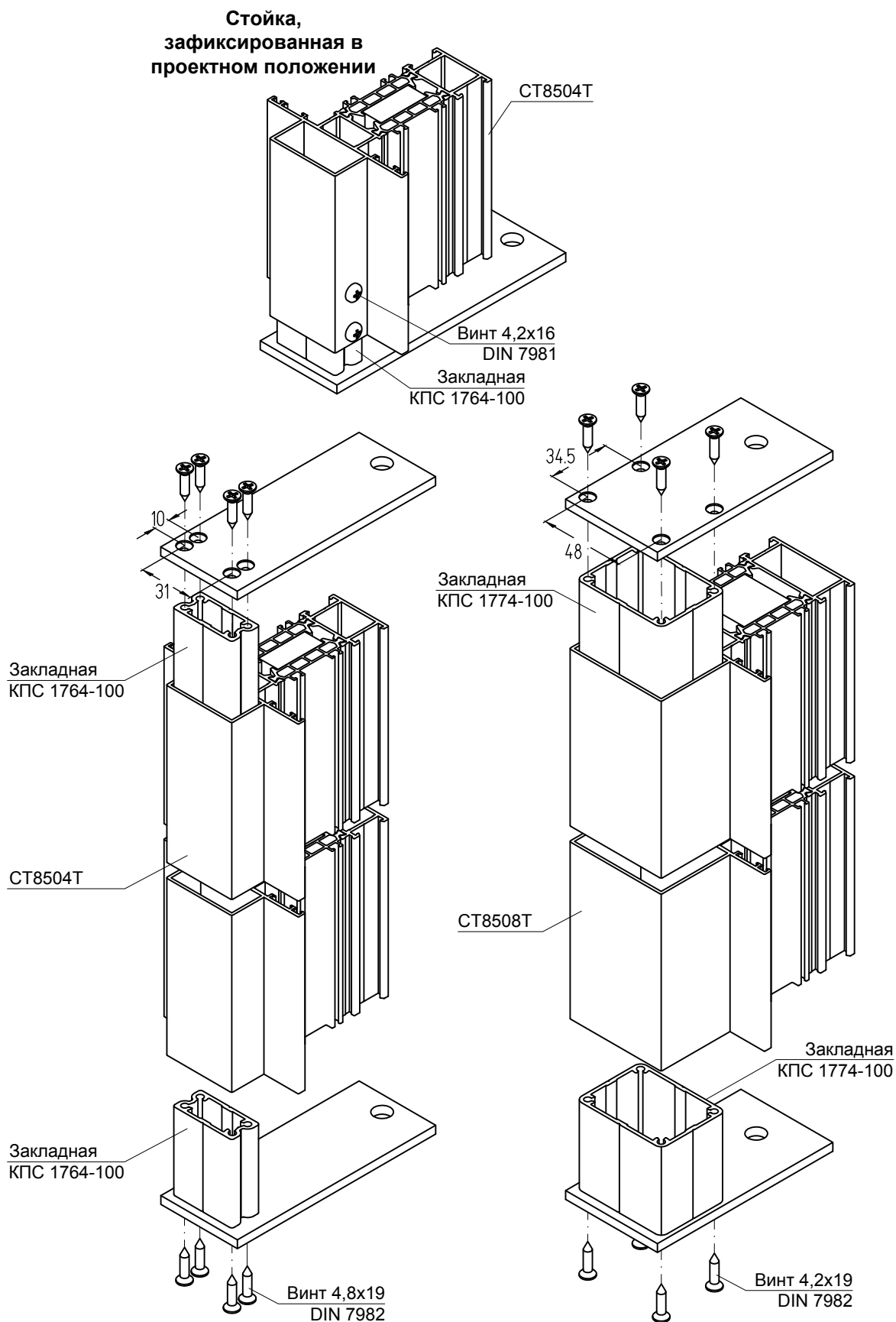

Примечание:

1. Крепление стойки СТ8513Т осуществляется с помощью закладной КПС 1946-100 аналогичным способом.

СЕТКИ ПРОТИВОМОСКИТНЫЕ

Установка раздвижной противомоскитной сетки на окна с одной или двумя створками, чередующимися с глухой частью

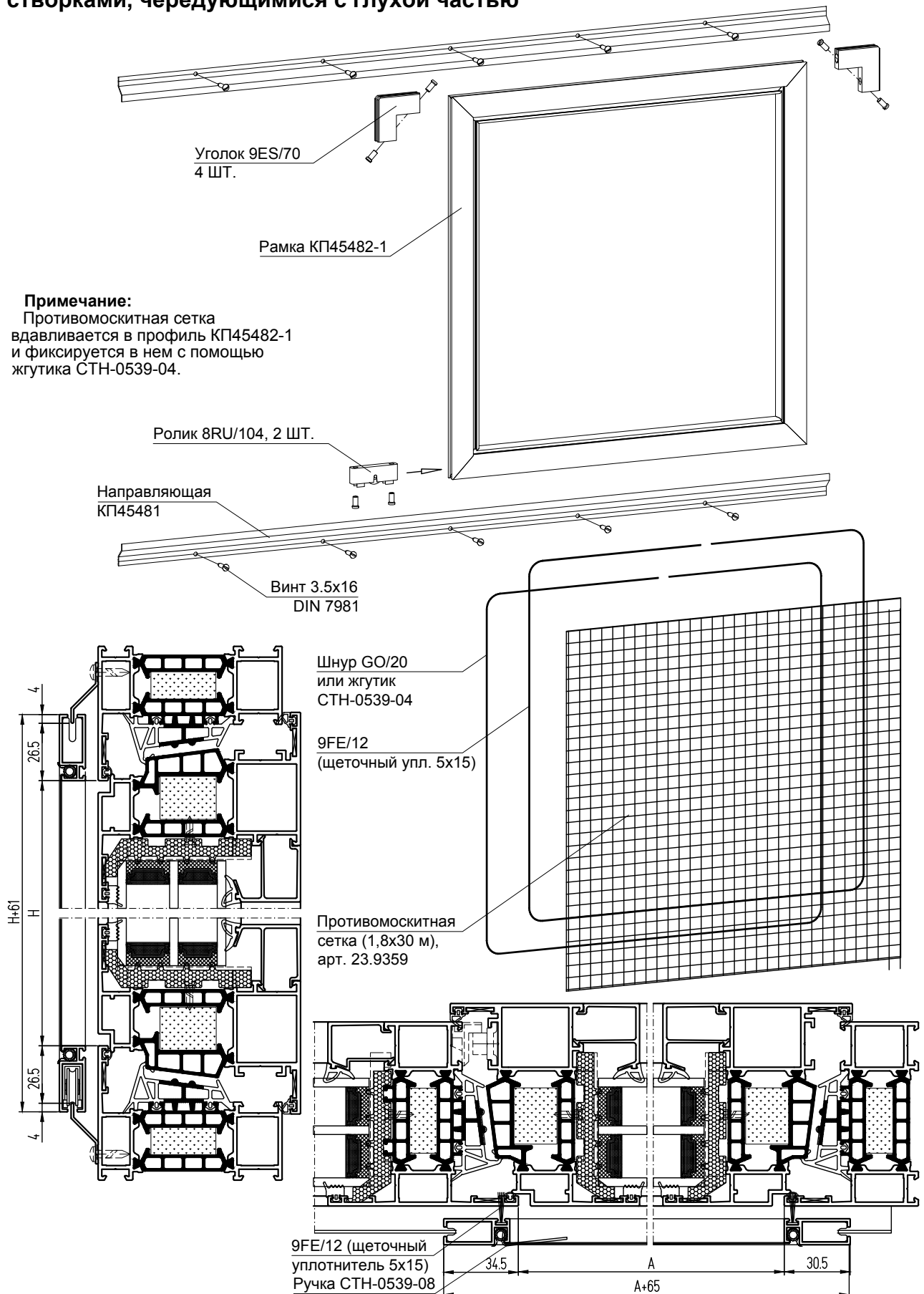

Монтаж рамки с противомоскитной сеткой на окна с одной или двумя створками, чередующимися с глухой частью

1. Закрепить с помощью самонарезающих винтов на верхней перекладине проема верхнюю направляющую КП45481.
2. Отметить место расположения нижней направляющей КП45481 и закрепить ее, при этом внутренний размер между направляющими должен быть меньше размера рамки приблизительно на 8 мм.
3. Вставить рамку вверх до упора и затем опустить вниз, оперев на нижнюю направляющую.
4. В соответствии с ГОСТ 23166 при установке противомоскитных сеток потребитель должен быть предупрежден, что сетка не является защитной конструкцией.

ГЕОМЕТРИЧЕСКИЕ ХАРАКТЕРИСТИКИ

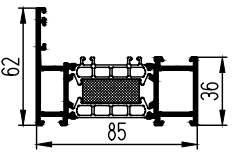
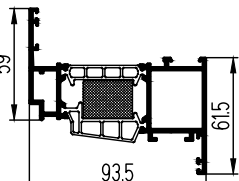
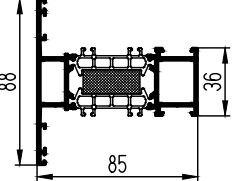
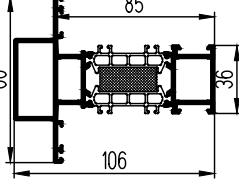
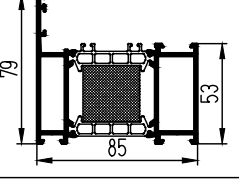
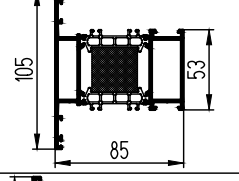
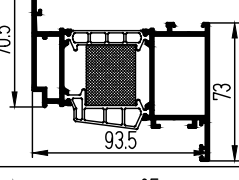
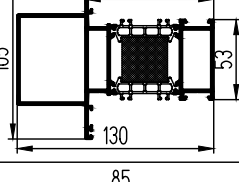
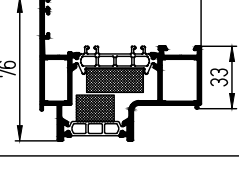
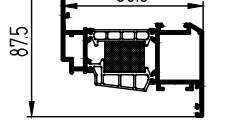
№	Шифр профиля	Сечение профиля	Масса, кг/м	Периметр, мм
1	СТ8501Т арт. 32850301		1,787	484
2	СТ8502Т арт. 32850401		2,092	523,5
3	СТ8503Т арт. 32850201		1,957	853,6
4	СТ8504Т арт. 32850101		2,332	624,8
5	СТ8505Т арт. 32850302		2,101	518,5
6	СТ8506Т арт. 32850202		2,27	617,6
7	СТ8507Т арт. 32850402		2,317	547,8
8	СТ8508Т арт. 32850102		2,943	706,8
9	СТ8509Т арт. 32850303		1,922	480,9
10	СТ8510Т арт. 32850403		2,095	516,7

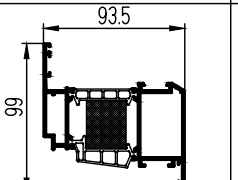
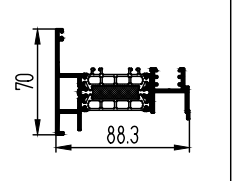
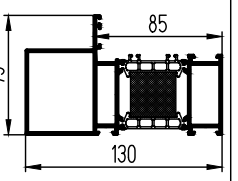
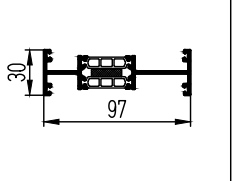
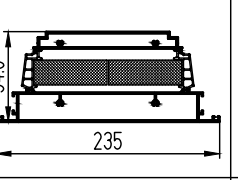
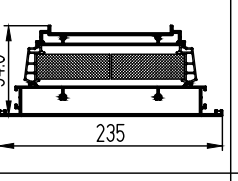
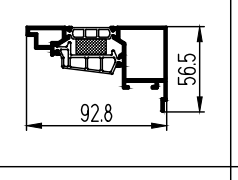
№	Шифр профиля	Сечение профиля	Масса, кг/м	Периметр, мм
11	СТ8511Т арт. 32850404		2,322	540,5
12	СТ8512Т арт. 32852201		1,898	548,7
13	СТ8513Т арт. 32850103		2,757	607,7
14	СТ8514Т арт. 32852301		1,207	465,3
15	СТ8515Т арт. 32850405		4,998	817,8
16	СТ8516Т арт. 32850406		5,02	834,4
17	СТ8517Т арт. 32850407		1,57	391,1

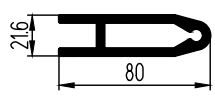
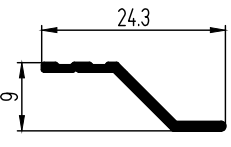
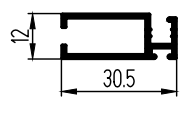
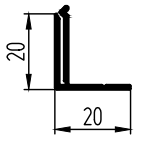
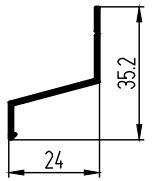
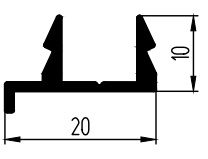
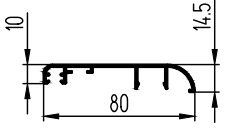
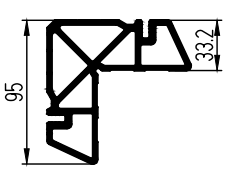
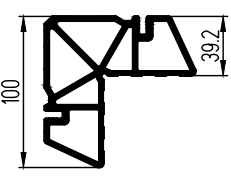
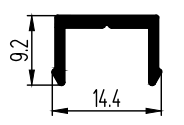
№	Шифр профиля	Сечение профиля	Масса, кг/м	Периметр, мм
1	КП45425 арт. 10651610		1,992	231
2	КП45481 арт. 10601802		0,085	59,24
3	КП45482-1 арт. 10600313		0,286	165,1
4	КПС 568 арт. 10020601		0,192	121,4
5	КПС 704 арт. 10020604		0,171	108,2
6	КПС 711 арт. 10651402		0,157	81,4
7	КПС 712 арт. 10651401		0,463	286,2
8	КПС 1459 арт. 10651605		4,424	411,6
9	КПС 1460 арт. 10651606		4,749	428
10	КПС 1521 арт. 10652301		0,108	60,2

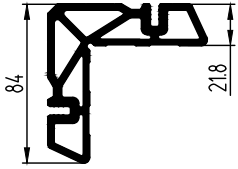
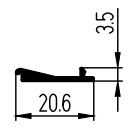
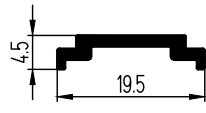
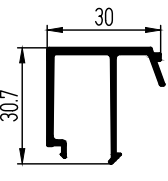
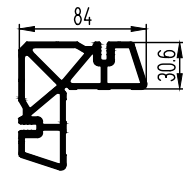
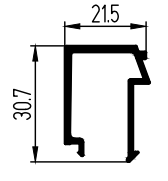
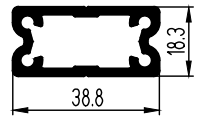
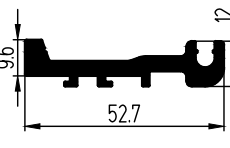
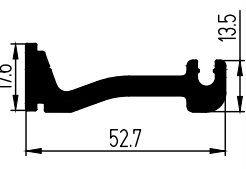
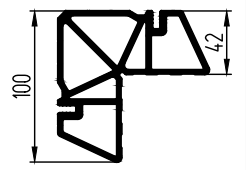
№	Шифр профиля	Сечение профиля	Масса, кг/м	Периметр, мм
11	КПС 1601 арт. 10651603		3,694	375,9
12	КПС 1631-1 арт. 10653101		0,089	49,6
13	КПС 1747 арт. 10652002		0,105	52,7
14	КПС 1759 арт. 10851305		0,383	198,1
15	КПС 1760 арт. 10851601		3,88	373,3
16	КПС 1762 арт. 10851308		0,332	173,5
17	КПС 1764 арт. 10852901		0,702	117,6
18	КПС 1765 арт. 10852801		0,837	169,9
19	КПС 1766 арт. 10852802		1,045	166,5
20	КПС 1772 арт. 10851602		4,825	426,3

№	Шифр профиля	Сечение профиля	Масса, кг/м	Периметр, мм
21	КПС 1774 арт. 10852902		1,148	191,1
22	КПС 1775 арт. 10652001		0,167	49,5
23	КПС 1838 арт. 10851301		0,429	218,1
24	КПС 1839 арт. 10851304		0,389	201,1
25	КПС 1868 арт. 10651101		0,184	116
26	КПС 1869 арт. 10651102		0,173	97,3
27	КПС 1915 арт. 10851302		0,419	214,1
28	КПС 1916 арт. 10851303		0,402	206,1
29	КПС 1917 арт. 10851306		0,362	189,1
30	КПС 1918 арт. 10851307		0,351	183,5

№	Шифр профиля	Сечение профиля	Масса, кг/м	Периметр, мм
31	КПС 1919 арт. 10851310		0,289	141,9
32	КПС 1920 арт. 10851309		0,308	150,9
33	КПС 1921 арт. 10851311		0,27	133,9
34	КПС 1946 арт. 10852903		1,104	187,2
35	КПС 2020 арт. 10850801		0,321	142,6

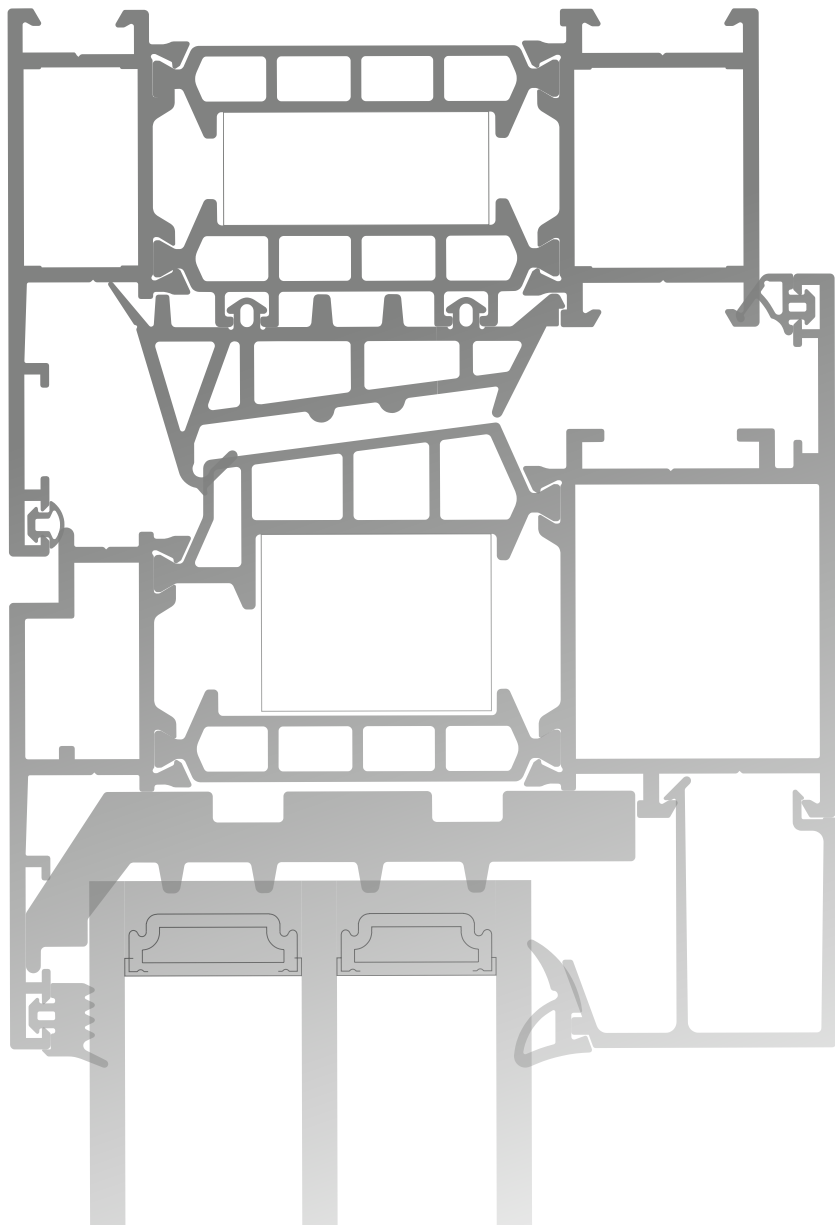

ООО "Литейно-Прессовый Завод "Сегал"
660111, Россия, г. Красноярск,
ул. Пограничников, 42, стр. 15
Тел.: (391) 274-90-30
E-mail: segal@sial-group.ru
www.sial-group.ru